

TCC510S

PT IT

Rilevatore di presenza 360° monoblocco

6LE002864A

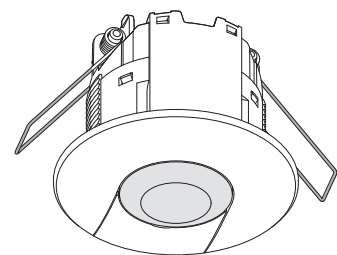

tebis



Descrizione

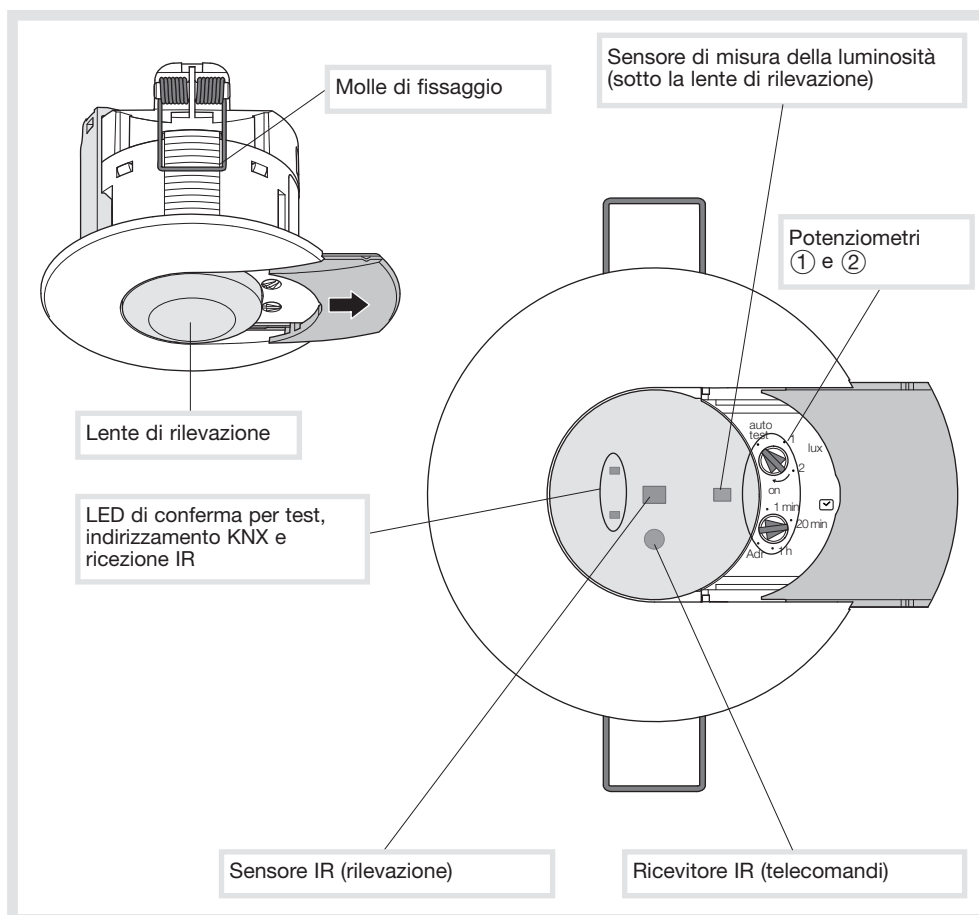

Regolazioni

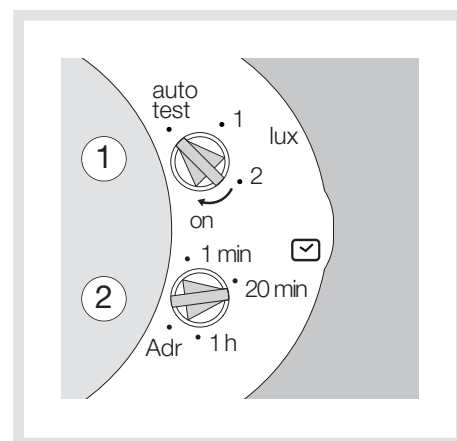

Ordine di grandezza di luminosità

| Posizione del potenziometro | Valore approssimativo in Lux * | Applicazione |
|-----------------------------|--------------------------------|--------------|
| auto test                   | prestabilito                   |              |
| 1                           | 200                            | Corridoio    |
| >1 ... 2 <                  | > 200 ... 400 <                |              |
| 2                           | 400                            | Uffici       |
| >2 ... On <                 | > 400 ... 1000 <               |              |
| On                          | 1000                           | Uffici       |

\* La precisione della misura della luce (lux) è influenzata dall'ambiente (mobili, suolo, muri...). Se necessario, regolare il livello con il potenziometro o il telecomando.

Zona di rilevazione

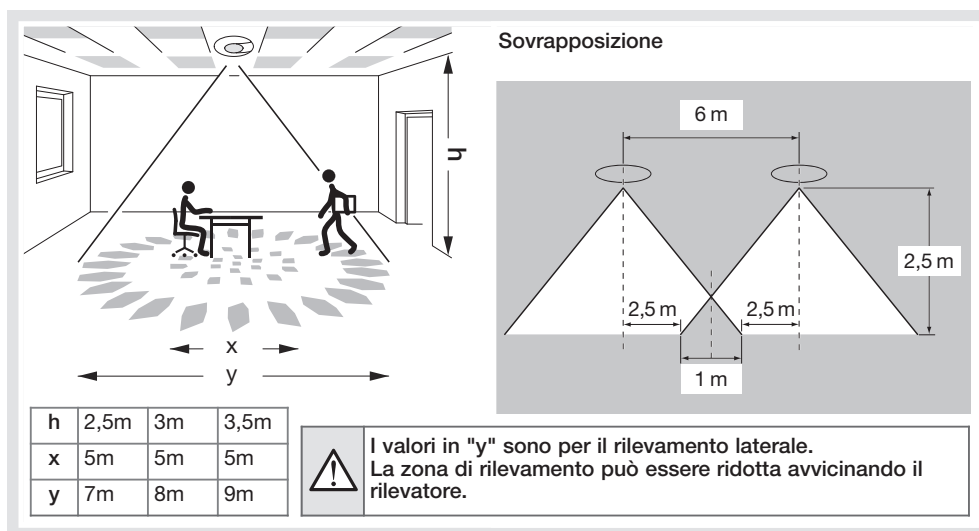

Telecomando di regolazioni

Quando il potenziometro è su "autotest", il telecomando EE807 può regolare i seguenti parametri:

- Livelli di luminosità in Lux (☀ ☾)
- Temporizzazione (⌘)
- Rilevazione di presenza/ assenza (⤴)
- Avviamento (⤵)
- Cellula attiva / passiva (⚡ ☾)



Telecomando utente

Il telecomando EE808 permette di accendere e spegnere la luce come un interruttore (on off).





solo un elettricista qualificato può installare l'apparecchio secondo le norme vigenti.

## Presentazione dell'articolo e principi di funzionamento

Il rilevatore TCC510S è un rilevatore di presenza che permette di rilevare movimenti di debole ampiezza (movimenti del corpo o delle braccia). La rilevazione avviene mediante un sensore IR piroelettrico posto sotto la lente di rilevazione. Il sensore misura in modo continuo la luminosità ambiente e la raffronta al livello prestabilito mediante regolazione sul potenziometro 1 o con il telecomando EE807, via parametri ETS. Questi prodotti fanno parte del sistema domotico tebis.

## Configurazione

- E- modalità TX100 V.2.6.0 o > : descrizione dettagliata nel manuale fornito con il configuratore.
- S- modalità ETS : Software applicativo STCC510S. Base dati e descrizione disponibili presso il costruttore.

## Indirizzamento fisico

Spostare il potenziometro ② sulla posizione "Adr.", il led rosso si accende. Per uscire da questo stato, spostare il potenziometro su un'altra posizione.

## Funzioni

- Canale illuminazione con bus KNX.
- Controllo delle modalità presenza / assenza.
- Regolazione della temporizzazione e del livello di luminosità via ETS o attraverso il telecomando EE807.

## Regolazioni

Il livello di luminosità e la durata di rilevazione sono regolabili mediante i potenziometri o il telecomando (EE807), via ETS.

## Modalità Test

Questa modalità permette di convalidare la zona di rilevazione. Per selezionare questa modalità, posizionare il potenziometro ① su "autotest". Il LED verde o rosso dietro la lente di rilevazione si accende per 2 secondi dopo la rilevazione. Se si accende il LED rosso, il livello di luminosità misurato è inferiore alla regolazione.

Se si accende, il LED verde, il livello di luminosità misurato è superiore alla regolazione. Dopo ogni rilevazione, la modalità Test si riattiva per 2

minuti. L'uscita (carico remoto KNX) viene comandata per 2 secondi dopo ogni rilevamento. E' anche possibile utilizzare il telecomando EE807 per attivare questa modalità, quando il potenziometro è su "autotest".

## Modalità di Funzionamento

Il rilevatore funziona secondo 2 modi :  
- automatico (presenza),  
- semiautomatico (assenza).  
L'avviamento e l'attivazione del sensore di luminosità possono venire impostati per ogni modalità. Un pulsante KNX collegato al rilevatore permette d'invertire lo stato dell'uscita illuminazione. Questo stato è mantenuto per la durata prevista dal potenziometro ② o con il telecomando EE807.

## Modalità automatica

In questa modalità, la luce è controllata da un movimento nella zona di rilevazione e il livello di luce ambiente. Se una presenza è rilevata quando il livello di luminosità è inferiore alla soglia regolata, il rilevatore mantiene la luce accesa durante la durata prevista. Non appena il rilevatore spegne la luce, una nuova rilevazione sarà necessaria finché il livello di luminosità ambiente rimane sotto la soglia regolata. E' possibile modificare la modalità utilizzata con il telecomando EE807 (per difetto, il rilevatore funziona in modalità automatica). La temporizzazione è riavviata dopo ogni rilevazione.

## Modalità semiautomatica

In questa modalità, il rilevatore va attivato da un pulsante KNX o dal telecomando EE808. Una rilevazione non attiva l'articolo. Una volta attivato, l'articolo accenderà la luce per la durata impostata e ad ogni rilevazione, la temporizzazione si riavvia. Quando il rilevatore è attivato, la luce rimane accesa finché dura la rilevazione di presenza e per la durata prevista. Una volta che il rilevatore ha spento la luce, sarà necessaria una nuova pressione sul pulsante o il telecomando per riaccenderla.

## Avviamenti

Un parametro del rilevatore permette di scegliere lo stato della luce all'avviamento (ritorno corrente) ed è può venire modificato con il telecomando EE807. Durante l'avviamento, il LED verde lampeggia .

- **ON** : la luce si accende immediatamente per 30 secondi dopo il ritorno della corrente. In caso di rilevazione, la luce rimane accesa durante la durata prevista (in modalità automatica). Altrimenti la luce si spegne alla fine dell'avviamento.

- **OFF** : durante la messa in marcia l'uscita illuminazione è disattivata. Il rilevatore passa in modalità automatica o semiautomatico dopo la messa in marcia.

## Sensore di luminosità

### Attivo :

se la luce ambiente è sufficiente, il sensore disattiva il comando della luce. Se il sensore rileva una presenza quando il livello di luminosità ambiente è sotto la soglia regolata, la luce si accende. Anche se il livello di luminosità ambiente aumenta e supera il valore della soglia per una certa durata, il sensore rivelerà e spegnerà la luce.

### Passivo :

se la luce ambiente è sufficiente, il sensore disattiva il comando della luce. Il rilevatore non spegne la luce anche se il livello di luminosità ambiente supera la soglia.

## Associazione a più rilevatori

Può essere associato ad uno o più rilevatori per aumentare la zona di copertura.

| Impostazioni di fabbrica               |          |
|--|----------|
| Soglia di luminosità                   | 400 lux  |
| Temporizzazione                        | 20 min.  |
| Modalità                               | Presenza |
| Avviamento                             | OFF      |
| Cellula attiva (cellula di luminosità) | ON       |

## Specifiche tecniche

### Caratteristiche elettriche

Tensione d'alimentazione: bus KNX 30 V ~

TBTS

Consumo sull' Bus: 10mA

### Caratteristiche funzionali

Durata di funzionamento uscita illuminazione:

1min. ⇒ 1h

Soglia di luminosità: 5 ⇒ 1000 Lux

Altezza d'installazione raccomandata:

2,5 ⇒ 3,5m

Zona di rilevazione: Ø 7m

(altezza d'installazione :2,5m)

Diametro di foratura: 60mm

Ambiente

T<sup>a</sup> di funzionamento: -10 °C ⇒ +45 °C

T<sup>a</sup> stoccaggio : -20 °C ⇒ +60 °C

Classe d'isolamento : III

IK 04

Indice di protezione : IP41

Resistenza al fuoco : 650°C

Altitudine massima d'impianto: 2000 metri

Tensione assegnata di tenuta agli urti: 800V

Grado d'inquinamento: 2

Modalità di configurazione : S mode, Easy link controller

Modalità di trasmissione : TP1

Corretto smaltimento del prodotto (rifiuti elettrici ed elettronici).

(Applicabile nei paesi dell'Unione Europea e in quelli con sistema di raccolta differenziata).

Il marchio riportato sul prodotto o sulla sua documentazione indica che il prodotto non deve essere smaltito con altri rifiuti domestici al termine del ciclo di vita. Per evitare eventuali danni all'ambiente o alla salute causati dall'inopportuno smaltimento dei rifiuti, si invita l'utente a separare questo prodotto da altri tipi di rifiuti e di riciclarlo in maniera responsabile per favorire il riutilizzo sostenibile delle risorse materiali.

Gli utenti domestici sono invitati a contattare il rivenditore presso il quale è stato acquistato il prodotto o l'ufficio locale preposto per tutte le informazioni relative alla raccolta differenziata e al riciclaggio per questo tipo di prodotto.

Gli utenti aziendali sono invitati a contattare il proprio fornitore e verificare i termini e le condizioni del contratto di acquisto. Questo prodotto non deve essere smaltito unitamente ad altri rifiuti commerciali.

Usato in Tutta Europa  e in Svizzera

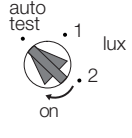
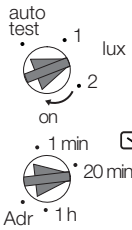
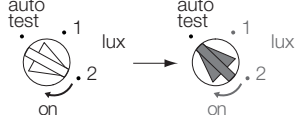
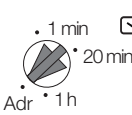
| Azione  | Regolazioni  | Potenziometro  |
|---|--|--|
| Utilizzare le regolazioni Auto (fabbrica) oppure regolare mediante il telecomando o via ETS per accendere automaticamente la luce per una durata stabilita. | <b>Regolazioni Auto</b><br>Posizionare il potenziometro Lux su "autotest". Le regolazioni sono preimpostate:<br>Lux = 400,<br>durata = 20 min.<br><br>⚠ : Modalità Test per 2 min. |   |
| Accendere automaticamente la luce per una durata stabilita.   | <b>Regolazioni telecomando EE807</b><br>(Regolazioni manuali inibite).   |   |
| Testare e convalidare la zona di rilevazione.   | <b>Modo test</b><br>Spostare il potenziometro ① fino a "autotest". Su questa posizione è possibile utilizzare il telecomando EE807.  |  |
| Indirizzamento KNX  | Spostare il potenziometro ② su "Adr" o usare il telecomando EE807 (pressione prolungata > 5s sul pulsante SET fino al lampeggio del LED del telecomando.)                          |   |

TCC510S

(IT) (PT)

Detector de presença 360° monobloco

6LE002864A

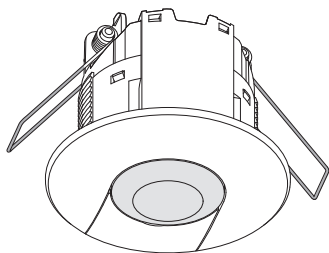

tebis



Descrição

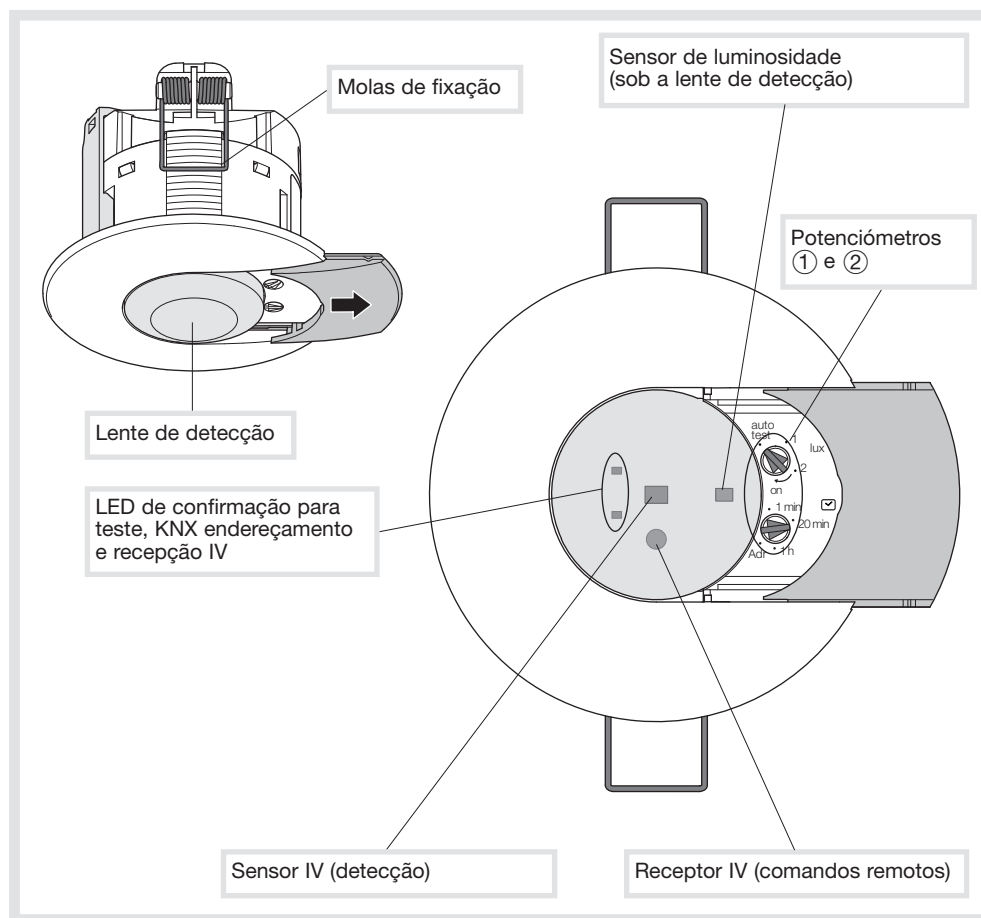

Regulações

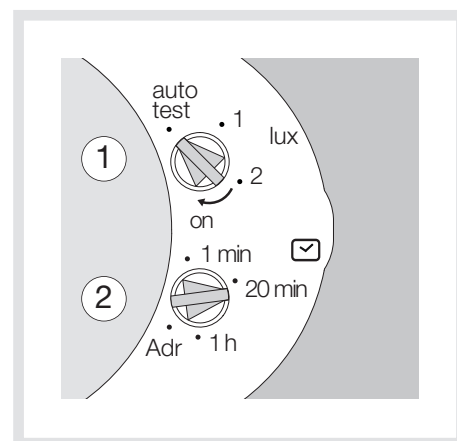

Regulações da luminosidade

| Posição do potenciômetro | Valor aproximado em Lux * | Aplicação   |
|--------------------------|---------------------------|-------------|
| auto teste               | predefinido               |             |
| 1                        | 200                       | Corredor    |
| >1 ... 2 <               | > 200 ... 400 <           |             |
| 2                        | 400                       | Escritórios |
| >2 ... On <              | > 400 ... 1000 <          |             |
| On                       | 1000                      | Escritórios |

\* A precisão da medida da luz (lux) é afectada pelo ambiente (móveis, piso, paredes...). Se necessário, o nível deve ser ajustado com o potenciômetro ou com o comando remoto.

Zona de detecção

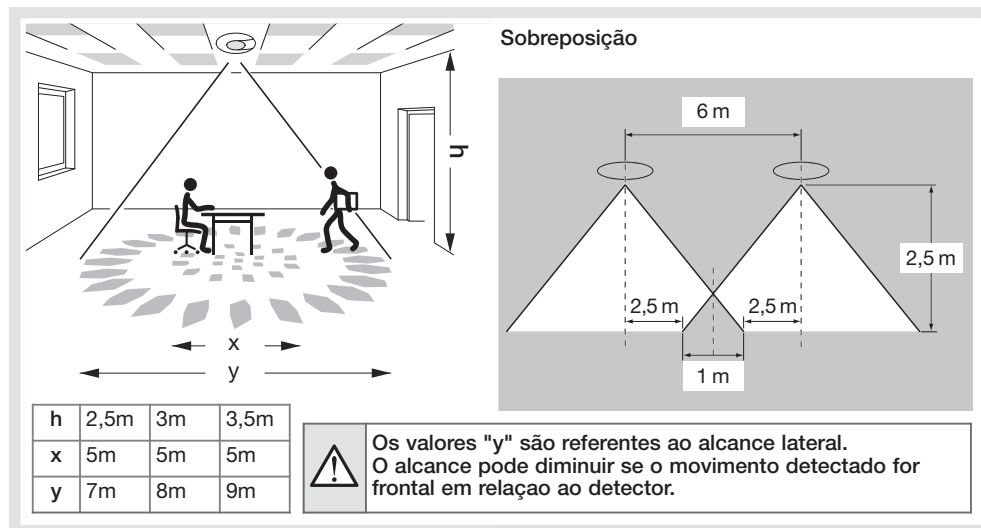

Comando remoto de regulação

Quando o potenciômetro estiver em "auto teste", o comando remoto EE807 pode ajustar os parâmetros seguintes:

- Níveis de luminosidade em Lux (☀️ 🌙 🚶 🏠 - +)
- Temporização (⌚)
- Detecção de presença / ausência 🏠
- Entrada em funcionamento ⚡
- célula activa / inactiva. ☀️ 🌙



Comando remoto utilizador

O comando remoto EE808 permite acender / apagar a luz como um interruptor (on / off).





O aparelho deve ser instalado exclusivamente por um instalador electricista e de acordo com as normas em vigor.

## Apresentação do produto e princípios de funcionamento

O detector TCC510S é um detector de presença que permite detectar movimentos de fraca amplitude (movimentos do corpo ou os braços).

A detecção é feita através de um sensor IV piro-eléctrico situado sob a lente de detecção. O sensor mede continuamente a luminosidade ambiente e compara-a com o nível predefinido regulado no potenciómetro (1) ou no comando remoto EE807) ou via parametrização ETS. Estes produtos fazem parte do sistema de instalação tebis.

## Configuração

- E-modo TX100 V.2.6.0 ou >: descrição detalhada nas instruções de instalação do configurador.
- S-modo ETS: Programa de aplicação STCC510S. Base de dados disponibilizadas pelo fabricante.

## Endereçamento físico

Colocar o potenciómetro (2) na posição "Adr", o LED vermelho acende. Para sair deste modo, rodar o potenciómetro para outra posição.

## Funções

- Um canal iluminação via Bus KNX.
- Controlo do modo Ausência/Presença.
- Regulações da temporização e de nível de luminosidade via ETS ou comando remoto EE807.

## Regulações

O nível de luminosidade e o tempo de detecção são reguláveis através dos potenciómetros ou do comando remoto (EE807), ou via ETS.

## Modo Teste

Este modo permite validar a zona de detecção. Para seleccionar este modo, colocar o potenciómetro (1) na posição "auto teste". O LED verde ou vermelho situado atrás da lente de detecção acende-se durante 2 segundos após a detecção. Se o LED vermelho se acender, o nível de luminosidade medido é inferior ao nível regulado. Se o LED verde se acender, o nível de luminosidade medido é superior ao nível ajustado. Após cada detecção, o modo Teste é reactivado durante 2min. A saída (KNX) é ligada durante 2 seg. após cada detecção. É igualmente possível utilizar o comando remoto EE807 para activar este modo, quando o potenciómetro estiver em "auto teste".

## Modos de funcionamento

O detector funciona em 2 modos:

- automático (presença),
- semi-automático (ausência).

A entrada em funcionamento e a activação do sensor de luminosidade podem ser definidas para cada modo.

Um botão de comando KNX ligado ao detector permite inverter o estado da saída iluminação. Este estado é mantido durante o período regulado no potenciómetro (2) ou no comando remoto EE807.

## Modo automático

Neste modo, a saída é controlada por um movimento na zona de detecção e o nível de luz ambiente.

Se uma presença for detectada quando o nível de luminosidade for inferior ao limite ajustado, o detector mantém a saída actuada durante o período regulado.

A partir do momento em que o detector desactivou a saída, uma nova detecção será necessária enquanto o nível de luz ambiente estiver abaixo do limite regulado.

O modo utilizado pode ser modificado com o comando remoto EE807 (por predefinição, o detector funciona em modo automático).

A temporização da iluminação é activada após cada detecção.

## Modo semi-automático

Neste modo, o detector tem de ser activado por um botão de comando KNX ou pelo comando remoto EE808. Uma detecção não põe o produto em funcionamento.

Uma vez o produto activado, irá actuar a saída durante o período ajustado e a cada detecção, a temporização é reiniciada. Quando o detector estiver activado, a saída permanece actuada enquanto houver detecção de presença e durante o período ajustado.

Uma vez que o detector desligue a saída, uma nova pressão no botão de comando ou no comando remoto será necessária para acender a luz.

## Entrada em funcionamento

Um parâmetro do detector permite escolher o estado da saída quando o produto entra em funcionamento (restabelecimento da alimentação) e pode ser modificado com o telecomando EE807.

Durante a entrada em serviço, o LED verde pisca. No modo Power up ON a saída será activada assim que a alimentação do produto for estabelecida.

Inversamente, no modo Power up OFF a saída não será actuada e o sensor ficará desactivado durante tempo necessário para o seu aquecimento.

## Modo POWER UP:

- ON: saída é activada imediatamente durante 30 seg. após o restabelecimento da tensão. Em caso de detecção, a saída permanece actuada durante o período ajustado (no modo automático). Senão, a luz apaga-se no fim do arranque.

- OFF: durante e entrada em funcionamento, a saída iluminação está desactivada.

## Sensor de luminosidade

### Activo:

se a luz ambiente for suficiente, o sensor desactiva o comando da saída.

Se o sensor detectar uma presença quando o nível de luminosidade ambiente estiver abaixo do limite ajustado, a saída é ligada.

Mesmo se o nível de luminosidade ambiente aumentar e ultrapassar o valor do limite durante um determinado período de tempo, o sensor vai detectar e desligar a saída.

### Inactivo:

se a luz ambiente for suficiente, o sensor desactiva o comando da saída.

O detector não desliga a saída mesmo se o nível de luminosidade ambiente ultrapasse o limite.

## Associação de vários detectores

O produto pode ser associado a um ou vários detectores, de modo a alargar a zona de cobertura.

| Regulações de fábrica                  |          |
|--|----------|
| Limite de luminosidade                 | 400 lux  |
| Temporização                           | 20 min.  |
| Modo                                   | Presença |
| Entrada em funcionamento               | OFF      |
| Célula activa (célula de luminosidade) | ON       |

## Especificações técnicas

### Características eléctricas

Tensão de alimentação: KNX bus 30 V ~

TBTS

Consumo no bus: 10mA

### Características funcionais

Duração de funcionamento saída iluminação:

1min. → 1h

Limite de luminosidade: 5 → 1000 Lux

Altura de instalação recomendada: 2,5 → 3,5m

Zona de detecção: Ø 7m

(altura de instalação: 2.5m)

Diâmetro de perfuração: 60mm

Temperatura de funcionamento: -10 °C → +45 °C

Temperatura de armazenamento: -20 °C → +60 °C

Classe de isolamento: III

IP 04

Índice de protecção: IP41

Resistência ao fogo: 650°C

Altitude máx de instalação: 2000m

Tensão atribuída de comportamento aos choques: 800V

Grau de poluição: 2

Modo de configuração: S mode, Easy link controller

Modo de transmissão: TP1



 Eliminação correcta deste produto (Resíduo de Equipamentos Eléctricos e Electrónicos).

Esta marca, apresentada no produto ou na sua literatura indica que ele não deverá ser eliminado juntamente com os resíduos domésticos indiferenciados no final do seu período de vida útil. Para impedir danos ao ambiente e à saúde humana causados pela eliminação incontrolada de resíduos deverá separar este equipamento de outros tipos de resíduos e reciclá-lo de forma responsável, para promover uma reutilização sustentável dos recursos materiais.

Os utilizadores domésticos deverão contactar ou o estabelecimento onde adquiriram este produto ou as entidades oficiais locais para obterem informações sobre onde e de que forma podem levar este produto para permitir efectuar uma reciclagem segura em termos ambientais.

Os utilizadores profissionais deverão contactar o seu fornecedor e consultar os termos e condições do contrato de compra. Este produto não deverá ser misturado com outros resíduos comerciais para eliminação.

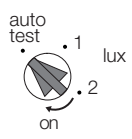
Utilizável em toda a Europa  e na Suíça

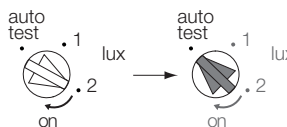
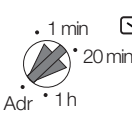
| Acção   | Regulações   | Potenciómetro  |
|---|--|--|
| Utilizar as regulações Auto (de fábrica) ou ajustar com o comando remoto o via ETS, para ligar automaticamente a saída durante um tempo definido. | <b>Regulação Auto</b><br>Pôr o potenciómetro Lux em "auto teste". As regulações são pré-definidas:<br>Lux = 400,<br>tempo = 20 min.<br><br>⚠ : modo Teste por 2 min. |   |
| Ligar automaticamente a saída durante um tempo definido.  | <b>Regulações comando remoto EE807</b><br>Regulações manuais inibidas.   |   |
| Testar e validar a zona de detecção.  | <b>Regulações instalador</b><br><br><b>Modo teste</b><br>Colocar o potenciómetro (1) em "auto teste". Nesta posição o comando remoto EE807 pode ser utilizado.       |  |
| KNX endereçamento   | Rodar o potenciómetro (2) para "Adr" ou usar o comando remoto EE807 (pressão longa > 5 seg. na tecla SET até que o LED do telecomando comece a piscar).              |   |