

XEV1R22T2TE
XEV1R22T2TF
XEV1R22T2

(IT) **Istruzioni di installazione** - Pag. 2
Stazione di ricarica per veicoli elettrici

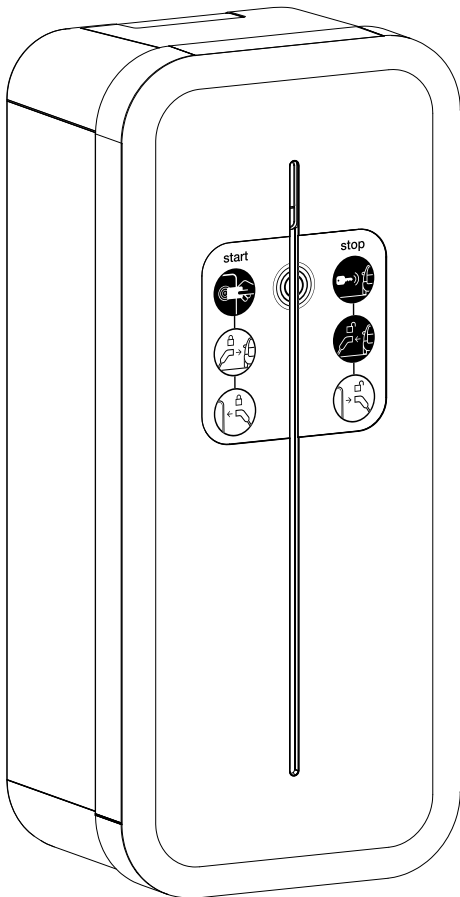

Indice

1. Descrizione elementi esterni	3
2. Installazione	4
2.1. Apertura della scatola	4
2.2. Fissaggio	4
3. Collegamento elettrico	6
4. Dispositivi di protezione elettrica delle stazioni di ricarica	10
4.1. Installazione a cura del committente - Requisiti del dispositivo di protezione	10
5. Portacavi opzionale	12
6. Configurazione sull'apparecchio	13
7. Collegamento	14
8. Prima messa in funzione	15
9. Attivazione dell'hotspot WLAN	15
10. Configurazione software della stazione di ricarica	16
10.1. Accesso al server web	16
10.2. Login	16
10.3. Configuratore	16
10.4. Parametri di configurazione	16
11. Vista interna	18
12. Manutenzione	20
12.1. Introduzione	20
12.2. Funzionamento normale	20
12.3. Indicazioni di anomalie	20
12.4. Manutenzione elettrica	21
13. Caratteristiche tecniche	22



Avvertenze di sicurezza

- L'installazione e il montaggio di apparecchi elettrici possono essere effettuati esclusivamente da elettricisti esperti. Si devono rispettare le norme antinfortunistiche vigenti nei rispettivi paesi. La mancata osservanza delle istruzioni per l'installazione può provocare danni all'apparecchio, incendi o altri pericoli.
- Durante l'installazione e il montaggio dei cavi attenersi alle disposizioni e alle norme vigenti per i circuiti a bassissima tensione di sicurezza (SELV).
- Prima di interventi sull'apparecchio scollegare dalla tensione di rete gli interruttori di protezione a monte. Dopo l'apertura della stazione di ricarica verificare se tutte le linee di alimentazione sono senza corrente.
- Durante l'installazione della stazione di ricarica verificare che condizioni ambientali quali pioggia, nebbia, neve, polvere o vento non possano rappresentare una fonte di pericolo né durante gli interventi sull'apparecchio né al reinserimento dell'alimentazione elettrica.
- Pensare anche a tutti gli interruttori di potenza che possono emettere tensioni potenzialmente pericolose per l'apparecchio o il processo di ricarica.
- Pericolo di scossa elettrica
- Dividere il cablaggio per corrente forte da quello per bassissima tensione (Ethernet).
- Ricordare assolutamente che, dopo ogni intervento sull'apparecchio, si deve reinstallare la copertura.



Smaltimento del prodotto (apparecchi elettrici ed elettronici) *(applicabile nei paesi dell'Unione Europea e in altri paesi europei che dispongono di sistemi per la raccolta differenziata)*. Questo simbolo sul prodotto o la relativa documentazione indica che non può essere smaltito fra i rifiuti domestici. Lo smaltimento incontrollato dei rifiuti può danneggiare l'ambiente o la salute umana, separarli quindi dagli altri rifiuti e riciclarli responsabilmente. In tal modo si incentiverà il riutilizzo sostenibile delle risorse materiali. I consumatori privati sono pregati di informarsi presso il rivenditore da cui hanno acquistato il prodotto o la propria amministrazione comunale in merito allo smaltimento ecocompatibile del prodotto. Le imprese sono pregate di rivolgersi ai propri fornitori e di controllare le condizioni commerciali generali dei contratti d'acquisto. Il prodotto non deve essere smaltito unitamente ad altri rifiuti commerciali.

Con il presente documento Hager dichiara che le stazioni di ricarica con designazione XEV1Rxxx sono conformi alla direttiva sulle apparecchiature radio 2014/53/UE (RED). La dichiarazione CE è disponibile sul sito web www.hagergroup.net.

Documento non contrattuale. Con riserva di modifiche senza preavviso.

Raccomandazioni

Qualsiasi accesso alle aree interne dell'apparecchio al di fuori di quelle descritte nel presente manuale è vietato e invalida la garanzia e qualsiasi altra forma di copertura. Tali interventi possono danneggiare l'elettronica e / o i componenti elettronici. Questi prodotti sono stati progettati in modo da non dover accedere a queste aree durante la messa in funzione e la manutenzione.

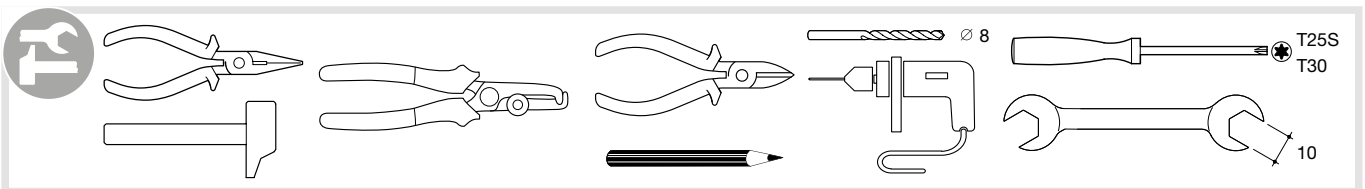
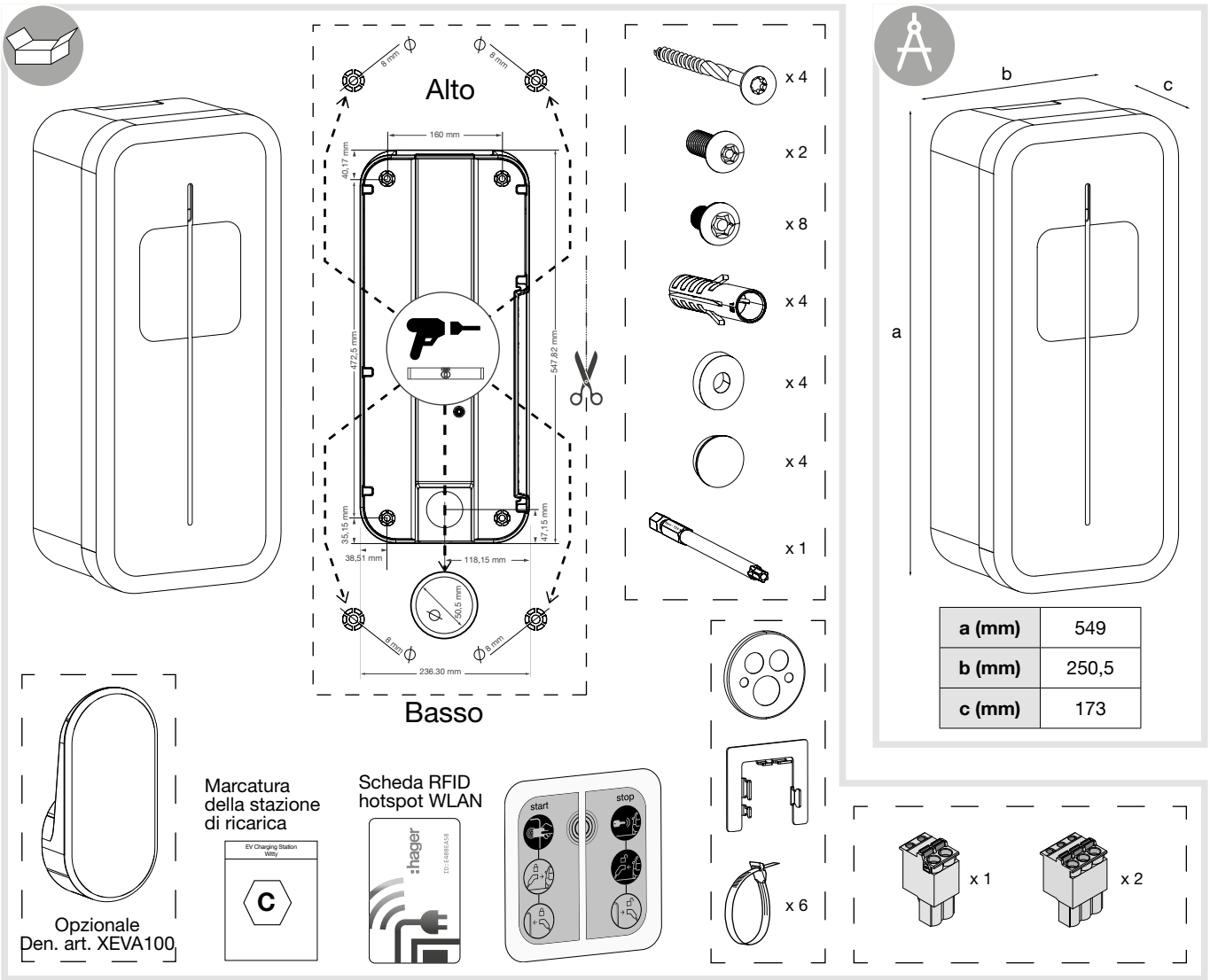

1. Descrizione elementi esterni

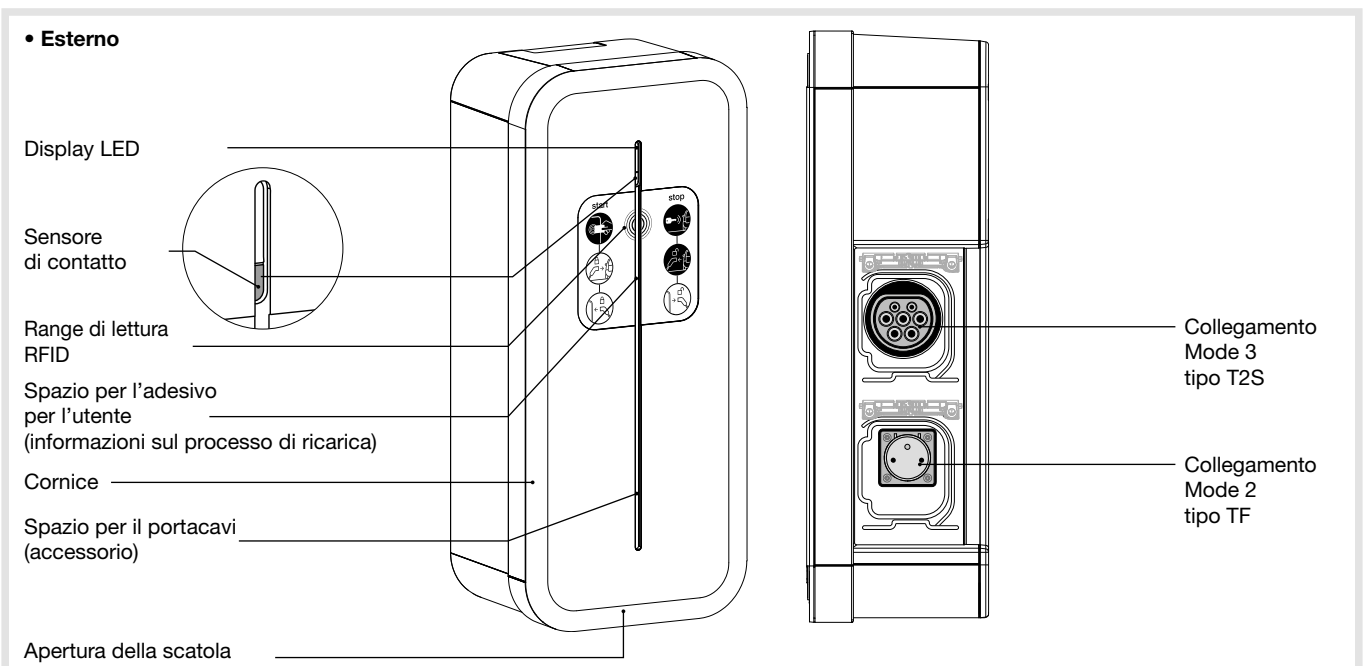

3

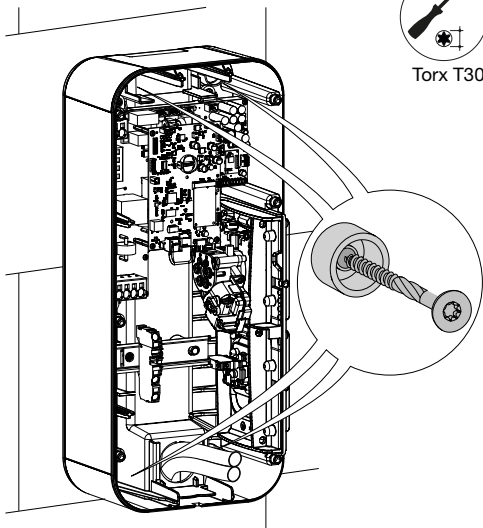

Torx T30

4

A seconda del numero di cavi da introdurre praticare i fori passacavo corrispondenti.

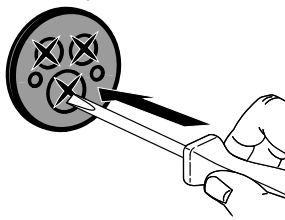

• Introduzione del cavo da dietro.

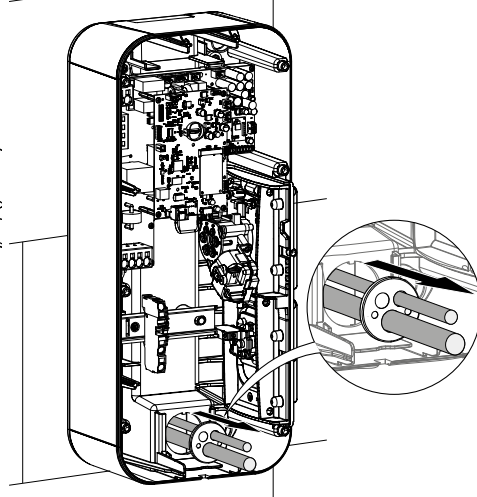

• Introduzione del cavo dall'alto.

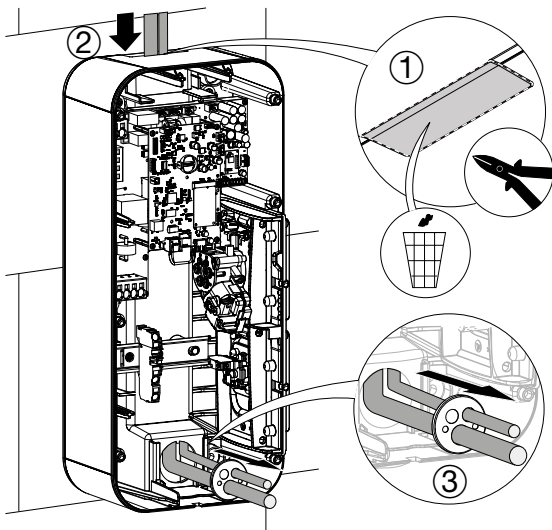

• Introduzione del cavo dal basso.

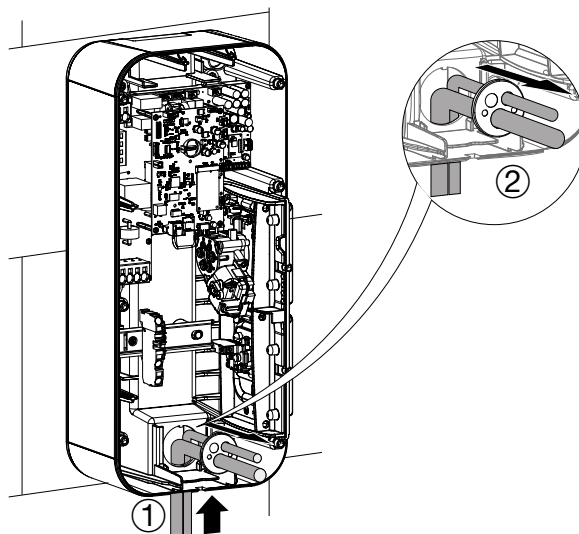

Leggere il manuale in dotazione con il sostegno per l'installazione della base e del sostegno XEVA110 (per 1 stazione di ricarica) o XEVA115 (per 2 stazioni di ricarica). Seguire quindi i passaggi successivi.

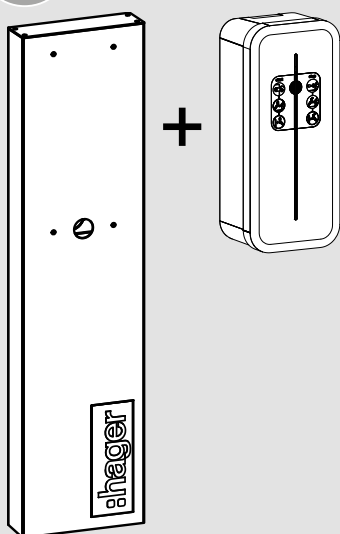

1

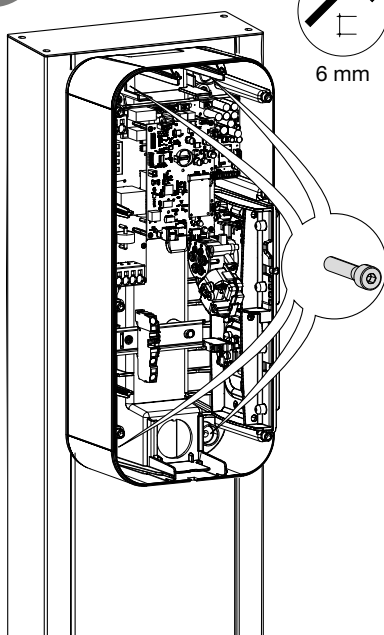

6 mm

2

A seconda del numero di cavi da introdurre praticare i fori passacavo corrispondenti.

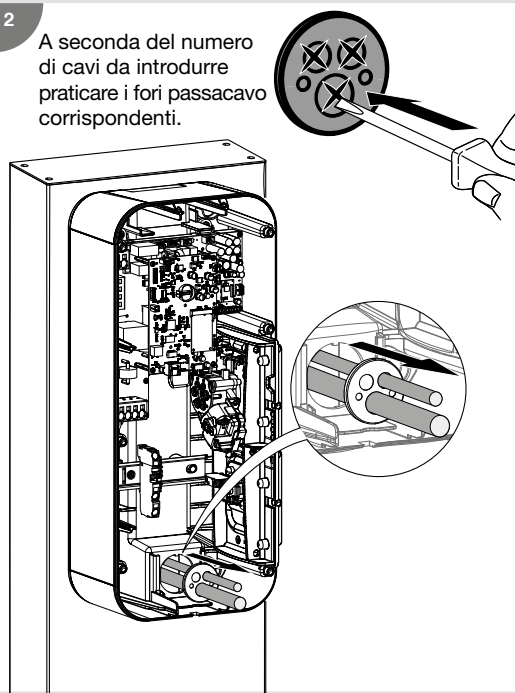

3. Collegamento elettrico

1 Cablaggio dell'alimentazione elettrica per stazione di ricarica trifase

• Cablaggio trifase + N + PE

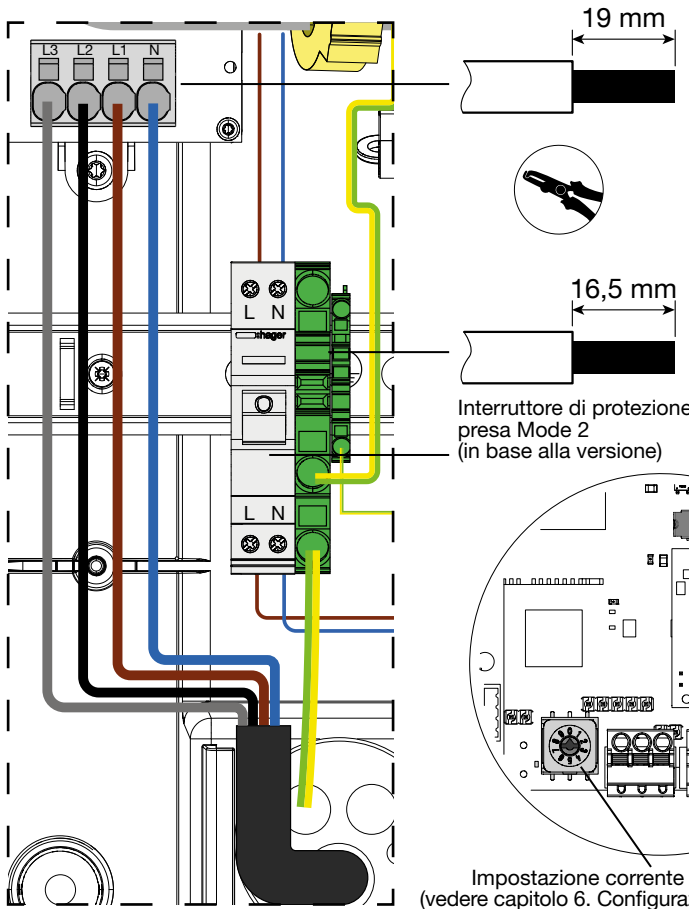

Durante il collegamento alla morsetteria (con dicitura L3-L2-L1-N) prestare attenzione alla sequenza delle fasi. In tal modo si garantisce che i dati di consumo siano misurati e calcolati correttamente. Una sequenza errata delle fasi causa un errore e il LED di stato si illumina in rosso fisso.

Le sequenze delle fasi ammesse sono:

- L1-L2-L3-N oppure
- L3-L1-L2-N oppure
- L2-L3-L1-N

Impostazione corrente di esercizio max. (vedere capitolo 6. Configurazione sull'apparecchio)

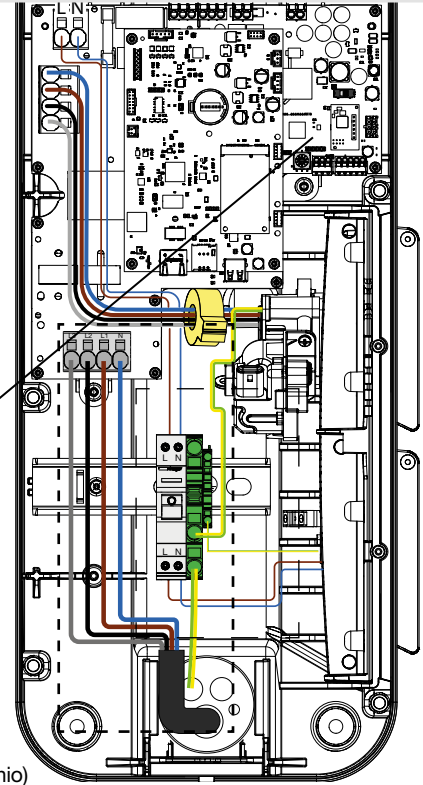

• Cablaggio monofase + N + PE

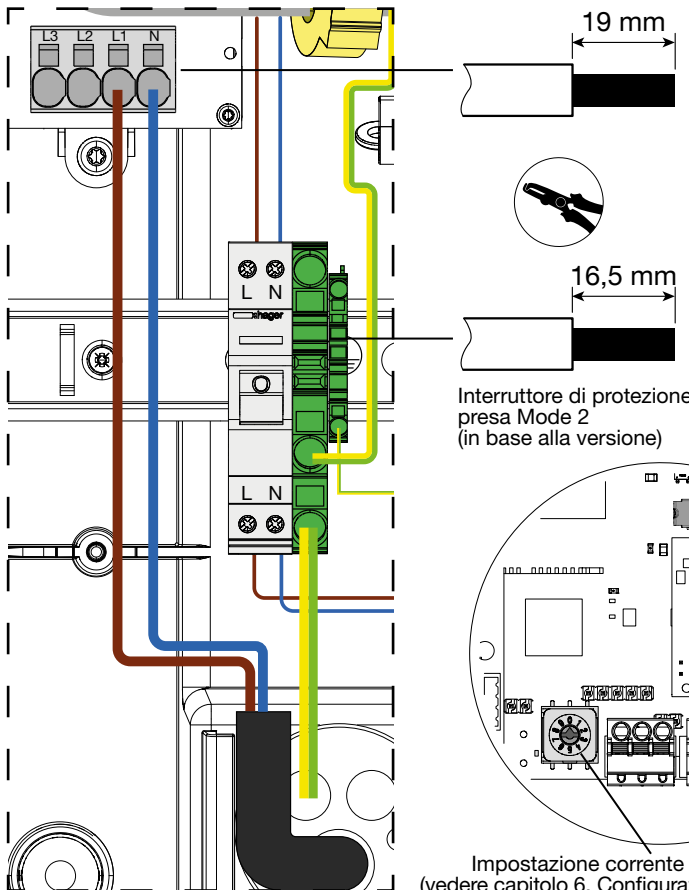

1 fase

Impostazione corrente di esercizio max. (vedere capitolo 6. Configurazione sull'apparecchio)

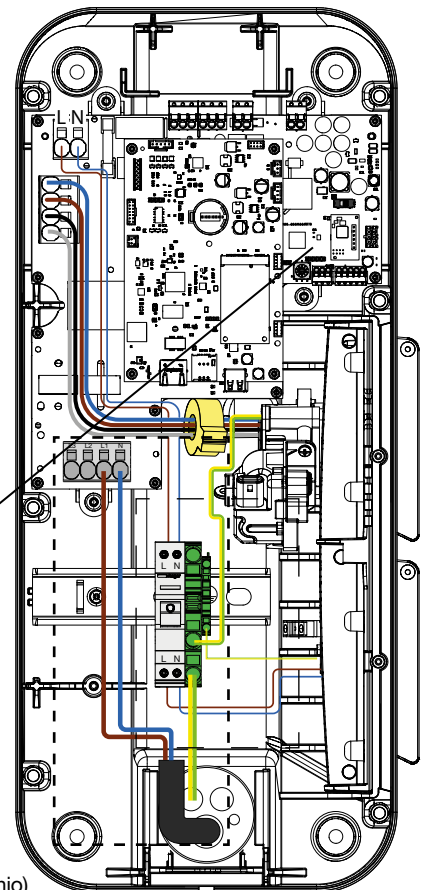

7 Cablaggio della funzione di individuazione dei contatti incollati

Il dispositivo di sgancio della corrente di lavoro - 230/415 V CA - HAGER MZ203, denominato anche bobina a lancio di corrente, è una sicurezza aggiuntiva e non obbligatoria che integra il duo obbligatorio interruttore differenziale + interruttore automatico per garantire una protezione completa della stazione di ricarica. Serve a separare l'alimentazione elettrica della stazione di ricarica quando il relè della porta T2/T2S è incollato.

Il dispositivo di sgancio della corrente di lavoro è accoppiato all'interruttore automatico e ne consente l'intervento a distanza.

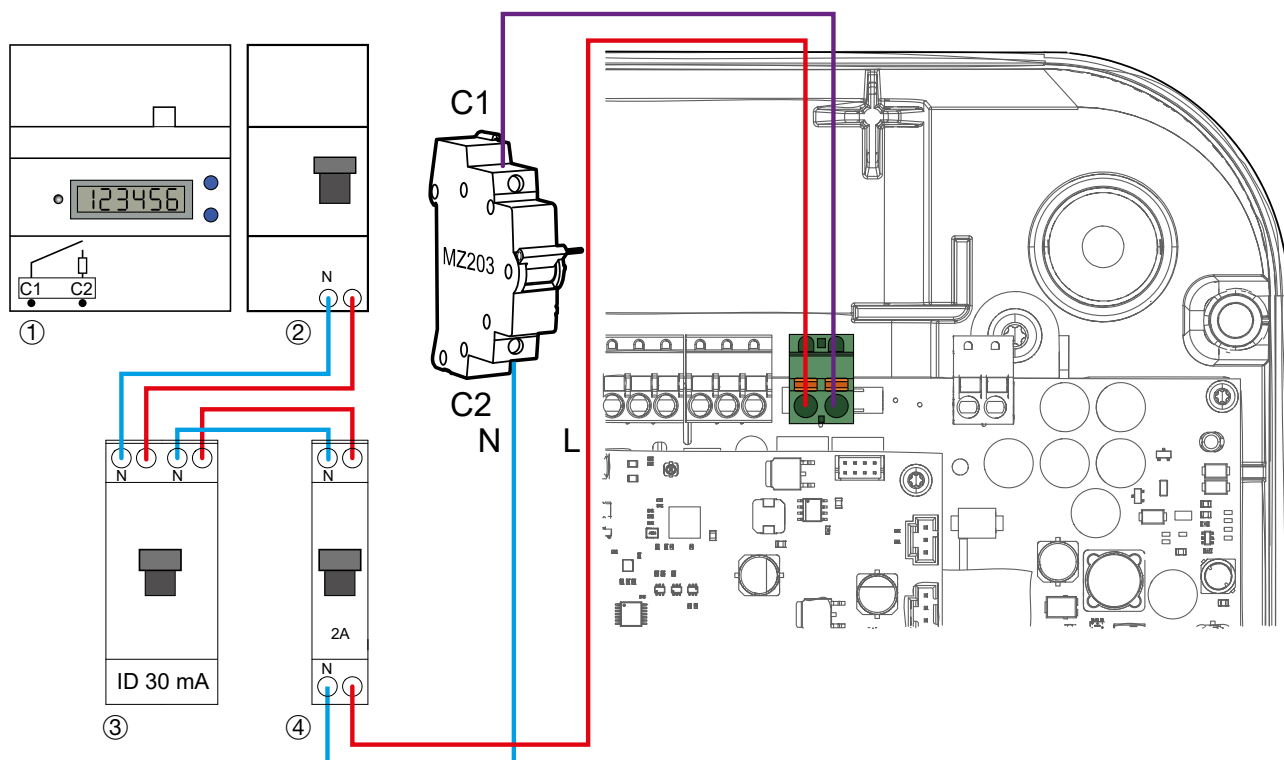

- ① Contattore elettronico del fornitore di energia elettrica
- ② Interruttore di potenza lato cliente/ingresso del fornitore di energia elettrica
- ③ Interruttore differenziale 30 mA
- ④ Interruttore di protezione 2 A



La gestione di ingressi/uscite può essere impostata nel configuratore software. Alla consegna dalla fabbrica è preimpostato quanto segue:

- Ingresso IN1: in presenza di 230 V, → ricarica non ammessa / distacco del carico a 0 A,
- Ingresso IN2: in presenza di 230 V, → riduzione al 50% della potenza di ricarica
- Uscita OUT1: la ricarica inizia → il relè è chiuso.

• Ingresso 1 / Ingresso 2

Casi applicativi:

- Riduzione al 50% della ricarica per una funzione di distacco del carico,
- Ricarica alla tariffa notturna in base alla tariffa elettrica,
- Ottimizzazione della ricarica in relazione all'avvio di una fonte di generazione di corrente (fotovoltaico, cogenerazione).

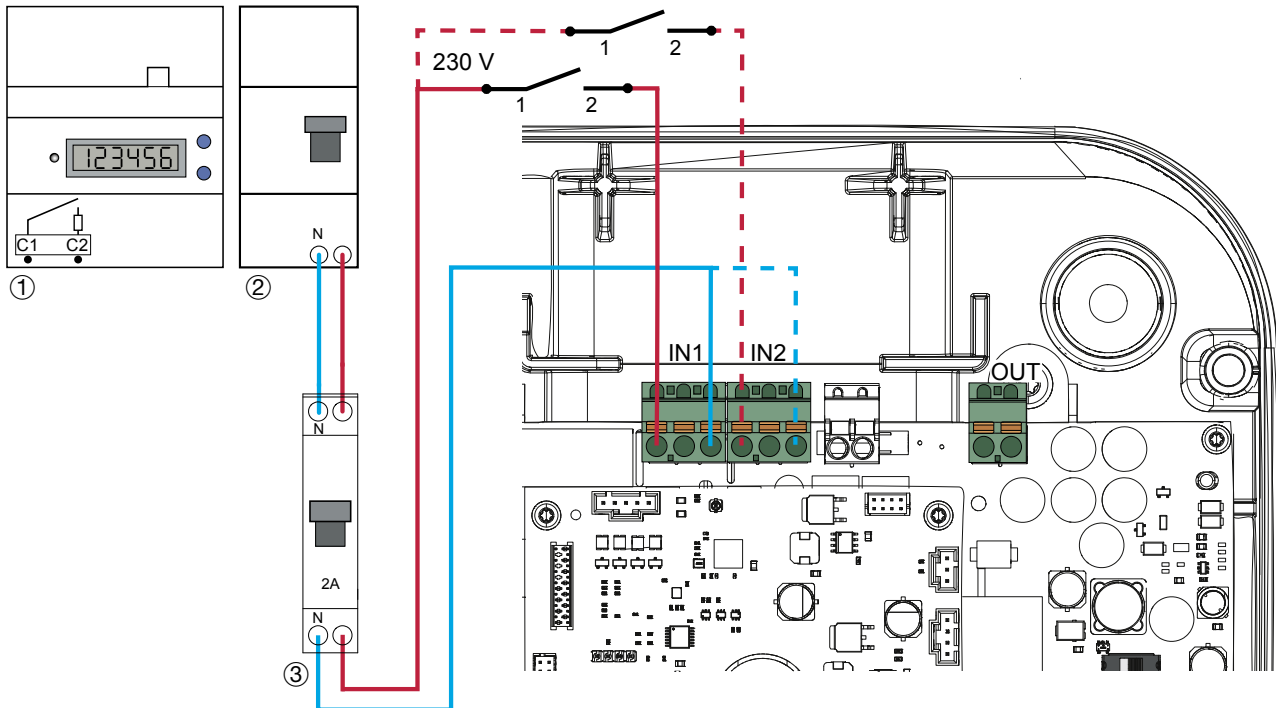

• Uscita 1

Casi applicativi:

- Emissione dell'informazione che la potenza di ricarica è stata ridotta al 50%.
- Uscita che serve ad accendere l'indicatore LED o l'illuminazione ambiente per segnalare il processo di ricarica in corso.
- Informazione che sta avendo luogo un processo di ricarica tramite una fonte di generazione di corrente (esempio: cogenerazione).

Uscita:

- 0 V - 30 V $\overline{\sim}$ / 10 mA - 500 mA
- 0 V - 250 V \sim / 10 mA - 500 mA

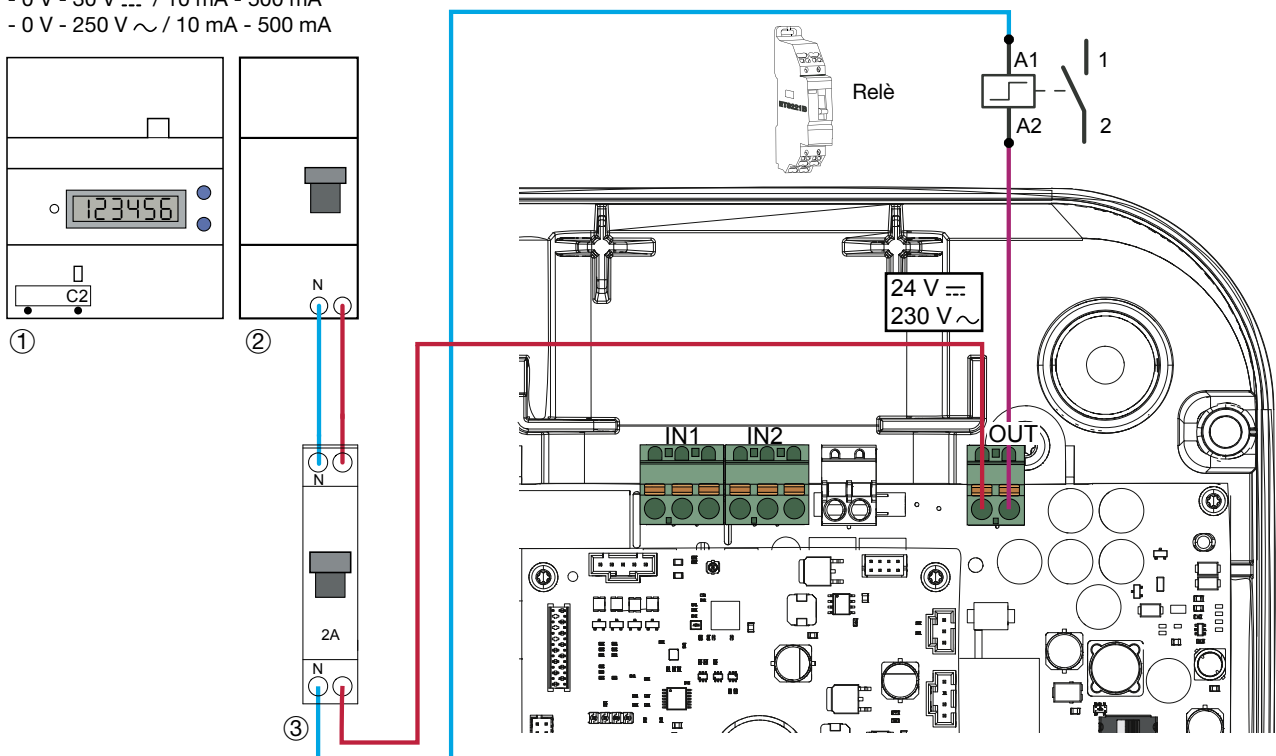

- ① Contatore del fornitore di energia elettrica
- ② Interruttore di potenza lato cliente/ingresso del fornitore di energia elettrica
- ③ Interruttore di protezione 2 A

4. Dispositivi di protezione elettrica delle stazioni di ricarica

4.1. Installazione a cura del committente - Requisiti del dispositivo di protezione



Pericolo!

Pericolo di morte per scossa elettrica.

Le scosse elettriche causate dal contatto con componenti sotto tensione possono avere conseguenze mortali.

- Prima di intervenire sull'apparecchio, disinserire tutti i relativi interruttori di protezione, accertare l'assenza di tensione e assicurarlo contro il reinserimento.
- Coprire i componenti sotto tensione nell'ambiente circostante.



Attenzione!

Pericolo di incendio causato dal sovraccarico dell'apparecchio.

In caso di insufficiente dimensionamento del cavo di alimentazione sussiste il pericolo di incendio causato dal sovraccarico dell'apparecchio.

- Configurare il cavo di alimentazione conformemente ai dati tecnici dell'apparecchio.

Configurare il cavo di alimentazione della stazione di ricarica lato committente in base ai dati tecnici dell'apparecchio e installarlo conformemente alle norme di installazione vigenti.

Requisiti del dispositivo di protezione

- Ogni singola stazione di ricarica deve essere protetta tramite un interruttore differenziale separato con una corrente differenziale nominale di 30 mA. A questo circuito elettrico non devono essere collegate altre utenze.
- Il dispositivo di protezione deve disinserire tutte le fasi, incluso il conduttore neutro.
- Questa stazione di ricarica dispone di un relè CC da 6 mA ed è quindi compatibile con RCD tipo A.

Dimensionamento del dispositivo di protezione

- Dimensionare gli apparecchi conformemente ai dati della targhetta identificativa, ai dati tecnici e all'impostazione dell'interruttore a manopola della stazione di ricarica.

$$I_{(\text{interruttore a manopola})} \leq I_{(\text{interruttore automatico})} \leq I_{(\text{cavo di alimentazione})} \leq I_{(\text{corrente nominale})}$$

A seconda della corrente di esercizio necessaria, si possono ad esempio utilizzare i prodotti Hager:

- Interruttore magnetotermico differenziale quadripolare: ADX432D / ADX416D con B-32 A / B-16 A, 6 kA,
- 30 mA tipo A o prodotti comparabili.

In alternativa è possibile utilizzare anche la combinazione costituita dai prodotti Hager:

- Interruttore differenziale, quadripolare: CDA440D con 40 A, 6 kA, 30 mA tipo A e
- Interruttore di protezione, tripolare: MBN332 / MBN316 con B-32 A / B-16 A, 6 kA o prodotti comparabili.



Bild1: Collegamento trifase



Per i dispositivi di protezione del collegamento monofase sono disponibili apparecchi corrispondenti sul sito hager.de. Per la selezione, considerare assolutamente le caratteristiche tecniche come per il collegamento trifase.

Resistenza di terra

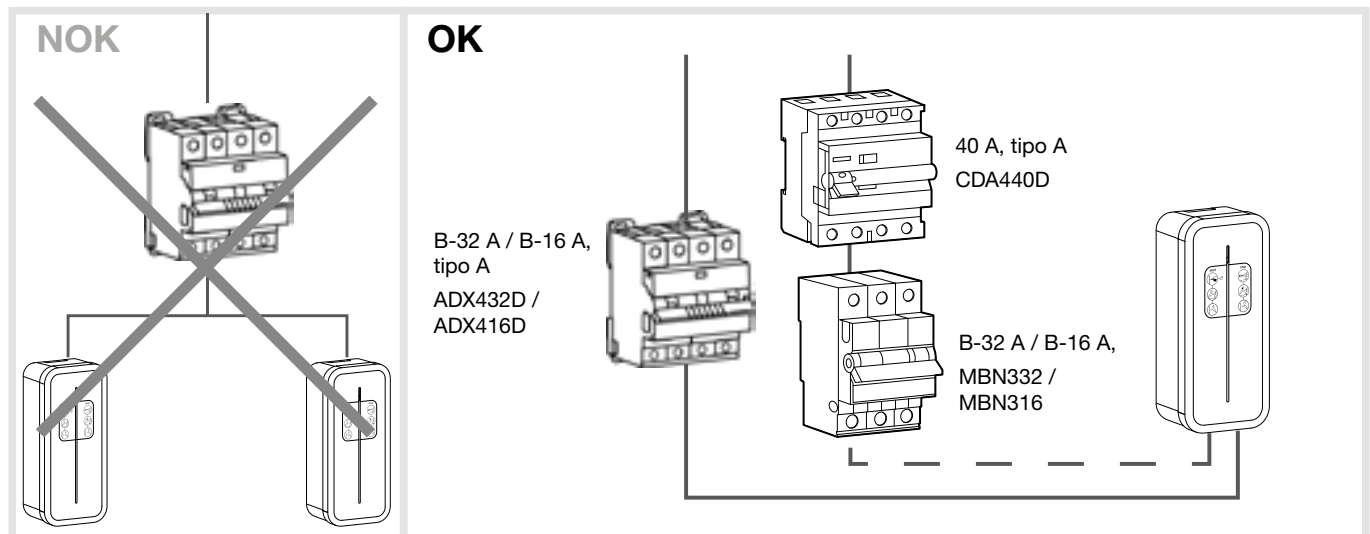

Figura 2: resistenza di terra nella rete di bassa tensione



A un morsetto di terra possono essere collegate al massimo 5 stazioni di ricarica con una resistenza di terra max. di 50 Ω.

Protezione contro sovratensioni

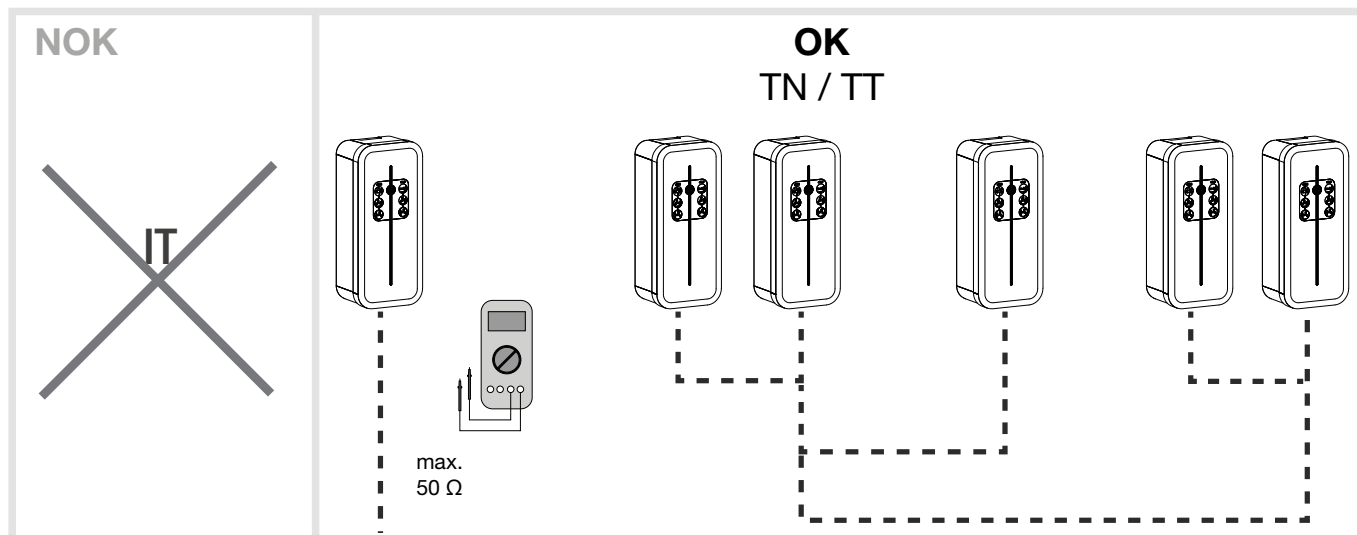

Attenzione!

Danneggiamento della stazione di ricarica o del veicolo elettrico durante il processo di ricarica causato da alte tensioni. Le sovratensioni transitorie causate da influssi atmosferici e processi di commutazione possono distruggere i componenti elettronici.

- Installare gli apparecchi di protezione contro le sovratensioni a monte del contatore elettronico domestico (eHZ). Per il dimensionamento considerare le condizioni locali.

Si devono prevedere dispositivi di protezione contro sovratensioni per le stazioni di ricarica in aree pubbliche e semi-pubbliche secondo la norma DIN VDE 0100-722.

5. Portacavi opzionale

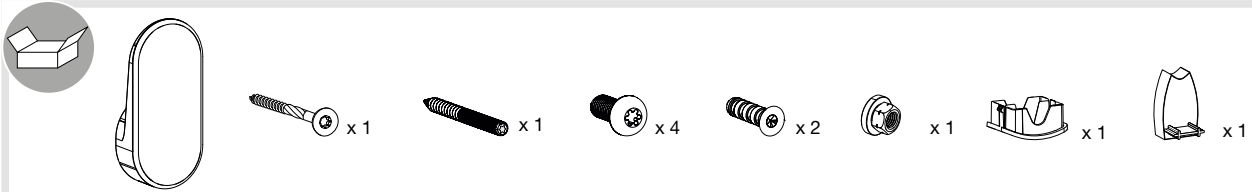

Il portacavi può essere fissato **alla parete** o al **lato anteriore della stazione di ricarica**.

• Fissaggio a parete

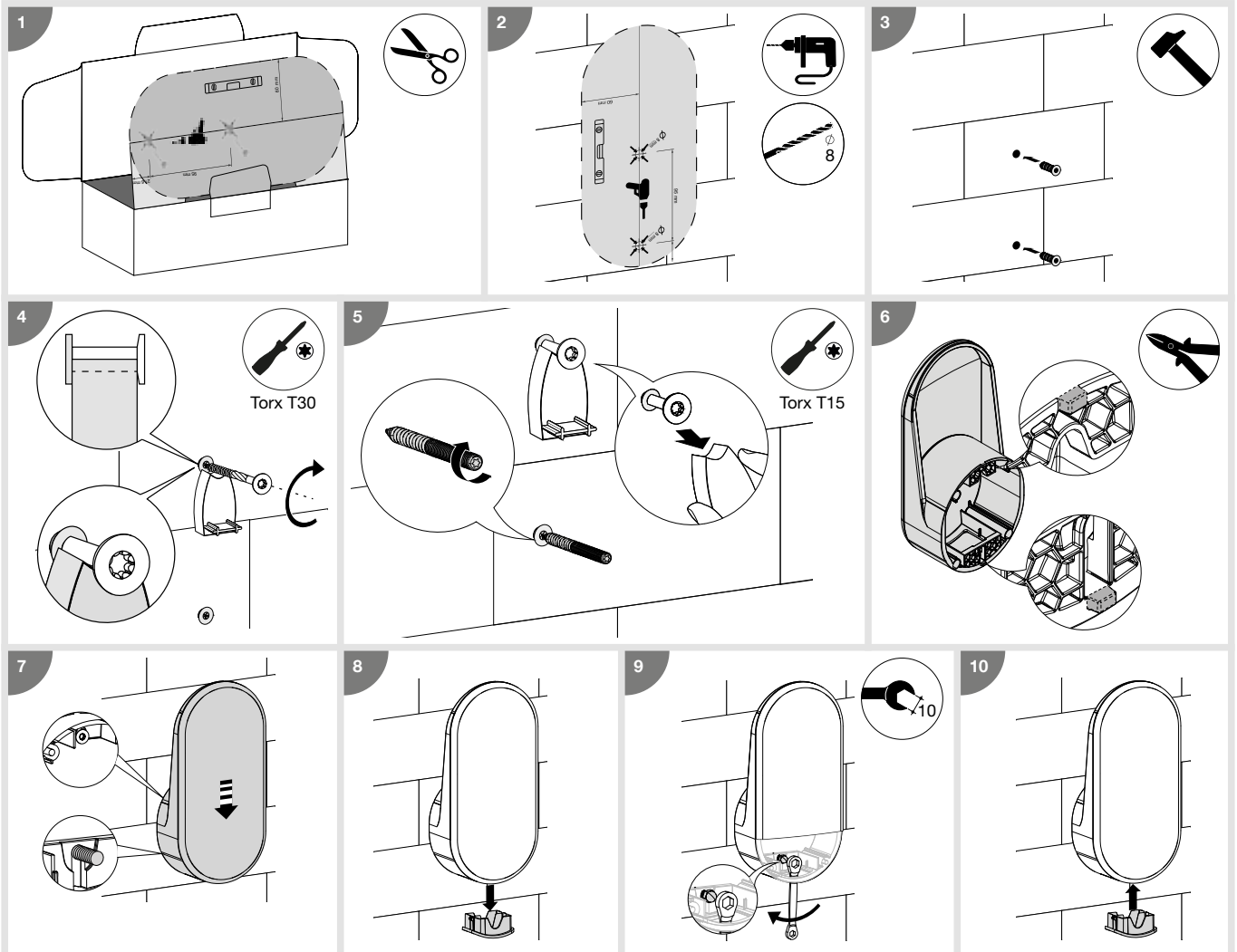

• Fissaggio al lato anteriore della stazione di ricarica

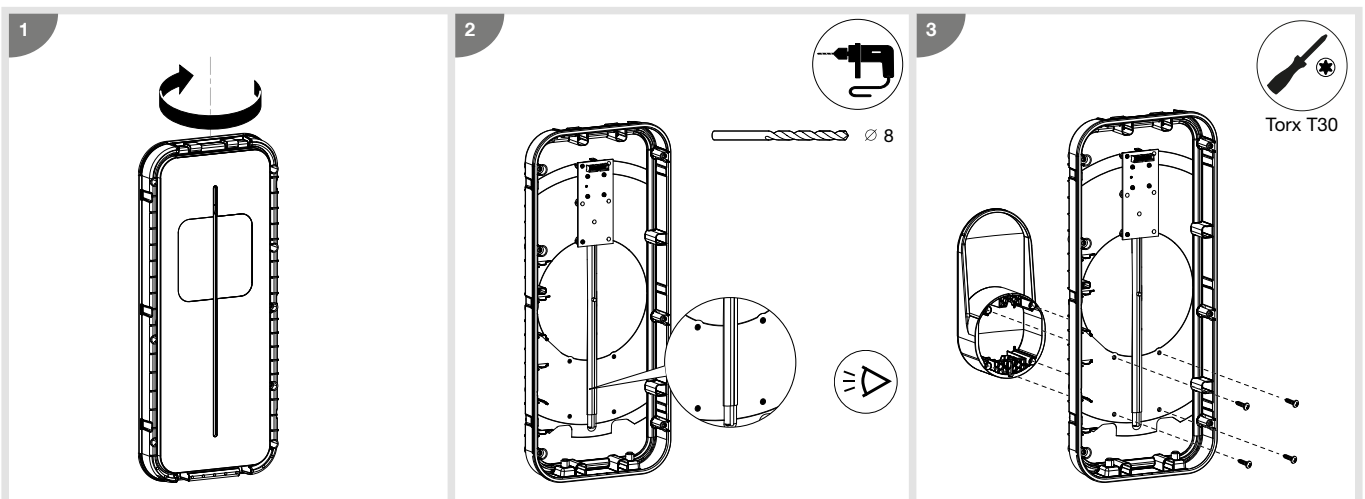

6. Configurazione sull'apparecchio

I valori impostati di fabbrica (corrente di esercizio 32 A per collegamento trifase) devono essere verificati e adattati secondo necessità.

Con l'interruttore a manopola viene stabilita la corrente di esercizio massima, con il selettore viene impostato il numero di fasi.

In caso di impostazioni diverse nella configurazione software e sull'apparecchio viene considerato il valore più basso.

La corrente di esercizio massima può essere impostata tramite il selettore.

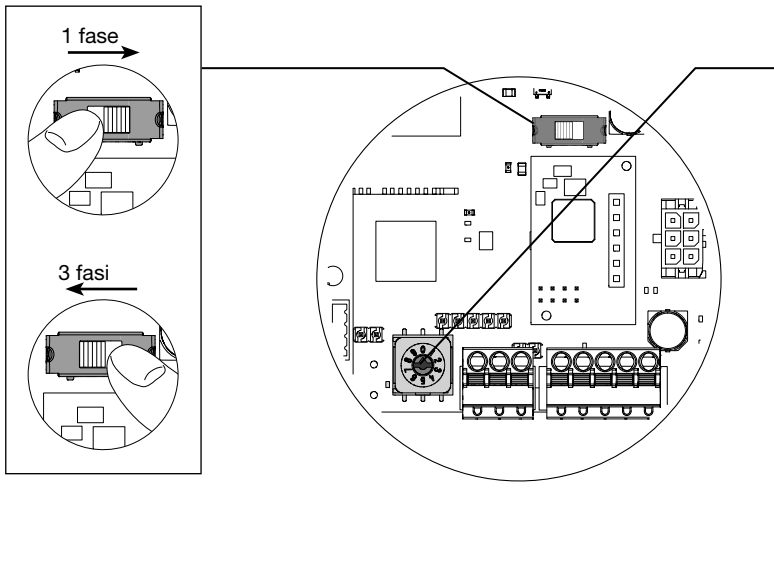

Selettore	Corrente nominale raccomandata dell'interruttore automatico	Corrente di esercizio
0	40 A	32 A
1	32 A	25 A
2	25 A	20 A
3	20 A	16 A
4		13 A
5		10 A
6		6 A
7		N/A
8		N/A
9		Ripristino alle impostazioni di fabbrica

Ripristino alle impostazioni di fabbrica:



1. Disattivare la stazione di ricarica per 2 minuti.
2. Impostare l'interruttore a manopola su "9".
3. Chiudere la copertura e attivare la stazione di ricarica.
4. All'accensione la stazione di ricarica lampeggia rapidamente in giallo.
5. La stazione di ricarica lampeggia in rosso, il ripristino alle impostazioni di fabbrica è avvenuto.
6. Successivamente la stazione di ricarica è illuminata in rosso fisso perché il selettore è regolato su 9 Ripristino alle impostazioni di fabbrica.
7. Disattivare la stazione di ricarica per 3 minuti.
8. Impostare il selettore in una posizione tra 0 e 6.
9. Richiudere la copertura e attivare la stazione di ricarica.

7. Collegamento

- 1 Collegare il cavo piatto della scheda controller.

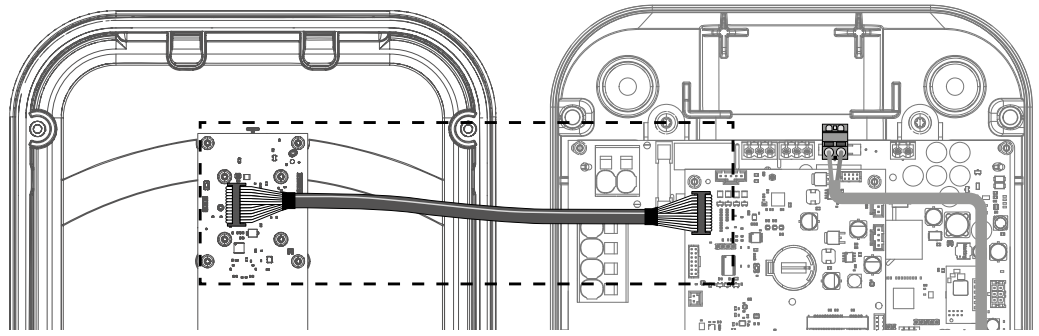
i Non dimenticare di attivare l'interruttore di protezione della presa Mode 2 (in base alla versione).



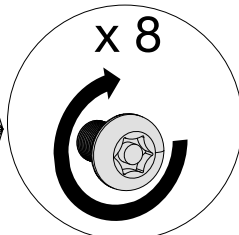
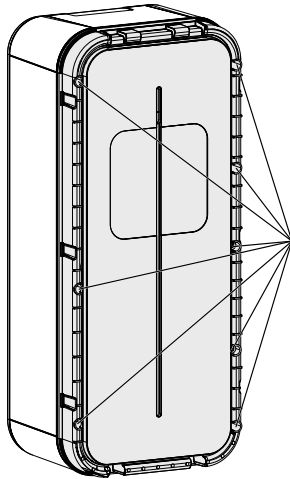

- 2   2 Nm max

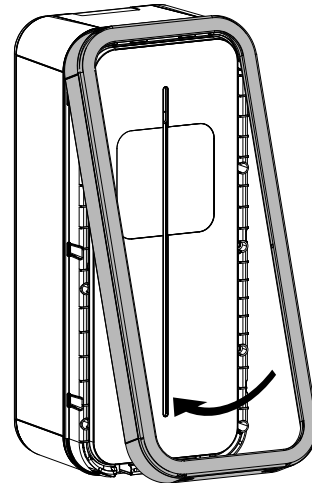

i Considerare la coppia di serraggio, la protezione IP55 potrebbe andare perduta.



- 4   2 Nm max

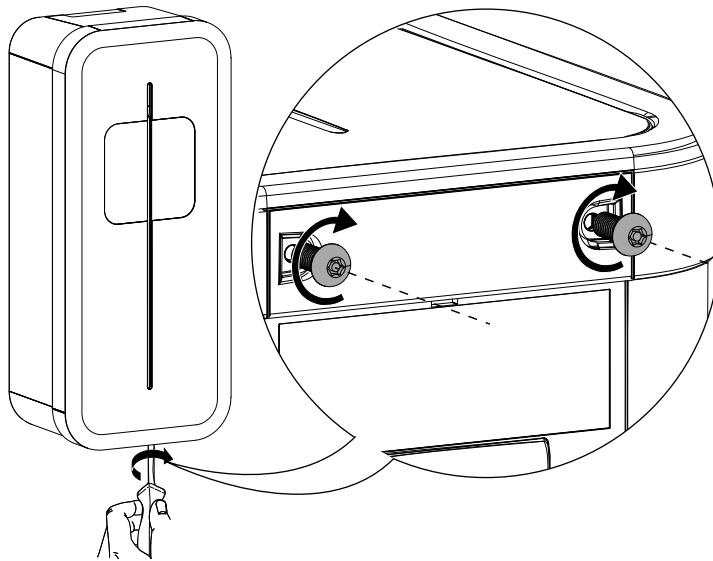

- 5 1. Rimuovere la pellicola posteriore dell'adesivo.

2. Applicare l'adesivo nel punto previsto.

3. Rimuovere la pellicola di protezione anteriore dell'adesivo.

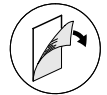
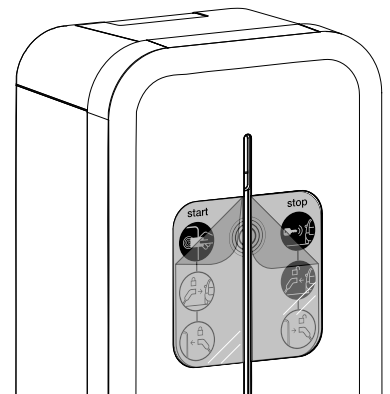
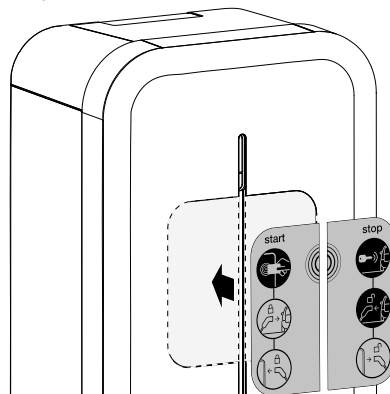
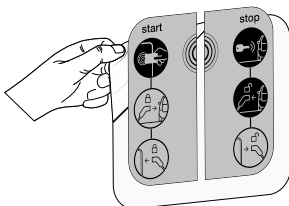

La stazione di ricarica può essere attivata solo dopo il bloccaggio del lato anteriore.

8. Prima messa in funzione dell'hotspot WLAN

Alla prima messa in funzione dopo l'avvio della stazione di ricarica (lampeggiante in giallo), questa attende una scheda RFID hotspot WLAN e lampeggia in arancione.

Con questa scheda RFID viene attivato l'hotspot WLAN per accedere alla configurazione della stazione di ricarica

Se per 5 minuti non viene utilizzata alcuna scheda RFID, viene salvata una scheda fittizia e non è possibile attivare l'hotspot. Questa fase può essere annullata ponendo la mano per 10 secondi sul sensore di luminosità anteriore.

In seguito la scheda RFID può essere modificata nel software di configurazione a cui è possibile accedere tramite l'hotspot o Ethernet.

Al ripristino alle impostazioni di fabbrica viene cancellata anche la scheda RFID.

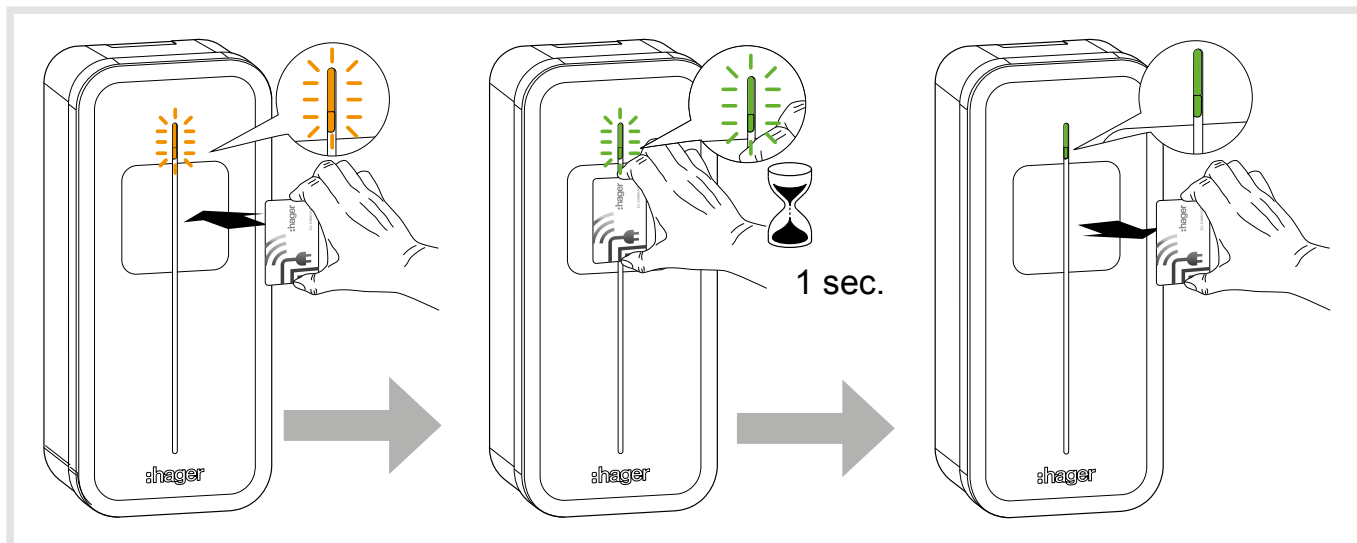

9. Attivazione dell'hotspot WLAN

Non appena una scheda RFID "hotspot WLAN" viene salvata e utilizzata in un lettore RFID, la stazione di ricarica passa nella modalità "hotspot WLAN". La stazione di ricarica invia la propria WLAN, con ID standard "**hager-evcs-[ultimi6_caratteri_UID]**" e password "**hager[ultimi6_caratteri_UID]**".

Esempio: ID → **hager-evcs-ab4df5**

Password → **hagerab4df5**



Gli ID/le password fanno distinzione fra lettere maiuscole e minuscole.



In caso di perdita della scheda hotspot WLAN, per accedere al software di configurazione è necessario utilizzare un cavo Ethernet oppure effettuare un ripristino alle impostazioni di fabbrica.

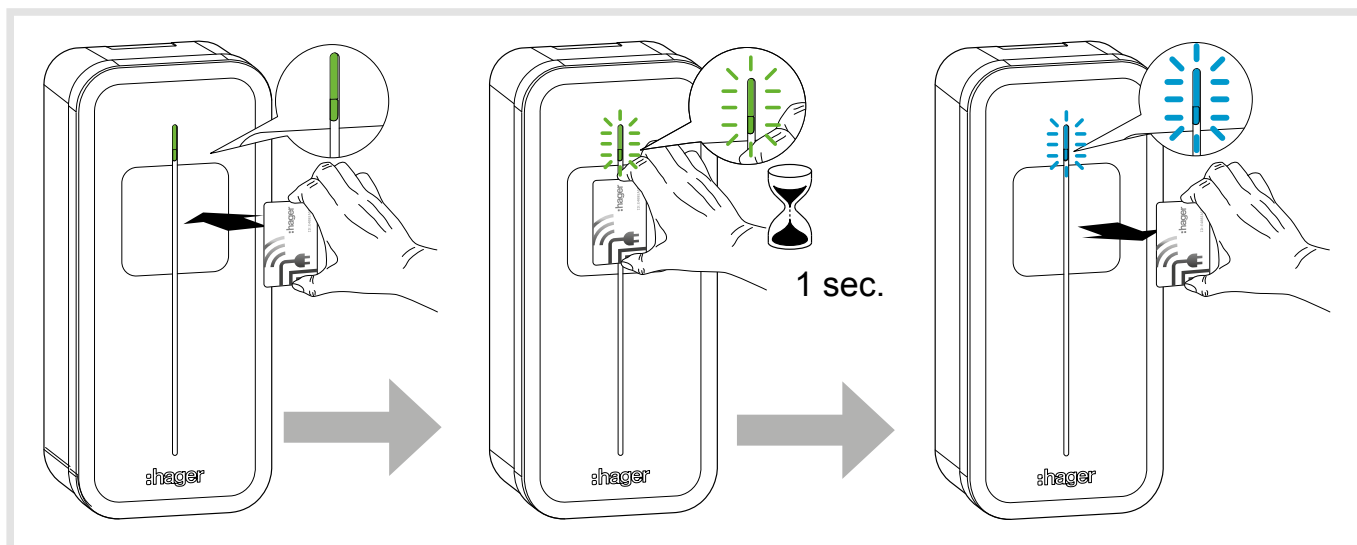

10. Configurazione software della stazione di ricarica

Misure precauzionali

Prima di usare il software di configurazione, leggere per intero il manuale di installazione della stazione di ricarica. L'apparecchio può essere installato e configurato esclusivamente da un elettricista qualificato in conformità alle norme di installazione specifiche del paese.

Introduzione

La stazione di ricarica è dotata di un server web integrato che ne consente la configurazione.

La stazione di ricarica è configurata per impostazione predefinita come "DHCP Client" e richiede di conseguenza un router con una funzione "DHCP Server" per poter essere integrata in una rete LAN locale.

Se la stazione di ricarica non riconosce alcun server DHCP, si assegna autonomamente un IP fisso (per impostazione predefinita: 192.168.0.100), che può essere modificato nel configuratore.

10.1. Accesso al server web

Ci sono diversi metodi per accedere al configuratore della stazione di ricarica.

Il configuratore è adatto a schermi di diverse dimensioni, ad esempio a schermi di laptop, tablet o smartphone.

10.1.1. Nome della stazione di ricarica (HostName)

È possibile accedere direttamente al server web inserendo il nome della stazione di ricarica (Host name) in un browser web.

L'indirizzo preciso è unico per ogni stazione di ricarica e contiene gli ultimi 6 caratteri del codice UID (Unique ID-Code), riportato sull'etichetta del prodotto o sull'etichetta di configurazione laterale.

Formato dell'URL: `https://hager-evcs-[ultimi6_caratteri_UID]/` (ad esempio: `https://hager-evcs-ab4df5/`).

10.1.2. Indirizzo IP della stazione di ricarica

L'accesso al server web avviene inserendo l'indirizzo IP della stazione di ricarica in un browser web.

L'indirizzo IP della stazione di ricarica può essere individuato tramite un'app del tipo "IP Scanner", utilizzata nella stessa rete LAN locale.

Se la stazione di ricarica non riesce a identificare un server DHCP, inserire un indirizzo IP sostitutivo (per impostazione predefinita: `https://192.168.0.100/`).

L'indirizzo IP della stazione di ricarica in modalità Hotspot è `https://10.0.0.1/`.

10.2. Login

Il configuratore è protetto da un nome utente e una password.

Per impostazione predefinita i dati di login sono:

Nome utente: admin

Password: 1234

Al primo login viene richiesto di modificare la password impostandone una "forte". Una password "forte" deve contenere quanto segue:

1. almeno 8 caratteri,
2. almeno 1 carattere speciale,
3. almeno un carattere maiuscolo,
4. almeno un carattere minuscolo,
5. almeno un numero.

La password può essere modificata successivamente nel configuratore.

In caso di perdita di questi dati di login o dopo 10 inserimenti sbagliati la stazione di ricarica deve essere riportata alle impostazioni di fabbrica.

Attenzione, tramite il ripristino alle impostazioni di fabbrica vengono resettati anche tutti i parametri.

10.3. configuratore

Il configuratore ha 4 funzioni con i seguenti caratteri impostabili:

1. **Configurazione:** consente la configurazione delle impostazioni generali della stazione di ricarica,
2. **Live Debug:** indica lo stato della stazione di ricarica per pianificare gli interventi di manutenzione,
3. **Logs:** consente di visualizzare informazioni sui processi di ricarica e gli errori,
4. **Impostazioni:** serve all'impostazione dei dati di login del configuratore e al ripristino alle impostazioni di fabbrica.

10.4. parametri di configurazione

Il pulsante «**Speichern**» (Salva) consente di acquisire i parametri.

Il pulsante «**Annullieren**» (Annulla) consente di rifiutare tutte le modifiche non salvate.

Il pulsante «**Neustart**» (Riavvio) serve a riavviare la stazione di ricarica.



Per poter acquisire determinati parametri o funzioni è necessario un riavvio della stazione di ricarica.

10.4.1. OCPP

Consente il collegamento a un server OCPP.

- **Server OCPP:** indirizzo URL del server OCPP
- **Autenticazione:** autenticazione con server OCPP
- **Login:** login OCPP
- **Password:** password OCPP
- **ChargePoint ID:** identificativo della stazione di ricarica
- **RFID Access:** attivazione dell'RFID Management tramite il server OCPP
- **Ripresa del processo di ricarica:** consente di riprendere il processo di ricarica dopo un blackout
- **Durata per ripresa:** durata massima del blackout per una ripresa del processo di ricarica
- **RFID Tag alla ripresa:** RFID ID alla ripresa del processo di ricarica

10.4.2. WLAN

Serve alla configurazione della WLAN

WLAN Client:

- **WLAN SSID:** nome del WLAN Client (router dell'installazione)
- **Password WLAN:** password del WLAN Client

Hotspot WLAN:

- **WLAN SSID:** nome dell'hotspot WLAN (nome della WLAN generato dalla stazione di ricarica)
- **Password WLAN:** password dell'hotspot WLAN
- **Scheda hotspot:** possibilità di aggiungere/cancellare/modificare la scheda hotspot WLAN.

10.4.3. rete

Serve alla configurazione di rete

- **DHCP Client:** serve alla connessione a un server DHCP o all'assegnazione di un indirizzo IP fisso
- **Indirizzo IP:** definisce l'indirizzo IP fisso
- **Indirizzo IP sostitutivo:** definisce l'IP in caso di un errore DHCP

10.4.4. installazione

Consente di completare la configurazione della stazione di ricarica.

- **Numero di fasi:** consente di impostare la stazione di ricarica su monofase o trifase



Se questo valore si differenzia dall'impostazione del selettore sulla scheda elettronica, viene utilizzato il valore più restrittivo (monofase).

- **Intensità massima corrente:** consente di impostare l'intensità massima della corrente



Se questo valore si differenzia dall'impostazione dell'interruttore a manopola sulla scheda elettronica, viene utilizzato il valore più restrittivo (più piccolo).

- **Sequenza delle fasi:** Consente il feedback delle informazioni del contatore alla rispettiva fase corretta quando il morsetto nella sequenza di fasi standard o in quella di un contatore principale non è occupato.



La sequenza delle fasi deve essere rispettata. Viene segnalato un errore quando il LED di stato si illumina in rosso fisso. Ciò indica che non viene rispettata una delle seguenti sequenze di collegamento: L1-L2-L3-N oppure L3-L1-L2-N o L2-L3-L1-N. Questa misura protettiva garantisce che i dati di consumo siano misurati e calcolati correttamente.

- **Ingresso 1 (IN1: CHP):** consente l'attivazione di questo ingresso
- **Attivo:** consente di determinare se l'ingresso è attivo ed è presente o meno tensione
- **Funzione:** consente di determinare le funzioni dell'ingresso1
- **Ingresso 2 (IN2: D/N):** consente l'attivazione di questo ingresso
- **Attivo:** consente di determinare se l'ingresso è attivo ed è presente o meno tensione
- **Funzione:** consente di determinare le funzioni dell'ingresso2
- **Uscita 1 (OUT1):** consente l'attivazione di questa uscita
- **Attivo:** consente di determinare se l'uscita è aperta o chiusa per impostazione predefinita
- **Funzione:** consente di determinare le funzioni dell'uscita1

10.4.5. Funzioni ampliate

- **Priorità:** consente di selezionare la priorità di ricarica tra le prese Mode 3 e Mode 2 (Mode 2 disponibile in base alla versione). Applicabile quando entrambe le prese sono collegate e la ricarica è approvata.
- **Blocco permanente T2S:** consente il blocco permanente della spina di un cavo di ricarica sulla presa Mode 3 tipo 2S (stazione di ricarica con cavo fisso). A tale scopo il cavo da bloccare deve essere collegato alla presa di tipo 2S e la funzione deve essere attivata. Il blocco/sblocco è attivato dal riavvio della stazione di ricarica.
- **Intensità LED:** impostare l'intensità luminosa dei LED
- **Riavvio con ritardo:** consente il riavvio della stazione di ricarica con un breve ritardo per evitare picchi di corrente alla ripresa del processo di ricarica.
- **Ritardo fino al riavvio:** definisce il ritardo fino al riavvio (da 0 a 360 secondi).

10.4.6. Smart Charging/ISO15118

ISO 15118: consente l'attivazione delle funzioni della ISO 15118 per la comunicazione tra stazione di ricarica e veicolo elettrico.

10.4.7. Accesso locale

Consente l'accesso locale, a integrazione di un server OCPP.

Se la funzione è attivata, la ricarica deve essere avviata con la scheda RFID. Se la scheda è riportata nella WhiteList la ricarica è approvata. La WhiteList può essere integrata manualmente immettendo l'identificativo della scheda RFID, importando un file csv oppure attivando la modalità "Aggiungi tramite scansione" e leggendo la scheda RFID sul sensore RFID della stazione di ricarica. La lettura corretta della scheda viene indicata da un doppio lampeggiamento verde.

10.4.8. Accesso SuperUser

Consente di interrompere il processo di ricarica senza essere utenti della stazione di ricarica. Questa funzione consente al responsabile del sito di interrompere un processo di ricarica per abilitare la stazione di ricarica o effettuare una manutenzione.

La SuperUserList può essere integrata manualmente immettendo il nome utente della scheda RFID, importando un file csv oppure attivando la modalità "Aggiungi tramite scansione" e leggendo la scheda sul sensore RFID della stazione di ricarica.

La lettura corretta della scheda viene indicata da un doppio lampeggiamento verde.

10.4.9. Standard e norme

- **Asimmetria tra le fasi:** consente di limitare l'asimmetria tra le fasi in una stazione di ricarica trifase operante con un veicolo elettrico monofase.
- **Valore dell'asimmetria:** definisce il valore massimo dell'asimmetria. Quando questo valore viene raggiunto, il processo di ricarica del veicolo viene limitato per non superarlo.

10.4.10. Contatore di energia attiva

Consente di integrare un contatore di energia attiva MID per il calcolo.

Sono compatibili solo i contatori hager ECRxxx/ECAXxx. Vedere Set MID XEVA431* e XEVA433.

- **Tipo di contatore di energia attiva:** contatore integrato (per impostazione predefinita)/tipo di contatore.
- **Ricarica senza contatore:** consente di bloccare i processi di ricarica in caso di contatore mancante o difettoso.

10.4.11. Live Debug

Questa pagina mostra dati e statistiche di utilizzo attuali e passati della stazione di ricarica.

(*) Non disponibile in tutti i paesi

11. Vista interna

• Struttura elettrica della stazione di ricarica

Morsettiera a listello dispositivo di sgancio della corrente di lavoro
Presa per cavo piatto interfaccia (LED/RFID)

Morsettiera a listello per presa Mode 2 tipo TE o TF

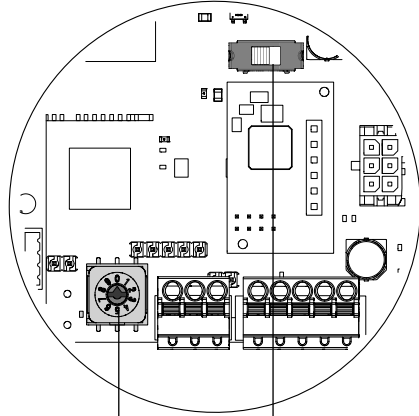

Interruttore a manopola per corrente di esercizio (vedere "Configurazione sull'apparecchio")

Selettore trifase/monofase trifase = sinistra monofase = destra

Scheda elettronica di controllo

Porta Ethernet RJ45

Morsettiera di collegamento
L3 = grigio
L2 = nero
L1 = marrone
N = blu

Individuazione 6 mA CC

Interruttore di protezione 13 A
Caratteristica C - 6 kA:
Den. art. MLN513 (quando è presente la presa Mode 2)

Collegamento PE

Passaggio cavo Ethernet

Passacavo

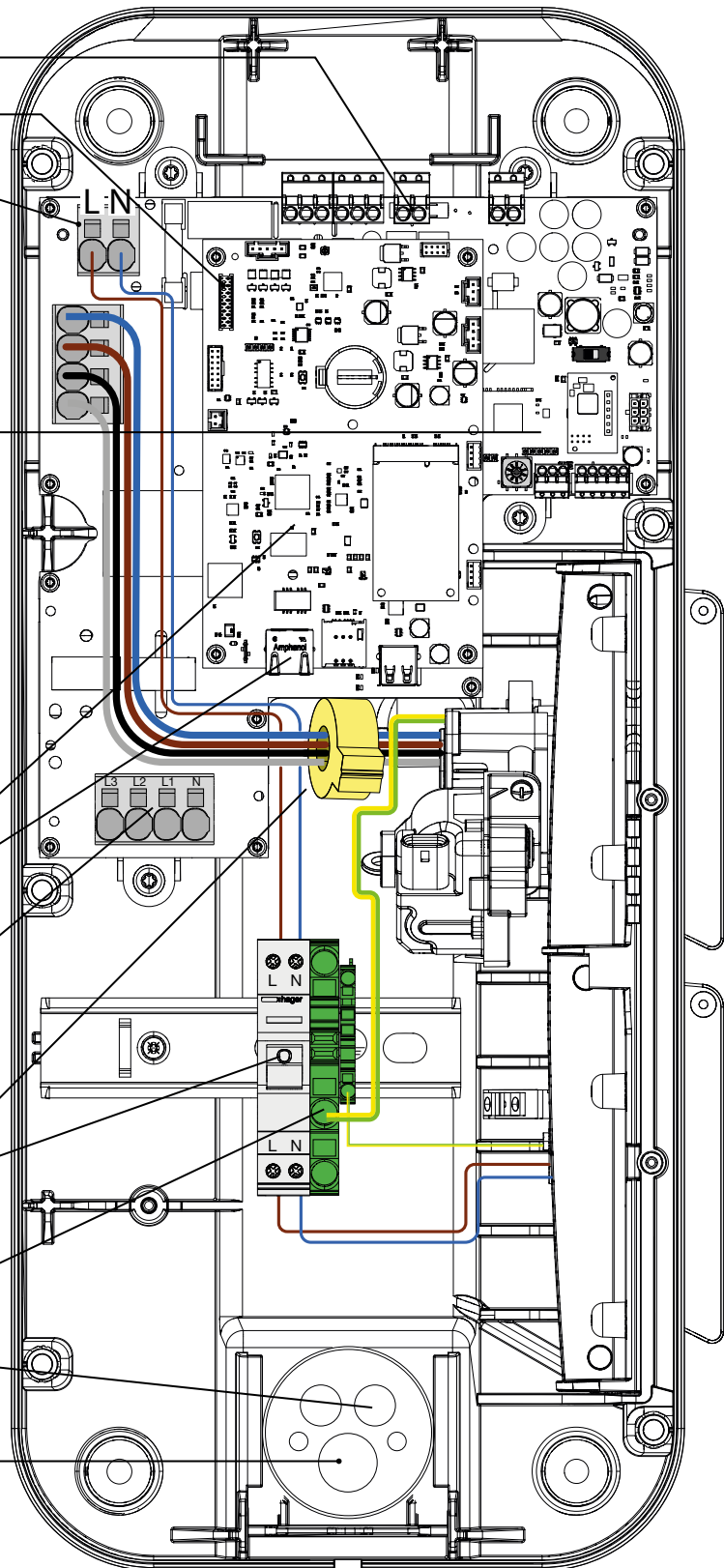

- Struttura elettrica del lato anteriore

Connettore a spina per scheda di interfaccia

Scheda di interfaccia

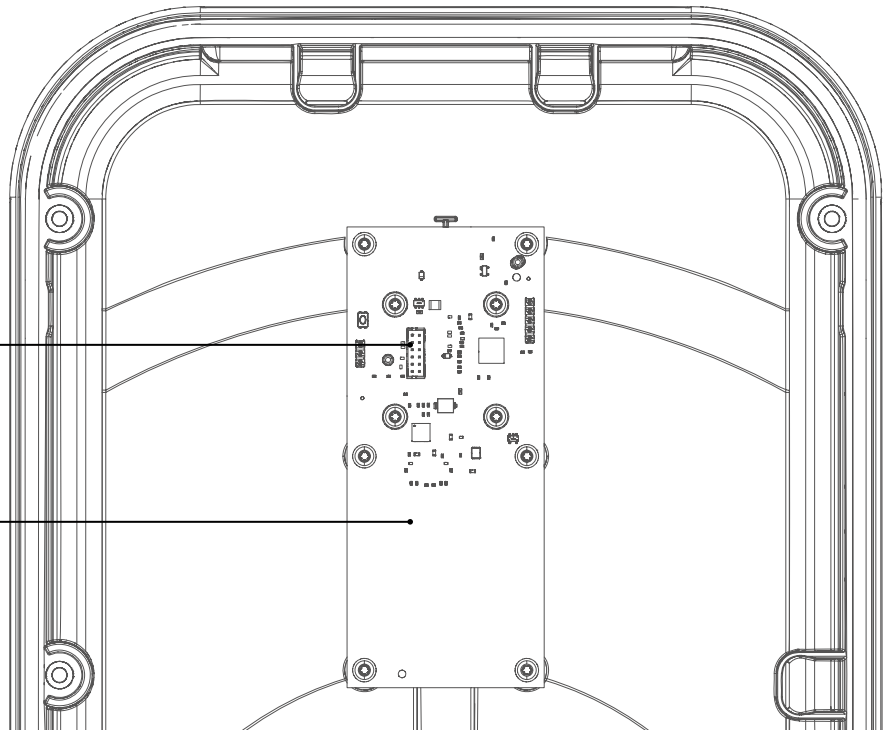

12. Manutenzione

12.1. Introduzione

La stazione di ricarica dispone di una serie di parametri di controllo che consentono di effettuare una diagnosi durante tutte le fasi di esercizio. I risultati sono disponibili sulla pagina "Live Debug" e "Logs" del configuratore software integrato.

12.2. Funzionamento normale

Stato	LED
Scheda RFID accettata	Lampeggia in verde 2 volte
Scheda RFID rifiutata	Lampeggia in rosso 2 volte
Verifica e conferma della scheda RFID	Luce bianca fissa
Stazione di carico pronta senza veicolo	Luce verde fissa in caso di accesso libero, altrimenti verde e bianco lampeggianti
Processo di ricarica in corso	Luce verde pulsante
Processo di ricarica concluso	Luce verde fissa
Ocpp stazione di ricarica riservato	Luce viola fissa
Comunicazione locale perduta o non configurata (Ethernet/WLAN)	Luce bianca lampeggiante
Comunicazione con server OCPP perduta	Luce bianca fissa

12.3. Indicazioni di anomalie

Stato della stazione di ricarica	Display LED
Nessun errore	Vedere indicazioni di stato al capitolo 12.2. Funzionamento normale
Errore nel cavo della presa Mode 3 (PP (Proximity Plug) errata)	1 lampeggiamento rosso
Errore cortocircuito CP (stato E)	
Rifiuto scheda RFID	2 lampeggiamenti rossi
Eccessivo consumo di corrente del veicolo	3 lampeggiamenti rossi
Errore di comunicazione tra veicolo e stazione di ricarica	
Individuazione corrente di guasto di misurazione 6 mA CC	
Errore di comunicazione con contatore MID	4 lampeggiamenti rossi
Alta temperatura - Riduzione o interruzione del processo di ricarica	5 lampeggiamenti rossi
Fusibile/interruttore automatico presa Mode 2 aperto - Protezione da sovracorrente	
Errore critico: guasto lettore RFID	Luce rossa fissa
Errore critico: posizione errata del selettore di corrente	
Errore critico: individuazione contatto incollato	
Errore critico: errore hardware critico	
Errore critico: guasto del sensore corrente di guasto di misurazione 6 mA CC	
Errore critico: selettore di corrente in posizione 9 Ripristino alle impostazioni di fabbrica (vedere il capitolo 6. Configurazione sull'apparecchio)	
Errore critico: alimentazione elettrica difettosa	
Errore critico: sequenza delle fasi non considerata al collegamento	



In caso di un errore critico, segnalato da una luce rossa fissa, spegnere la stazione di ricarica per 2 minuti per resettarlo.

12.4. Manutenzione elettrica

Come per ogni prodotto dell'installazione elettrica fissa è importante verificare tutti i collegamenti nel corso di una manutenzione annuale. Questi devono corrispondere alle seguenti coppie di serraggio:



Rispettare le coppie di serraggio,
Pericolo di scossa elettrica.

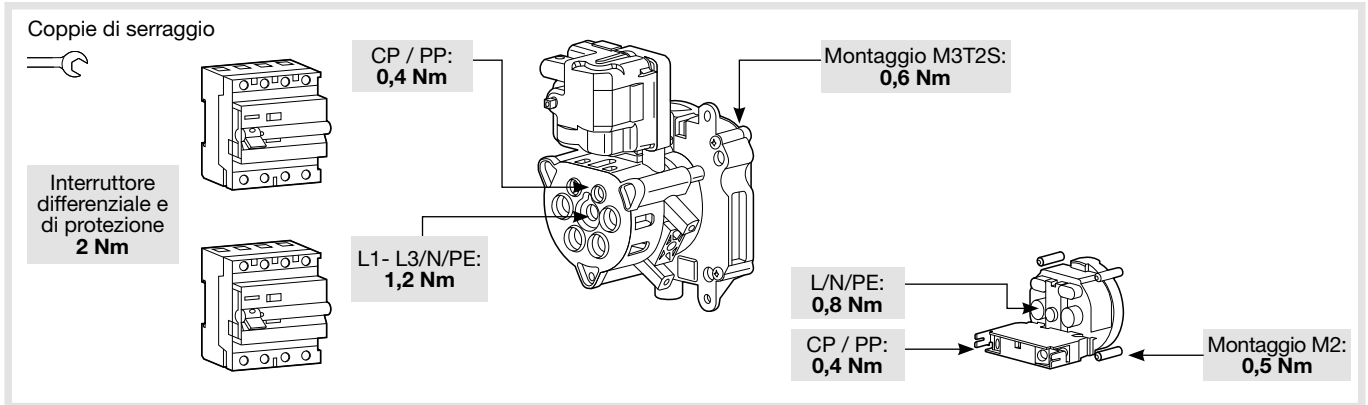

13. Dati tecnici

Condizioni ambientali	
Temperatura d'esercizio	-25 °C - +50 °C
Temperatura di stoccaggio	-35 °C - +70 °C
Umidità dell'aria relativa	5% - 95%
Protezione	IP 55 - IK 10
Altitudine di esercizio massima	2000 m
Grado di inquinamento	3
Tensione a impulsi	4 kV
Caratteristiche elettriche	
Tensione	230 V / 400 V (versione trifase) -15% / +10%
Tensione di isolamento Ui	250 V~ / 500 V~
Frequenza	50/60 Hz +/- 1%
Protezione elettrica della stazione di ricarica	Interruttore automatico 40 A, curva caratteristica C, classe di limitazione energetica I ^Δ t 3, su un circuito elettrico che non può erogare più di 6 kA in cortocircuito (o equivalente)
Corrente di ricarica max. / potenza di ricarica Mode 3 porta T2/T2S (in base alla versione)	32 A - 7 kW (versione monofase) / 32 A - 22 kW (versione trifase) 16 A - 4 kW (versione monofase) / 16 A - 11 kW (versione trifase)
Corrente di ricarica max. / potenza di ricarica Mode 2 presa TE-TF (in base alla versione)	10 A - 2300 W
Classe di protezione elettrica	Classe 1 (messa a terra)
Categoria di sovratensione	3
Schema di messa a terra	TN, TT
Cablaggio minimo/possibile	10 mm ² monofilare o a più fili / 16 mm ² a più fili È ammesso solo l'utilizzo di conduttori in rame.
Compatibilità protezione differenziale	Tipo A (l'individuazione di 6 mA CC è integrata nella stazione di ricarica secondo la norma NF-EN61851-1)
Caratteristiche meccaniche	
Peso	6 kg
Altezza	549 mm
Larghezza	251 mm
Profondità	173 mm
Caratteristiche dell'imballaggio	
Peso	7,9 kg
Altezza	595 mm
Larghezza	270 mm
Profondità	300 mm
Classificazione	
Ingresso di alimentazione	Sistema di alimentazione per veicoli elettrici (EV) collegato permanentemente alla rete di alimentazione a corrente alternata
Uscita di alimentazione	Sistema di alimentazione a corrente alternata per EV
Condizioni ambientali e di utilizzo	Impiego in ambienti interni ed esterni
Luogo di installazione	Per zone con accesso non limitato
Tipo di montaggio	Montaggio a superficie su pareti, montanti o posizioni simili e montaggio su montanti, colonne o tubi. È vietata l'installazione orizzontale a soffitto o a pavimento
Apparecchio di classe	1
Modalità di ricarica	Mode 3 tramite porta T2/T2S e Mode 2 tramite porta TE-TF (in base alla versione)
Collegamento elettrico	Collegato alla spina o al cavo o collegato permanentemente.
Adattatore	Non utilizzare adattatori di collegamento tra stazione di ricarica e cavo di ricarica o tra cavo di ricarica e veicolo.
Lunghezza dei cavi e prolunga dei cavi	Non è consentito prolungare il cavo di ricarica. Il cavo di ricarica deve essere in un pezzo unico e non deve superare una lunghezza di 10 m.
Ventilazione esterna	Non supportata

• **Letture RFID**

Classificazione	
Range di frequenza	13,5 Mhz
Potenza irradiata massima	42 dB μ A/m (per 13,5 Mhz)
Tipi di schede accettate	- MIFARE classic, 1k/4k; MIFARE DESFire EV1 & EV2 SAM AV3 - RFID ISO 14443A / B; ISO15693. - NFC tag 1, 2, 3, 4, 5

• **WLAN**

Classificazione	
Range di frequenza	2,4 GHz

• **Identificazione della compatibilità dei veicoli secondo EN 17186**

Corrente alternata	EN 62196-2	Tipo 2	Spina base presa di corrente	\leq 480 V RMS	
--------------------	------------	--------	---------------------------------	------------------	---

HagerEnergy GmbH
Karlstraße 5
49074 Osnabrück
Germania