



Hager witty park XEV6xx

1. Précautions initiales

Reportez-vous au manuel de maintenance avant de commencer l'installation de la borne de charge. L'appareil doit être installé uniquement par un électricien professionnel, conformément aux normes d'installation locales applicables. Conforme aux règles d'installation TBTS.

2. Description générale

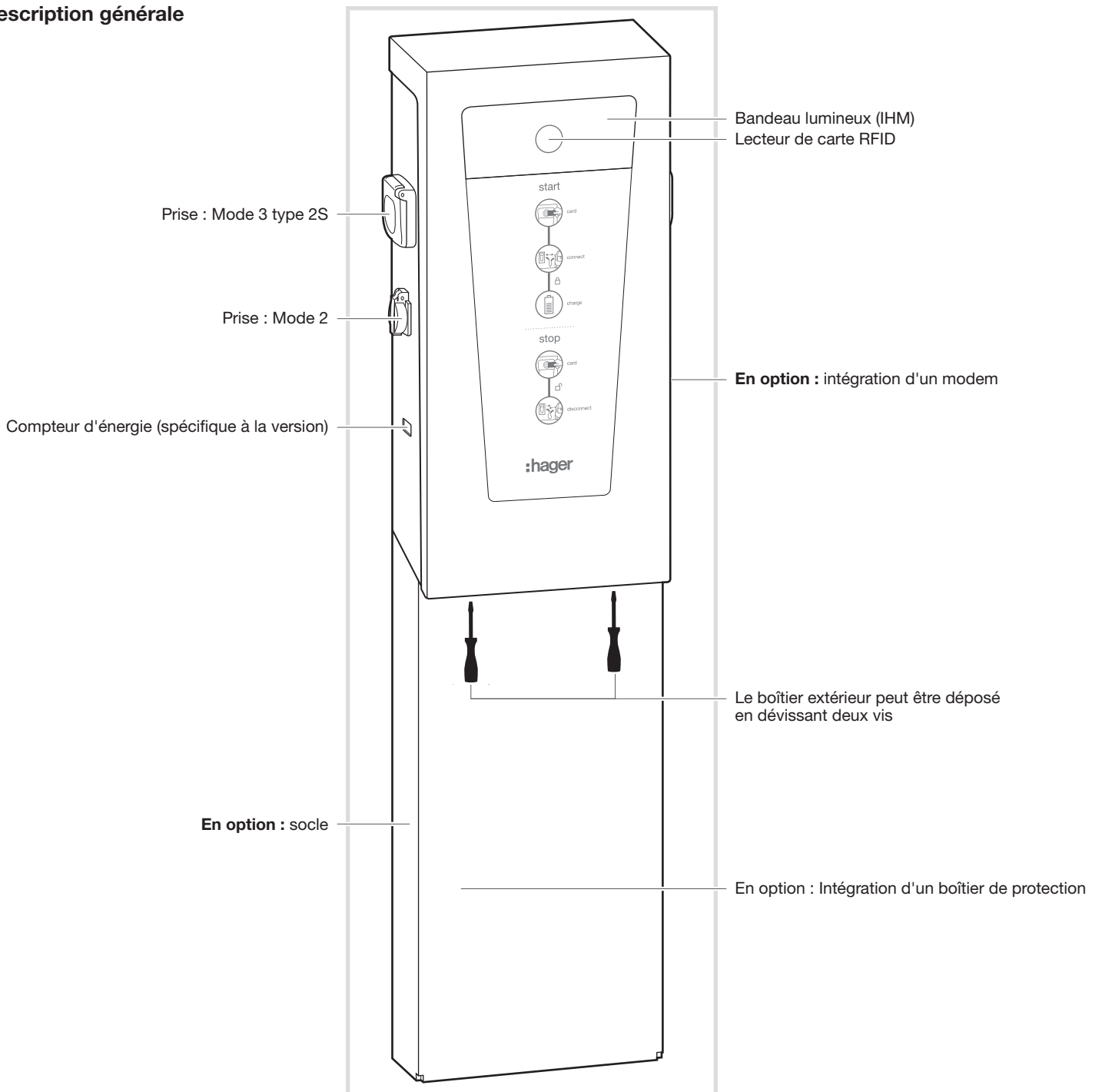

3. Composants électriques de la borne de recharge

L'armoire intérieure, selon la version, comprend les pièces suivantes :

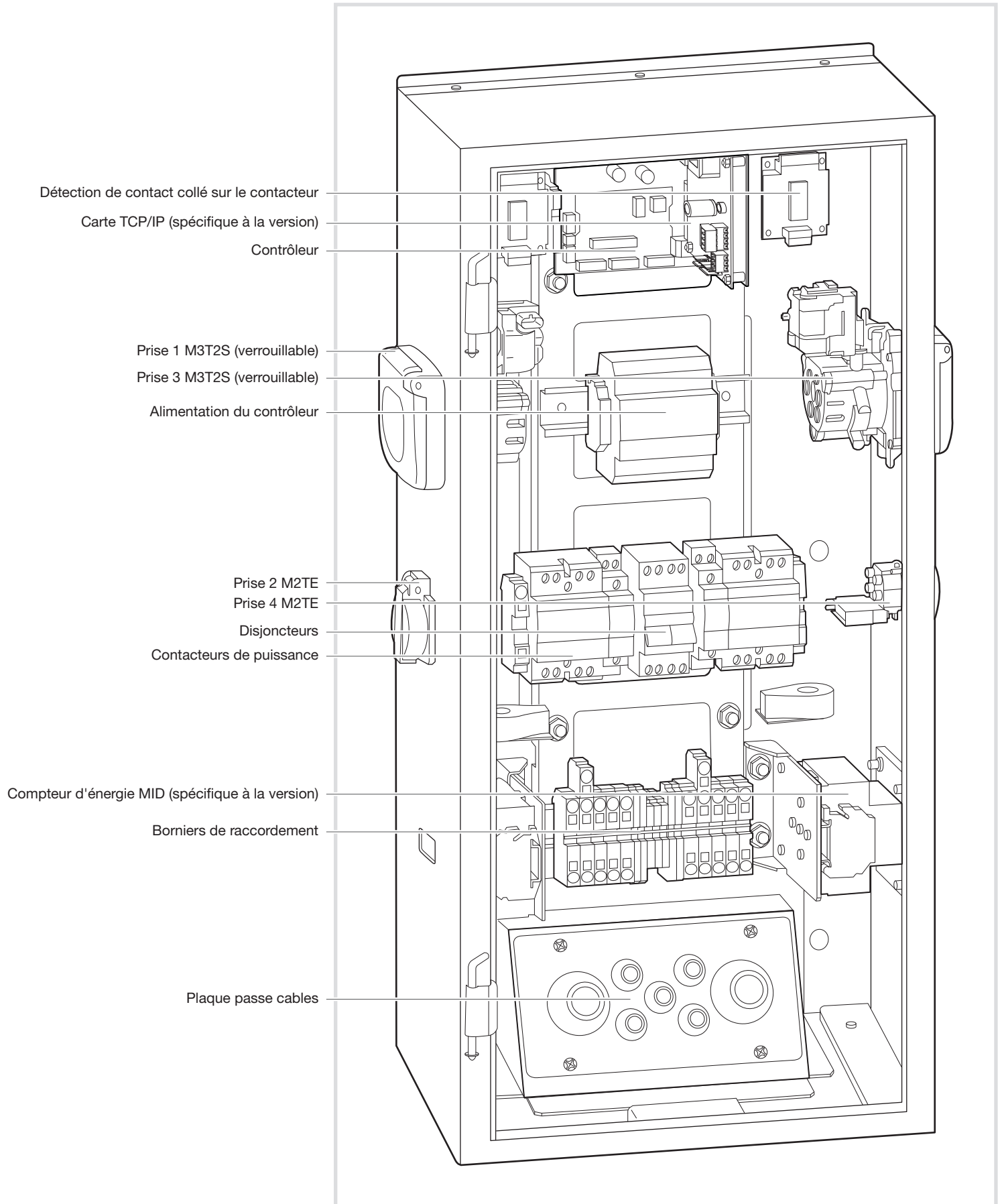

4. Fixation et raccordement

a. Schémas pour le perçage mural sans espace de câblage à l'arrière

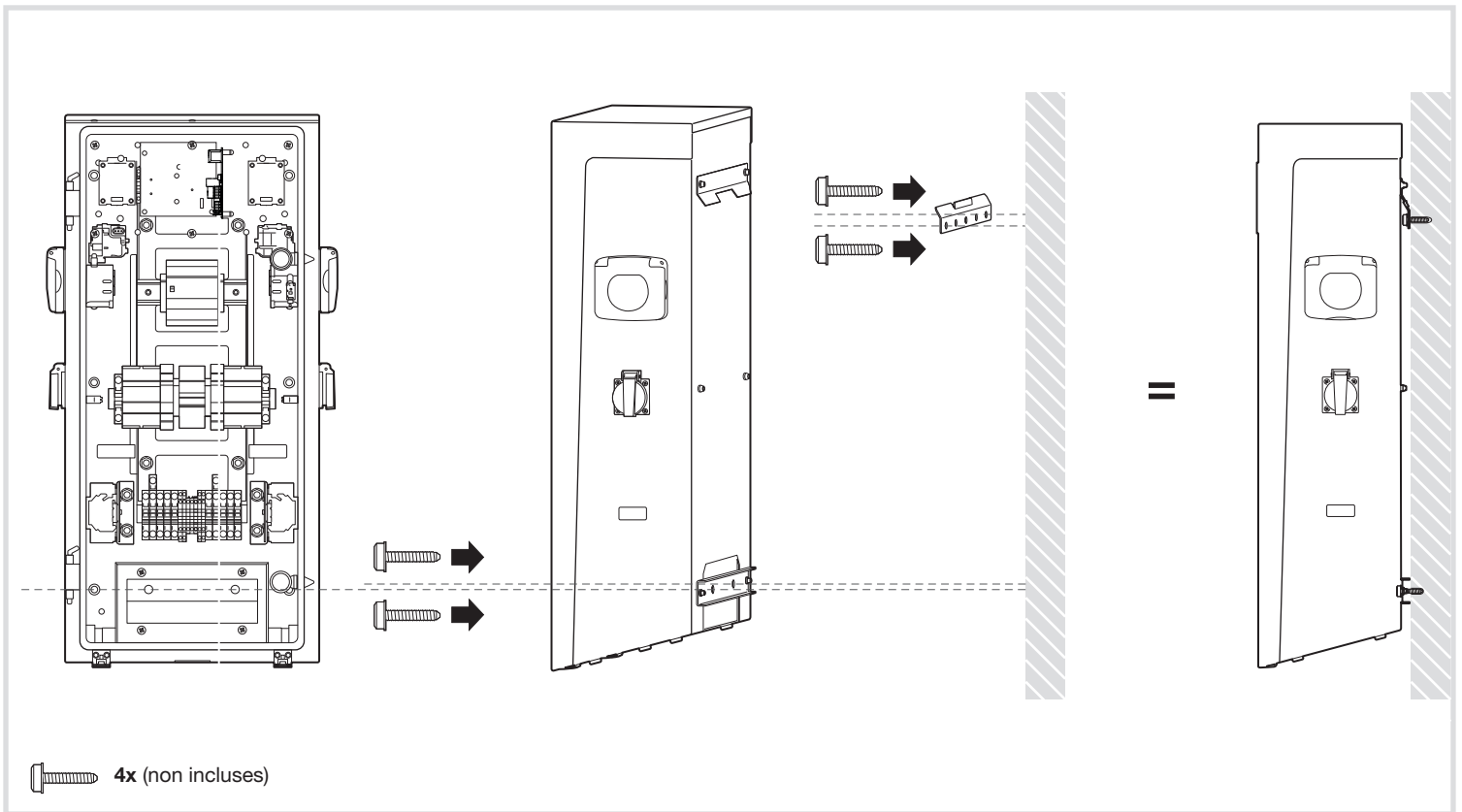
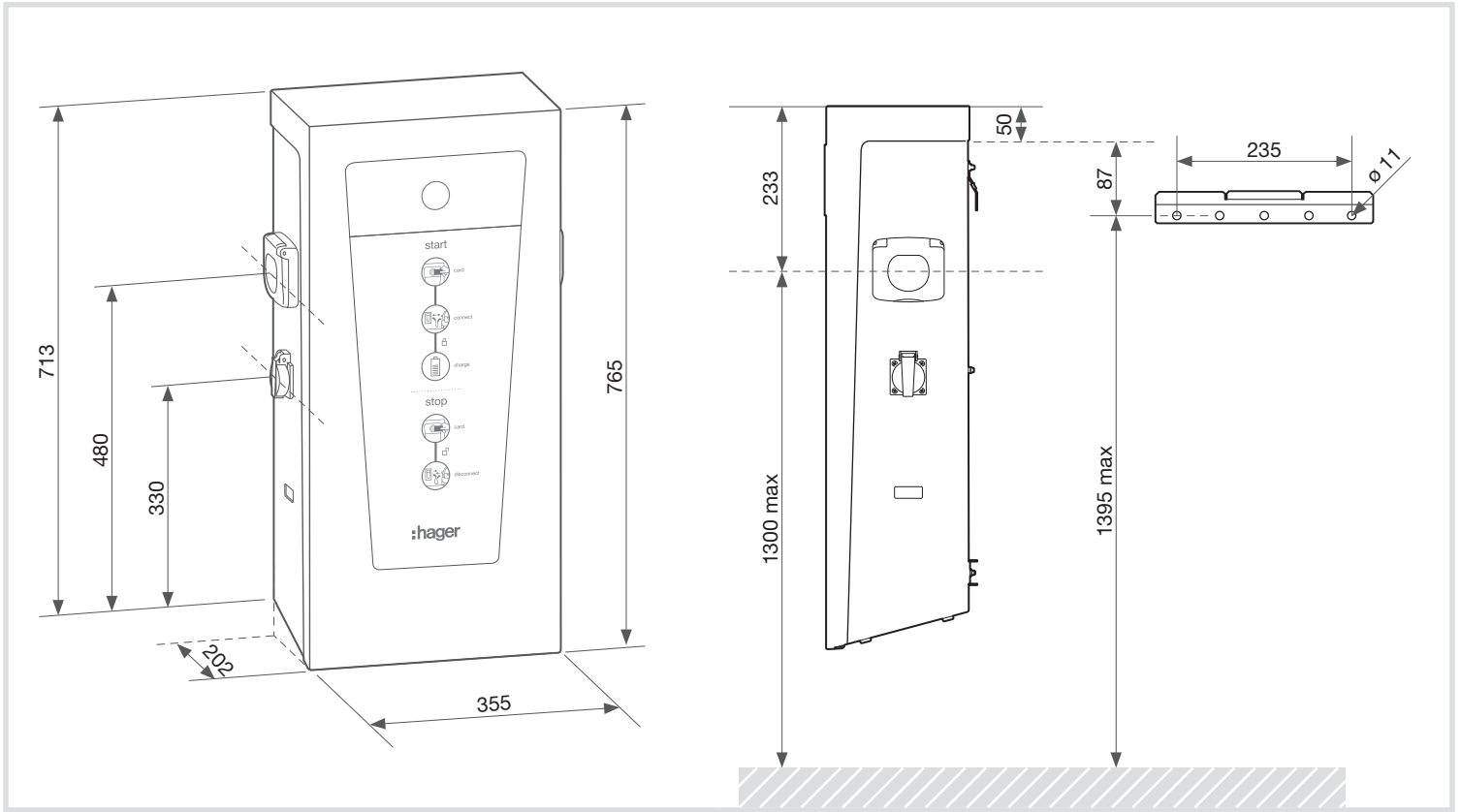

b. Schémas pour le perçage mural avec espace de câblage à l'arrière pour XEV427

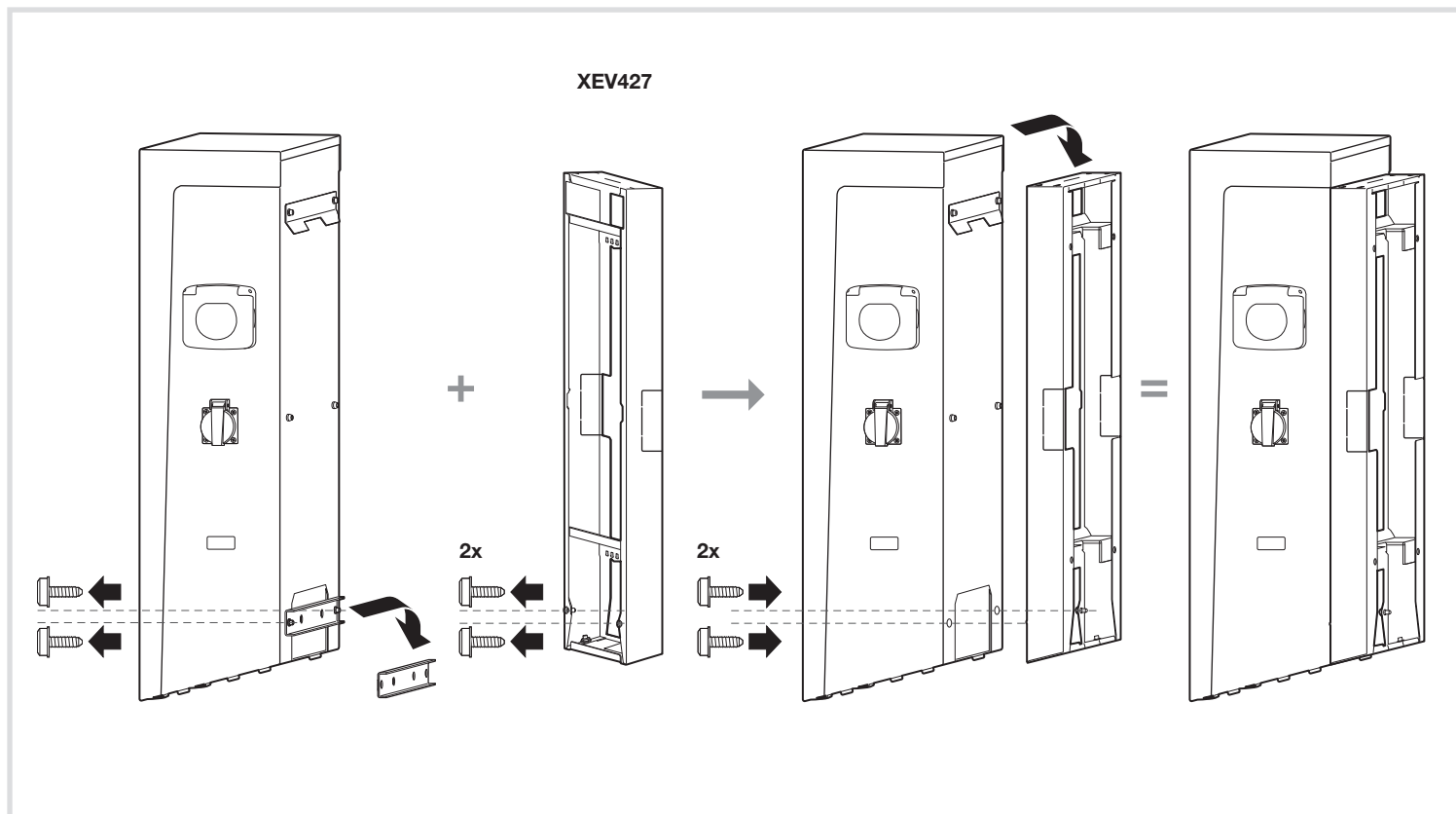
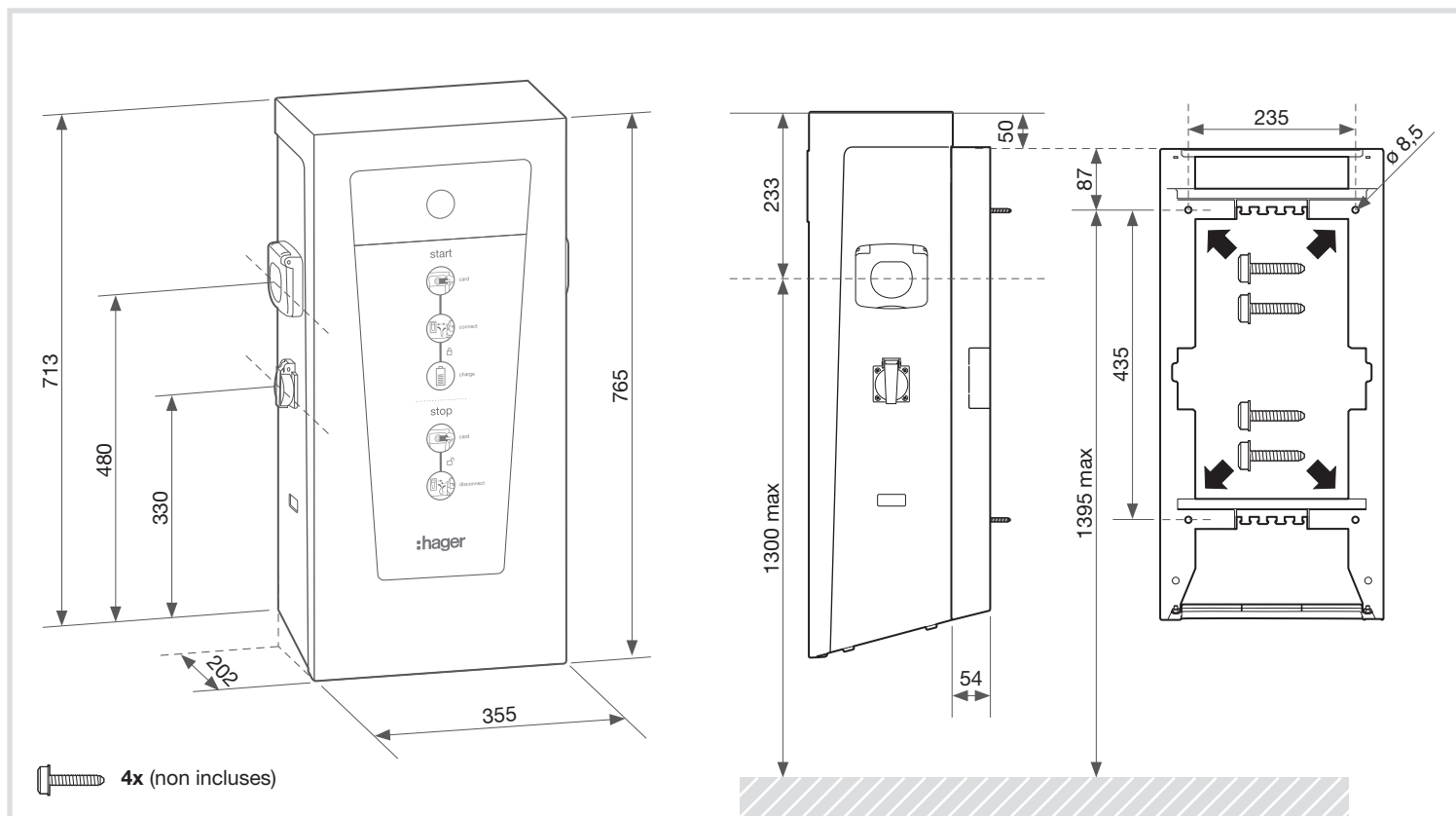

c. Schémas pour le montage au sol pour XEV426 + XEV428

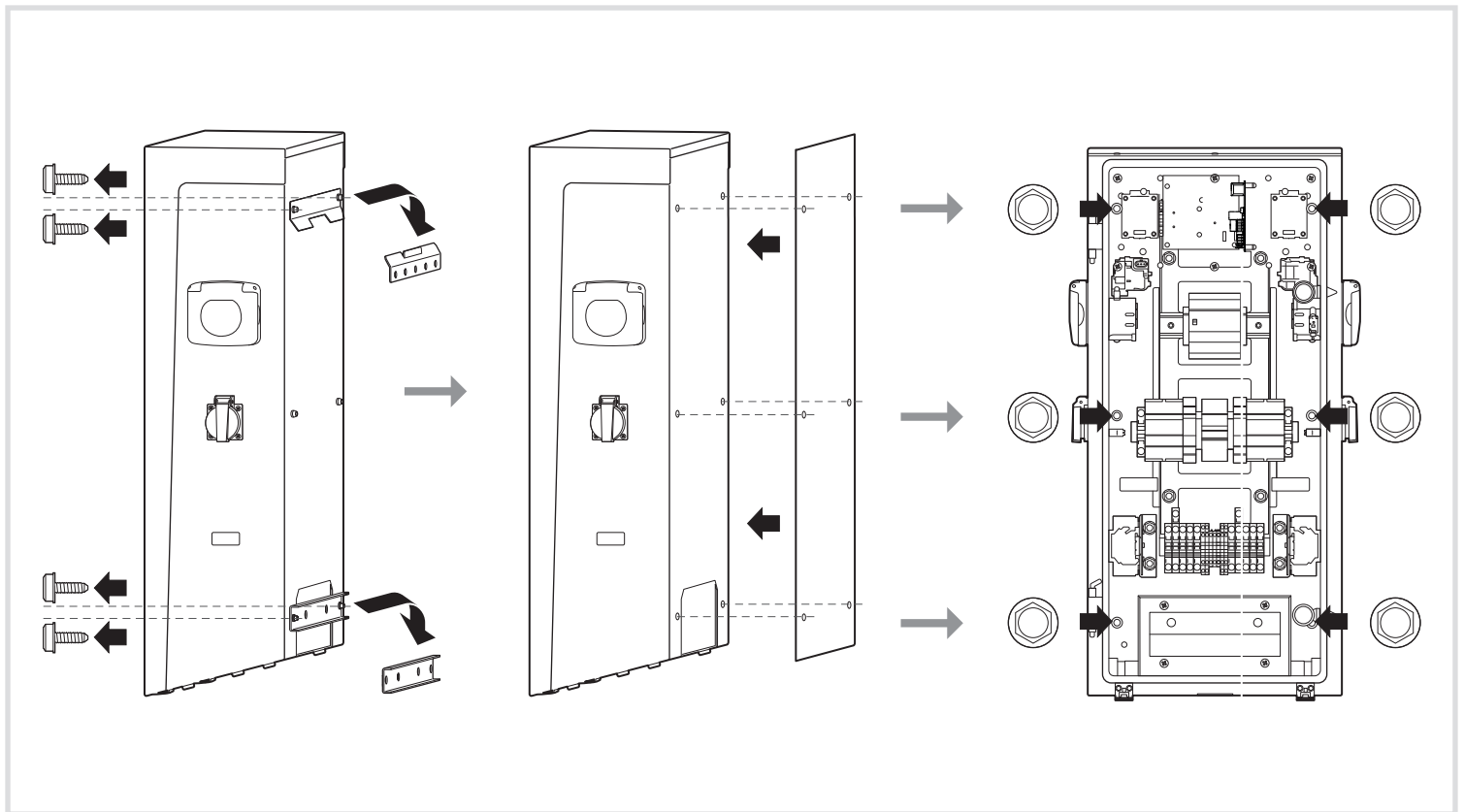
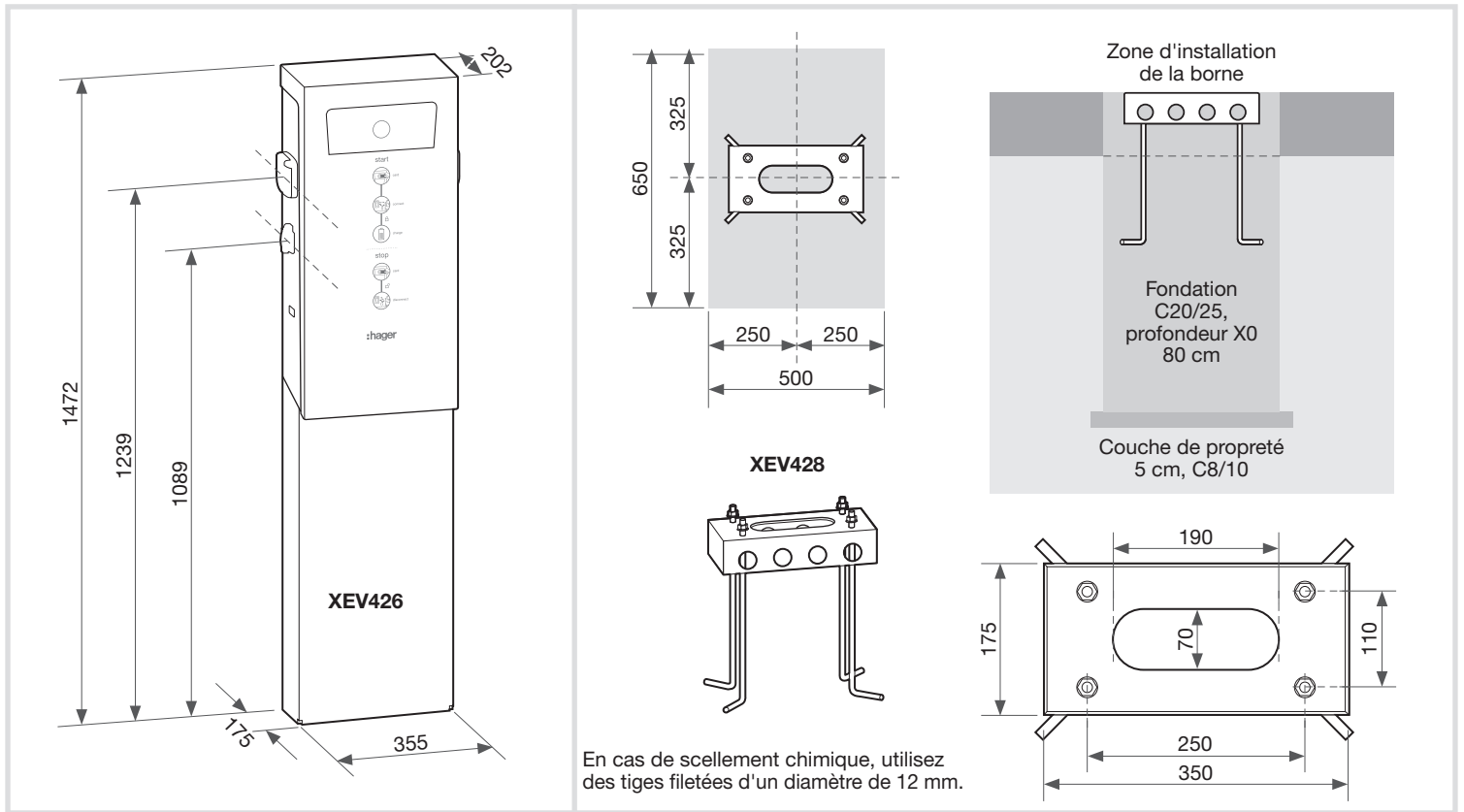

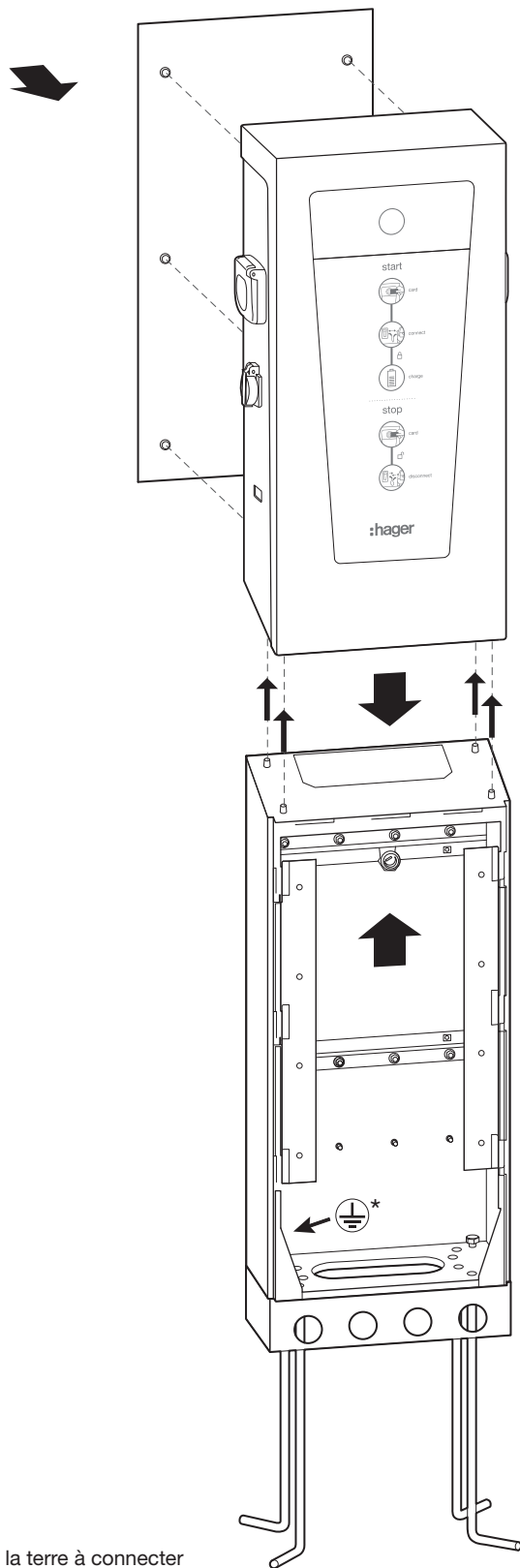

P La borne DOIT être montée sur son socle AVANT d'être utilisée pour fixer armoire. La liaison équipotentielle doit être établie entre la borne, le pied et le socle.

* Point de mise à la terre à connecter au système de mise à la terre

5. Installation électrique

a. Alimentation

Schéma de câblage (spécifique à la version)

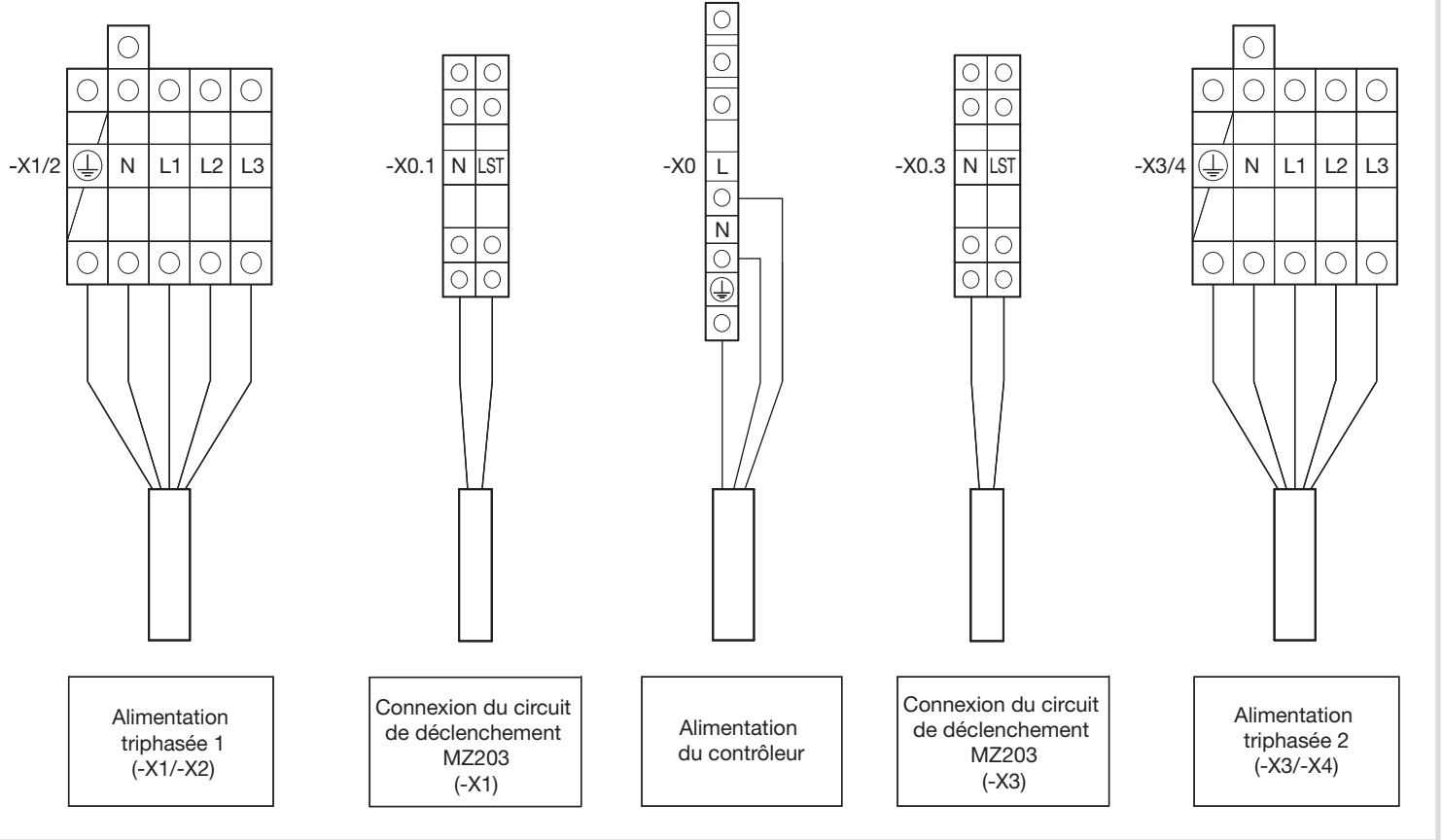

Bornier de puissance (230 V/32 A) pour câble rigide de 10 mm² maximum.

Borniers de commande des bobines à émissions pour câble rigide de 1,5 mm² maximum.

Bornier d'alimentation (230 V) du contrôleur pour câble rigide de 1,5 mm² maximum.

Protection en amont pour l'alimentation du contrôleur : disjoncteur 16 A, courbe C

b. Puissance de charge maximale

La puissance de charge maximale est déterminée à l'aide de la roue codeuse qui peut être tournée jusqu'à l'ampérage souhaité.

Si le voyant LED est rouge fixe, coupez l'alimentation, attendez 15 secondes, puis réglez la position de la roue codeuse sur un seuil autorisé.

Ensuite, allumez la borne : un voyant vert fixe doit s'allumer.

Intensité de charge maximale	Borne triphasée	Borne monophasée
6 A	Non autorisé par ZE Ready 1.2	Non autorisé par ZE Ready 1.2
10 A		
13 A		
16 A		
20 A		
25 A		
32 A		
40 A	Interdit pour la sécurité électrique des bornes	
50 A		
63 A		

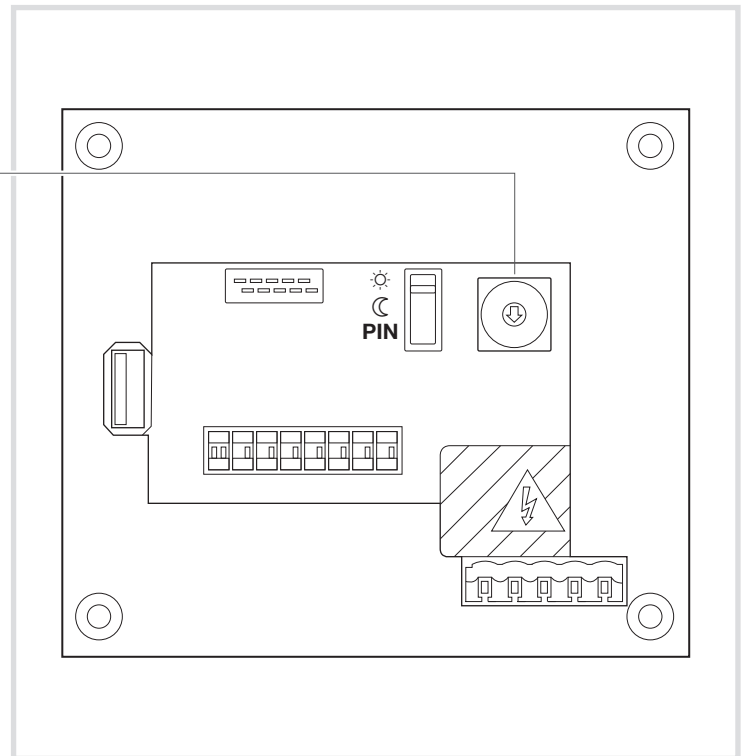

c. Protections

Monophasées

PAS OK

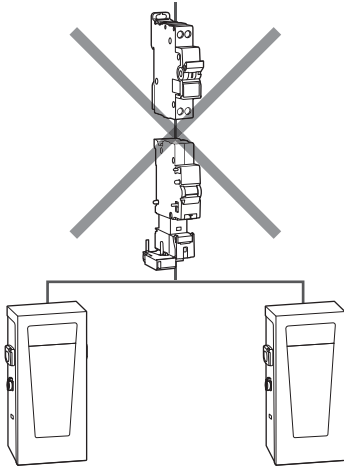

OK

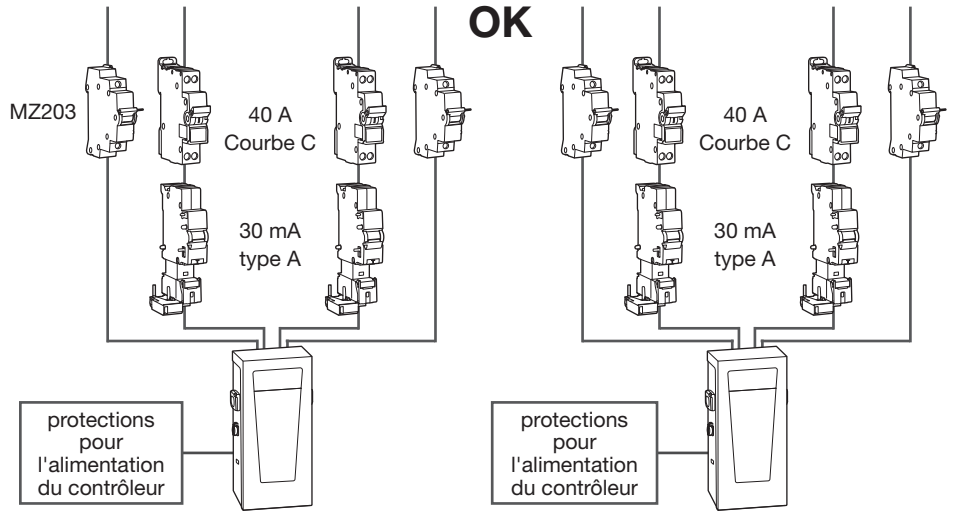

Triphasées

PAS OK

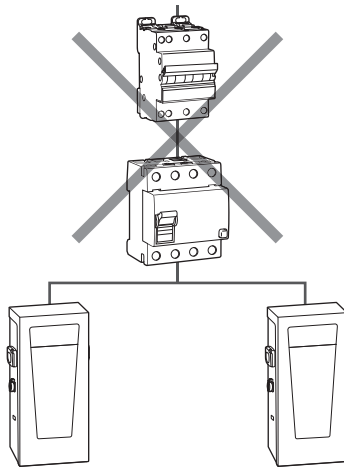

OK

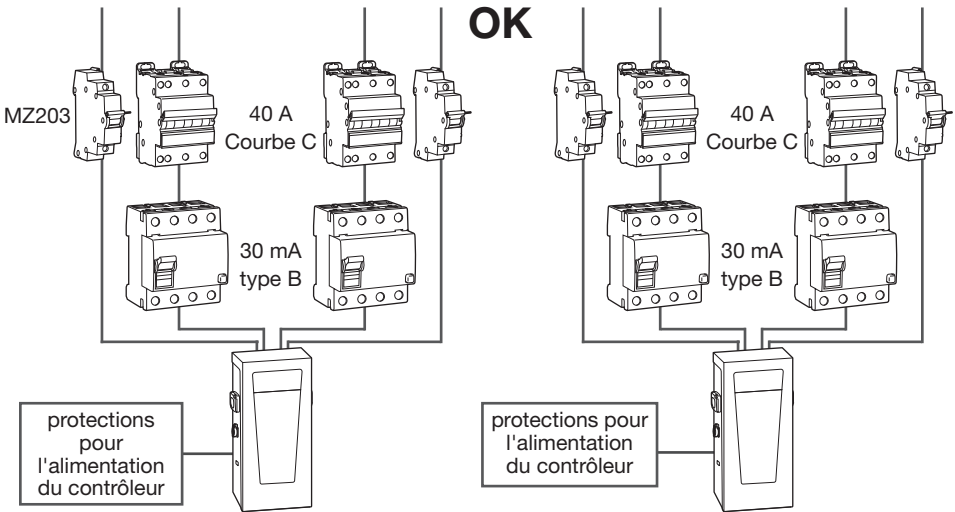

PAS OK

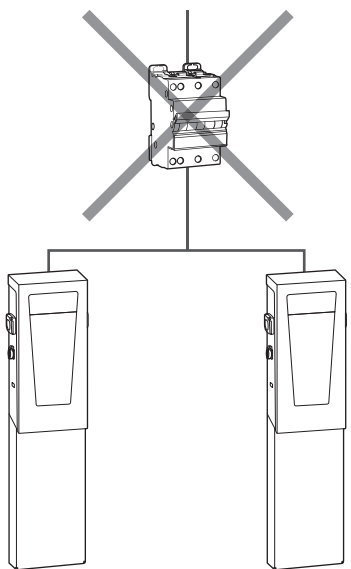

OK

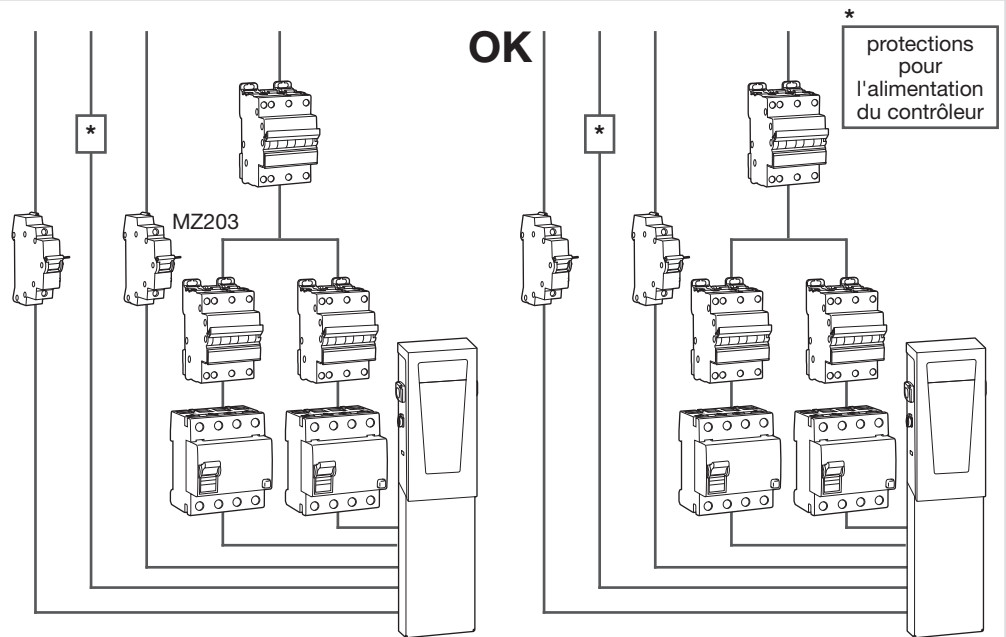

d. Qualité de mise à terre selon le label ZE READY 1.2

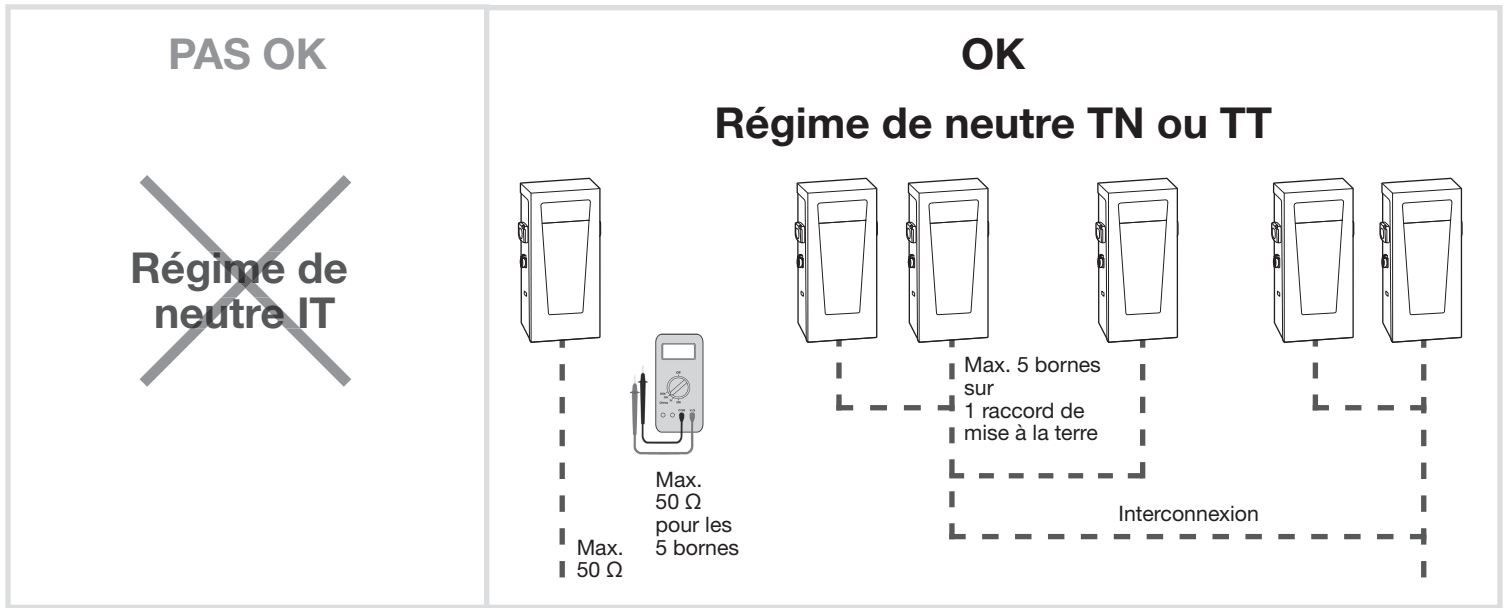

e. Détection de contact collé sur le contacteur selon le label ZE READY 1.2

Toutes les bornes Witty avec une charge de puissance nominale supérieure à 3,6 kW sont équipées d'un dispositif de détection de contact collé sur le contacteur.

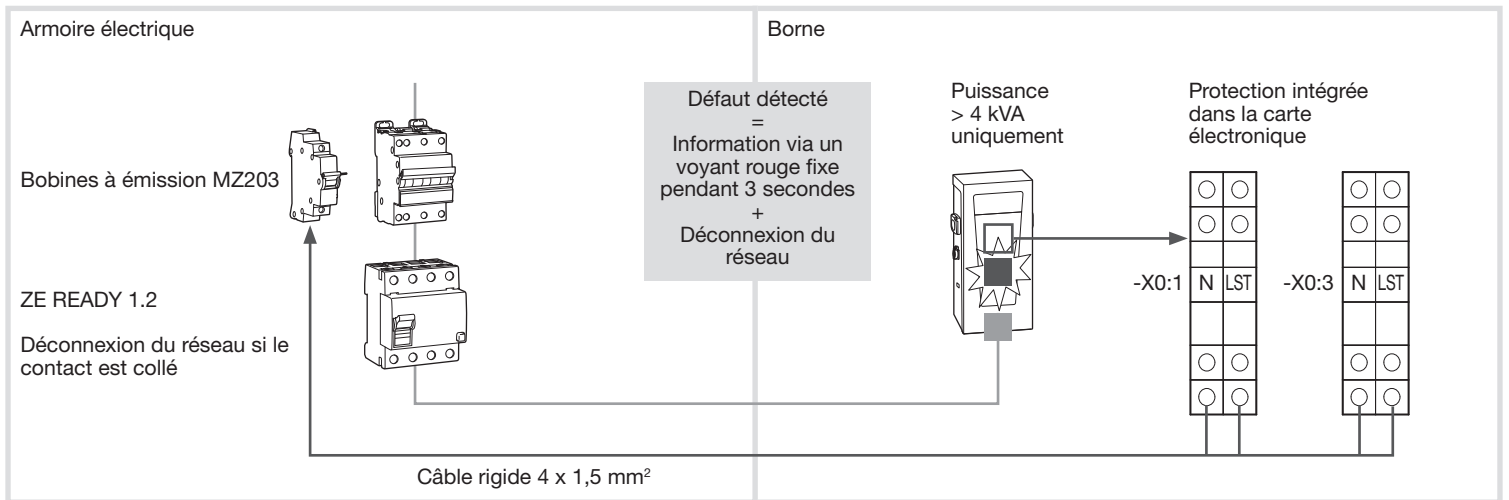

6. Configuration du logiciel de la borne de recharge

Avant d'utiliser le logiciel de configuration, veuillez vous reporter au manuel d'installation de la borne de recharge. L'appareil doit être installé et configuré uniquement par un installateur électricien conformément aux normes d'installation applicables dans le pays.

La borne de recharge est équipée d'un configurateur Web pour sa configuration. Par défaut, la borne de recharge est configurée en tant que « client DHCP » et, par conséquent, nécessite un routeur doté d'une fonction « serveur DHCP » pour fonctionner au sein du LAN.

Si la borne de recharge ne détecte pas le serveur DHCP, elle attribue automatiquement une adresse IP fixe (par défaut : 192.168.0.101), qui peut être définie dans la configuration du logiciel.

a. Accès au serveur Web

Il existe plusieurs façons d'accéder au configurateur de la borne de recharge. Le configurateur est compatible avec des écrans de différentes tailles, tels que celui d'un ordinateur portable, d'une tablette ou d'un smartphone.

a.1 Via le nom de la borne de recharge (nom d'hôte)

Le serveur web est accessible directement en saisissant l'adresse associée au nom de la borne de recharge (nom d'hôte) dans le navigateur internet.

L'adresse exacte est spécifique à chaque borne de recharge. Elle comprend les 6 derniers caractères de son code UID, spécifié sur sa carte de communication.

Format d'adresse : `https://hager-evcs-[6Derniers_caractères_UID.local]/` (exemple : `https://hager-evcs-ab4df5.local/`). Sauf version Android <12 (méthode recommandée avec l'adresse IP)

a.2 Via son adresse IP

Le serveur web est accessible en saisissant l'adresse IP de la borne de recharge dans le navigateur internet. L'adresse IP de la borne de recharge peut être détectée à l'aide d'une application tierce de « scanner IP » ou si la borne de recharge ne détecte pas le serveur DHCP, à l'aide de son adresse IP de secours après 120 secondes (par défaut : `https://192.168.0.101`)

Vous pouvez restaurer la configuration IP par défaut en procédant comme suit :

- Éteignez la borne de recharge
- placez la molette sur 9
- allumez la borne de recharge
- attendez 30 secondes
- éteignez la borne de recharge
- placez la molette sur la valeur choisie
- rallumez la borne de recharge

 La borne de recharge peut être configurée en mode serveur DHCP en procédant comme suit :

- Éteignez la borne de recharge
- placez la molette sur 8
- allumez la borne de recharge
- attendez 30 secondes
- éteignez la borne de recharge
- placez la molette sur la valeur choisie
- rallumez la borne de recharge

b. Page d'identification

Le configurateur est protégé par un nom d'utilisateur et un mot de passe. Par défaut, ces informations d'identification sont les suivantes :

Nom d'utilisateur : admin

Mot de passe : #HagerXE60x

Lors de la première connexion, vous serez invité à remplacer le mot de passe par un mot de passe « fort ».

Vous pouvez modifier le mot de passe dans le configurateur. Si vous perdez ces informations d'identification, vous pouvez les réinitialiser à leur valeur par défaut en procédant comme suit :

- Éteignez la borne de recharge
- placez la molette sur 9
- allumez la borne de recharge
- attendez 30 secondes
- éteignez la borne de recharge
- placez la molette sur la valeur choisie
- rallumez la borne de recharge

c.1 Mode autonome

Lorsque la borne de recharge est configurée avec le réglage « autonome », elle fonctionne sans communication OCPP.

La gestion des badges s'effectue via le configurateur local.

c.2 Configuration OCPP

Permet la configuration de la connexion à un serveur OCPP (à récupérer à partir du CPO).

- **Serveur OCPP** : adresse du serveur OCPP
- **Authentification** : méthode d'authentification pour le serveur OCPP
- **Connexion** : nom d'utilisateur OCPP
- **Mot de passe** : mot de passe OCPP
- **ID du point de charge** : nom d'utilisateur associé à la borne de recharge (1 caractère minimum, par défaut : numéro de série de la borne de recharge)

c.3 Mode OCPP

4 modes différents sont disponibles :

- **OCPP complet (par défaut)** : le CPO obtient toutes les données de session de charge et gère les cartes RFID
- **Accès libre OCPP** : le CPO obtient toutes les données de session de charge, mais les cartes RFID ne sont pas nécessaires pour démarrer une session de charge.
- **Stationnement autonome** : la borne de recharge n'est pas surveillée par un CPO et gère les cartes RFID via la « liste blanche ».
La liste blanche peut être remplie manuellement en saisissant les informations d'identification du badge RFID, importées via un fichier .txt ou apprises en activant le mode « Ajouter par numérisation » et en faisant glisser les badges sur le lecteur RFID de la borne de recharge.
- **Accueil autonome** : la borne de recharge n'est pas surveillée par un CPO et sera en accès libre.

c.4 Réseau

Active la configuration du réseau

- **Client DHCP** : (par défaut) se connecte à un serveur DHCP ou attribue une adresse IP fixe (en l'absence de serveur DHCP, l'adresse IP de secours est active après 120 secondes)
- **Adresse IP** : définit l'adresse IP fixe
- **Adresse IP de secours** : définit l'adresse IP en cas d'erreur DHCP

c.5 Installation physique

Permet de terminer la configuration de la borne de recharge.

- **Rotation de phase** : permet de renvoyer les informations de mesure par phase sur la phase appropriée, si la borne de recharge n'est pas fournie dans la séquence standard de phases (valeur par défaut : L1-L2-L3).
- **CHP** : entrée physique 24 VCC qui permet d'effectuer un délestage de charge.
 - Si le réglage est sur 0 (valeur par défaut), l'activation de l'entrée réduit la session de charge à son minimum (en fonction du réglage EV41).
 - Si le réglage est sur 1, l'activation de l'entrée arrête la session de charge.
- **Comportement D/N** : entrée physique 230 V qui permet les actions suivantes :
 - Si le réglage est sur 0 (valeur par défaut), la borne de recharge commence à se charger immédiatement.
 - Si le réglage est sur 1, la borne de recharge autorise la charge lorsque le « mode d'activation D/N » est réglé sur « nuit ».
 - Si le réglage est sur 2, la borne de recharge réduit la session de charge à son minimum (en fonction du réglage EV41) lorsque le « mode d'activation D/N » est réglé sur « nuit ».
 - Si le réglage est sur 3, la borne de recharge suspend la session de charge lorsque le « mode d'activation D/N » est réglé sur « nuit ».
- **Mode d'activation D/N** :
 - Si le réglage est sur 0 (valeur par défaut) -> 230 V = nuit / 0 V = jour
 - Si le réglage est sur 1 -> 0 V = nuit / 230 V = jour
- **Délai d'activation D/N** : délai après lequel la valeur « nuit » sera prise en compte (uniquement si le réglage jour/nuit est activé).
Entre 0 et 1440 min (valeur par défaut = 0)
- **D/N inclus et exclus** : ce réglage est disponible uniquement si le paramètre « Comportement D/N » est réglé sur 1.
 - Inclus = 0 (valeur par défaut)
La charge est autorisée lors de la transition jour -> nuit (en fonction du mode d'activation D/N).
Une fois l'autorisation accordée, la charge se poursuit jusqu'à ce que la voiture soit débranchée.
 - Exclus = 1
La charge est autorisée lors de la transition jour -> nuit (en fonction du mode d'activation D/N).
La charge n'est plus autorisée lorsque l'entrée passe de nuit -> jour (en fonction du mode d'activation D/N).

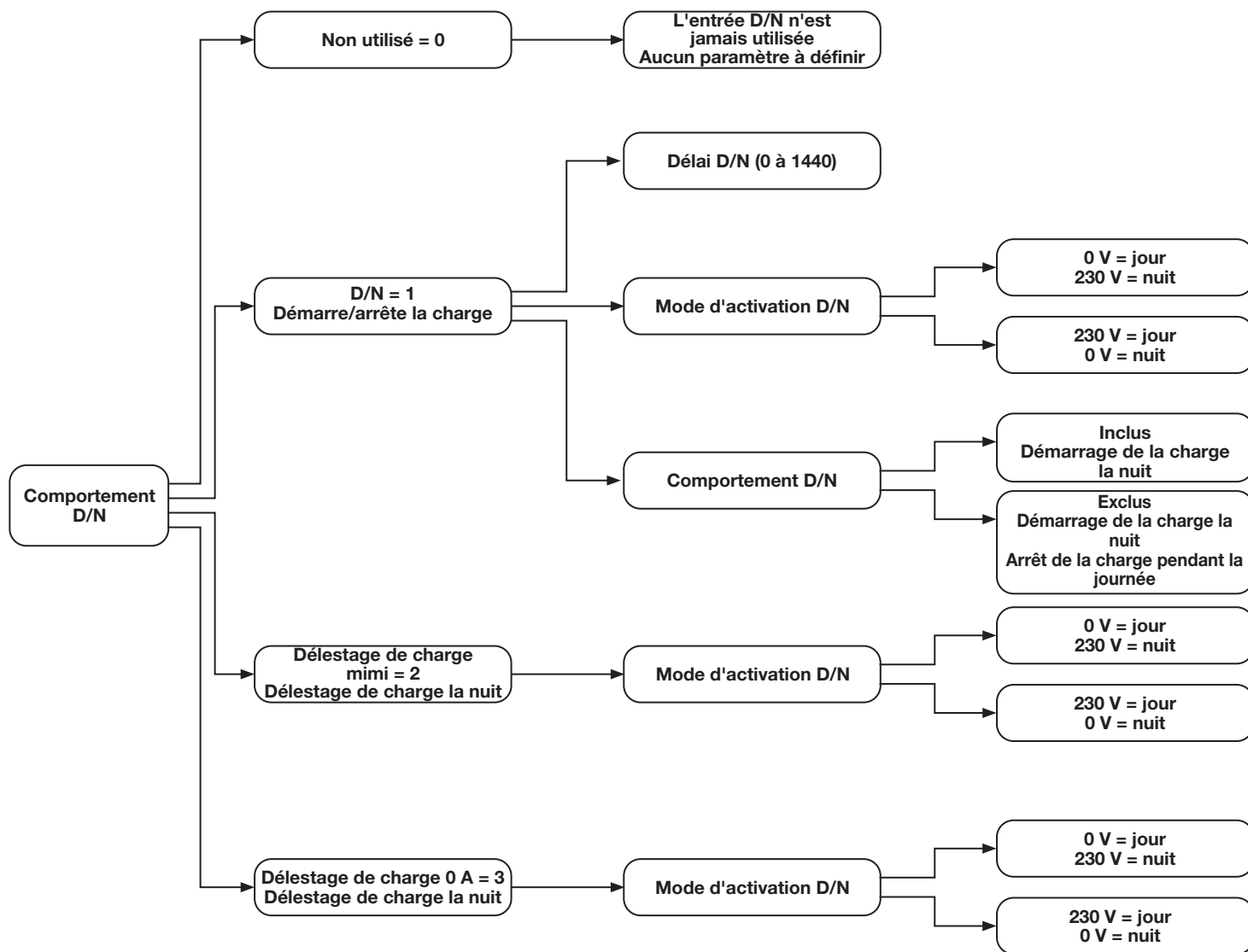

c.6 Fonctions avancées

- **Câble relié** : la borne de recharge adapte son comportement, car elle est dotée d'un câble relié.
- **Délai de charge après coupure** : définit le délai avant le redémarrage de la charge après une coupure (1 à 600 secondes). Si 0, délai aléatoire entre 5-120 secondes.
- **Intérieur/extérieur** : si la fonction extérieur est activée, la borne de charge ignore la demande de ventilation du véhicule électrique. Si le mode intérieur est défini, la borne de recharge arrête la charge si le véhicule électrique demande une ventilation.
- **EV41** : réglage permettant de démarrer une session de charge en dessous de 7 A en monophasé et 13 A en triphasé.

Si le réglage EV41 est désactivé = 0 (valeur par défaut) :

courant mini pour monophasé/triphasé = 6 A

Calculez le courant réactif

En cas de courant réactif > 2,5 A (exigence EV41), la charge s'arrête

Notification d'état avec état OCPP = EVSE suspendu pour indiquer que le courant est trop faible et DOIT être augmenté.

Si le réglage Zoe_ph1 = 1 est défini :

courant mini pour monophasé = 7 A

courant mini pour triphasé = 13 A

Si le réglage Zoe_ph2_kangoo_twingo = 2 est défini :

courant mini pour monophasé = 6 A

courant mini pour triphasé = 7 A

c.7 Sous-mesure

Deux compteurs MID sont intégrés à la borne de recharge. Ils communiquent via modbus RTU avec la carte de communication. L'adresse 1 est définie pour le compteur gauche et l'adresse 2 pour le compteur droit.

7. IHM

Statut	Couleur
La borne est prête	Vert
Chargement	Clignotement vert lent
Gestion de la charge – diminution de la puissance pendant une session	
Gestion de la charge – Signal externe – arrêt temporaire de la charge (ENTRÉE D/N)	
Charge prolongée (charge interrompue, puissance réduite, etc.)	
Gestion de la charge – délestage de charge pendant une session	Éteint
Défaut – panne de courant	
Réservation	Violet fixe
Défaut – Câble défectueux – résistance de codage absente ou hors tolérance normative	Rouge fixe
Défaut – Communication défectueuse entre la borne et le véhicule électrique – Court-circuit entre le CP et le PE (CP = 0 V – État E)	
Défaut – 4x surconsommation du véhicule électrique – Le véhicule électrique se charge à un courant trop élevé (4x au cours de la même session de charge)	
Défaut – Ventilation requise – Le véhicule électrique nécessite une ventilation de la pièce où s'effectue la charge	
Défaut – Communication défectueuse entre la borne et le véhicule électrique – erreur de diode (raccordement à un autre véhicule qu'un véhicule électrique)	
Défaut – Badge non valide	Rouge/blanc 3 fois puis vert fixe
Défaut – Vitesse de charge sur 6 A en monophasé	Rouge fixe
Défaut – Vitesse de charge sur 10 A en triphasé	
Défaut – Vitesse de charge sur 6 A en triphasé	
Verrouillage de la prise + en attente de l'autorisation de charge	Cycle clignotant vert/éteint
En attente de l'autorisation de charge	
En attente de déconnexion du câble	Vert clignotant/éteint
Charge du véhicule électrique en pause	Vert clignotant pendant 0,25 s / éteint pendant 0,75 s

8. Dysfonctionnement

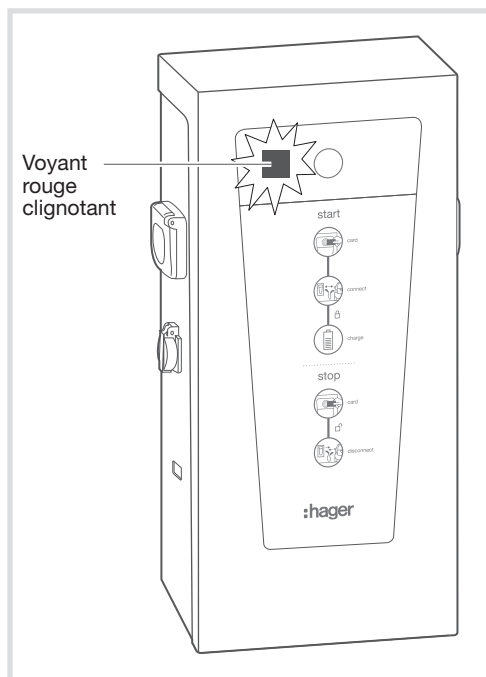

En cas de dysfonctionnement, la LED s'allume en rouge fixe. La description de l'erreur est disponible dans l'onglet Diagnostic du configurateur de la borne de charge.

9. Maintenance électrique

Comme pour toute autre installation électrique fixe, il est important de vérifier la qualité des serrages aux différents points de raccordement de l'installation lors de l'inspection annuelle. Elles doivent être conformes aux couples suivants :

Couples de serrage

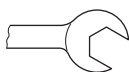

Disjoncteur :
2 N.m

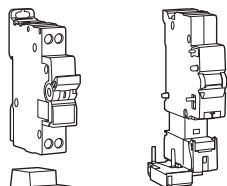

Compteur :
2 N.m



Contacteur :
3 N.m

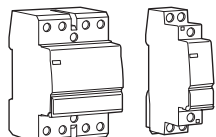

CP/PP :
0,4 N.m

PE/L1/L2/L3/N :
1,2 N.m

PE/L1/N :
0,8 N.m

Contacteur :
0,4 N.m

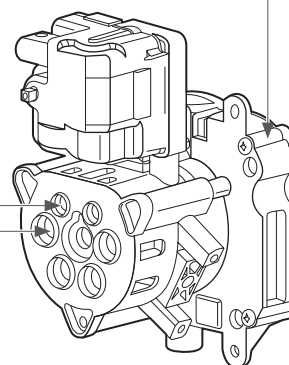

Montage
M3T2S :
0,6 N.m

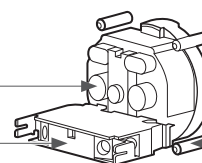

Montage M2 :
0,5 N.m

10. Caractéristiques techniques

Conditions ambiantes	
Température de fonctionnement	-25 °C à +40 °C
Température de stockage	-25 °C à +50 °C
Humidité	5 % à 95 %
Protection	IP 54 – IK 10
Lieu d'utilisation	Utilisation et installation en intérieur et en extérieur
Altitude de fonctionnement	Altitude d'installation maximale : 2000 m
Caractéristiques électriques	
Tension nominale (Un)	230 V~ (version monophasée) 230/400 V~ (version triphasée) +/- 10 %
Courant nominal de l'ensemble (Ina)	2x32 A
Courant nominal d'un circuit (Inc)	32 A
Tension de fonctionnement nominale (Ue)	230 V
Tension de tenue aux chocs (Uimp)	4 kV
Tension d'isolation (Ui)	230 V~ / 400 V~
Fréquence (fn)	50 Hz +/- 1 %
Charge de puissance maximale	7 kW (version monophasée) / 22 kW (version triphasée)
Classe de protection électrique	Classe 1
Prise de courant	Mode 3, T2S
Prise domestique	Mode 2
Catégorie de surtension	III
Caractéristiques mécaniques	
Poids	30 kg
Hauteur	765 mm
Largeur	355 mm
Profondeur	202 mm
Consommation du produit (aucun véhicule connecté)	6,4 W
Fréquence RFID	125 kHz/2,4 GHz
Degré de pollution	3

11. Précautions pour le montage



Reportez-vous au manuel de maintenance avant de commencer l'installation de la borne de recharge. L'appareil doit être installé uniquement par un électricien professionnel, conformément aux normes d'installation locales applicables. Conforme aux règles d'installation TBTS.

Toutes les informations relatives à l'installation (montage, raccordement électrique et configuration), à la connexion aux serveurs ainsi qu'à l'utilisation et à la maintenance des bornes sont fournies sur le site Web de Hager de votre pays.

Équipement d'alimentation de véhicule électrique connecté en permanence au réseau d'alimentation CA.

Équipement pour les emplacements à accès restreint et à accès non restreint.

Équipement fixe.

Montage en saillie au mur et sur poteau

L'installation horizontale au plafond ou au sol n'est pas autorisée

Aucune pièce amovible sans outils.

Informations sur la configuration requise pour l'adaptateur conformément à la norme IEC61851-1 :

Les adaptateurs pour véhicule ne doivent pas être utilisés pour connecter une fiche de véhicule mobile à une prise de connecteur de véhicule.

Les adaptateurs placés entre la prise du véhicule électrique et la fiche du véhicule électrique ne doivent être utilisés que s'ils ont été spécifiquement conçus et approuvés par le fabricant du véhicule ou le fabricant du système d'alimentation du véhicule électrique et s'ils répondent aux exigences nationales.

Ces adaptateurs doivent répondre aux exigences de la présente norme et des autres normes pertinentes relatives aux pièces de l'adaptateur correspondant à la fiche de véhicule électrique ou à la prise de véhicule électrique.

Les adaptateurs doivent être marqués de manière à indiquer leurs conditions d'utilisation spécifiques autorisées par le fabricant, par exemple avec IEC 62196 SERIES.

Ces adaptateurs ne doivent pas permettre de commuter d'un mode à un autre.

Ventilation prise en charge

Le montage, l'installation et la configuration des appareils électroniques ne peuvent être effectués que par un spécialiste électrotechnique formé et certifié, conformément aux normes d'installation applicables.

Spécialiste formé et certifié conformément aux normes d'installation applicables dans le pays.

« Tous les circuits doivent être complètement installés dans la même structure (du point de vue électrique) du bâtiment. »

Après l'entretien, la maintenance ou le réglage, le cache doit être remis en place.

Pour une utilisation par des personnes autorisées ou non.

Classification de compatibilité électromagnétique : autre que résidentielle (commerciale, industrielle légère et industrielle).

Ensemble fermé.

Type d'EVSE : ACSEV

- emplacements avec accès restreint ou non restreint

A alimenter uniquement avec un conducteur en cuivre



Comment éliminer ce produit
(Déchets d'équipements électriques et électroniques).

FR

(Applicable dans les pays de l'Union européenne et dans les pays européens disposant de systèmes de collecte séparés).

Ce marquage figurant sur le produit ou sa documentation indique qu'il ne doit pas être mis au rebut avec les autres déchets ménagers à la fin de sa durée de vie utile. Pour éviter tout risque pour l'environnement ou la santé humaine lié à une mise au rebut non contrôlée des déchets, veuillez le séparer des autres types de déchets et le recycler de manière responsable afin de promouvoir le recyclage des ressources matérielles.

Les utilisateurs domestiques doivent contacter le revendeur auprès duquel ils ont acheté ce produit, ou le bureau de leur gouvernement local, pour savoir où et comment ils peuvent recycler cet appareil sans danger pour l'environnement.

Les utilisateurs professionnels doivent contacter leur fournisseur et vérifier les conditions générales du contrat d'achat. Ce produit ne doit pas être mêlé aux autres déchets industriels lors de la mise au rebut.

Utilisable dans toute l'Europe  et en Suisse