

Łącznik przekaźnikowy na kartę hotelową (PL)

Wskazówki dotyczące bezpieczeństwa

Zabudowy i montażu urządzeń elektrycznych może dokonać tylko wykwalifikowany elektryk zgodnie z właściwymi dla danego kraju normami dot. instalacji, dyrektywami, warunkami i przepisami BHP.

Niebezpieczeństwo porażenia prądem elektrycznym. Przed wykonywaniem prac przy urządzeniu trzeba je odłączyć od napięcia elektrycznego. Należy przy tym uwzględnić wszystkie wyłączniki instalacyjne, które dostarczają do urządzenia niebezpieczne napięcia.

Nieprzestrzeżenie instrukcji może doprowadzić do uszkodzenia urządzenia, pożaru lub innych groźnych wypadków.

Niniejsza instrukcja jest częścią składową produktu i musi pozostać u klienta.

Budowa urządzenia (rys. 1)

- (1) Zastosowanie
- (2) Ramka (nie jest częścią dostarczaną z tym urządzeniem)
- (3) Element mocujący
- (4) Uchwyt karty hotelowej
- (5) Pokrywka ozdobna
- (6) Śruby mocujące
- (7) Potencjometr do ustawiania czasu opóźnienia

Funkcja

Użycie zgodnie z przeznaczeniem

- Centralne włączanie odbiorników elektrycznych poprzez włożenie karty hotelowej
- Przechowywanie karty hotelowej
- Produkt przeznaczony wyłącznie do stosowania w pomieszczeniach zamkniętych zabezpieczonych przed kroplami i bryzgami wody
- Montaż w puszcze osprzętowej zgodnej z DIN 49073

Cechy produktu

- możliwość ustawienia czasu opóźnienia dla zintegrowanego przekaźnika
- wbudowana dioda LED pełniąca funkcję lampki orientacyjnej
- zabezpieczenie przed demontażem
- bezpotencjałowy zestyk przekaźnikowy

Obsługa

Włączanie/wyłączanie odbiorników

Urządzenie jest gotowe do pracy, dioda LED w uchwycie karty hotelowej świeci się.

- Włożyć kartę hotelową do uchwytu (rys. 2).

Dioda LED zgaśnie, podłączone odbiorniki elektryczne zostaną włączone.

lub:

- Wyciągnąć kartę hotelową z uchwytu.

Dioda LED zaświeci się, po upływie ustawionego czasu opóźnienia podłączone odbiorniki elektryczne zostaną wyłączone.

Informacje dla elektroinstalatorów

Montaż i podłączenie instalacji elektrycznej

⚠ NIEBEZPIECZEŃSTWO!

Niebezpieczeństwo porażenia prądem przy dotknięciu elementów znajdujących się pod napięciem.

Porażenie prądem może doprowadzić do śmierci.

Przed rozpoczęciem prac przy urządzeniu należy odłączyć przewody przyłączeniowe od sieci, a także osłonić sąsiednie elementy znajdujące się pod napięciem!

Podłączenie urządzenia i montaż elementu centralnego

L1 ... L3 Przewód zewnętrzny

N Przewód neutralny

- Podłączyć mechanizm łącznika przekaźnikowego (1) zgodnie ze schematem połączeń (rys. 3/4).

ⓘ Przestrzegać dopuszczalnej mocy przyłączeniowej. W razie potrzeby zastosować stycznik przeciążeniowy (rys. 4).

- Włożyć mechanizm (1) do puszek osprzętowej, zaciski przyłączeniowe muszą znajdować się na dole.

- Założyć ramkę (2) i przykręcić za pomocą elementu mocującego (3).

- Założyć i przykręcić uchwyt karty hotelowej (4).

- W razie potrzeby ustawić czas opóźnienia.

- Zatrasnąć pokrywkę ozdobną (5) na uchwycie karty hotelowej.

Reläbrytare till Hotelcard (SV)

Säkerhetsanvisningar

Inbyggnad och montering av elektriska apparater får bara utföras av en behörig elektriker i enlighet med de gällande nationella installationsnormerna, riktlinjerna, bestämmelserna, säkerhets- och olycksfallsförebyggande föreskrifterna.

Fara på grund av elektrisk stöt. Frikopplas innan arbeten på apparaten. Ta därvid hänsyn till alla ledningsskyddsbrytare, som levererar farliga spänningar till apparaten.

Om anvisningen inte beaktas kan det uppkomma skador på utrustningen, brand eller andra faror.

Denna anvisning är en del av produkten och ska lämnas kvar hos slutkunden.

Apparatens uppbyggnad (Bild 1)

- (1) Insats
- (2) Ram (ingår inte i leveransen)
- (3) Fästelement
- (4) Monteringsenhet till Hotelcard
- (5) Designkåpa
- (6) Fästskruvar
- (7) Potentiometer för eftergångstid

Funktion

Ändamålsenlig användning

- Central omkoppling av elektriska belastningar genom insättning av ett Hotelcard
- Förvaring av Hotelcard
- Endast lämplig att användas i dropp- och stänkvattenfria lokaler inomhus
- Montering i apparatdosor enligt DIN 49073

Produktgenskaper

- Det integrerade reläets eftergångstid kan ställas in.
- Inbyggd LED som orienteringslampa
- Demoneringskydd
- Potentialfri reläkontakt

Manövrering

Slå på/av belastningar

Enheten är driftberedd, LED i monteringsenheten till Hotelcard lyser.

- Sätt in Hotelcard i monteringsenheten (bild 2).

LED slocknar, anslutna elektriska belastningar slås på.

Eller:

- Dra ut Hotelcard ur monteringsenheten.

LED lyser, anslutna elektriska belastningar slås av när den inställda eftergångstiden har förlutit.

Information till elektrikern

Montering och elektrisk anslutning

⚠ FARA!

Elektrisk stöt vid beröring av spänningsförande delar.

Elektrisk stöt kan leda till döden.

Innan arbeten på utrustningen ska anslutningskablarna frikopplas och spänningsförande delar i omgivningen ska täckas över.

Ansluta enheten och montera centrumpattan

L1 ... L3 ytterledare

N neutralledare

- Anslut reläbrytarinsatsen (1) enligt anslutnings-schemat (bild 3/4).

ⓘ Observera den tillåtna anslutna belastningen. Använd vid behov ett belastningsrelä (bild 4).

- Montera insatsen (1) i en apparatdosa, anslutningsplintarna ska vara nedåt.

- Sätt på ramen (2) och skruva fast den med fästelement (3).

- Sätt på och skruva fast monteringsenheten till Hotelcard (4).

- Ställ vid behov in eftergångstiden.

- Fäst designkåpan (5) på monteringsenheten till Hotelcard.

Commutateur relais pour Hotelcard (FR)

Consignes de sécurité

L'installation et le montage d'appareils électriques doivent être effectués uniquement par des électriciens qualifiés, en conformité avec les normes d'installation et dans le respect des directives, dispositions et consignes de sécurité et de prévention des accidents en vigueur dans le pays.

Risque de choc électrique. Avant tout travail sur l'appareil, couper la tension d'alimentation, Ne pas oublier de prendre en compte tous les disjoncteurs qui délivrent des tensions potentiellement dangereuses à l'appareil ou à la charge.

Le non-respect des instructions peut entraîner des dommages sur l'appareil, un incendie ou d'autres dangers.

Ce mode d'emploi fait partie intégrante du produit et doit être conservé par l'utilisateur final.

Composition de l'appareil (figure 1)

- (1) Mécanisme
- (2) Plaque de recouvrement (non compris dans la fourniture)
- (3) Élément de fixation
- (4) Logement Hotelcard
- (5) Enjoliveur
- (6) Vis de fixation
- (7) Potentiomètre pour régler la durée de post-fonctionnement

Fonction

Cas d'usage typique

- Commutation centralisée de charges électriques en insérant une Hotelcard
- Conservation de l'Hotelcard
- Convient uniquement pour une utilisation à l'intérieur et à l'abri de toute humidité
- Montage dans une boîte d'encastrement conformément à DIN 49073

Caractéristiques du produit

- Durée de post-fonctionnement du relais intégré réglable
- Éclairage d'orientation par LED intégrée
- Protection de démontage
- Contact du relais exempt de potentiel

Fonctionnement

Activer/désactiver les charges

L'appareil est opérationnel, la LED dans le logement de l'Hotelcard est allumée.

- Insérer l'Hotelcard dans le logement (figure 2).

La LED s'éteint, les charges électriques raccordées sont activées.

Ou :

- Sortir l'Hotelcard du logement.

La LED s'allume, les charges électriques raccordées sont désactivées après la fin de la durée de post-fonctionnement réglée.

Informations destinées aux électriciens spécialisés

Montage et branchement électrique

⚠ DANGER !

Choc électrique en cas de contact avec les parties sous tension.

Un choc électrique peut entraîner la mort.

Avant d'intervenir sur l'appareil, mettre l'installation hors tension et recouvrir les pièces conductrices avoisinantes !

Raccordement de l'appareil et montage de la pièce centrale

L1 ... L3 Conducteur extérieur

N Conducteur neutre

- Raccorder le mécanisme de commutation du relais (1) selon le plan de raccordement (figures 3/4).

ⓘ Respecter la puissance de raccordement autorisée. Si nécessaire, utiliser un contacteur de charge (figure 4).

- Insérer le mécanisme (1) dans la boîte d'encastrement, les bornes de raccordement doivent se trouver en bas.

- Poser le cadre (2) et le visser avec la pièce de fixation (3).

- Insérer le logement de l'Hotelcard (4) et le visser.

- Si nécessaire, régler la durée de post-fonctionnement.

- Encliqueter l'enjoliveur (5) sur le logement de l'Hotelcard.

Mode d'emploi et instructions de montage

Drifts- och monteringsanvisning

Commutateur relais pour Hotelcard Reläbrytare till Hotelcard

Réf. 1640 ..., 1641 ..

Best.-nr 1640 ..., 1641 ..

(FR) (SV) (PL)

Berker GmbH & Co. KG
Zum Gunterstal
66440 Blieskastel/Germany
Tel.: +49 6842 945 0
Fax: +49 6842 945 4625
E-Mail: info@berker.de

www.berker.com

B.
Berker

11/2020
6LE000661B

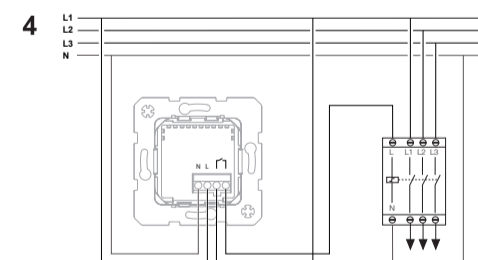
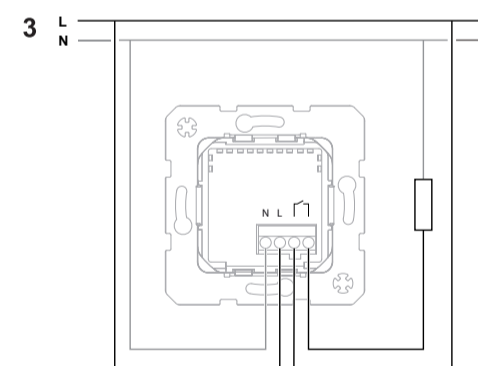
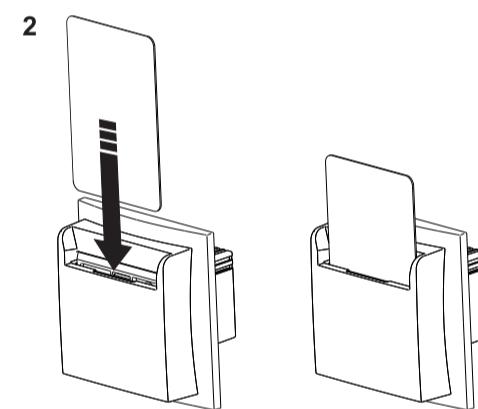
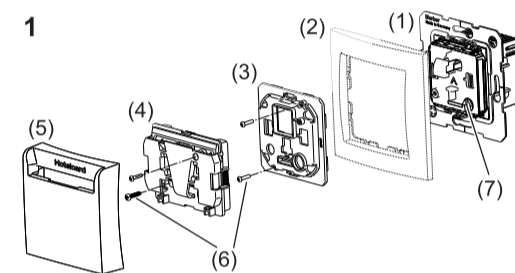

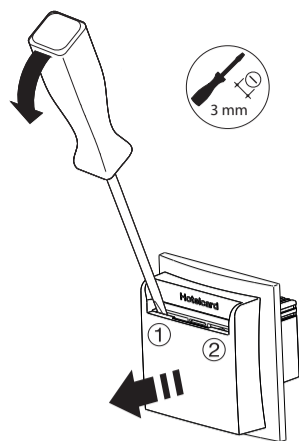

Démontage de l'enjoliveur et réglage de la durée de post-fonctionnement

- Retirer l'enjoliveur. Dans ce but, introduire un tournevis plat dans l'ouverture du logement de l'Hotelcard (figure 5) et dégager l'enjoliveur en exerçant avec prudence un effet de levier répété à gauche ① et à droite, ② puis le retirer.
 - Introduire le tournevis plat par l'évidement du logement de l'Hotelcard et régler la durée de post-fonctionnement en tournant le potentiomètre (7).
- ⓘ Observer le marquage du potentiomètre :
butée gauche 0 s, butée droite 60 s.

Annexes

Caractéristiques techniques

Tension nominale	AC 230 V~
Fréquence nominale	50/60 Hz
Tension de commutation	AC 230 V~ AC/DC 12 ... 48 V
Courant de commutation pour AC 230 V~ :	
- Charge ohmique	max. 10 AAC1
- Moteurs pour $\cos\phi$ 0,6	max. 6 A
Courant de commutation pour AC/DC 12 V	min. 100 mA max. 8 A
Puissance de coupure 230 V~ :	
- Lampes à incandescence et à halogène 230 V	1 500 W
- Transformateurs conventionnels	1 500 VA
- Transformateurs électroniques	1 500 W
- Lampes fluorescentes	1 500 VA
- Lampes fluorescentes compactes	200 W
- Lampes de remplacement à LED pour variateur 230 V	200 W
Type de contact	Relais, 1 s, exempt de potentiel
Durée de post-fonctionnement réglable	0 s, 15 s, 30 s, 60 s
Cotes maximales de l' Hotelcard	
- Largeur	50 ... 55 mm
- Épaisseur	0,8 ... 1,2 mm
Température de fonctionnement	-5 ... +50 °C
Température de stockage	-25 ... +70 °C
Indice de protection	IP20
Classe de protection (en cas de montage complet)	II
Raccordement des bornes à vis	
- Unifilaire	0,5 ... 2,5 mm ²
- À fils de faible diamètre avec embout de câble	0,5 ... 2,5 mm ²

Garantie

Sous réserve de modifications techniques et de forme, dans la mesure où elles sont utiles au progrès techniques.

Nos appareils sont garantis dans le cadre des dispositions légales en vigueur.

Pour toute demande en garantie, s'adresser à votre revendeur.

Demontera designkåpan och ställ in eftergångstiden.

- Ta bort designkåpan. För in en spårskruvmejsel i öppningen på monteringsenheten till Hotelcard (bild 5) och lossa designkåpan genom att bända uppreat åt vänster ① och åt höger ② och dra sedan av designkåpan.
 - För spårskruvmejseln genom ursparningen på monteringsenheten till Hotelcard och ställ in eftergångstiden genom att vrida potentiometern (7).
- ⓘ Observera texten på potentiometern:
vänster anslag 0 s, höger anslag 60 s.

Bilaga

Tekniska data

Nominell spänning	AC 230 V~
Nominell frekvens	50/60 Hz
Omkopplingsspänning	AC 230 V~ AC/DC 12 ... 48 V
Omkopplingsström vid AC 230 V~:	
- omsk belastning	max. 10 AAC1
- motorer vid $\cos\phi$ 0,6	max. 6 A
Omkopplingsström vid AC/DC 12V	min. 100 mA max. 8 A
Brytförmåga 230 V~:	
- 230 V glöd- och halogenlampor	1 500 W
- konventionella transformatorer	1 500 VA
- elektroniska transformatorer	1500 W
- lysrörlampor	1500 VA
- kompakta lysrörlampor	200 W
- dimbara 230 V retrofit-LED-lampor	200 W
Kontakttyp	relä, 1 s, potentialfritt
Inställbar eftergångstid	0 s, 15 s, 30 s, 60 s
Mått Hotelcard max.	
- bredd	50 ... 55 mm
- tjocklek	0,8 ... 1,2 mm
Drifttemperatur	-5 ... +50 °C
Lagringstemperatur	-25 ... +70 °C
Skyddstyp	IP20
Skyddsklass	II
(vid fullständig montering)	
Anslutningar skruvklämmor	
- entrådiga	0,5 ... 2,5 mm ²
- fintrådiga med ledningshylsa	0,5 ... 2,5 mm ²

Produktansvar

Vi förbehåller oss rätten att göra tekniska och formella ändringar av produkten med hänsyn till den tekniska utvecklingen.

Vårt materialansvar har den omfattning som krävs enligt lagstiftning och enligt branschöverenskommelser.

Denna produkt omfattas av försäljningsvillkoren enligt ALEM 09. Vid eventuell reklamation, kontakta försäljningsstället med uppgifter och felbeskrivning. Försäljningsstället vidarebefordrar till tillverkaren för felsökning och återkoppling.

Demontaż pokrywki ozdobnej i ustawianie czasu opóźnienia

- Zdjąć pokrywkę ozdobną. W tym celu włożyć śrubokręt płaski do otworu uchwyty karty hotelowej (rys. 5) i ostrożnie podważając z lewej ① i prawej strony ②, poluzować i ściągnąć pokrywkę ozdobną.
 - Wprowadzić śrubokręt płaski do szczeliny uchwyty karty hotelowej i obracając potencjometrem (7), ustawić czas opóźnienia.
- ⓘ Zwrócić uwagę na oznakowanie na potencjometrze:
lewa skrajna pozycja 0 s, prawa skrajna pozycja 60 s.

Załącznik

Dane techniczne

Napięcie znamionowe	AC 230 V~
Częstotliwość znamionowa	50/60 Hz
Napięcie załączające	AC 230 V~ AC/DC 12 ... 48 V
Prąd znamionowy przy AC 230 V~:	
- obciążenie rezystancyjne	maks. 10 AAC1
- silniki przy $\cos\phi$ 0,6	maks. 6 A
Prąd znamionowy przy AC/DC 12 V	min. 100 mA maks. 8 A
Moc załączana 230 V~:	
- żarówki tradycyjne i świetlówki halogenowe 230 V	1500 W
- transformatory konwencjonalne	1500 VA
- transformatory elektroniczne	1500 W
- lampy fluorescencyjne	1500 VA
- kompaktowe lampy fluorescencyjne	200 W
- lampy-zamienniki LED 230 V z możliwością ściemniania	200 W
Typ zestyku	przełącznik, 1 s, bezpotencjałowy
Nastawialny czas opóźnienia	0 s, 15 s, 30 s, 60 s
Maks. wymiary karty hotelowej	
- szerokość	50 ... 55 mm
- grubość	0,8 ... 1,2 mm
Temperatura pracy	-5 ... +50 °C
Temperatura przechowywania	-25 ... +70 °C
Stopień ochrony	IP20
Klasa ochrony (przy pełnym montażu)	II
Przyłącza – zaciski śrubowe	
- jednożyłowy	0,5 ... 2,5 mm ²
- drobożyłowy z końcówką tulejkową	0,5 ... 2,5 mm ²

Rekomia sprzedawcy

Producent zastrzega sobie prawo do zmian technicznych i formalnych, o ile celem ich jest techniczne ulepszenie produktu.

W razie reklamacji urządzenie należy zwrócić do punktu sprzedawcy wraz z opisem charakteru usterki.