

- (DE)
- (IT)
- (FR)
- (NL)
- (EN)

2D

RED311X, RED321X

Audio-Auskoppler UP/REG 2Draht

Disaccoppiamento-AUDIO incasso/ barra DIN 2Fili

Coupleur de sortie audio

Audio-ontkoppelaar, 2-draads, inbouw/ din-rail

AUDIO output coupler flush-mounted/ RMD 2wire

Sicherheitshinweise

(DE)

Einbau und Montage elektrischer Geräte dürfen nur durch Elektrofachkräfte erfolgen.

Bei Nichtbeachten der Anleitung können Schäden am Gerät, Brand oder andere Gefahren entstehen.

Bei Installation und Leitungsverlegung die für SELV-Stromkreise geltenden Vorschriften und Normen einhalten.

Diese Anleitung ist Bestandteil des Produktes und muss beim Endkunden verbleiben.

Funktion

Audio-Auskoppler werden zur Auskopplung der Audio-Busleitung (a/b) aus der 2Draht Busleitung verwendet. i2 Audio Geräte wie z.B. Telekommunikations-Interface, Relais etc. können mit Audio-Auskopplern an dem 2Draht Bus betrieben werden.

Geräteaufbau (Bild 1)

(1)(3) Anschlussklemmen für die ausgekoppelte Audio-Busleitung a/b

(2)(4) Anschlussklemmen X/X für die durchgeschleifte 2Draht Busleitung

Terminator (Abschlusswiderstand)

Nicht belegte Anschlüsse (X/X) sind durch Aufstecken eines Terminators abzuschließen.



Bild 2: REG Anschlussklemmen



Bild 3: UP Anschlussklemmen

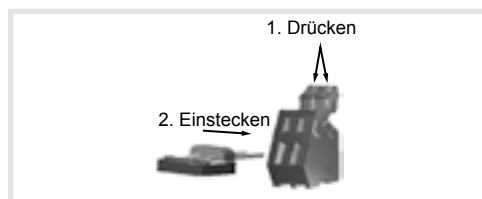

Indicazioni di sicurezza

(IT)

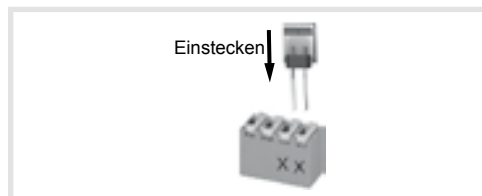
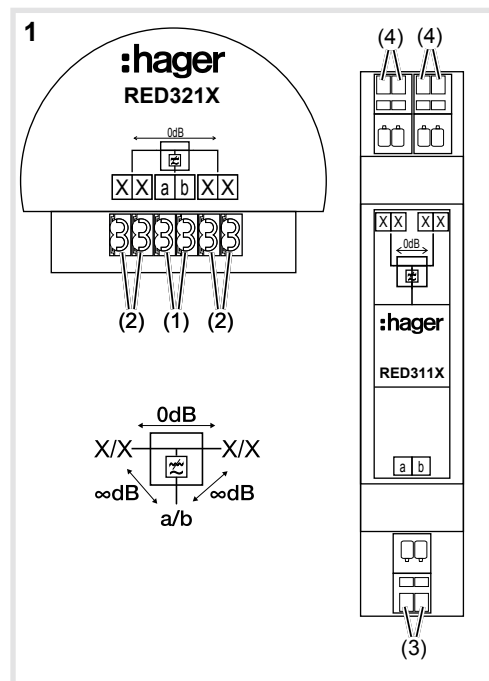
L'incasso e il montaggio degli apparecchi elettrici devono essere eseguiti solo da elettricisti qualificati.

Il mancato rispetto delle istruzioni può provocare danni all'apparecchio, incendi o altri pericoli.

Per l'installazione e la posa dei cavi, attenersi alle direttive e alle norme vigenti per i circuiti elettrici di bassa tensione.

Queste istruzioni per l'uso sono parte integrante del prodotto e devono restare in possesso dell'utilizzatore finale.

Funzione

I disaccoppiatori audio vengono utilizzati per il disaccoppiamento della linea bus audio (a/b) dalla linea bus a 2 fili. Gli apparecchi i2 audio come ad es. interfaccia di comunicazione, relè ecc., possono funzionare con disaccoppiatori audio sul bus a 2 fili.

Struttura apparecchio (figura 1)

(1)(3) Morsetti di collegamento per la linea bus audio disaccoppiata a/b

(2)(4) Morsetti di collegamento X/X per la linea bus video a 2 fili passante

Terminatore (resistenza terminale)

I collegamenti inutilizzati (X/X) devono essere chiusi mediante inserimento di un terminatore.



Figura 2: morsetti di collegamento per montaggio su guida



Figura 3: morsetti di collegamento da incasso

Technische Daten

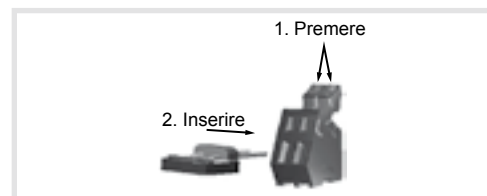
Betriebsspannung	28 V=
Anschlussklemmen	Steckklemmen
Maximaler Leiterdurchmesser	0,8 mm
Durchgangsdämpfung	0 dB
Video-Abzweigdämpfung	∞ dB
Abmessungen B x H x T:	
UP Gerät	51 x 42 x 16 mm
REG Gerät	17,5 x 94 x 58 mm, 1 TE

Dati tecnici

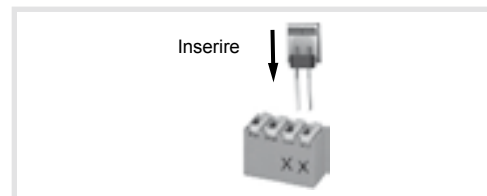
Tensione d'esercizio	28 V=
Morsetti di collegamento	Morsetti a innesto
Diametro conduttore massimo	0,8 mm
Attenuazione di trasmissione	0 dB
Smorzamento di derivazione video	∞ dB
Dimensioni L x A x P:	
Apparecchio da incasso	51 x 42 x 16 mm
Apparecchio per montaggio su guida	17,5 x 94 x 58 mm, 1 unità

Consignes de sécurité

(FR)

L'installation et le montage d'appareils électriques doivent être effectués uniquement par des électriciens qualifiés.

Le non-respect des consignes d'installation peut entraîner des dommages sur l'appareil, un incendie ou présenter d'autres dangers.

Veuillez observer les prescriptions et les normes en vigueur pour les circuits électriques TBTS lors de l'installation et de la pose des câbles.

Ce mode d'emploi fait partie intégrante du produit et doit être conservé par l'utilisateur final.

Fonction

Des découpleurs audio sont utilisés pour le découplage du câble bus audio (a/b) du câble bus 2 fils. Les appareils audio i2 comme les interfaces de télécommunication, relais, etc. peuvent fonctionner avec des découpleurs audio sur le bus 2 fils.

Composition de l'appareil (figure 1)

- (1)(3) Bornes de raccordement pour le câble bus audio découplé a/b
- (2)(4) Bornes de raccordement X/X pour le câble bus en boucle 2 fils

Terminaison (résistance terminale)

Les raccordements non utilisés (X/X) doivent être fermés par l'enfichage d'une terminaison.

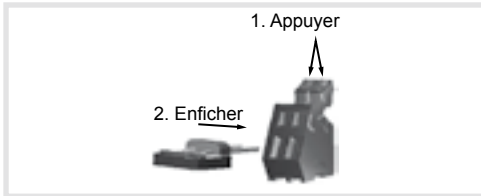

Image 2 : Bornes de raccordement rail DIN

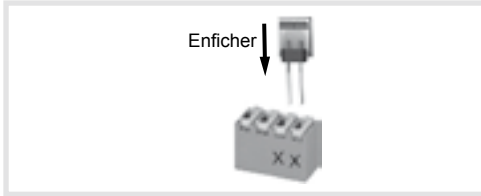

Image 3 : Bornes de raccordement à encastrer

Caractéristiques techniques

Tension de service	28 V=
Bornes de raccordement	Bornes Quickconnect
Diamètre de conducteur max.	0,8 mm
Atténuation de transmission	0 dB
Atténuation du câble vidéo	∞ dB
Dimensions l x h x p:	
Appareil à encastrer	51 x 42 x 16 mm
Appareil rail DIN	17,5 x 94 x 58 mm, 1 module

Veiligheidsinstructies

(NL)

Inbouw en montage van elektrische apparatuur mag alleen door een elektrotechnisch installateur worden uitgevoerd.

Wanneer deze handleiding niet in acht wordt genomen, kan schade aan het apparaat, brand of andere gevaren optreden.

Bij installaties en kabelinstallaties de voor SELV-circuits geldende voorschriften en normen aanhouden.

Deze handleiding maakt deel uit van het product en dient in het bezit van de eindgebruiker te blijven.

Functie

Audio-uitkoppelingen worden gebruikt voor het uitkoppelen van de audio-buskabel (a/b) uit de 2-draads buskabel. i2 audio-apparaten zoals bijvoorbeeld telecommunicatie-interface, relais enzovoort kunnen met audio-uitkoppelingen op de 2-draads-bus worden gebruikt.

Opbouw van het apparaat (afbeelding 1)

- (1)(3) Aansluitklemmen voor de uitgekoppelde audio-buskabel a/b
- (2)(4) Aansluitklemmen X/X voor de doorgeluste 2-draads-buskabel

Terminator (afsluitweerstand)

Niet gebruikte aansluitingen (X/X) moeten door plaatsen van een afsluitweerstand worden afgesloten.

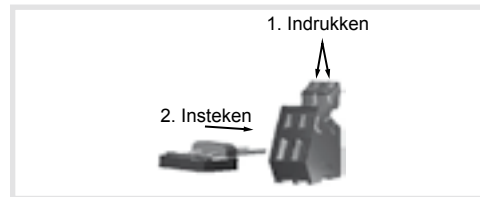

Afb. 2: DIN-aansluitklemmen

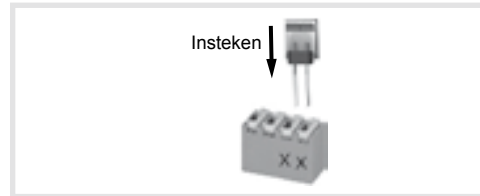

Afb. 3: inbouw aansluitklemmen

Technische gegevens

Netspanning	28 V=
Aansluitklemmen	Steekklemmen
Maximale aderdiameter	0,8 mm
Doorgangsdemping	0 dB
Video-aftakdemping	∞ dB
Afmetingen b x h x d:	
Inbouwapparaat	51 x 42 x 16 mm
DIN-apparaat	17,5 x 94 x 58 mm, 1 TE

Safety instructions

(EN)

Electrical equipment may only be installed and assembled by qualified electricians.

Failure to comply with these instructions may result in damage to the device, fire or other hazards.

When installing and laying cables, always comply with the applicable regulations and standards for SELV electrical circuits.

These instructions are an integral component of the product and must be retained by the end user.

Function

Audio output decouplers are used for decoupling the audio bus cable (a/b) from the 2-wire bus cable. i2 audio devices such as telecommunication interface, relay etc. can be operated with audio output couplers on the 2-wire bus.

Design and layout of the device (Figure 1)

- (1)(3) Connecting terminals for the decoupled audio bus cable a/b
- (2)(4) Connecting terminals X/X for the looped 2-wire bus cable

Terminator (terminating resistor)

Terminate unassigned connections (X/X) by attaching a terminator.

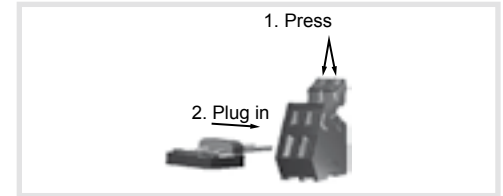

Figure 2: RMD connecting terminals

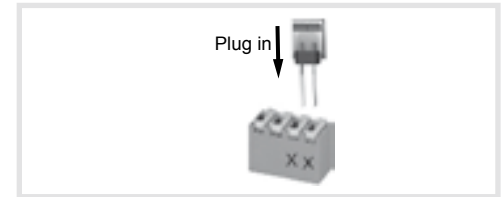

Figure 3: Flush-mounted connecting terminals

Technical data

Operating voltage	28 V=
Connecting terminals	plug-in terminals
Maximum conductor diameter	0.8 mm
Transmission loss	0 dB
Video branch attenuation	∞ dB
Dimensions W x H x D:	
Flush-mounted device	51 x 42 x 16 mm
RMD device	17.5 x 94 x 58 mm, 1 module