

# hw+

## Disjoncteur ouvert jusqu'à 1600A

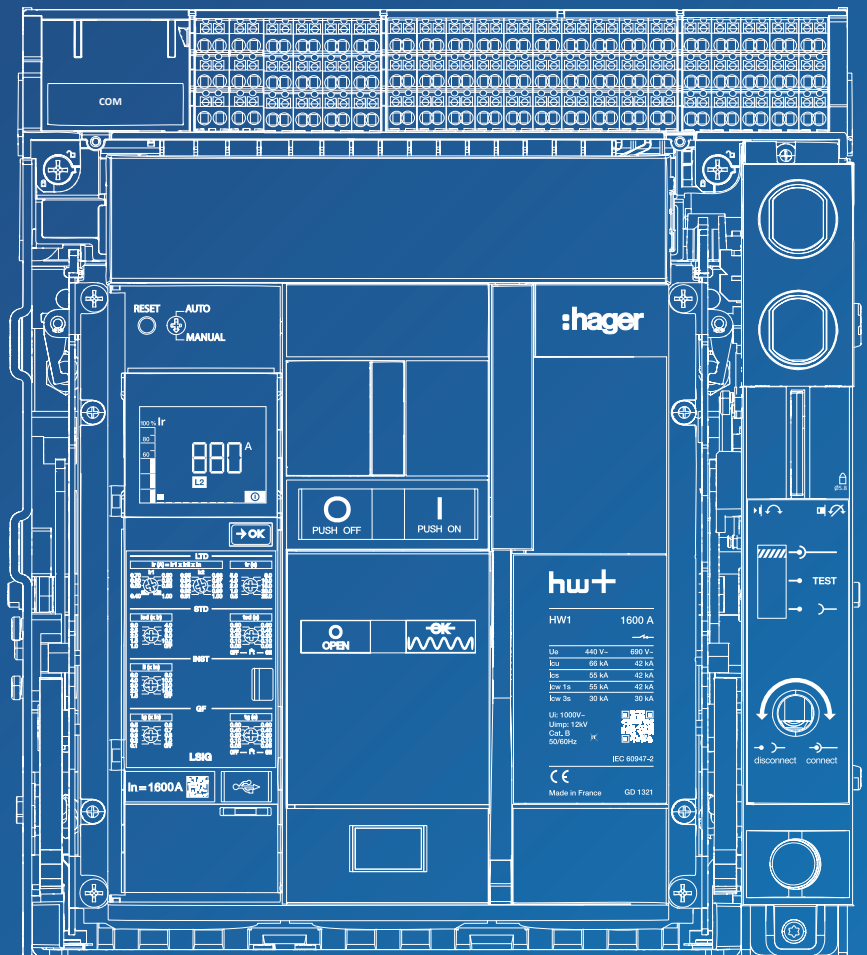



# Sommaire

Page

---

<b>01 A propos de ce guide</b>	<b>3</b>
1.1 Consignes de sécurité	3
1.2 Utilisation de ce guide	6
<hr/>	
<b>02 Installation ou remplacement d'un accessoire</b>	<b>7</b>
2.1 Dépose du disjoncteur débrochable	7
2.2 Déconnexion et connexion d'un accessoire sur un disjoncteur débrochable	11
2.3 Répose du disjoncteur débrochable	14
2.4 Démontage du disjoncteur fixe	22
2.5 Déconnexion et connexion d'un accessoire sur un disjoncteur fixe	25
2.6 Remontage du disjoncteur fixe	29
2.7 Calibreur du déclencheur électronique	35
2.8 Pile de secours du déclencheur électronique	41
2.9 Afficheur du déclencheur électronique	48
2.10 Bornier de raccordement TB	53
2.11 Module de contacts de sortie d'alarme OAC	60
2.12 Contact auxiliaire AX	64
2.13 Contact de défaut de déclenchement FS	68
2.14 Bobine à émission SH	76
2.15 Bobine à manque de tension UV	85
2.16 Retardateur pour bobine à manque de tension UVTC	93
2.17 Bobine à fermeture CC	97
2.18 Moteur de chargement du ressort MO	105
2.19 Contact prêt à fermer RTC	114
2.20 Capteur de neutre externe ENCT	122
2.21 Compteur de cycles CYC	128
2.22 Contact de position PS	133
2.23 Capot des boutons poussoirs PBC	142
2.24 Accessoire de verrouillage d'embrochage porte ouverte RI	145
2.25 Accessoire de verrouillage du disjoncteur en OFF par serrure à clé OLK	149
2.26 Accessoire de verrouillage du disjoncteur en OFF par cadenas OLP	154
2.27 Accessoire de verrouillage de la position du disjoncteur dans son châssis CL	157
2.28 Détrompeur pour disjoncteur débrochable WIP	163
2.29 Cadre de porte DF	168
2.30 Ecran de chambre de coupure	172
2.31 Séparateurs de phases IB	173
2.32 Epanouisseur SP	178
2.33 Connecteurs vertical VCA	181
2.34 Prise avant FC	182
<hr/>	
<b>03 Dépannage du disjoncteur hw+</b>	<b>183</b>

### Avertissements et remarques

Cette documentation contient des consignes de sécurité, que vous devez respecter pour votre sécurité personnelle ou pour la prévention des dommages aux biens.

Les consignes de sécurité, se référant à votre sécurité personnelle sont notifiées dans la documentation par un symbole d'alerte de sécurité. Les consignes de sécurité, se référant à des dommages matériels sont informées par la mention "AVIS".

Les symboles d'alerte de sécurité et de la mention ci-dessous sont classés selon le degré de risque.



**DANGER** indique une situation dangereuse imminente qui, si elle ne peut pas être évitée, entraînera la mort ou des blessures graves.



**AVERTISSEMENT** indique une situation potentiellement dangereuse qui, si elle ne peut pas être évitée, peut entraîner des blessures grave voire la mort.



**ATTENTION** indique une situation potentiellement dangereuse qui, si elle ne peut pas être évitée, peut provoquer des blessures mineures ou modérées.

### AVIS

**AVIS** indique un message d'alerte de dommages matériels.

**AVIS** indique également des consignes importantes d'utilisation et surtout des informations utiles sur le produit, auxquelles il convient de prêter une attention particulière pour une utilisation efficace et en toute sécurité.

### Personnel qualifié

Le produit ou le système décrit dans cette documentation doit être installé, exploité et maintenu par un personnel qualifié uniquement. Hager Electro décline toute responsabilité quant aux conséquences de l'utilisation de ce matériel par un personnel non qualifié.

Une personne qualifiée est celle disposant de compétences et des connaissances nécessaires à la construction et l'exploitation de l'installation des équipements électriques, et ayant reçu une formation lui permettant d'identifier et d'éviter les risques encourus.



### Risque de choc électrique, d'électrocution ou d'arc électrique

**Danger de mort, risque de blessure par électrocution ou risque de blessure grave.**

Les opérations de maintenance doivent être effectuées uniquement par du personnel qualifié et équipé des équipements de sécurité adéquats, selon les normes en vigueur dans le pays et conformément aux opérations décrites dans ce guide de maintenance.

### **Usage approprié des produits Hager**

Les produits Hager sont destinés à être utilisés uniquement pour les applications décrites dans les catalogues et sur la documentation technique, qui leur est dédiée. Si des produits et des composants provenant d'autres fabricants sont utilisés, ils doivent être recommandés ou approuvés par Hager.

Un usage approprié des produits Hager lors du transport, du stockage, de l'installation, du montage, de la mise en service, de l'exploitation et de l'entretien est nécessaire pour garantir un fonctionnement en toute sécurité et sans aucun problème.

Les conditions ambiantes admissibles doivent être respectées. Les informations contenues dans la documentation technique doivent être respectées.

### **Responsabilité de publication**

Les contenus de cette documentation ont été revus afin d'assurer que la fiabilité de l'information soit correcte au moment de la publication.

Hager ne peut toutefois pas garantir l'exactitude de toutes les informations contenues dans cette documentation. Hager n'assume aucune responsabilité pour les erreurs d'impression et des dommages qui en résultent.

Hager se réserve le droit d'apporter les corrections et modifications nécessaires dans les éditions ultérieures.

Lisez attentivement les consignes suivantes et veillez à les respecter lors de la réalisation des opérations décrites dans ce guide.



**Risque de choc électrique, d'électrocution ou d'arc électrique  
Danger de mort, risque de blessure par électrocution ou risque de blessure grave.**

Les opérations de maintenance du disjoncteur, d'installation ou remplacement d'accessoires doivent être effectuées uniquement par du personnel qualifié.

Il est nécessaire d'avoir pris connaissance des instructions décrites dans ce guide ainsi que des notices mentionnées.

Il est nécessaire de porter les équipements de protection individuelle adéquats et de respecter les consignes de sécurité électrique en vigueur dans le pays.

Avant de commencer toute opération, assurez-vous que toute alimentation électrique de l'équipement a été coupée et qu'elle est maintenue coupée pendant toute la durée des opérations. Pour cela suivez les règles suivantes :

- coupez toutes les alimentations électriques de l'équipement en tenant compte de toutes les sources d'alimentation principales, de secours et de contrôles,
- consignez toutes les alimentations,
- vérifiez l'absence de tension sur tous les circuits de l'équipement,
- reliez à la terre tous les circuits de l'équipement.

### Objet du document.

Ce guide vise à fournir aux personnels de maintenance, les informations techniques nécessaires à l'entretien des disjoncteurs hw+ à déclencheurs électroniques.

### Champ d'application

Ce document est applicable aux disjoncteurs hw+ à déclencheurs électroniques.

### Révisions

Indice	Date
6LE007639A	Octobre 2021

### Documents à consulter

Document	Référence
Manuel d'utilisation hw+	6LE007597A
Manuel d'installation hw+	6LE007596A

Pour l'installation des accessoires et auxiliaires, se reporter aux notices suivantes :

Accessoires	Référence
Bornier de raccordement TB	6LE007543A
Module de contacts de sortie d'alarme OAC	6LE007430A
Contact auxiliaire AX	6LE007407A
Contact de défaut de déclenchement FS	6LE007676A
Bobine à émission SH	6LE007405A
Bobine à manque de tension UV	6LE007405A
Retardateur pour bobine à manque de tension UVTC	6LE007626A
Bobine à fermeture CC	6LE007405A
Moteur de chargement du ressort MO	6LE007406A
Contact prêt à fermer RTC	6LE007623A
Capteur de neutre externe ENCT	6LE007514A
Compteur de cycles CYC	6LE007487A
Contact de position PS	6LE007542A
Capot des boutons poussoirs PBC	6LE007490A
Accessoire de verrouillage d'embrochage porte ouverte RI	6LE007491A
Accessoire de verrouillage du disjoncteur en OFF par serrure à clé OLK	6LE007488A
Accessoire de verrouillage du disjoncteur en OFF par cadenas OLP	6LE007694A
Accessoire de verrouillage de la position du disjoncteur dans son châssis CL	6LE007677A
Détrompeur pour disjoncteur débrochable WIP	6LE007489A
Cadre de porte DF	6LE007512A
Ecran de chambre de coupure	6LE007513A
Séparateurs de phases IB	6LE007544A
Epanouisseur SP	6LE007515A
Connecteurs vertical VCA	6LE007515A
Prise avant FC	6LE007515A

Vous pouvez télécharger ces publications et autres informations techniques depuis notre site web à l'adresse : [www.hager.fr](http://www.hager.fr)

### Contact

Adresse	Hager Electro SAS 132 Boulevard d'Europe 67215 Obernai France
Téléphone	+ 33 (0)3 88 49 50 50
Site internet	<a href="http://www.hager.fr">www.hager.fr</a>

 ATTENTION

**Risque de chute du disjoncteur**  
**Risque de blessure par écrasement.**



S'assurer que l'appareil est manipulé uniquement par du personnel qualifié, équipé des appareils de levage et des équipements de sécurité adéquats.

AVIS

**Risque de dommage matériel**

Pour éviter le basculement du produit, s'assurer que le châssis est correctement fixé avant toute extraction du disjoncteur.

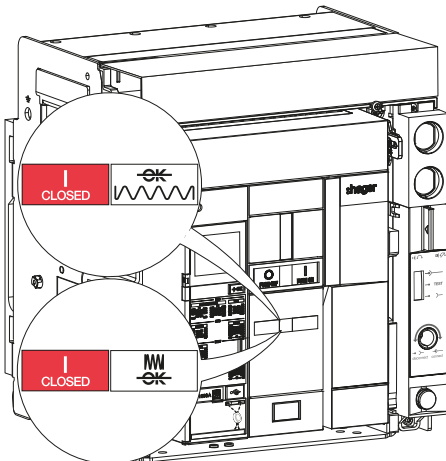
Avant toutes opérations d'installation ou de remplacement d'un accessoire, suivre la procédure suivante pour démonter un disjoncteur débrochable.

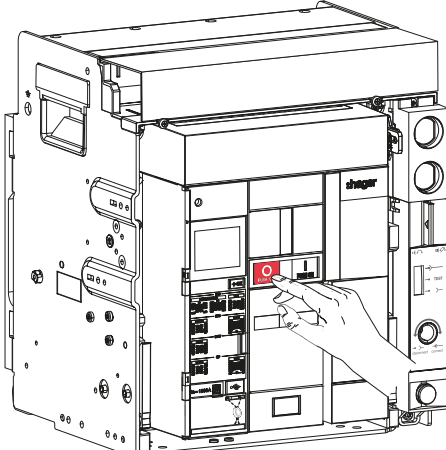
	Action	Illustration
1	Le disjoncteur est fermé, ressort déchargé ou chargé.	
2	Ouvrir le disjoncteur en appuyant sur le bouton poussoir d'ouverture 	

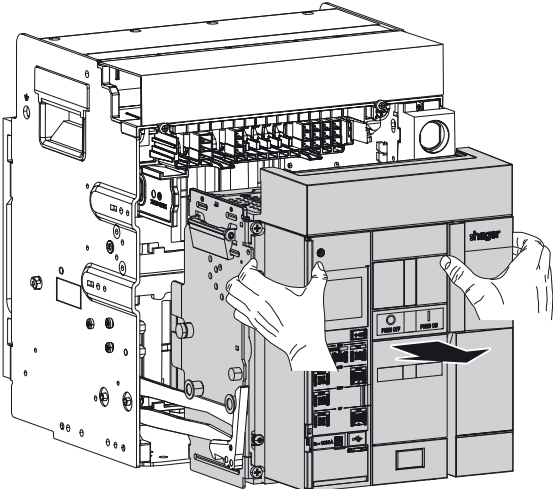
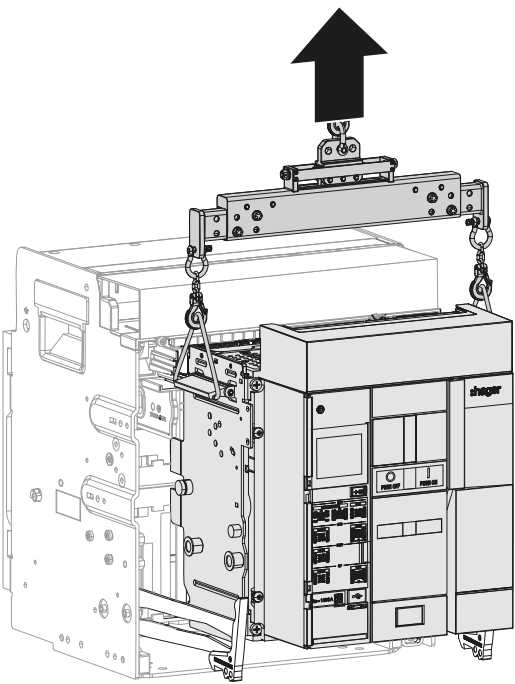
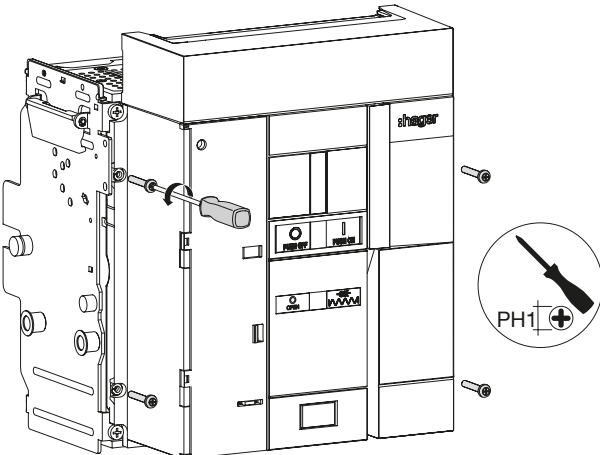

	Action	Illustration
3	Les indicateurs se mettent à jour.	
4	L'afficheur s'éteint.	
5	Mettre le disjoncteur en position Déconnectée (cf. Manuel d'installation 6LE007596A).	
6	Tirer les rails de guidage au maximum tout en maintenant la partie supérieure du disjoncteur. Le disjoncteur reste dans le châssis en position Déconnectée.	

	Action	Illustration
7	Sortir le disjoncteur de son logement, tout en le maintenant sur les rails de guidage.	
8	Le disjoncteur peut être extrait du châssis (cf. Manuel d'installation 6LE007596A).	
9	Si besoin, déplomber la fenêtre transparente protégeant l'accès au déclencheur électronique puis retirer les 4 vis.	

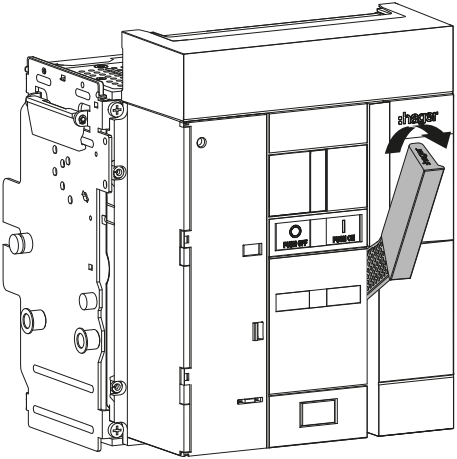
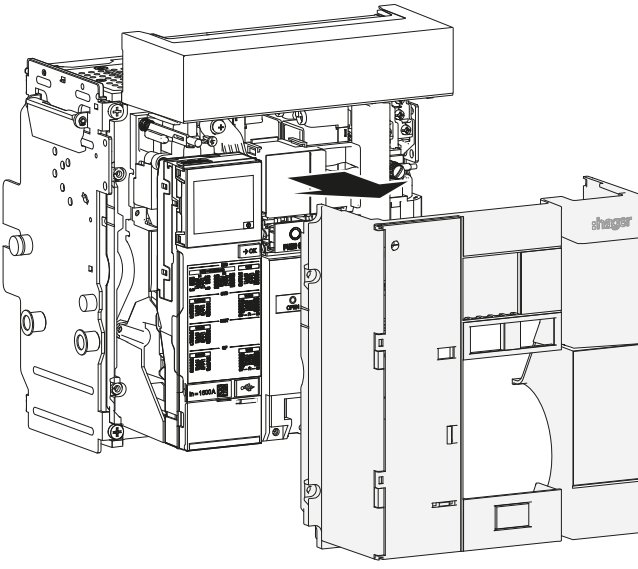
	Action	Illustration
10	Abaisser la poignée de réarmement.	 A technical line drawing of a Hager electrical cabinet. The cabinet door is open to the right. A handle on the right side of the cabinet is being pushed downwards, as indicated by a curved arrow. The handle has the 'hager' logo on it. The internal components of the cabinet are visible through the opening.
11	Retirer le capot.	 A technical line drawing of the same Hager electrical cabinet as in the previous illustration. The top cover of the cabinet is shown being lifted away from the main unit. The internal components, including a circuit breaker, are now more clearly visible. The 'hager' logo is visible on the side of the main cabinet unit.

**Installation ou remplacement d'un accessoire**

Pour débrancher et brancher le connecteur d'un accessoire à remplacer sur un disjoncteur débrochable, suivre la procédure suivante :

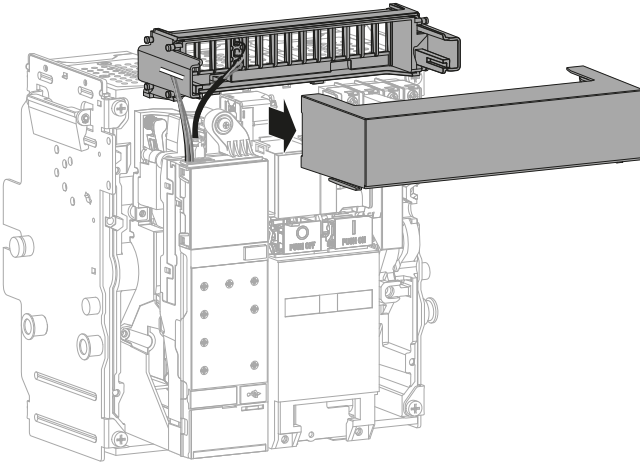
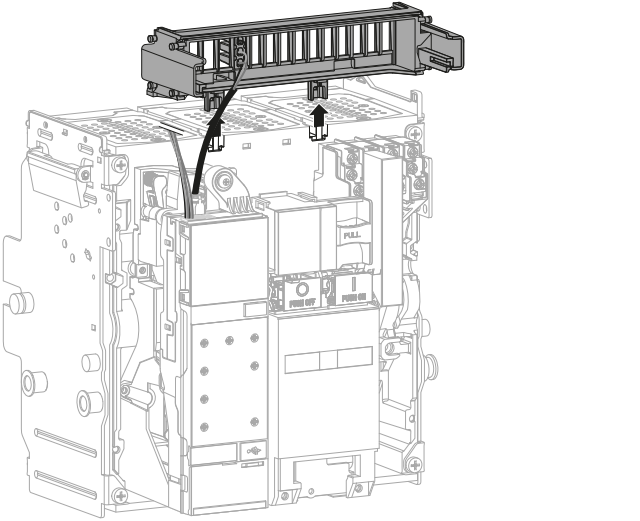
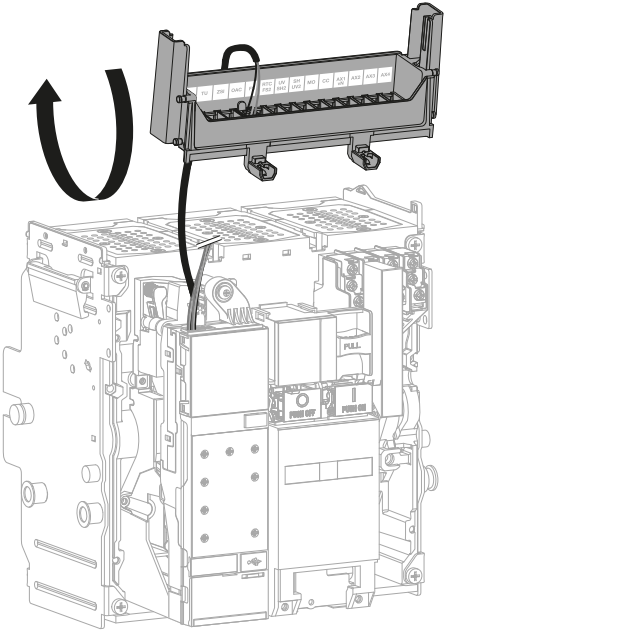
	Action	Illustration
1	Faire pression sur la petite languette puis, retirer le cache du support bornier.	
2	Retirer le support bornier.	
3	Le faire pivoter.	

	Action	Illustration
4	Faire pression sur la petite languette puis, retirer le connecteur de l'accessoire que vous voulez remplacer.	
5	Une fois l'accessoire défectueux remplacé, clipser le connecteur de l'accessoire neuf au même endroit sur le support bornier.	

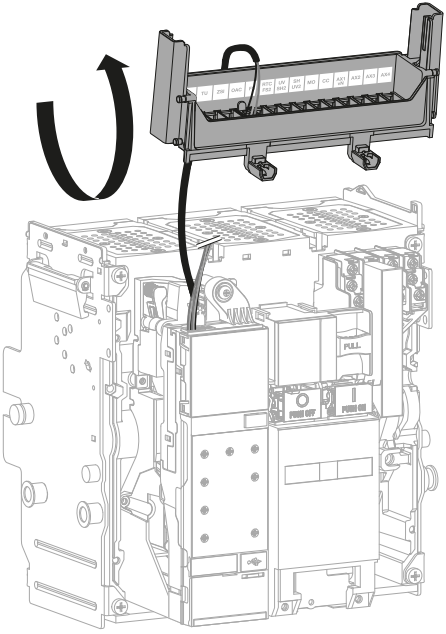
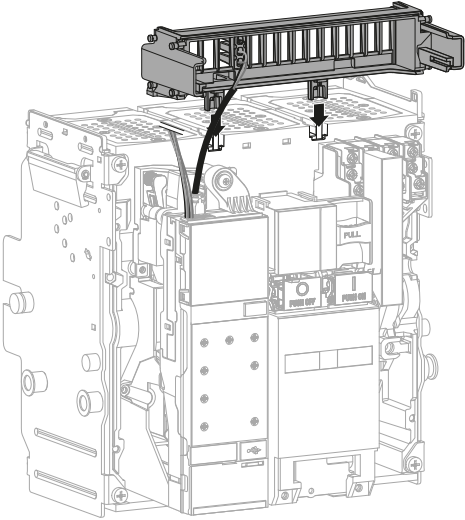
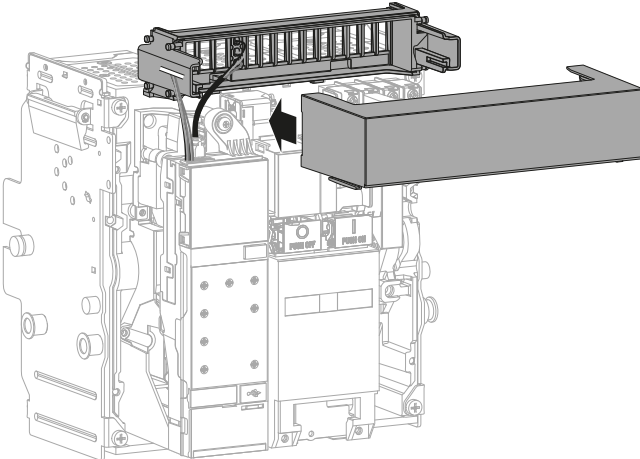
	Action	Illustration
6	Faire pivoter le support bornier.	
7	Le repositionner sur le disjoncteur.	
8	Remettre le cache du support bornier.	

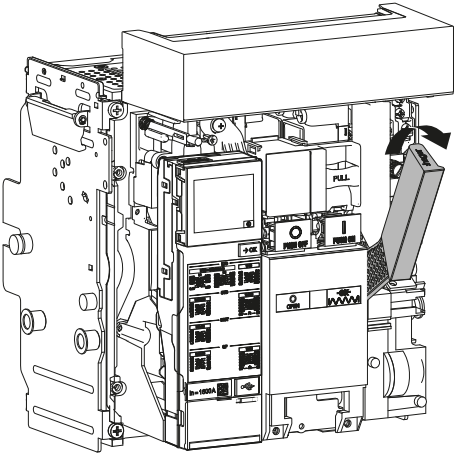
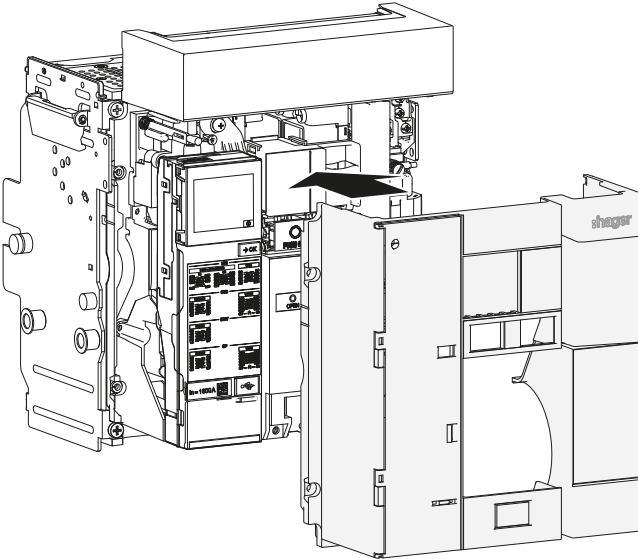
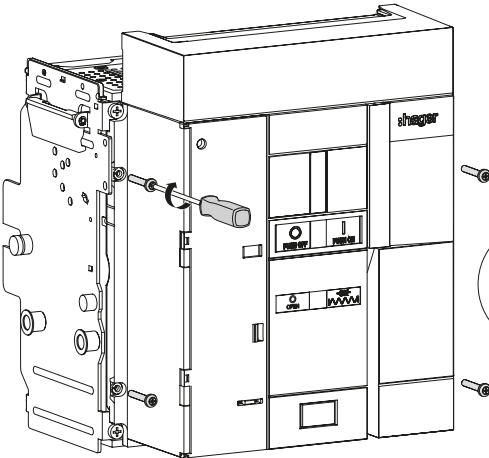

Une fois les opérations d'installation ou de remplacement d'un accessoire terminées, suivre la procédure suivante pour remonter un disjoncteur débrochant.

	Action	Illustration
1	Abaisser la poignée de réarmement.	 A technical line drawing of the disconnector assembly. The handle is shown in a downward position, with an arrow indicating the direction of movement. The internal components, including the breaker mechanism and the 'PULL' label, are visible.
2	Remettre le capot.	 A technical line drawing showing the disconnector assembly with the cover being placed back on top. The cover is shown in a slightly offset position, indicating the process of fitting it onto the unit.
3	Serrer les 4 vis.	 A technical line drawing of the disconnector assembly with the cover fully in place. Four screws are shown being inserted into the cover. A circular inset shows a PH1 screwdriver with a plus sign, indicating the type of screwdriver to be used for tightening the screws.

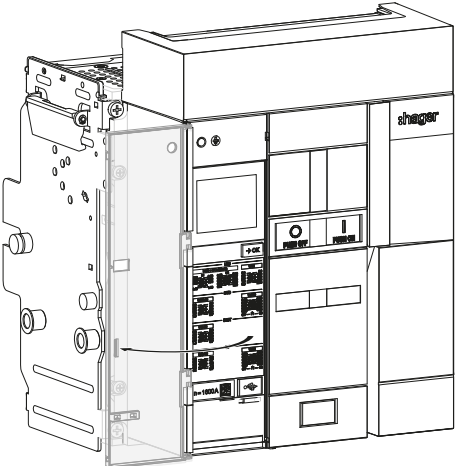
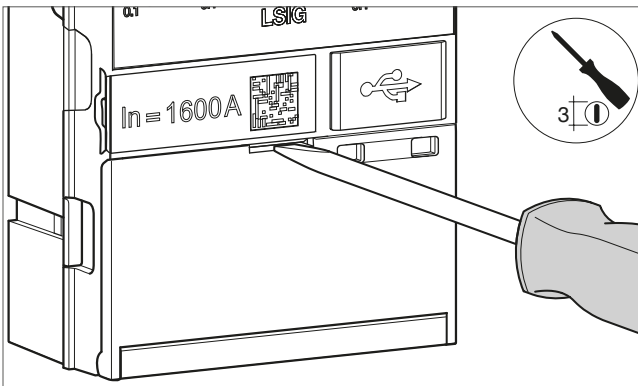
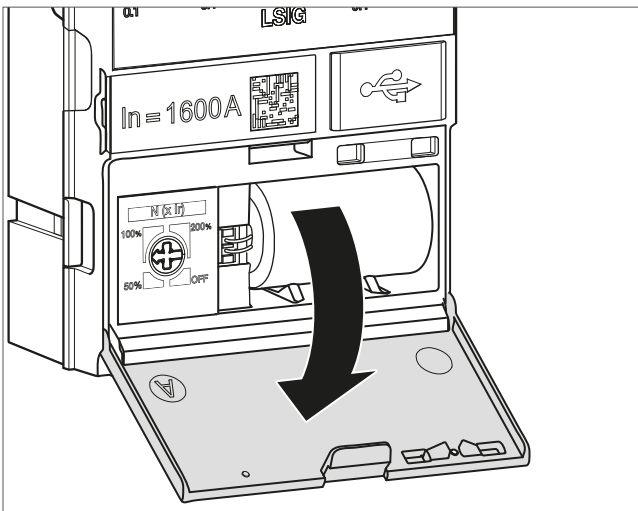
	Action	Illustration
4	Ouvrir la fenêtre transparente protégeant l'accès au déclencheur électronique.	
5	Introduire un tournevis dans l'encoche.	
6	Puis ouvrir la trappe.	

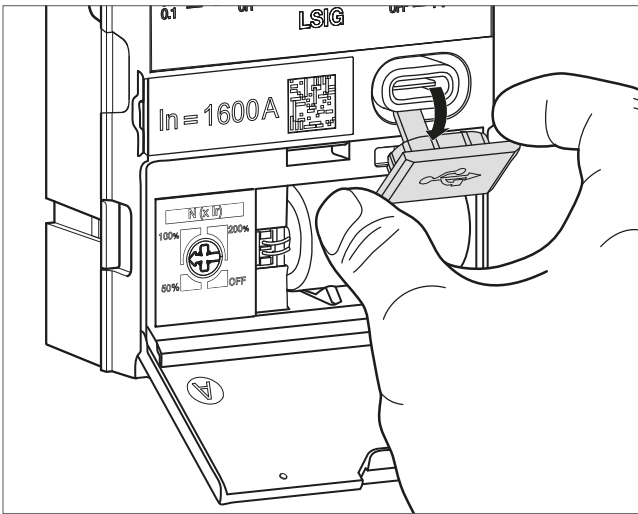
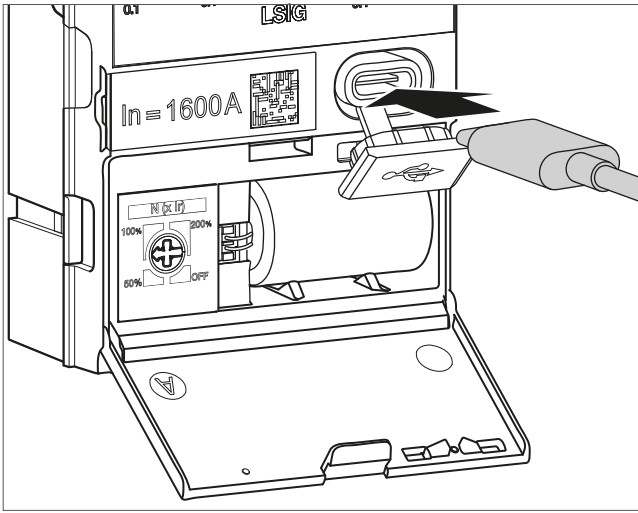
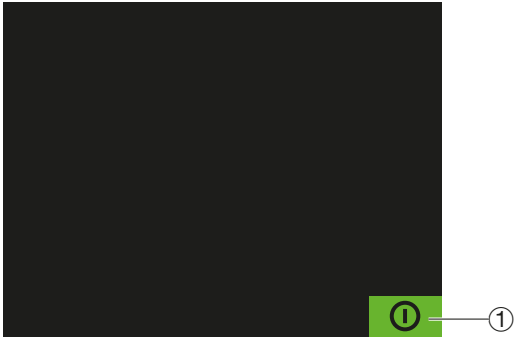
	Action	Illustration
7	Retirer le cache-prise USB-C.	
8	Puis brancher une batterie externe sur la prise USB-C.	
9	L'écran de veille s'allume sur l'afficheur et l'indicateur ReadyToProtect clignote indiquant que le déclencheur électronique est opérationnel.	 <p>① Indicateur ReadyToProtect</p>

**AVIS**

En cas d'apparition d'indicateur d'erreur, se reporter au chapitre 03 Dépannage du disjoncteur.

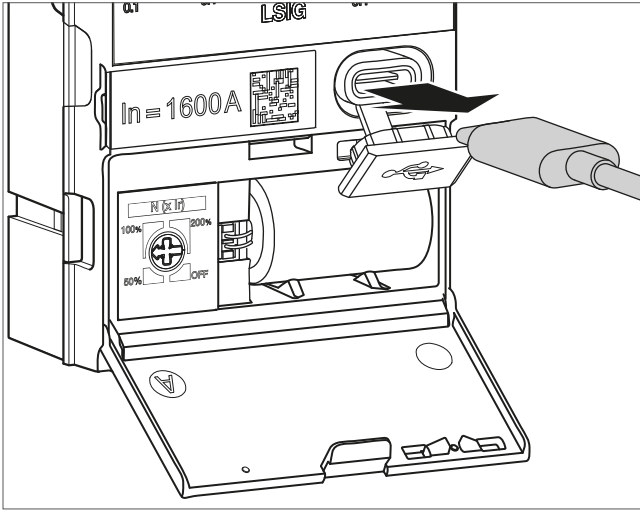
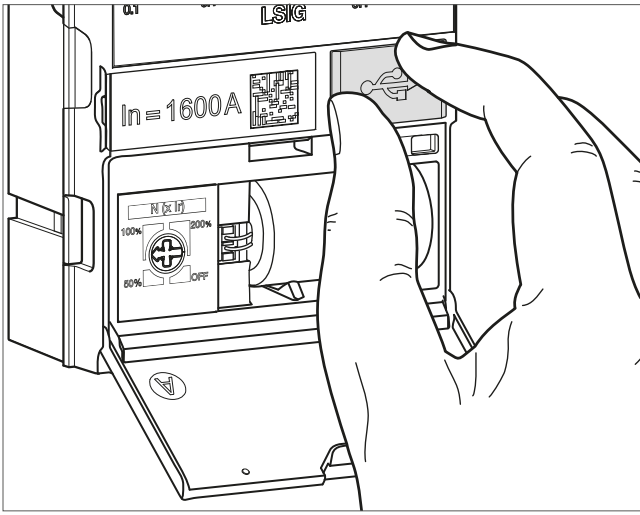
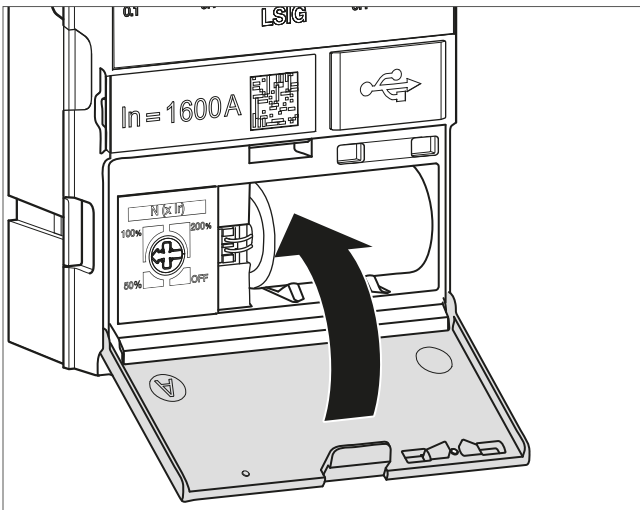

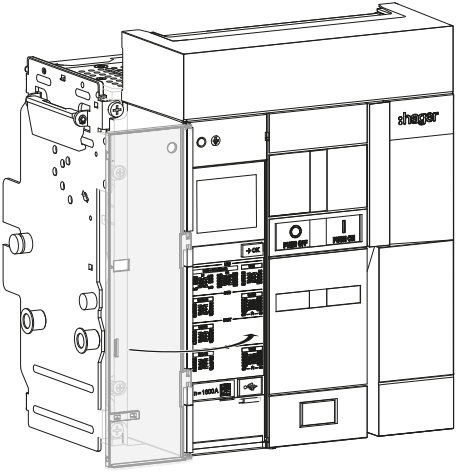
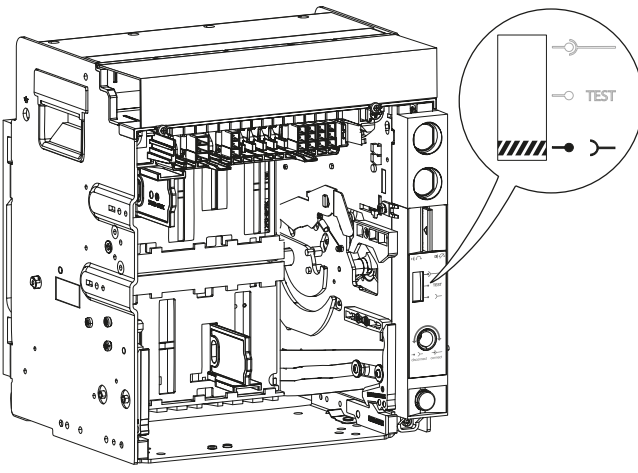
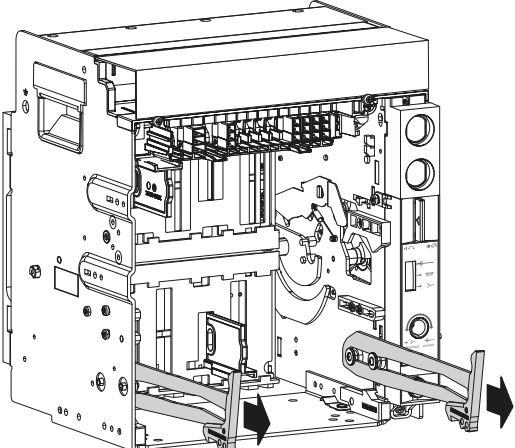
	Action	Illustration
10	Retirer la batterie externe.	
11	Refermer le cache-prise USB-C.	
12	Refermer la trappe.	

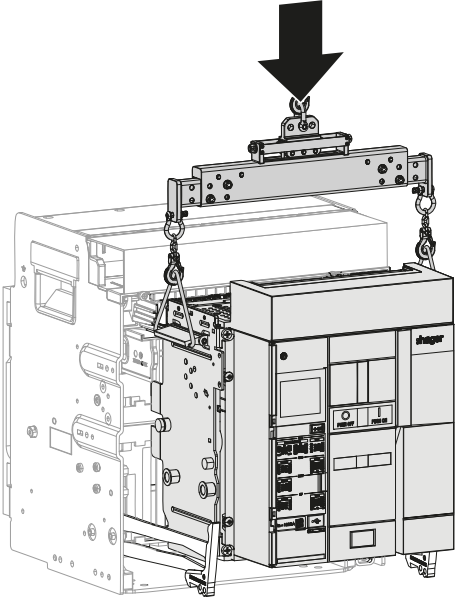
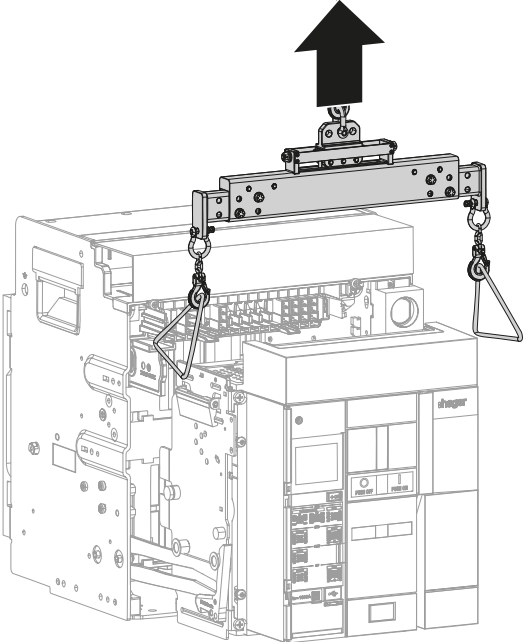
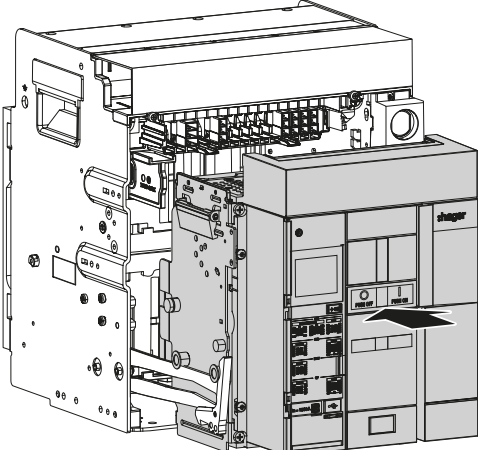
	Action	Illustration
13	Refermer la fenêtre transparente.	 A technical line drawing of a Hager electrical cabinet. The transparent window on the left side is closed. The cabinet has a 'hager' logo on the right side. The internal components, including a circuit breaker, are visible through the window.
14	S'assurer que le châssis est en position Déconnectée.	 A technical line drawing of the electrical cabinet chassis. The chassis is shown in a partially open position. A callout bubble on the right side shows a legend for the disconnect switch: a solid line for 'OFF', a line with a circle for 'TEST', and a line with a diagonal hatched pattern for 'ON'. The chassis is shown in a position where the disconnect switch is in the 'OFF' position.
15	Tirer les rails de guidage au maximum.	 A technical line drawing of the electrical cabinet chassis. The chassis is shown in a partially open position. Two guide rails are shown being pulled out to the maximum extent, as indicated by black arrows pointing outwards from the chassis.

	Action	Illustration
16	A l'aide d'un appareil de levage adéquat, positionner le disjoncteur sur les rails de guidage.	
17	Retirer l'appareil de levage.	
18	Pousser le disjoncteur au fond du châssis sans pousser sur les rails de guidage.	

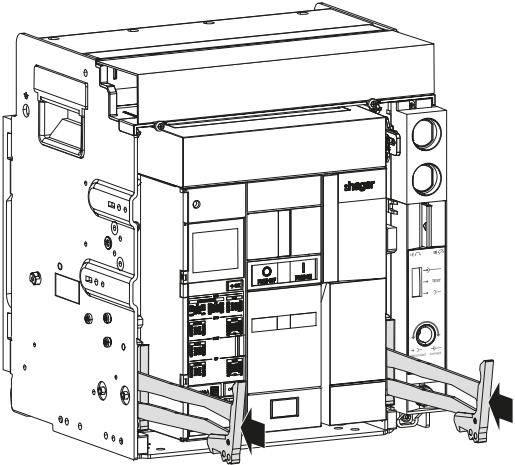
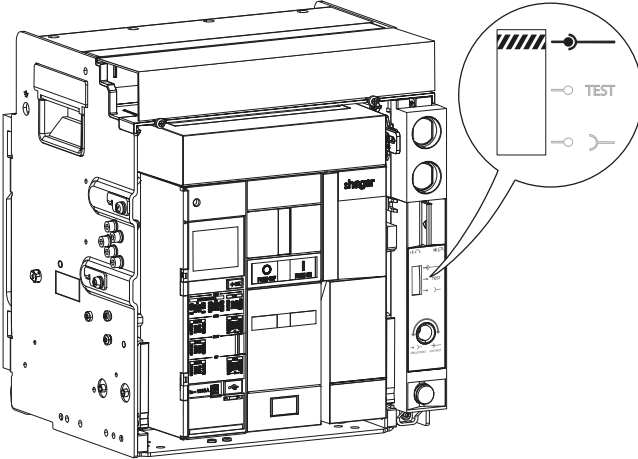
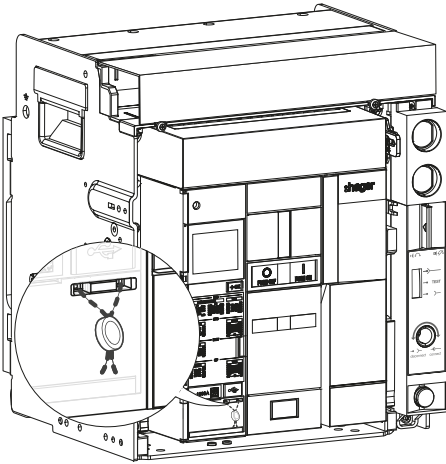

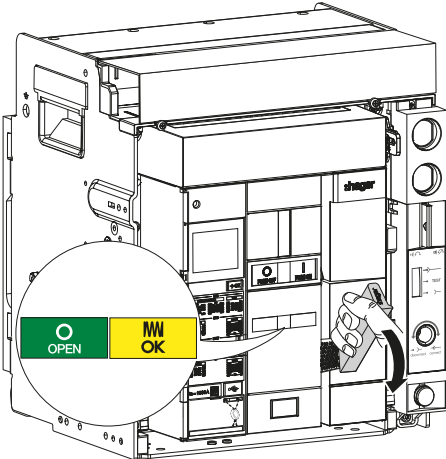
	Action	Illustration
19	Pousser les rails de guidage au fond du châssis.	
20	Mettre le disjoncteur en position Connectée (cf. Manuel d'installation 6LE007596A).	
21	Si besoin, replomber la fenêtre transparente protégeant l'accès au déclencheur électronique.	

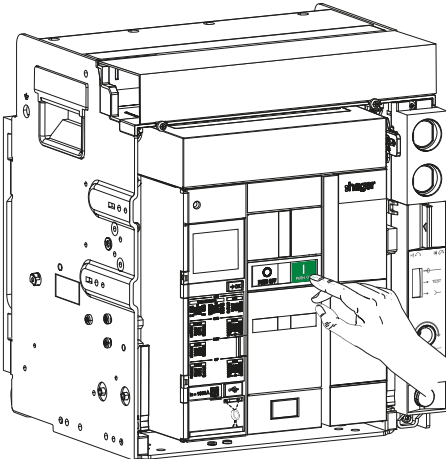
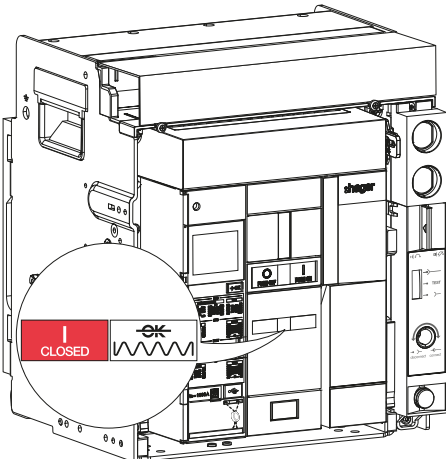
	Action	Illustration
22	<p>Charger le ressort à l'aide de la poignée jusqu'à l'apparition des indicateurs suivants.</p>	
23	<p>Fermer le disjoncteur en appuyant sur le bouton poussoir de fermeture</p> 	
24	<p>Les indicateurs changent d'état.</p>	

Avant toutes opérations d'installation ou de remplacement d'un accessoire, suivre la procédure suivante pour démonter un disjoncteur fixe.

	Action	Illustration
1	Le disjoncteur est fermé, ressort déchargé ou chargé.	<p>The illustration shows a circuit breaker in a closed position. Two circular callouts provide a magnified view of the status indicators. The top callout shows a red bar with a vertical line and the word 'CLOSED', and a white bar with a wavy line and 'OK'. The bottom callout shows a red bar with a vertical line and 'CLOSED', and a white bar with a wavy line and 'OK'.</p>
2	Ouvrir le disjoncteur en appuyant sur le bouton poussoir d'ouverture 	<p>The illustration shows a hand pressing a red circular button labeled 'PUSH OFF' on the front panel of the circuit breaker. The breaker is shown in a partially open position.</p>
3	Les indicateurs se mettent à jour selon que le disjoncteur soit équipé d'un moteur de chargement ou pas.	<p>The illustration shows the circuit breaker in an open position. Two circular callouts provide a magnified view of the status indicators. The top callout shows a green bar with a circle and the word 'OPEN', and a white bar with a wavy line and 'OK'. The bottom callout shows a green bar with a circle and 'OPEN', and a yellow bar with a wavy line and 'OK'.</p>

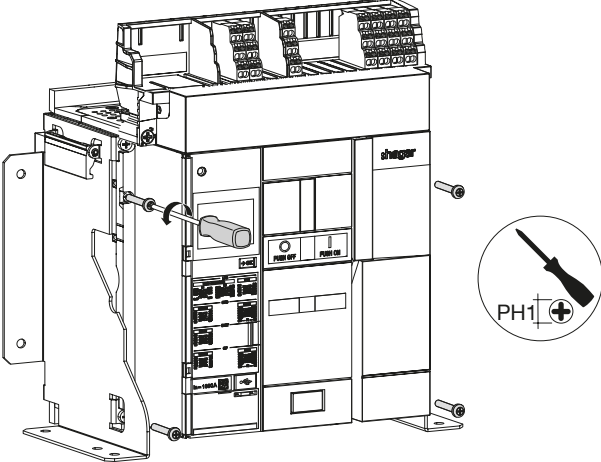
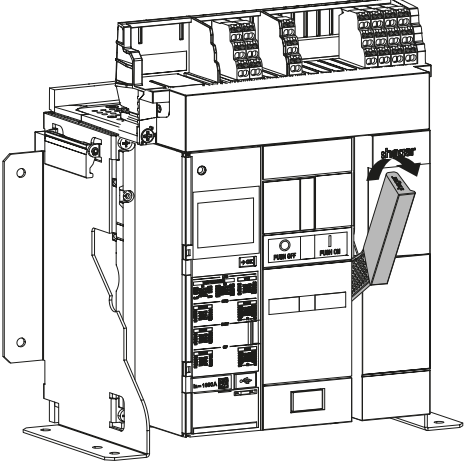
	Action	Illustration
4	L'afficheur s'éteint.	
5	Si besoin, déplomber la fenêtre transparente protégeant l'accès au déclencheur électronique puis retirer les 4 vis.	
6	Abaisser la poignée de réarmement.	

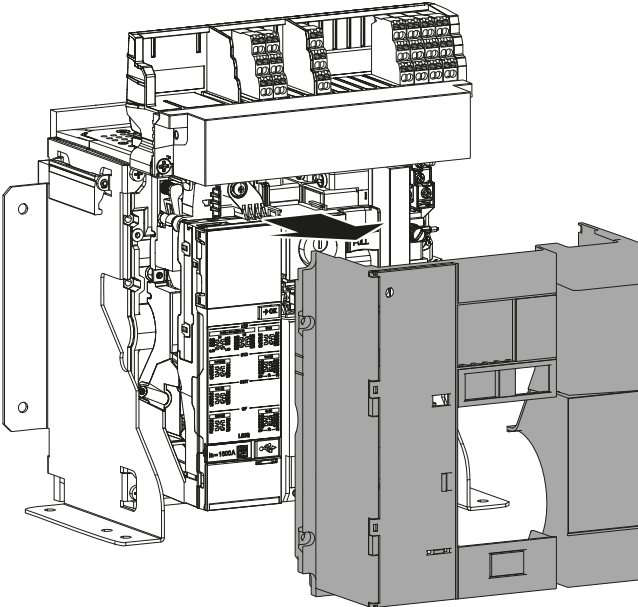
	Action	Illustration
7	Retirer le capot, de manière à accéder aux accessoires montés à l'intérieur du disjoncteur.	 A technical line drawing of a fixed circuit breaker assembly. The main cabinet is shown in a three-quarter view with its front door open to the right. Above the cabinet, the internal components are shown in a cutaway view, revealing the main switch mechanism, busbars, and terminal blocks. The drawing is detailed, showing various screws, bolts, and electrical connections.

Pour débrancher et brancher le connecteur d'un accessoire à remplacer sur un disjoncteur fixe, suivre la procédure suivante :

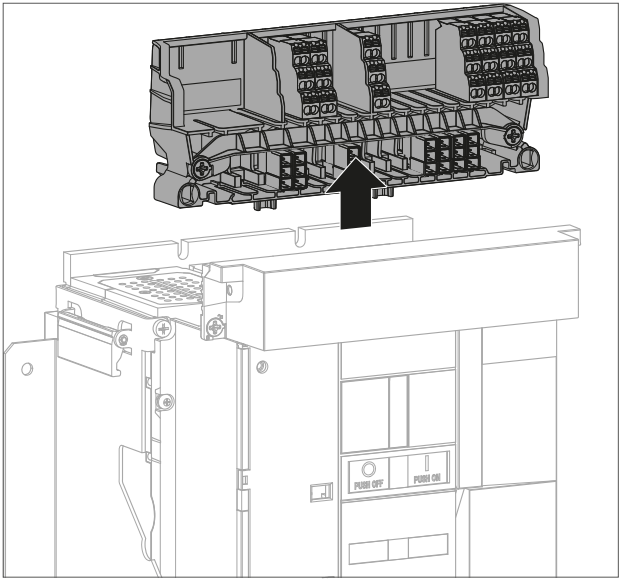
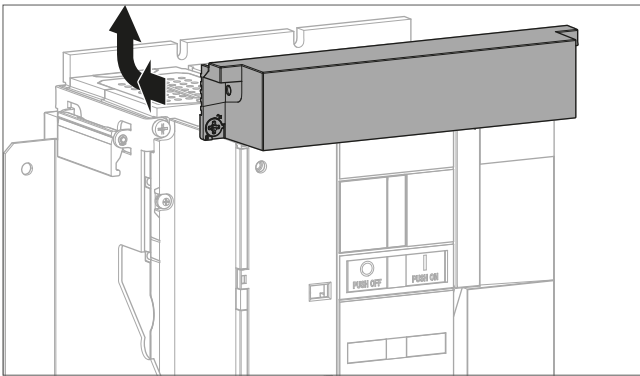
	Action	Illustration
1	Déverrouiller le cache bornier en dévissant les 2 vis d'un quart de tour.	
2	Retirer le support des borniers.	
3	Retirer le cache bornier.	

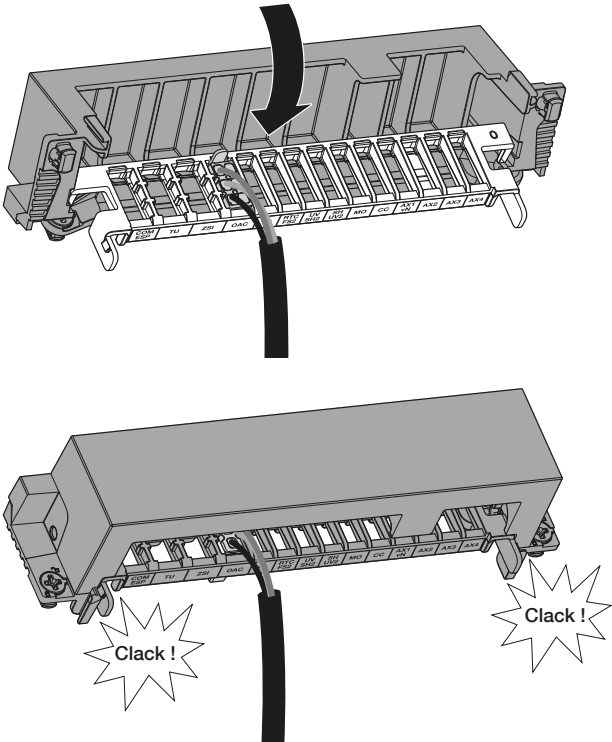
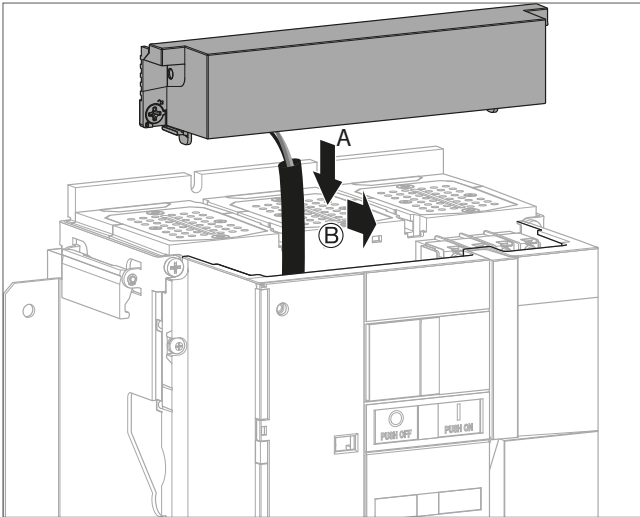

	Action	Illustration
4	Ouvrir le cache pour accéder à l'interface de connexion.	
5	Faire pression sur la petite languette puis, retirer le connecteur de l'accessoire que vous voulez remplacer.	
6	Une fois l'accessoire défectueux remplacé, clipser le connecteur de l'accessoire neuf au même endroit sur l'interface de connexion.	

	Action	Illustration
7	Refermer le cache.          Puis le clipser.	
8	Positionner le cache bornier sur le disjoncteur.	

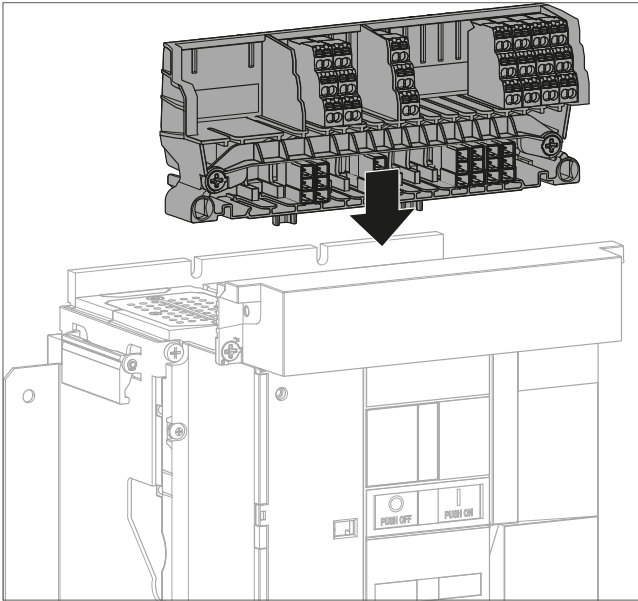
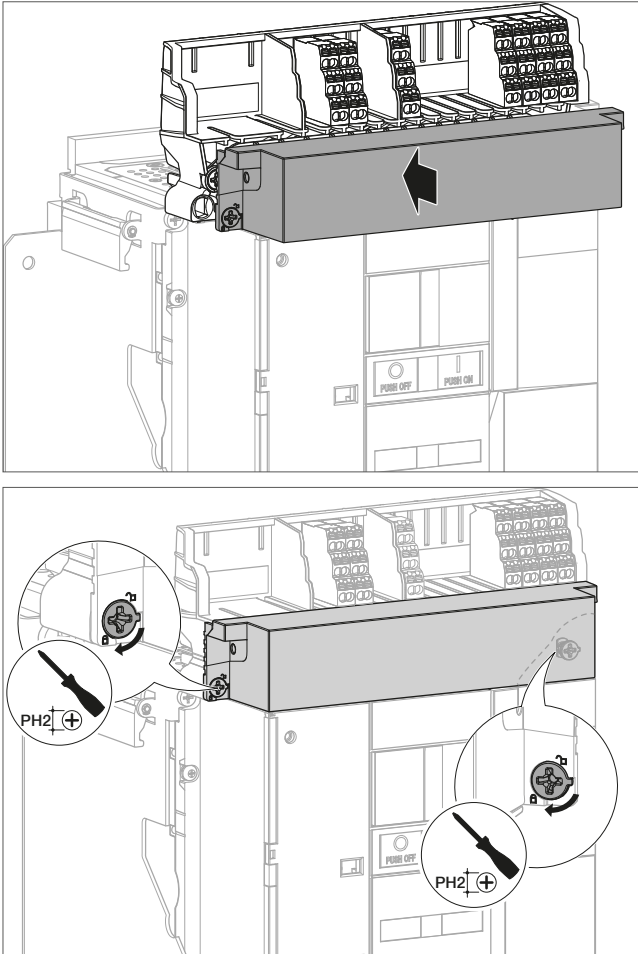
	Action	Illustration
9	Positionner le support bornier sur le disjoncteur.	
10	Pousser...  puis verrouiller le cache bornier sur le disjoncteur en vissant les 2 vis d'un quart de tour.	

Une fois les opérations d'installation ou de remplacement d'un accessoire terminées, suivre la procédure suivante pour remonter un disjoncteur fixe.

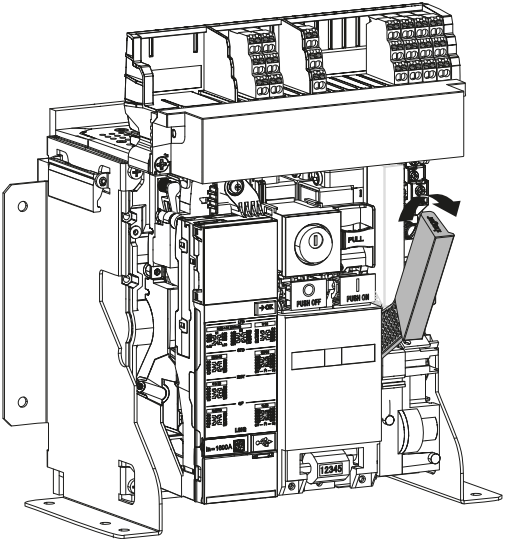
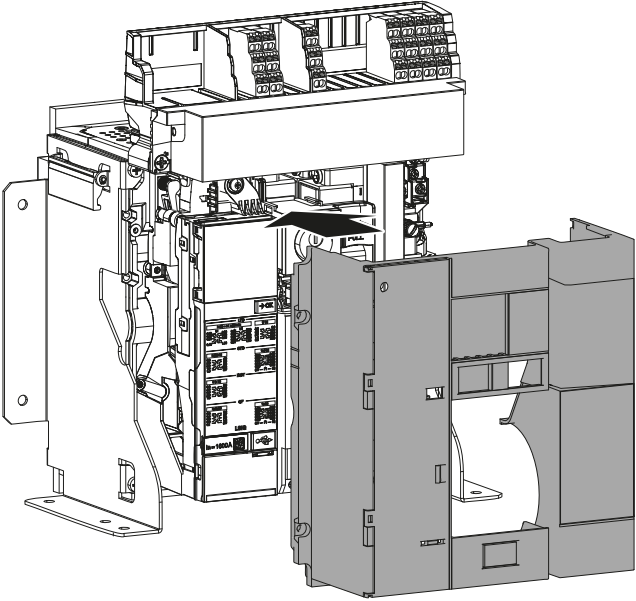
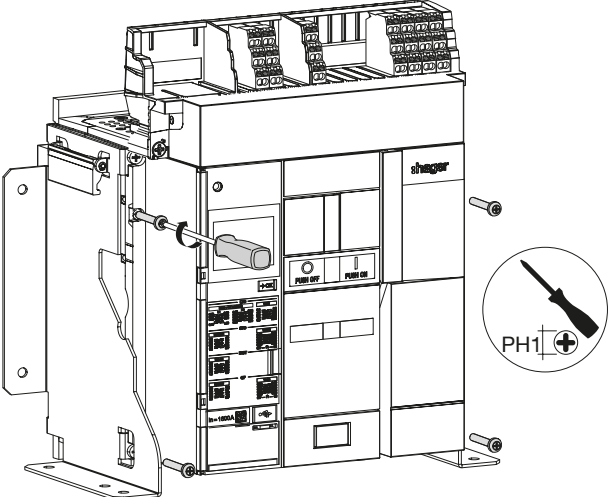
	Action	Illustration
1	Abaisser la poignée de réarmement.	
2	Remettre le capot.	
3	Serrer les 4 vis.	

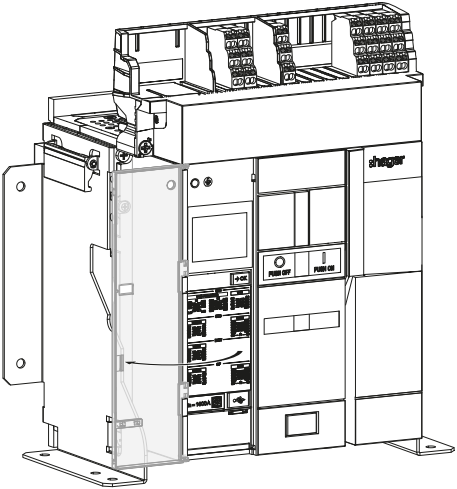
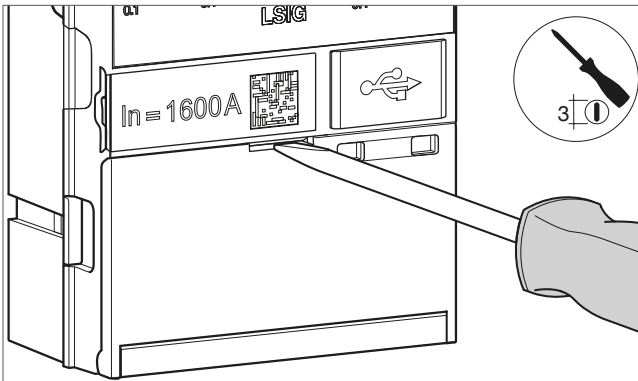
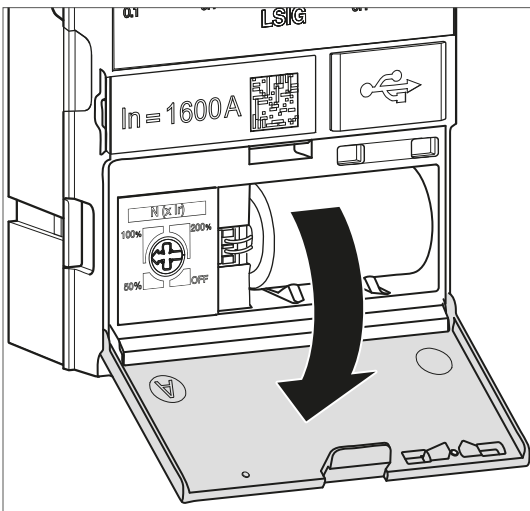

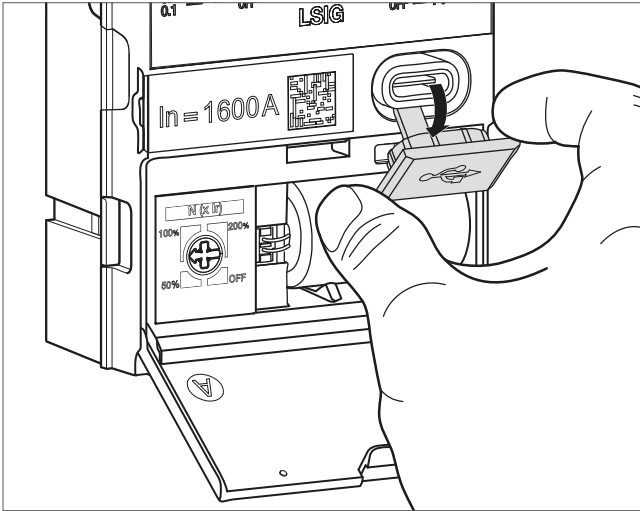
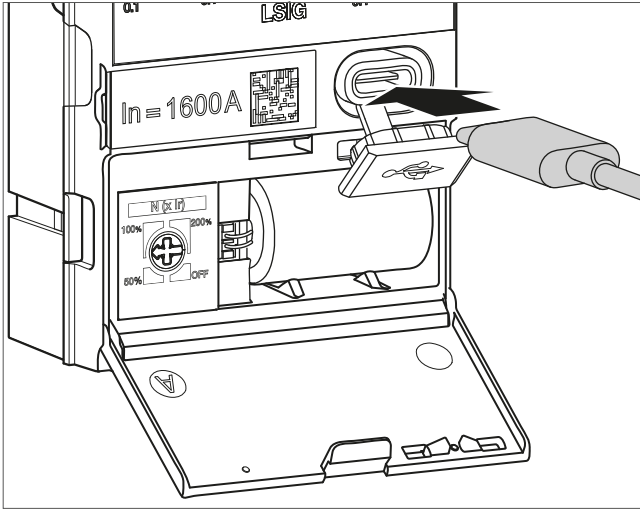
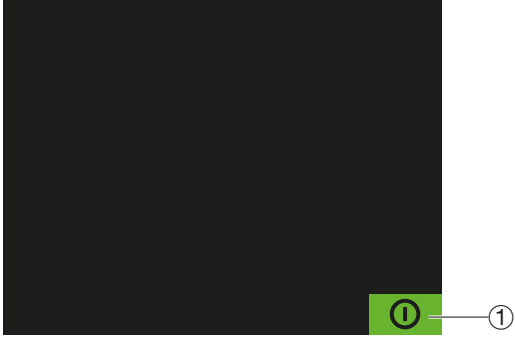
	Action	Illustration
4	Ouvrir la fenêtre transparente protégeant l'accès au déclencheur électronique.	
5	Introduire un tournevis dans l'encoche.	
6	Puis ouvrir la trappe.	

	Action	Illustration
7	Retirer le cache-prise USB-C.	
8	Puis brancher une batterie externe sur la prise USB-C.	
9	L'écran de veille s'allume sur l'afficheur et l'indicateur ReadyToProtect clignote indiquant que le déclencheur électronique est opérationnel.	 <p data-bbox="831 1720 1134 1756">① Indicateur ReadyToProtect</p>

**AVIS**

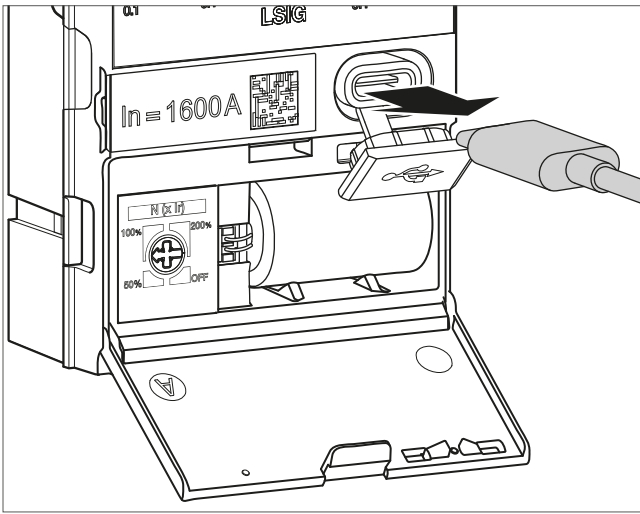
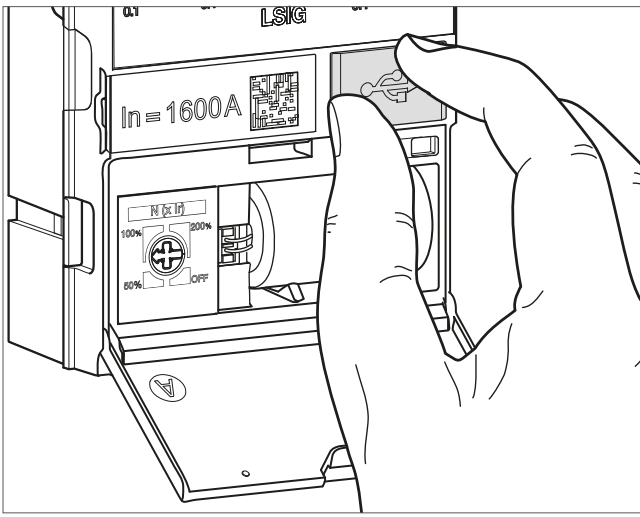
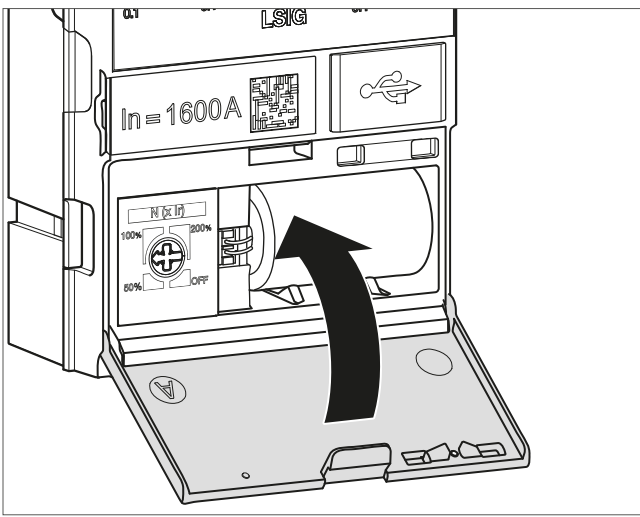
En cas d'apparition d'indicateur d'erreur, se reporter au chapitre 03 Dépannage du disjoncteur.

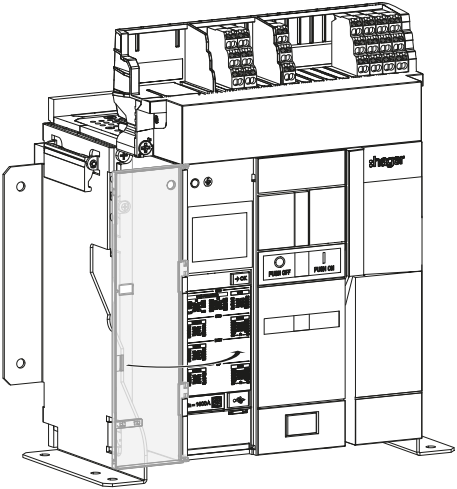
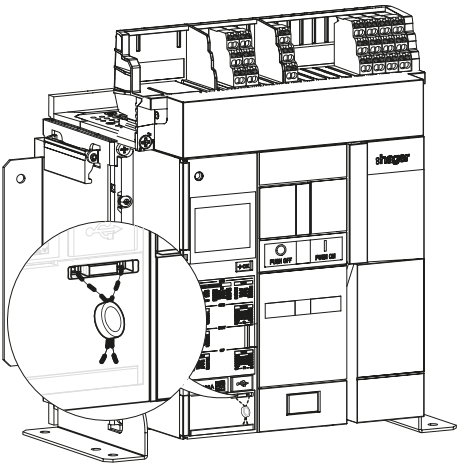
	Action	Illustration
10	Retirer la batterie externe.	
11	Refermer le cache-prise USB-C.	
12	Refermer la trappe.	

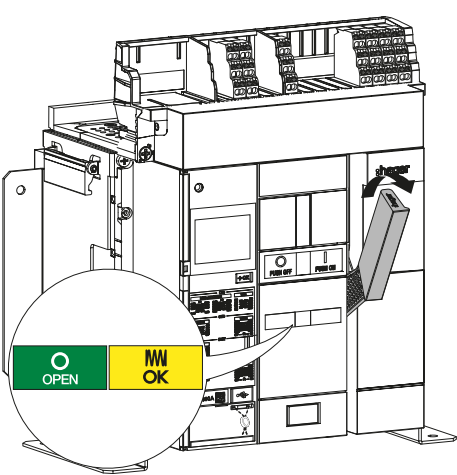
Action	Illustration
<p>13 Refermer la fenêtre transparente.</p>	
<p>14 Si besoin, replomber la fenêtre transparente protégeant l'accès au déclencheur électronique.</p>	
 <b>AVERTISSEMENT</b>	
<p><b>Risque de fonctionnement non attendu.</b> Avant de fermer la fenêtre transparente, revérifier les réglages.</p>	
<p>15 Charger le ressort à l'aide de la poignée jusqu'à l'apparition des indicateurs suivants.</p>	

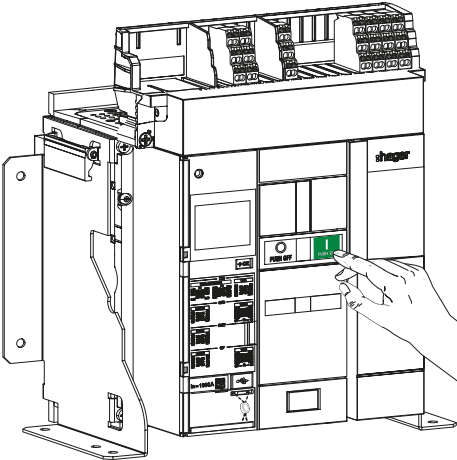
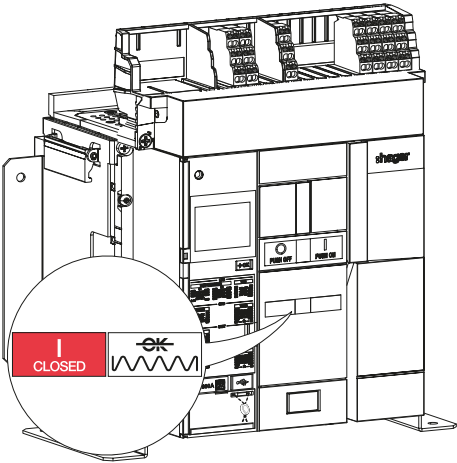

	Action	Illustration
16	Fermer le disjoncteur en appuyant sur le bouton poussoir de fermeture 	
17	Les indicateurs changent d'état.	

Il est possible de modifier la valeur du courant nominal In en changeant le calibreur situé en face avant du déclencheur électronique.

Référence du disjoncteur	Courant nominal maximal	Valeurs possibles	Référence du calibreur
HW1xx04...	400 A	400 A	HWW464H
HW1xx06...	630 A	400A	HWW464H
		630 A	HWW465H
HW1xx08...	800 A	400 A	HWW464H
		630 A	HWW465H
		800 A	HWW466H
HW1xx10...	1000 A	400 A	HWW464H
		630 A	HWW465H
		800 A	HWW466H
		1000 A	HWW467H
HW1xx12...	1250 A	400 A	HWW464H
		630 A	HWW465H
		800 A	HWW466H
		1000 A	HWW467H
		1250 A	HWW468H
HW1xx16...	1600 A	400 A	HWW464H
		630 A	HWW465H
		800 A	HWW466H
		1000 A	HWW467H
		1250 A	HWW468H
		1600 A	HWW469H

AVIS

**Risque de dommage matériel.**

Ne pas démonter le déclencheur électronique du disjoncteur afin de procéder au remplacement du calibreur.

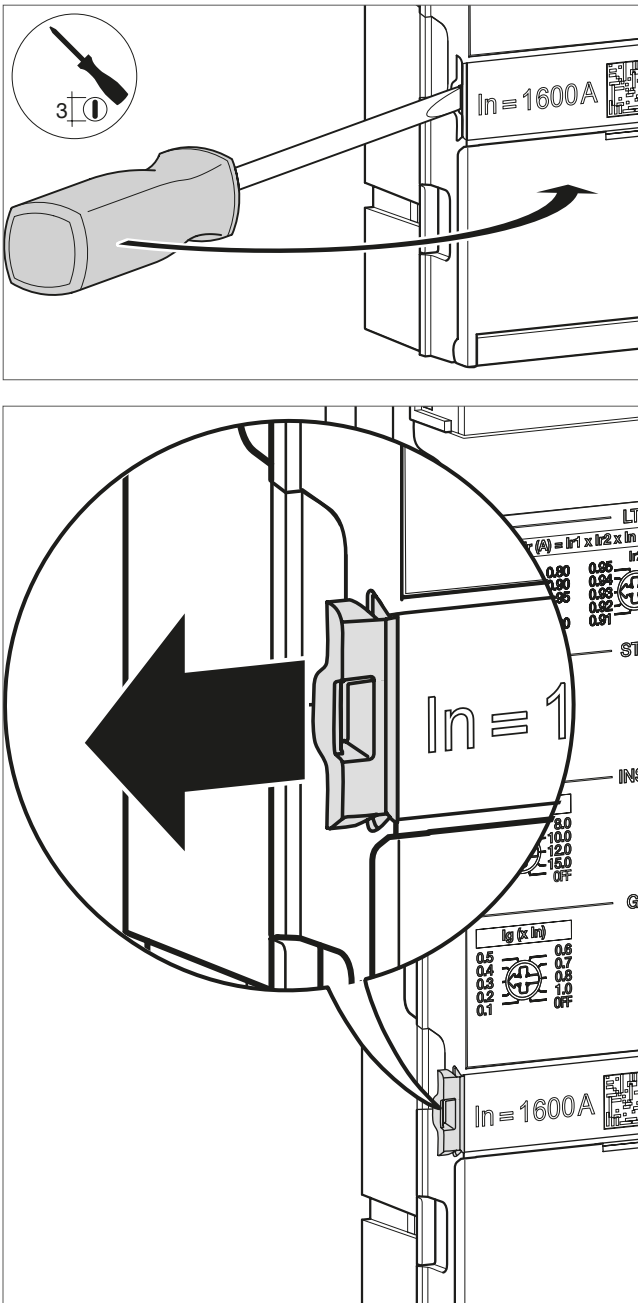

S'assurer que le déclencheur électronique est maintenu hors tension pendant le montage et le démontage du calibreur.

Procéder au préalable à la dépose du disjoncteur (Cf. Chapitre 2.1 ou 2.4) puis suivre les instructions suivantes :

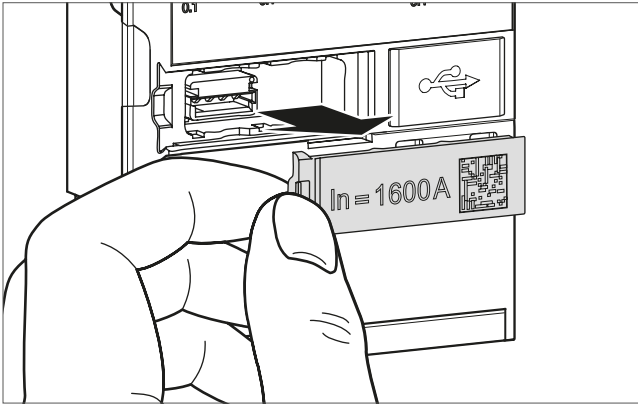
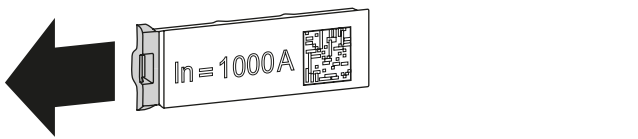
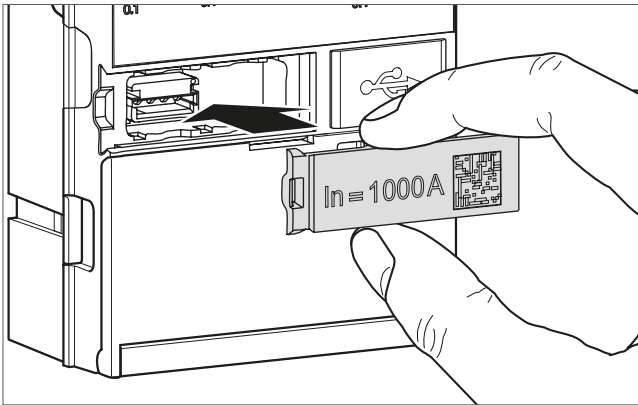
	Action	Illustration
1	Introduire un tournevis plat dans la languette, puis faire levier pour la déverrouiller.	

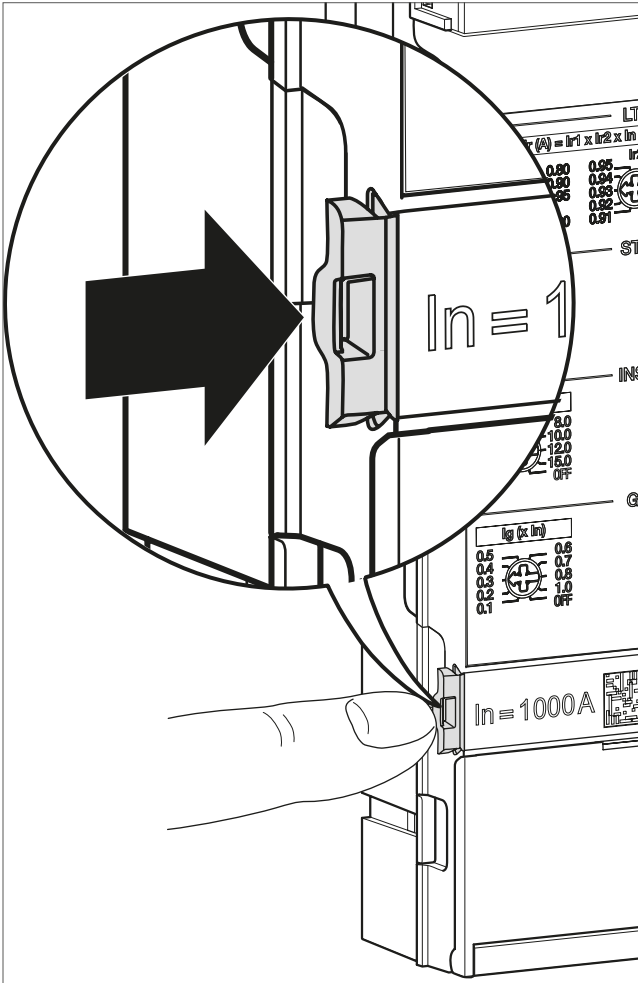
	Action	Illustration
2	Retirer le calibreur.	
3	Bien positionner la languette du nouveau calibreur sur la gauche.	
4	Clipser le calibreur dans son logement.	

	Action	Illustration
5	Pousser la languette vers la droite pour verrouiller le calibreur.	
6	Retirer le cache-prise USB-C.	
7	Brancher la batterie externe sur la prise USB-C.	

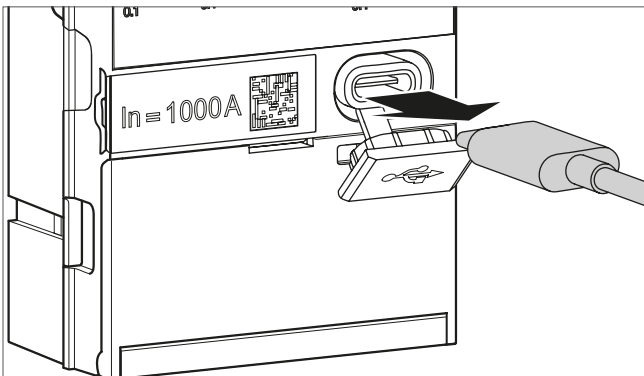
	Action	Illustration
8	<p>L'écran du déclencheur électronique s'allume indiquant une bonne prise en compte de la nouvelle valeur du courant nominal.</p>	
<b>AVIS</b>		
<p>Si l'écran suivant s'affiche, le calibreur est défectueux.</p> <p>Retirer la batterie externe et remettre le calibreur d'origine ou un nouveau calibreur comme décrit précédemment. Si le problème persiste, contacter votre représentant Hager ou l'assistance technique locale Hager (coordonnées sur le site internet Hager de votre pays).</p>		
<b>AVIS</b>		
<p>Si l'écran suivant s'affiche, le calibreur est incompatible.</p> <p>Retirer la batterie externe et remettre le calibreur d'origine ou un calibreur compatible comme décrit précédemment. Si le problème persiste, contacter votre représentant Hager ou l'assistance technique locale Hager (coordonnées sur le site internet Hager de votre pays).</p>		
9	<p>Retirer la batterie externe.</p>	

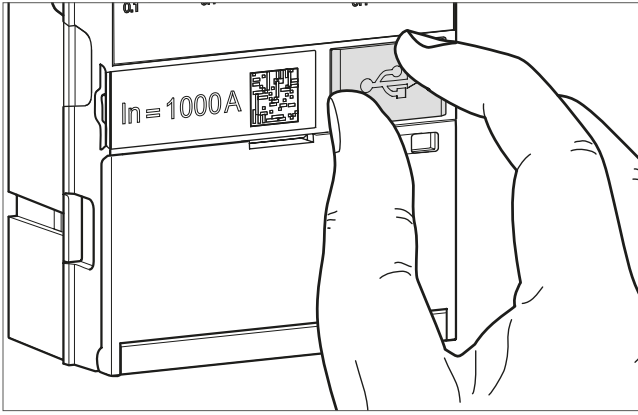
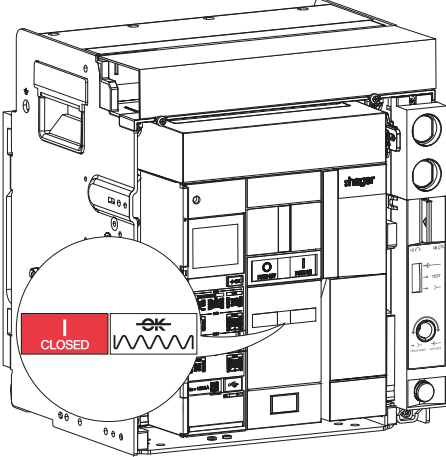
	Action	Illustration
10	Refermer le cache-prise USB-C.	 A line drawing showing a hand closing a small rectangular cover on the right side of a device. The device has a label that reads "In = 1000A" and a QR code. The cover has a USB-C symbol on it.
11	Procéder à la repositionnement du disjoncteur (Cf. Chapitre 2.3 ou 2.6). A cette étape, le disjoncteur est fermé.	 A line drawing of an open electrical cabinet. A circular callout highlights the handle of a circuit breaker. The handle is in the "CLOSED" position, indicated by a red bar with the word "CLOSED" and a lightning bolt symbol. The cabinet contains various electrical components, including a circuit breaker and a terminal block.

A l'apparition de l'indicateur de pile faible ou absente, il est nécessaire de procéder au remplacement de la pile de secours du déclencheur électronique.

La pile de secours peut être remplacée disjoncteur ouvert ou fermé.

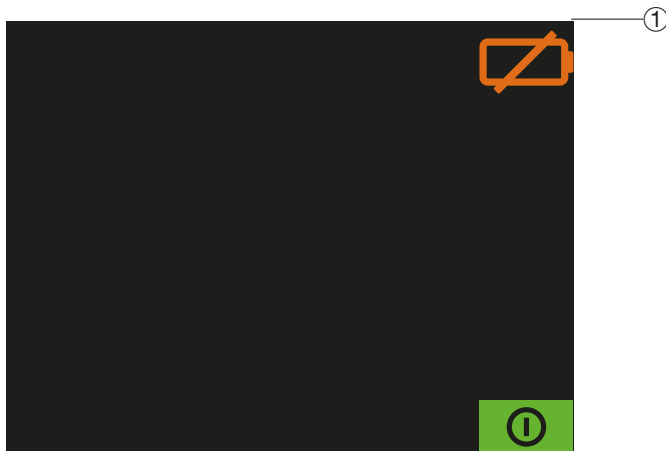

① Indicateur de pile faible ou absente

### AVIS

Si la pile de secours est déchargée, le déclencheur électronique ne pourra pas afficher la cause d'un éventuel déclenchement sauf si une alimentation externe 24V DC hager HTG911H est présente sur les bornes TU 24V +/- du bornier des entrées et sorties ou si une batterie externe est connectée sur la prise USB-C du déclencheur électronique.



Pour ce faire :

	Action	Illustration
1	Si besoin, déplomber puis ouvrir la fenêtre transparente protégeant l'accès au déclencheur électronique.	A technical line drawing of a Hager electrical cabinet. The front door is open, revealing the internal components, including a main switch mechanism and various electrical terminals. The Hager logo is visible on the inner door panel.

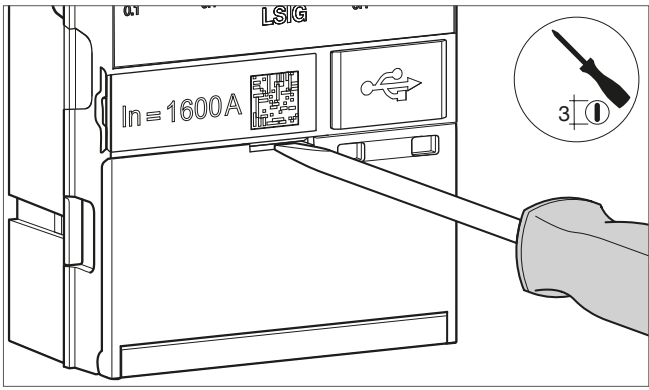
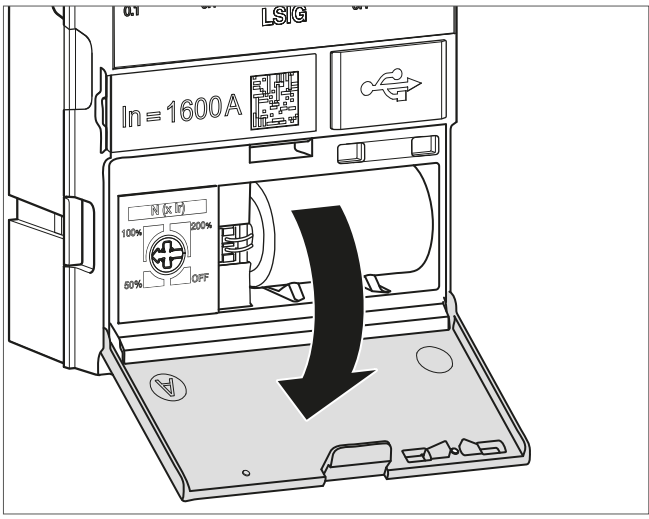
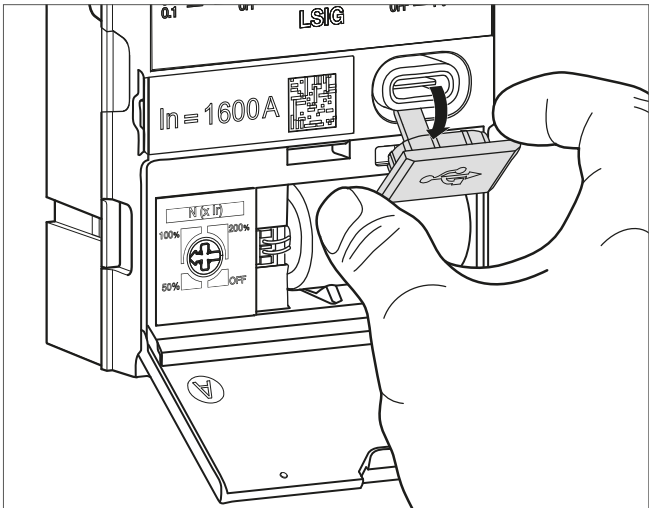

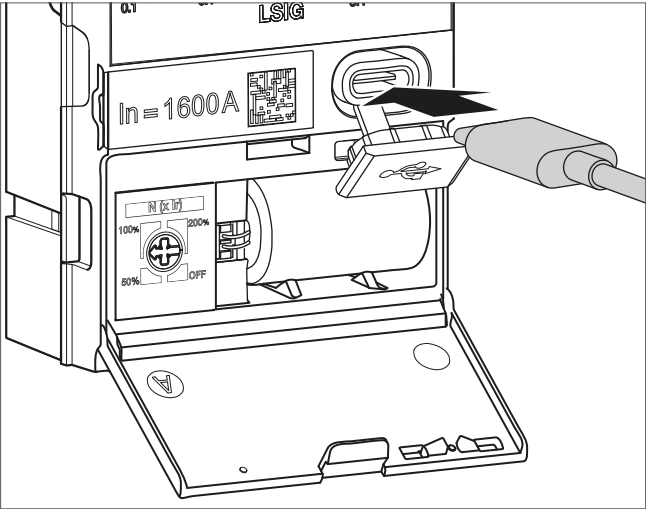
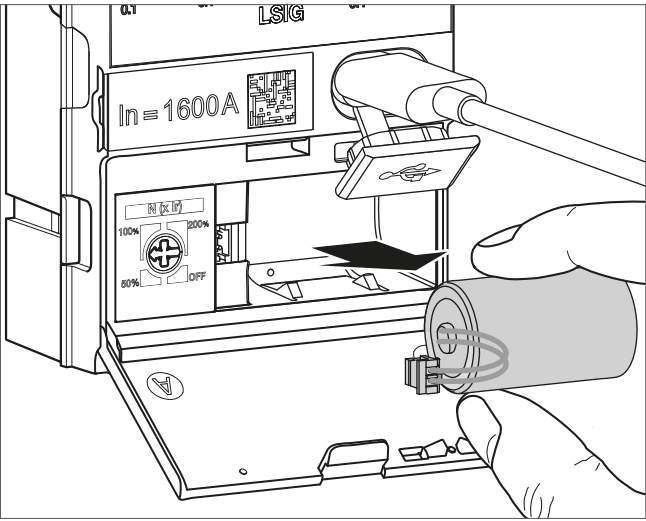
	Action	Illustration
2	Introduire un tournevis dans l'encoche.	 A technical line drawing of the device's front panel. A screwdriver is shown being inserted into a slot on the right side of the panel. The panel features a digital display showing 'In = 1600A' and a 'LSIG' label. A circular inset in the top right corner shows a screwdriver with a '3' and a circle containing a vertical line, indicating a 3mm Torx screwdriver. The device is labeled 'LSIG' at the top.
3	Puis ouvrir la trappe.	 A technical line drawing showing the device's front cover being opened. A large black arrow points downwards from the top of the cover, indicating the direction of movement. The cover is hinged at the top and is shown in an open position, revealing the internal components. The device is labeled 'LSIG' at the top.
4	Afin de conserver les données internes du déclencheur électronique, retirer le cache-prise USB-C.	 A technical line drawing showing a hand removing a small rectangular cover from the device. The cover has a USB-C symbol on it. The device is shown with its front cover open, and the cover is being lifted away from a port on the right side of the panel. The device is labeled 'LSIG' at the top.

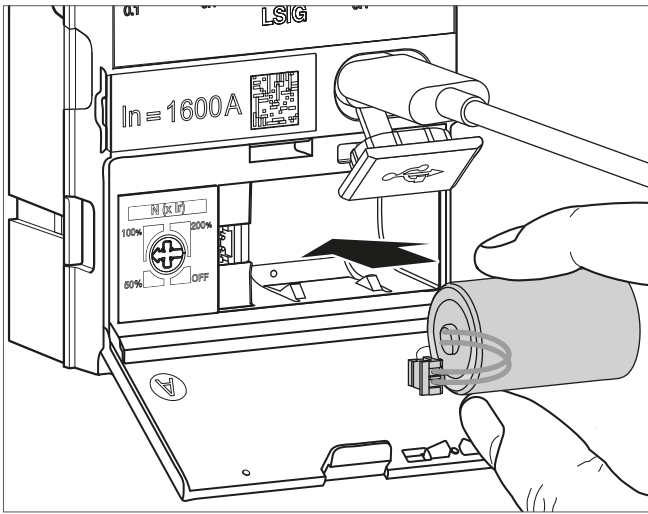
	Action	Illustration
5	Puis brancher une batterie externe sur la prise USB-C.	 <p>The illustration shows the internal compartment of the device with the battery cover open. A USB-C cable is being inserted into the USB-C port located on the right side of the compartment. The device's internal components, including a battery level indicator with 100%, 80%, and 50% markings, and an 'OFF' switch, are visible.</p>
6	Retirer la pile usagée.	 <p>The illustration shows the same internal compartment. A hand is shown pulling out a cylindrical battery from the compartment. The USB-C cable remains plugged into the port. The battery level indicator and 'OFF' switch are still visible.</p>

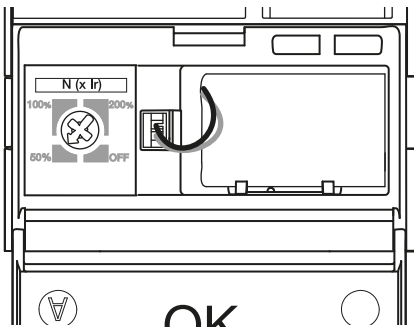
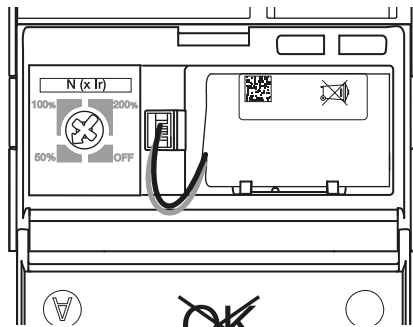
Action	Illustration
<p>7 La remplacer par une pile neuve.</p>	
<b>AVIS</b>	
<ul style="list-style-type: none"> <li>• Il est impératif de remplacer la pile par la référence HWW463H disponible au catalogue et ce, pour garantir la fiabilité et la sécurité des personnes et des biens.</li> <li>• Déposer la pile usagée dans les lieux prévus pour le recyclage. </li> </ul> <p> • Attention aux risques de brûlure et aux risques chimiques lorsque vous changez la pile. Ne pas manipuler la pile sans protection si vous voyez une fuite d'électrolyte ou si de la chaleur se dégage.</p>	
<b>AVIS</b>	
<p><b>Risque de dommages matériels</b> Bien positionner la pile de secours et sa filerie à l'intérieur du logement et refermer la trappe.</p> <div style="display: flex; justify-content: space-around; align-items: center;"> <div data-bbox="534 1366 949 1713" style="text-align: center;">  <p><b>OK</b></p> </div> <div data-bbox="1013 1366 1428 1713" style="text-align: center;">  <p><del>OK</del></p> </div> </div>	

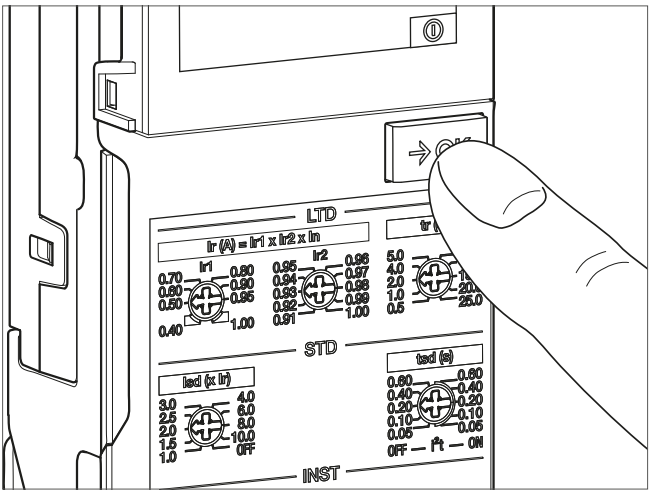
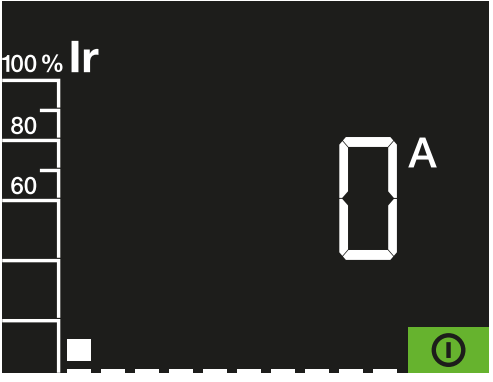
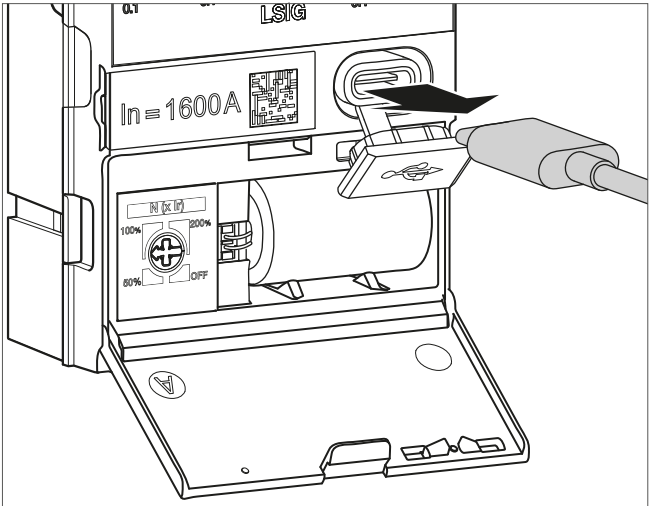
	Action	Illustration
8	<p>Faire un appui bref sur la touche <b>→OK</b> pour acquitter l'indicateur de pile faible ou absente.</p>	
9	<p>L'indicateur de pile faible ou absente disparaît au bout de 5 secondes.</p>	
<b>AVIS</b>		
<p>En cas d'apparition d'indicateur d'erreur, se reporter au chapitre 03 Dépannage du disjoncteur.</p>		
10	<p>Retirer la batterie externe.</p>	

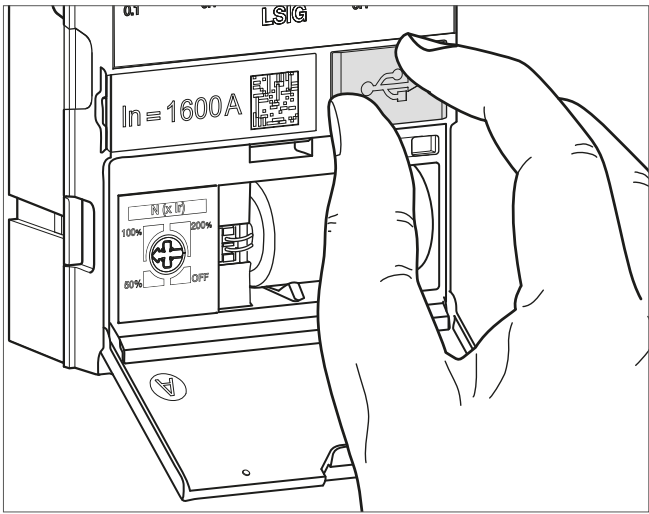
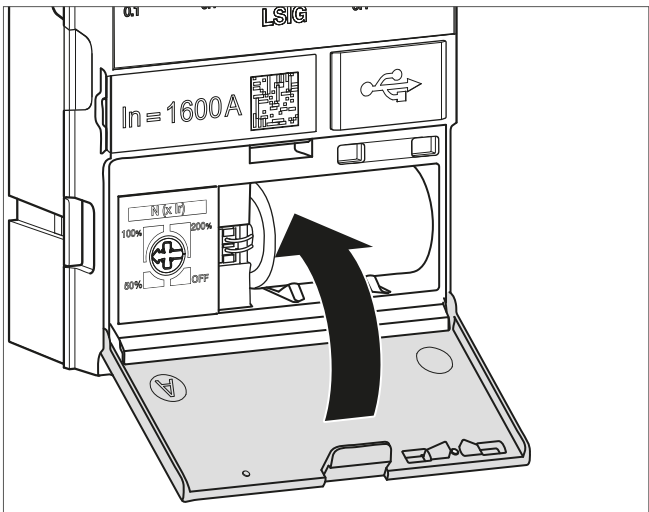
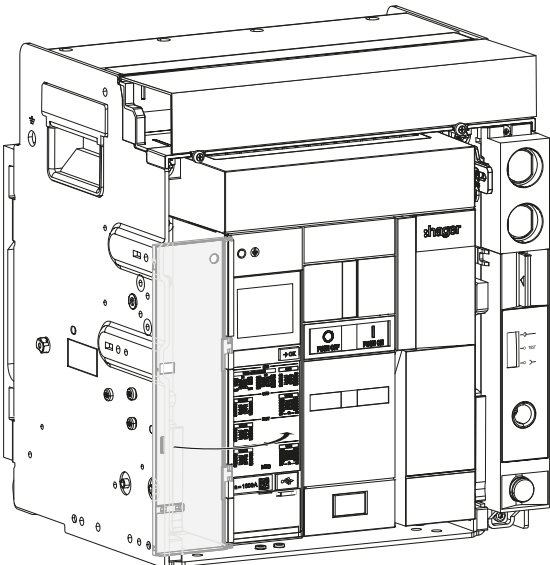
	Action	Illustration
11	Refermer le cache-prise USB-C.	 A technical line drawing showing a hand closing a small rectangular cover on the front panel of a device. The cover has a USB-C symbol. The device's front panel features a digital display showing 'In = 1600A', a rotary switch with '100%', '200%', and '60%' markings, and an 'OFF' button. The text 'LSIG' is visible at the top of the panel.
12	Refermer la trappe.	 A technical line drawing of the front panel of the device with the trappe (door) open. A large black arrow points from the open trappe towards the front panel, indicating the direction to close it. The front panel details are consistent with the previous illustration, including the 'In = 1600A' display and the 'LSIG' label.
13	Refermer la fenêtre transparente.	 A technical line drawing of the entire device, showing its front and side profiles. The transparent window on the front panel is closed. The device is mounted on a rack, and various components like the main unit and a terminal block are visible. The 'hager' logo is printed on the front panel.

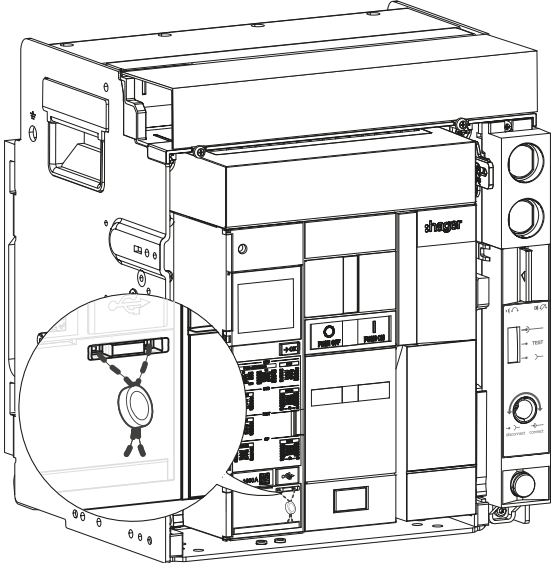

	Action	Illustration
14	Plomber la fenêtre si besoin.	 A technical line drawing of an Hager electrical cabinet with its door open. A circular callout provides a magnified view of a battery being inserted into a specific compartment within the cabinet's internal structure. The battery is shown with its terminals and is being held in place by a bracket or support.

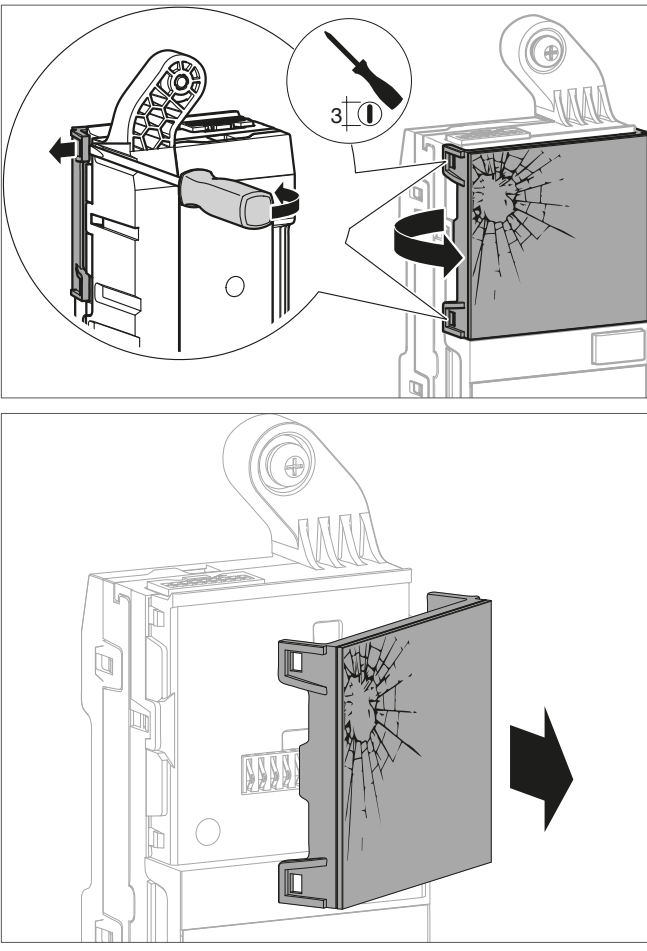
Procéder au préalable à la dépose du disjoncteur (Cf. Chapitre 2.1 ou 2.4) puis suivre les instructions suivantes :

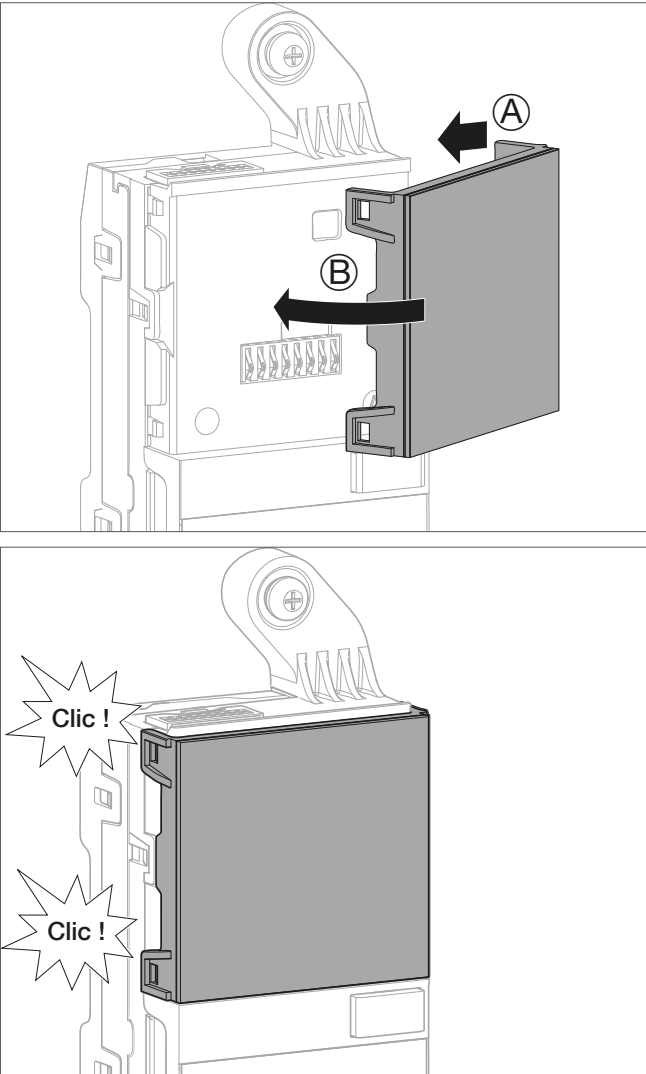
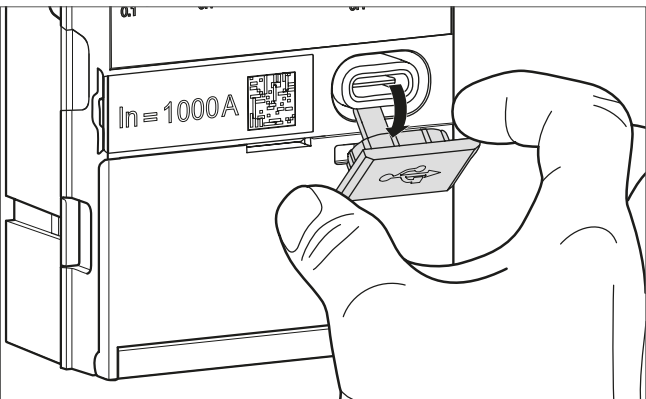
	Action	Illustration
1	Déclipser l'afficheur à remplacer à l'aide d'un petit tournevis plat...  puis le retirer.	

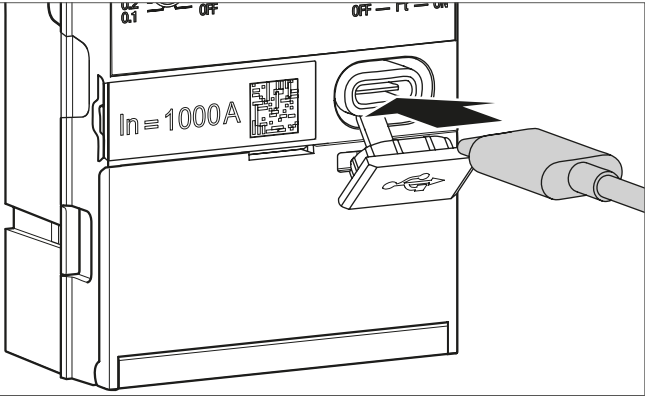

	Action	Illustration
2	<p>Positionner l'afficheur neuf...</p> <p>puis le clipser sur le déclencheur électronique.</p>	
3	<p>Retirer le cache-prise USB-C.</p>	



	Action	Illustration
4	Brancher la batterie externe sur la prise USB-C.	
5	L'écran du déclencheur électronique s'allume indiquant une bonne prise en compte du nouvel afficheur.	

**AVIS**

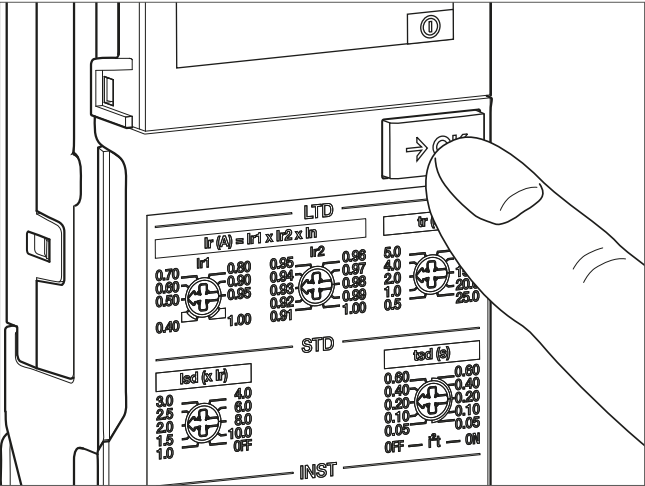
En cas d'apparition d'indicateur d'erreur, se reporter au chapitre 03 Dépannage du disjoncteur.

6	Faire un appui bref sur la touche  .	
7	A ce niveau, chaque appui bref sur la touche  fait passer l'afficheur d'un écran à l'autre suivant l'ordre suivant. Vérifier le bon affichage des différents écrans.	Voir l'ordre des écrans page suivante.



L'ordre des écrans présenté correspond au modèle de déclencheur électronique LSIG.

AVIS	
<p>En cas d'erreur, un écran supplémentaire apparaît en premier. L'indicateur d'erreur apparaît également sur l'ensemble des écrans.</p>	
<p>1. Code d'erreur.</p> <p>2. Indicateur d'erreur.</p>	
<p>En cas d'apparition d'indicateur d'erreur, se reporter au chapitre 03 Dépannage du disjoncteur.</p>	

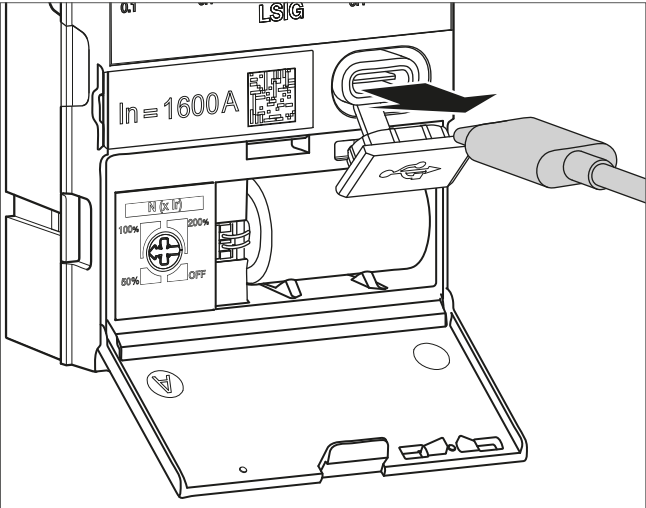
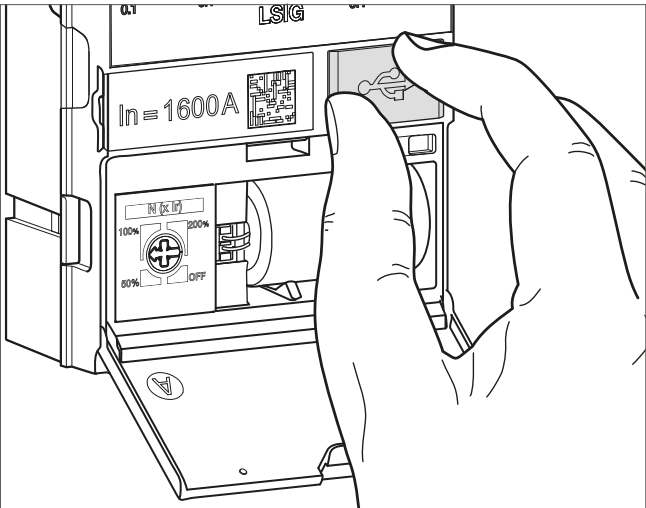
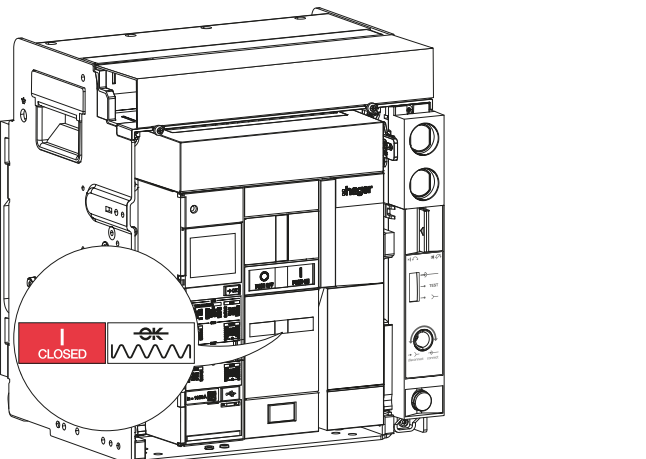
	Action	Illustration
8	Retirer la batterie externe.	
9	Refermer le cache-prise USB-C.	
10	Procéder à la repose du disjoncteur (Cf. Chapitre 2.3 ou 2.6). A cette étape, le disjoncteur est fermé.	

**Pour l'installation d'un bornier de raccordement TB**

Suivre les instructions d'installation décrites dans la notice 6LE007543A livrée avec le produit.

**Pour le remplacement d'un bornier de raccordement TB sur un disjoncteur débrochable**

Procéder au préalable à l'extraction du disjoncteur de son châssis (Cf. Chapitre 2.1 instructions 1 à 8) puis suivre les instructions suivantes :

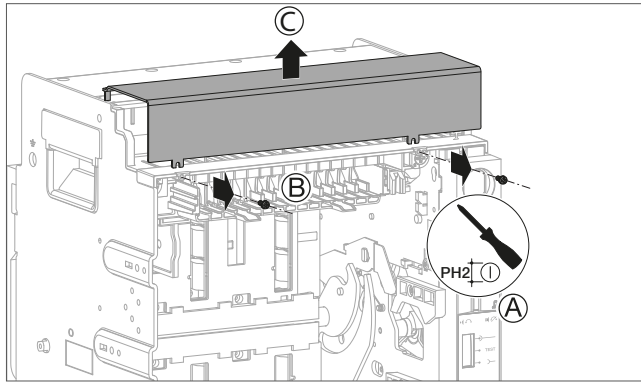
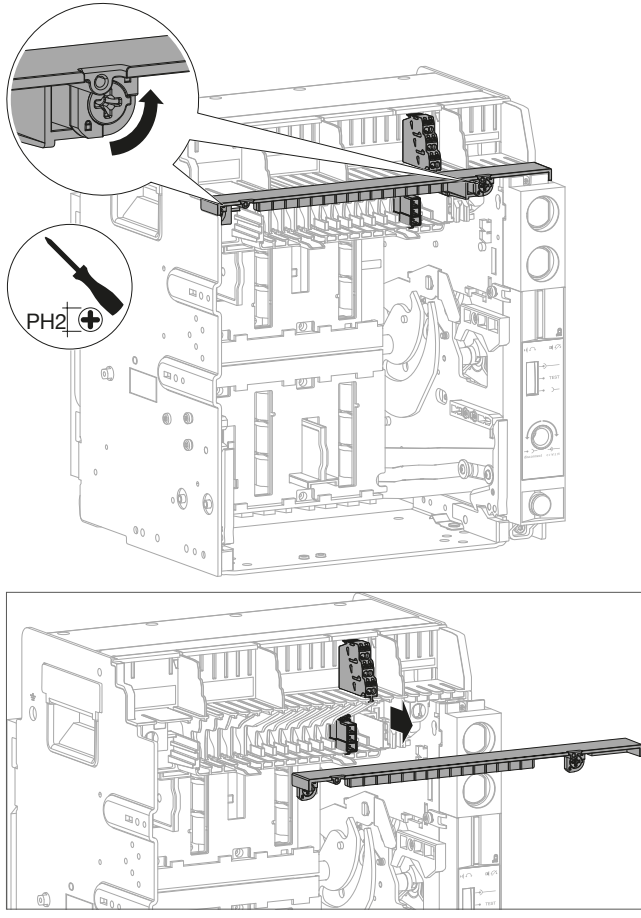
	Action	Illustration
1	Retirer les 2 vis, puis le capot de protection des borniers.	
2	<p>Tourner d'un quart de tour les 2 vis...</p> <p>puis retirer la réglette des borniers.</p>	

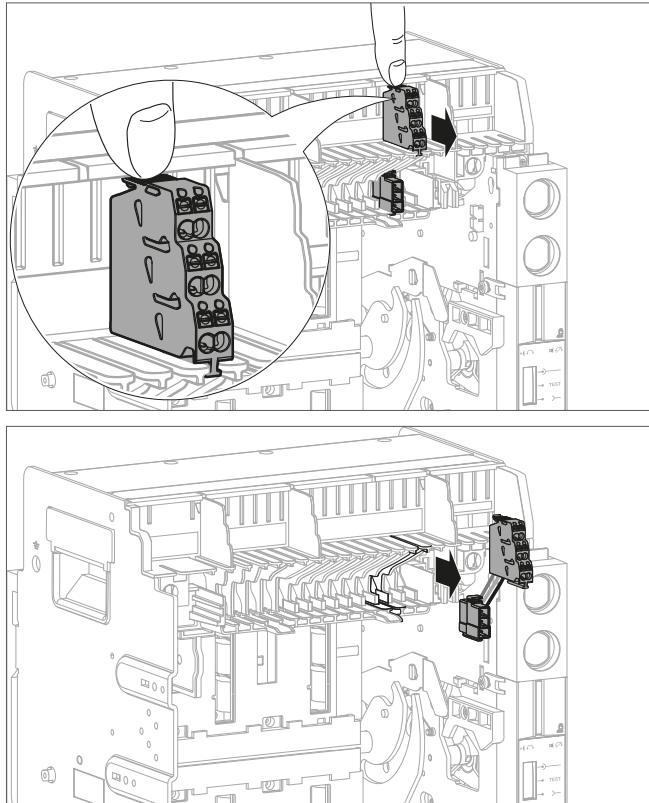
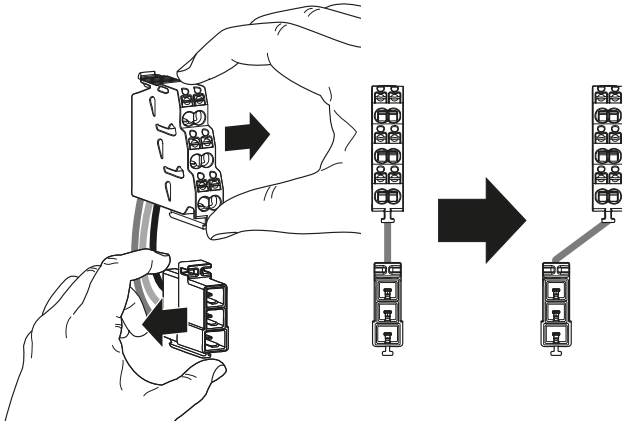
	Action	Illustration
3	Appuyer sur la partie arrière tout en tirant sur le bornier TB pour le retirer.	
4	Positionner correctement la filerie du nouveau bornier de raccordement TB.	

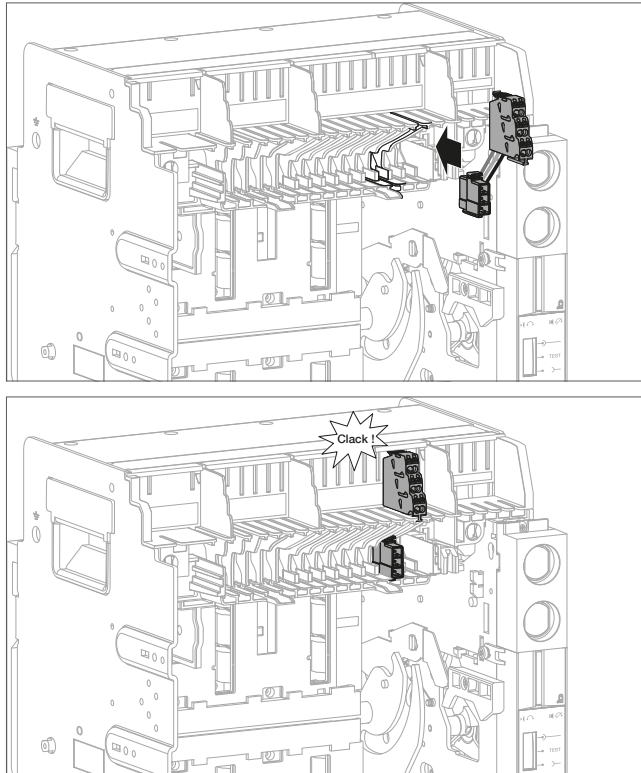
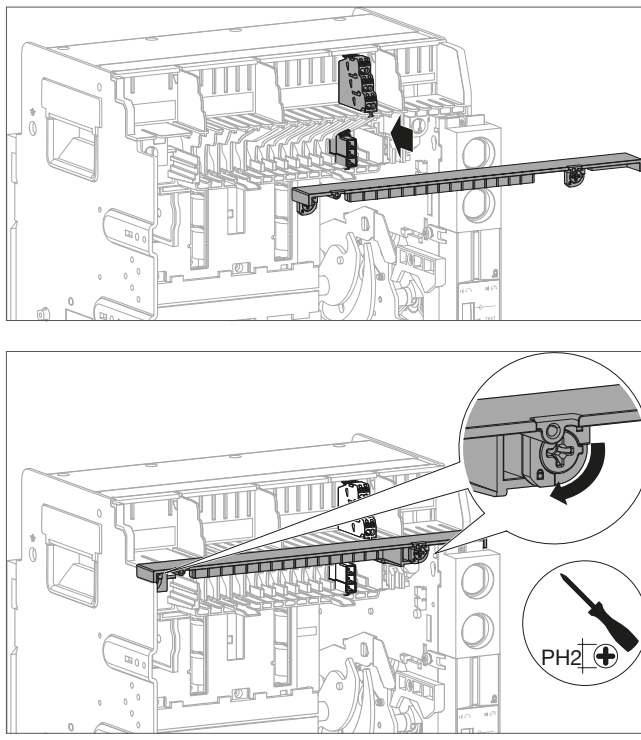
	Action	Illustration
5	Clipser le nouveau bornier de raccordement TB sur son support.	
6	<p>Remettre la réglette des borniers...</p> <p>puis tourner les 2 vis d'un quart de tour.</p>	

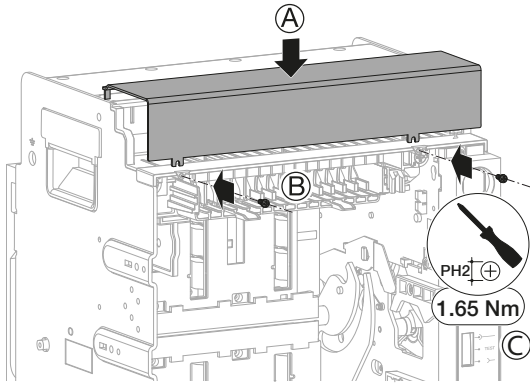
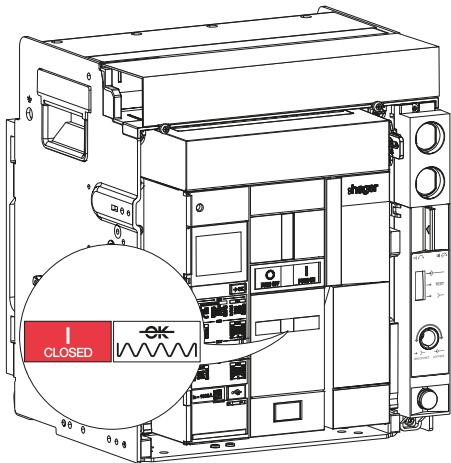
	Action	Illustration
7	Remettre le capot de protection des borniers, puis serrer les 2 vis.	
8	Procéder à l'insertion du disjoncteur dans son châssis (Cf. Chapitre 2.3 instructions 14 à 24). A cette étape, le disjoncteur est fermé.	

**Pour le remplacement d'un bornier de raccordement TB sur un disjoncteur fixe**

Procéder au préalable au démontage du disjoncteur (Cf. Chapitre 2.4) puis suivre les instructions suivantes :

	Action	Illustration
1	Déverrouiller le cache bornier en tournant les 2 vis d'un quart de tour.	

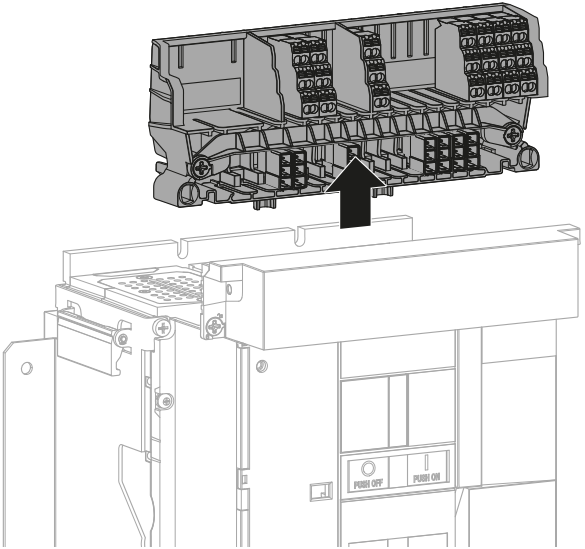
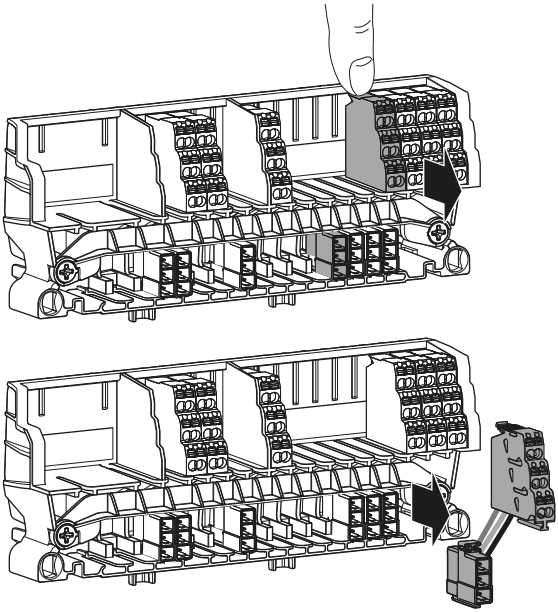
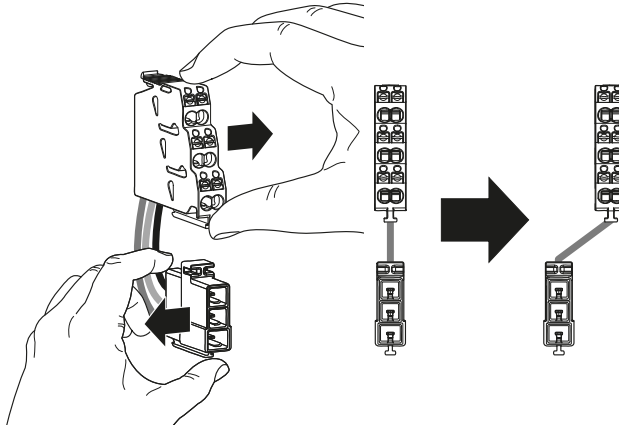
	Action	Illustration
2	Retirer le support des borniers.	 <p>The illustration shows a terminal block assembly with a support structure. An arrow points to the support structure, indicating it should be removed. Below, a line drawing of a terminal block assembly is shown with the support structure being lifted away.</p>
3	Appuyer sur la partie arrière tout en tirant sur le bornier TB pour le retirer.	 <p>The illustration shows a hand pushing the back of the terminal block assembly. An arrow points to the back of the assembly. Below, the terminal block is shown being pulled away from the assembly, with an arrow indicating the direction of removal.</p>
4	Positionner correctement la filerie du nouveau bornier de raccordement TB.	 <p>The illustration shows a hand holding a terminal block and a cable. An arrow points to the cable being inserted into the terminal block. Below, the terminal block is shown with the cable inserted, and an arrow points to the final position of the cable.</p>

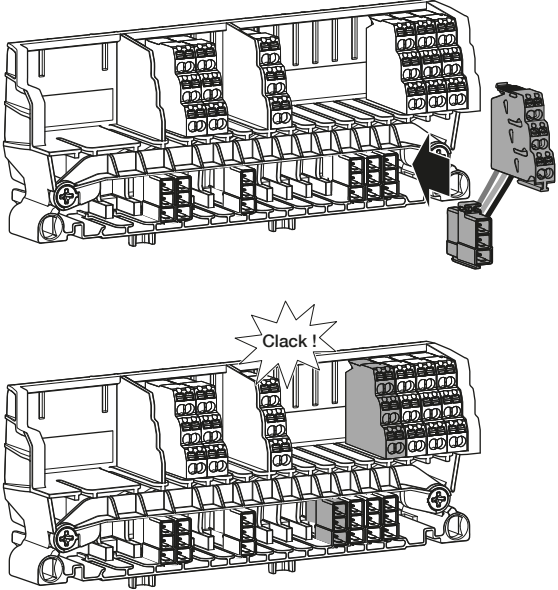
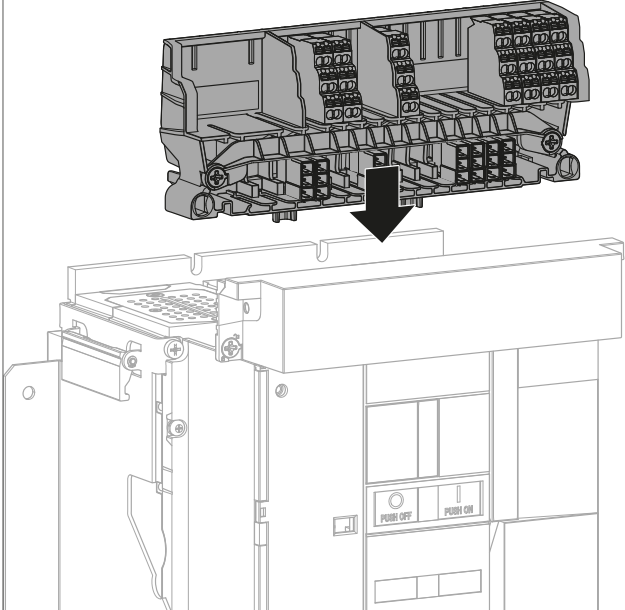

	Action	Illustration
5	Clipser le nouveau bornier de raccordement TB sur son support.	 <p>The illustration shows two parts of the assembly process. The top part shows a TB terminal being moved towards a support rail. An arrow points from the terminal to the rail. The bottom part shows the terminal fully seated on the rail, with a starburst graphic and the text "Clack !" indicating the successful connection.</p>
6	Positionner le support bornier sur le disjoncteur.	 <p>The illustration shows the terminal support being positioned on a circuit breaker. The top part shows the support rail being moved towards the breaker. A large downward-pointing arrow indicates the direction of movement. The bottom part shows the support rail fully seated on the breaker, which has a "POWER OFF" indicator.</p>



### Pour l'installation du module de contacts de sortie d'alarme OAC

Suivre les instructions d'installation décrites dans la notice 6LE007430A livrée avec le produit puis installer un bornier de raccordement TB comme décrit dans la notice 6LE007543A. Procéder ensuite aux instructions n° 6 à 10 ci-dessous.

### Pour le remplacement du module de contacts de sortie d'alarme OAC

Procéder au préalable à la dépose du disjoncteur (Cf. Chapitre 2.1 ou 2.4) puis suivre les instructions suivantes :

	Action	Illustration
1	Retirer le connecteur du module de contacts de sortie d'alarme OAC à remplacer comme décrit au chapitre 2.2 ou 2.5.	
2	Retirer le module de contacts de sortie d'alarme OAC défectueux.	
3	Clipser le module de contacts de sortie d'alarme OAC neuf.	

	Action	Illustration
4	<p>Clipser le connecteur du nouveau module de contacts de sortie d'alarme OAC sur le bornier repéré OAC.</p>	
5	<p>Procéder à la repose du disjoncteur (Cf. Chapitre 2.3 ou 2.6). A cette étape, le disjoncteur est fermé.</p>	
6	<p>Retirer les 2 vis, puis le capot de protection des borniers.</p>	

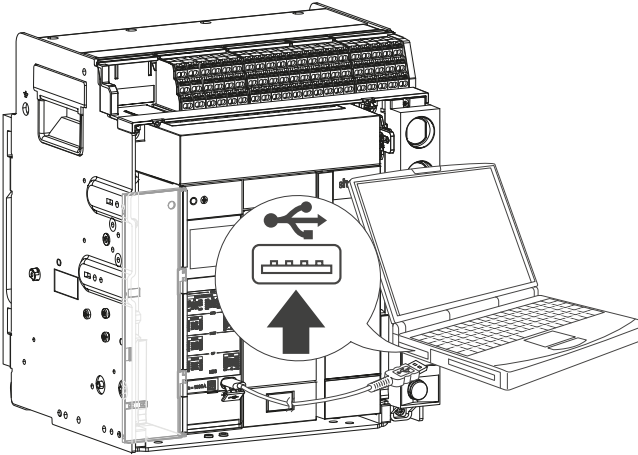
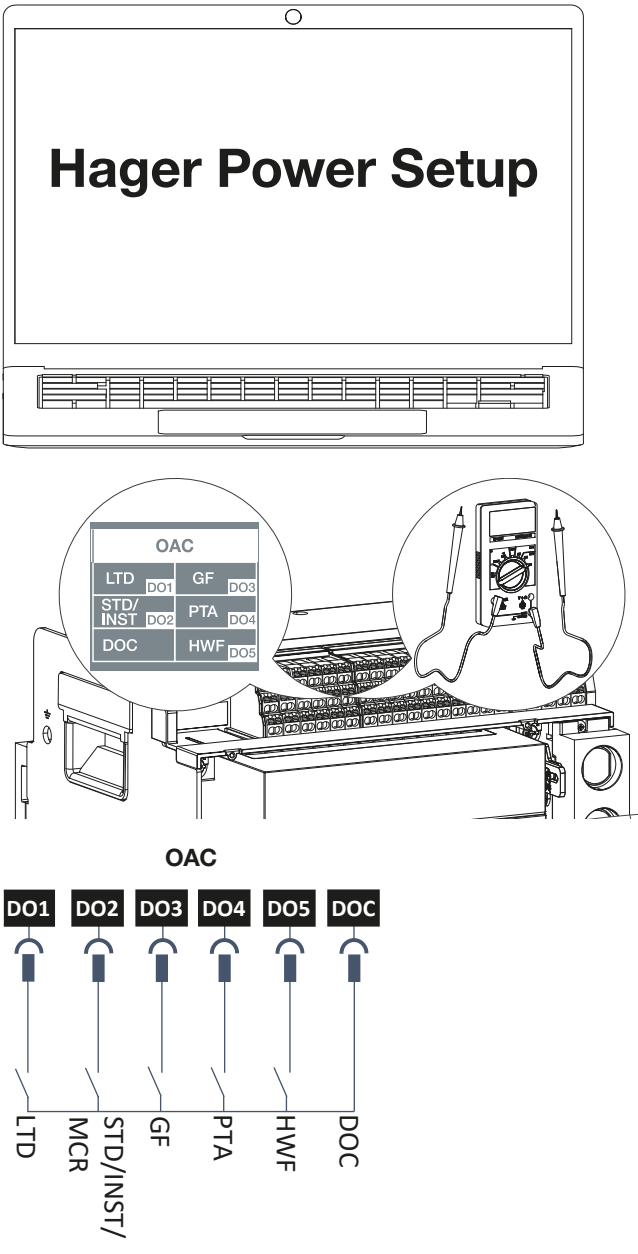
	Action	Illustration												
7	<p>Connecter un PC équipé du logiciel Hager Power Setup sur la prise USB-C du déclencheur électronique.</p>													
8	<p>Se rendre dans le menu test du module OAC du logiciel Hager Power Setup pour forcer la fermeture de chacun des contacts de sortie d'alarme OAC et vérifier à l'aide d'un ohmmètre le changement d'état de chacune des 5 sorties sur les borniers repérées OAC.</p> <p><b>Fonction disponible ultérieurement.</b></p>	 <p style="text-align: center;"><b>OAC</b></p> <table border="1" style="margin-left: auto; margin-right: auto;"> <tr> <td><b>DO1</b></td> <td><b>DO2</b></td> <td><b>DO3</b></td> <td><b>DO4</b></td> <td><b>DO5</b></td> <td><b>DO6</b></td> </tr> <tr> <td>LTD</td> <td>STD/INST/ MCR</td> <td>GF</td> <td>PTA</td> <td>HWF</td> <td>DOC</td> </tr> </table>	<b>DO1</b>	<b>DO2</b>	<b>DO3</b>	<b>DO4</b>	<b>DO5</b>	<b>DO6</b>	LTD	STD/INST/ MCR	GF	PTA	HWF	DOC
<b>DO1</b>	<b>DO2</b>	<b>DO3</b>	<b>DO4</b>	<b>DO5</b>	<b>DO6</b>									
LTD	STD/INST/ MCR	GF	PTA	HWF	DOC									

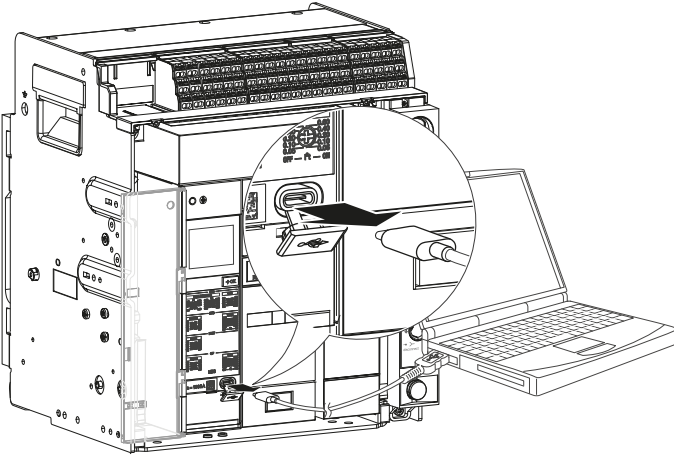
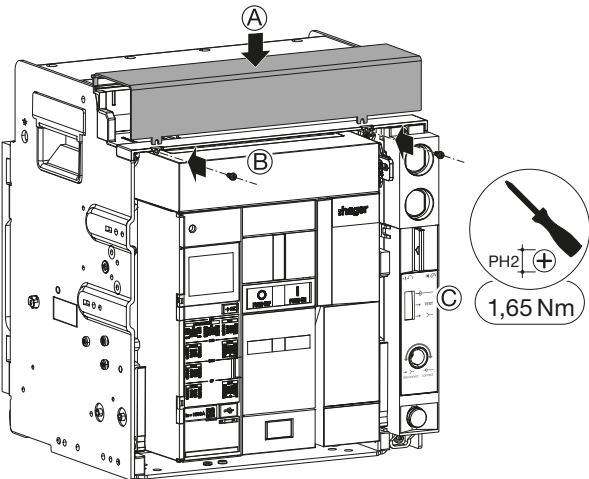
	Action	Illustration
9	Retirer le PC équipé du logiciel Hager Power Setup de la prise USB-C du déclencheur électronique.	
10	Remettre le capot de protection des borniers, puis serrer les 2 vis.	

**AVIS**

Une alimentation externe 24V DC hager HTG911H à raccorder sur les borniers TU du disjoncteur hw+ est nécessaire pour l'utilisation du module de contacts de sortie d'alarme OAC.

### Pour l'installation d'un contact auxiliaire AX

Suivre les instructions d'installation décrites dans la notice 6LE007407A livrée avec le produit puis installer un bornier de raccordement TB comme décrit dans la notice 6LE007543A. Procéder ensuite aux instructions n° 6 à 10 ci-dessous.

### Pour le remplacement d'un contact auxiliaire AX

Procéder au préalable à la dépose du disjoncteur (Cf. Chapitre 2.1 ou 2.4) puis suivre les instructions suivantes :

	Action	Illustration
1	Retirer le connecteur du contact auxiliaire AX à remplacer comme décrit au chapitre 2.2 ou 2.5.	
2	Retirer le contact auxiliaire AX défectueux.	

	Action	Illustration
3	Clipser le contact auxiliaire AX neuf.	
4	Clipser le connecteur du nouveau contact auxiliaire AX sur le bornier repéré AX1/vN, AX2, AX3, ou AX4.	
5	Procéder à la repose du disjoncteur (Cf. Chapitre 2.3 ou 2.6). A cette étape, le disjoncteur est fermé.	

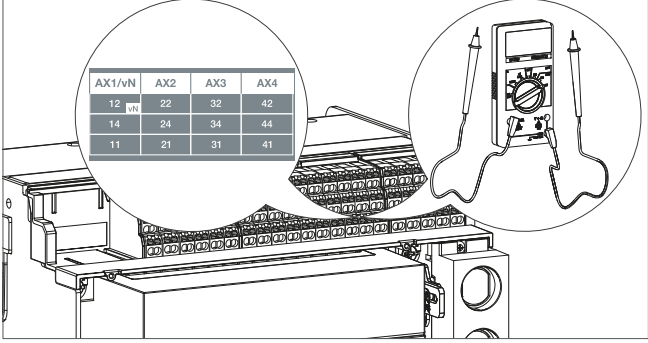
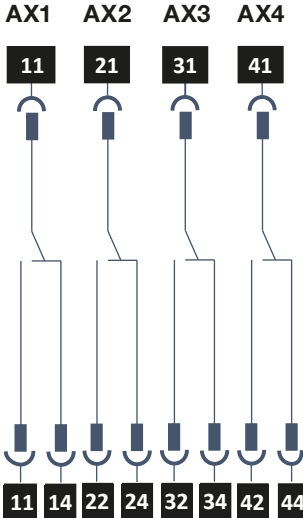
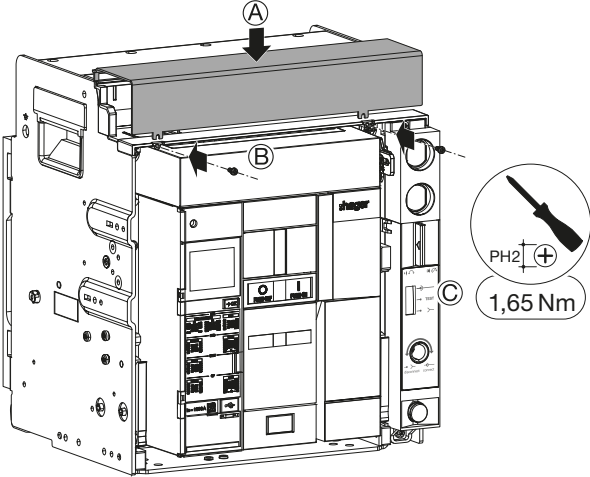

	Action	Illustration																
6	Retirer les 2 vis, puis le capot de protection des borniers.																	
7	Disjoncteur fermé, vérifier à l'aide d'un ohmmètre que l'état est à 1 pour les contacts NO et à 0 pour les contacts NF. Faire le test sur les 4 borniers des contacts auxiliaires AX repérés AX1/vN, AX2, AX3 et AX4.	<table border="1" data-bbox="917 862 1125 974"> <thead> <tr> <th>AX1/vN</th> <th>AX2</th> <th>AX3</th> <th>AX4</th> </tr> </thead> <tbody> <tr> <td>12</td> <td>22</td> <td>32</td> <td>42</td> </tr> <tr> <td>14</td> <td>24</td> <td>34</td> <td>44</td> </tr> <tr> <td>11</td> <td>21</td> <td>31</td> <td>41</td> </tr> </tbody> </table> <p data-bbox="829 1142 1133 1176"><b>AX1   AX2   AX3   AX4</b></p> <p data-bbox="829 1187 1133 1220"><b>11   21   31   41</b></p> <p data-bbox="829 1624 1133 1657"><b>11   14   22   24   32   34   42   44</b></p>	AX1/vN	AX2	AX3	AX4	12	22	32	42	14	24	34	44	11	21	31	41
AX1/vN	AX2	AX3	AX4															
12	22	32	42															
14	24	34	44															
11	21	31	41															
8	Ouvrir le disjoncteur en appuyant sur le bouton poussoir d'ouverture 																	

	Action	Illustration																
9	<p>Disjoncteur ouvert, vérifier à l'aide d'un ohmmètre que l'état est à 0 pour les contacts NO et à 1 pour les contacts NF. Faire le test sur les 4 borniers des contacts auxiliaires AX repérés AX1/vN, AX2, AX3 et AX4.</p>	 <table border="1" data-bbox="916 371 1126 461"> <thead> <tr> <th>AX1/vN</th> <th>AX2</th> <th>AX3</th> <th>AX4</th> </tr> </thead> <tbody> <tr> <td>12 vN</td> <td>22</td> <td>32</td> <td>42</td> </tr> <tr> <td>14</td> <td>24</td> <td>34</td> <td>44</td> </tr> <tr> <td>11</td> <td>21</td> <td>31</td> <td>41</td> </tr> </tbody> </table> 	AX1/vN	AX2	AX3	AX4	12 vN	22	32	42	14	24	34	44	11	21	31	41
AX1/vN	AX2	AX3	AX4															
12 vN	22	32	42															
14	24	34	44															
11	21	31	41															
10	<p>Remettre le capot de protection des borniers, puis serrer les 2 vis.</p>																	

**Pour l'installation d'un contact de défaut de déclenchement FS**

Suivre les instructions d'installation décrites dans la notice 6LE007676A livrée avec le produit puis installer un bornier de raccordement TB comme décrit dans la notice 6LE007543A. Procéder ensuite aux instructions n° 10 à 14 ci-dessous.

**Pour le remplacement d'un contact de défaut de déclenchement FS**

Procéder au préalable à la dépose du disjoncteur (Cf. Chapitre 2.1 ou 2.4) puis suivre les instructions suivantes :

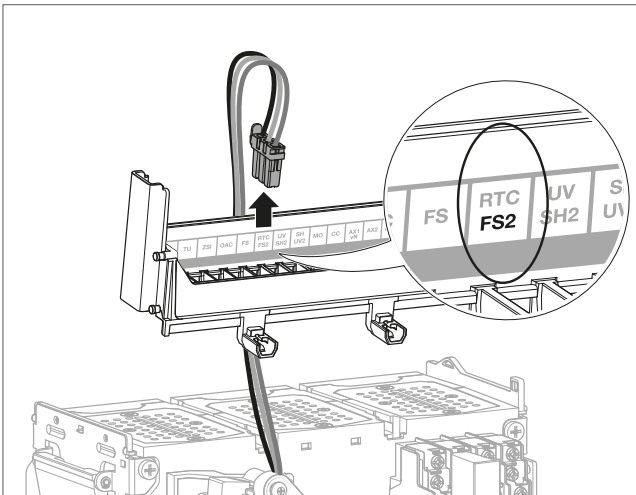
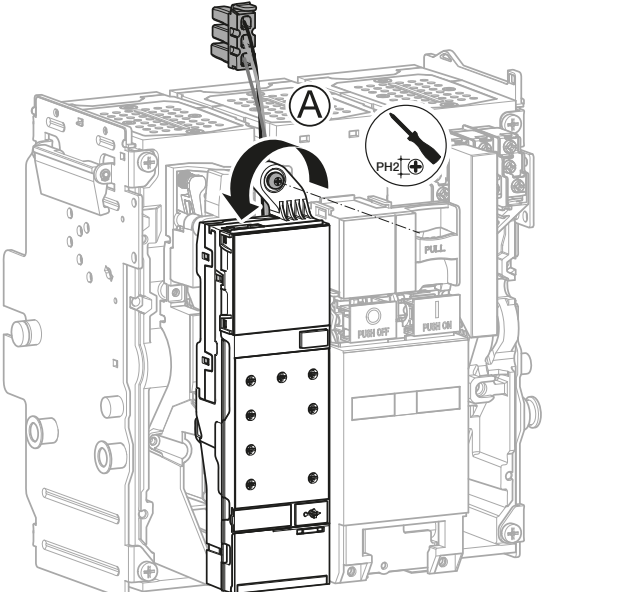
	Action	Illustration
1	Retirer le connecteur du contact de défaut de déclenchement FS à remplacer comme décrit au chapitre 2.2 ou 2.5.	
2	Retirer la vis....	

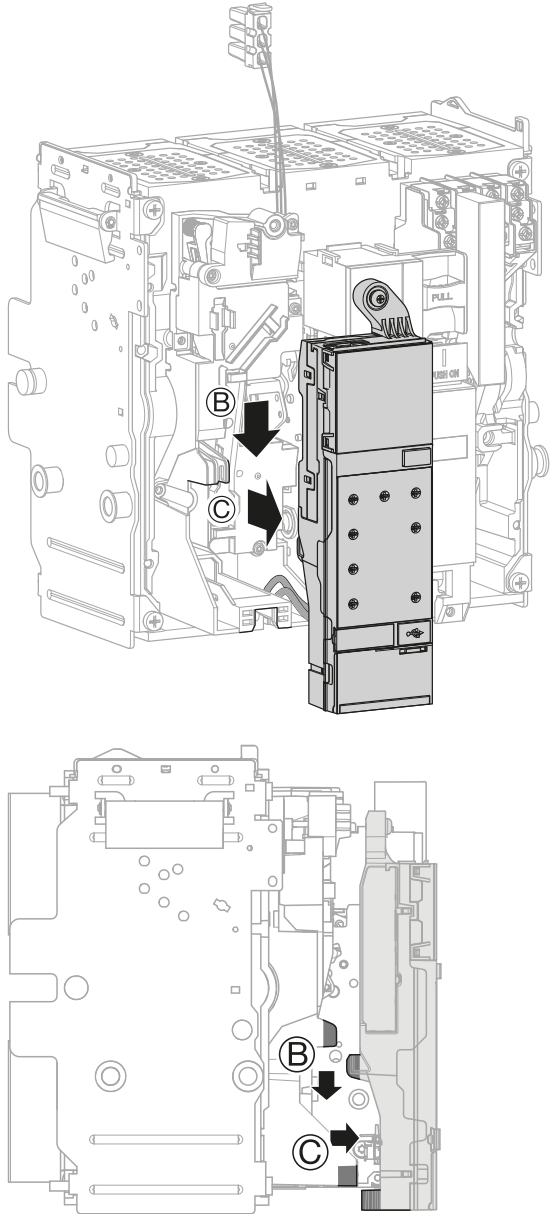
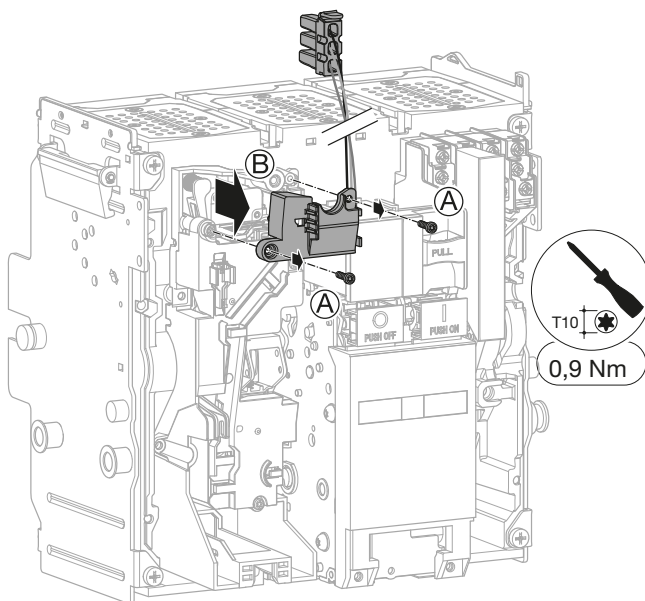
	Action	Illustration
2	(suite) puis le déclencheur électronique.	
3	Dévisser puis retirer le contact de défaut de déclenchement FS défectueux.	

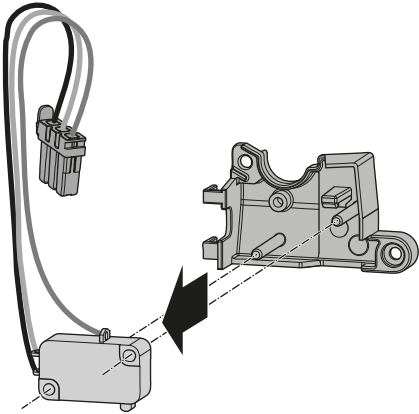
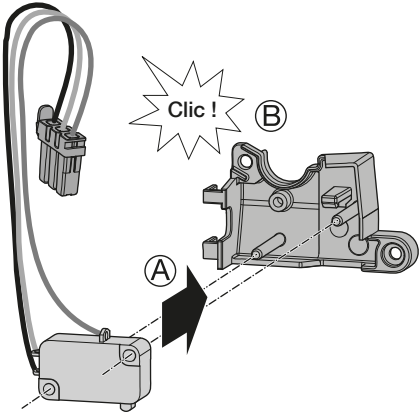
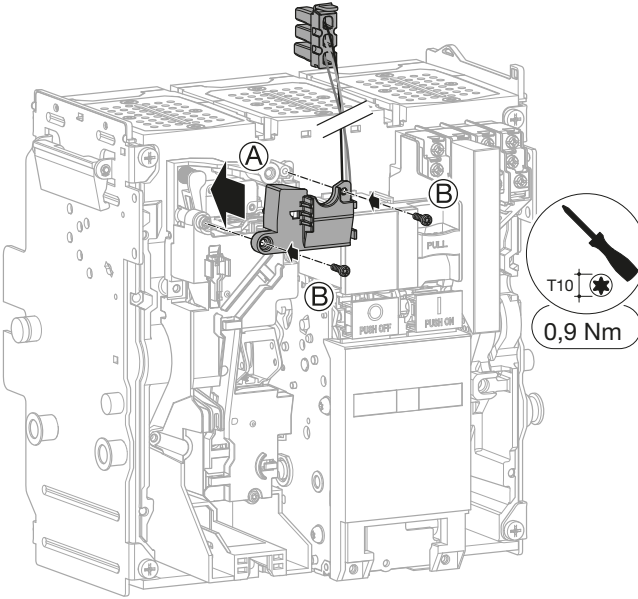
	Action	Illustration
4	Retirer le contact de défaut de déclenchement FS de son support.	
5	Le remplacer par un neuf.	
6	Remonter le contact de défaut de déclenchement FS.	

	Action	Illustration
7	Remonter...	
<b>AVIS</b>		
<p><b>Risque de dommages matériels</b> Faire attention à ne pas coincer les câbles lors du remontage du déclencheur électronique.</p>		

	Action	Illustration
7	<p>(suite) puis revisser le déclencheur électronique.</p>	
8	<p>Clipser le connecteur du nouveau contact de défaut de déclenchement FS sur le bornier repéré FS ou FS2.</p>	
9	<p>Procéder à la repose du disjoncteur (Cf. Chapitre 2.3 ou 2.6). A cette étape, le disjoncteur est fermé.</p>	

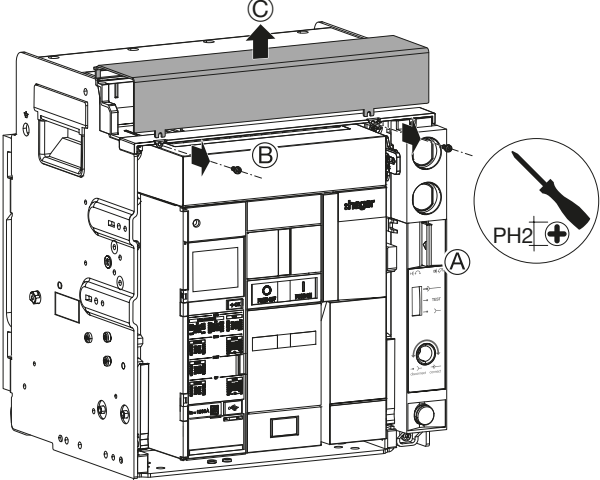
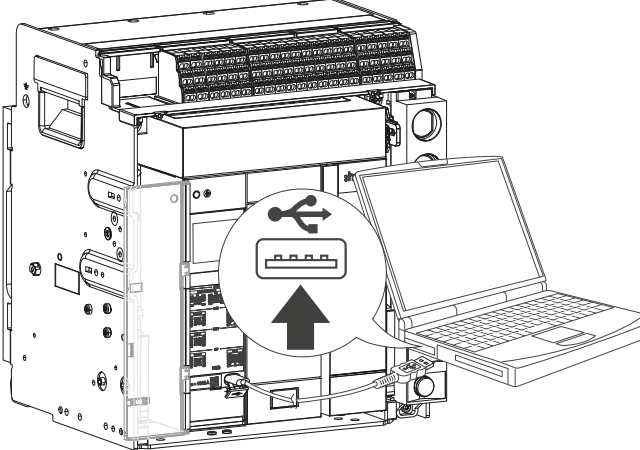
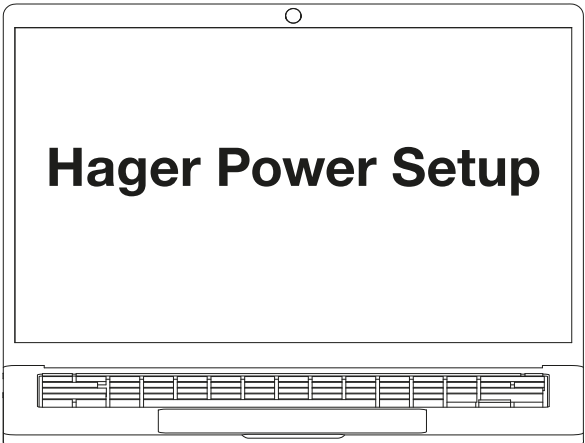
	Action	Illustration
<p><b>10</b> Retirer les 2 vis, puis le capot de protection des borniers.</p>		
<p><b>11</b> Connecter un PC équipé du logiciel Hager Power Setup sur la prise USB-C du déclencheur électronique.</p>		
<p><b>12</b> Se rendre dans le menu test du logiciel Hager Power Setup et lancer une commande de déclenchement.</p>		

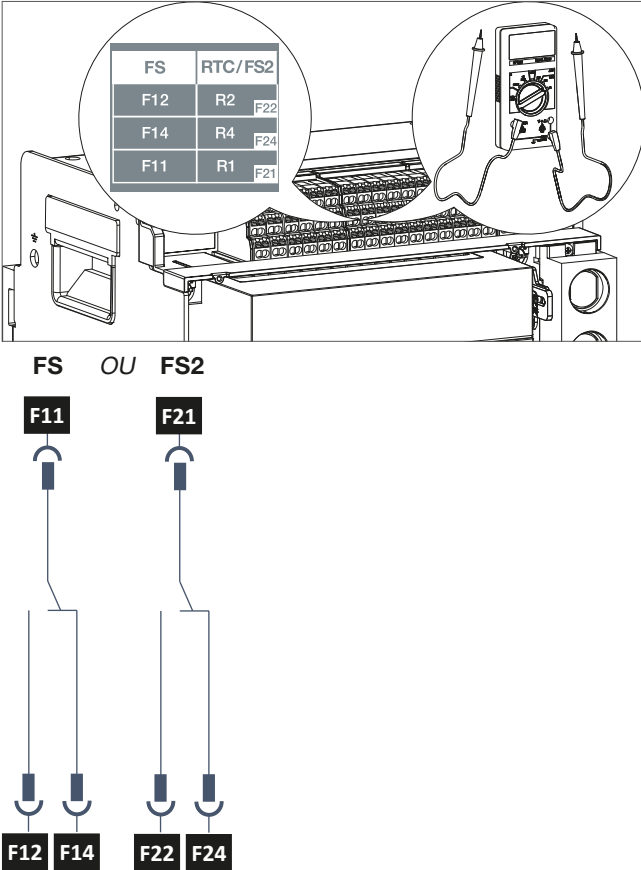
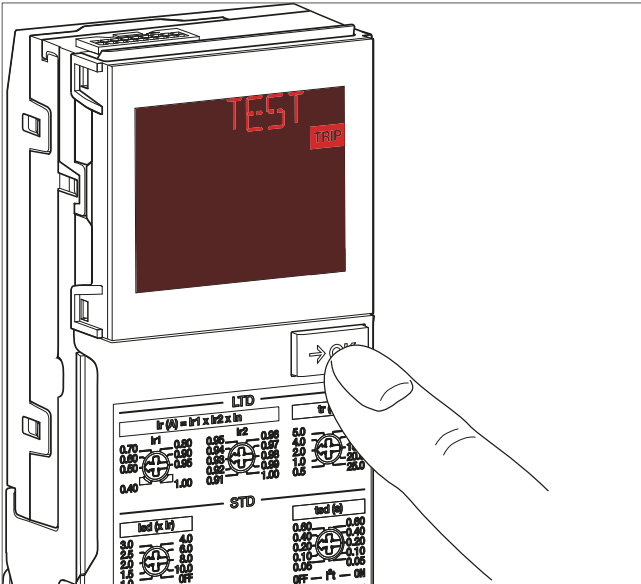

Action	Illustration
<p>13 Vérifier à l'aide d'un ohmmètre le bon changement d'état sur le bornier repéré FS.</p>	 <p>FS    OU    FS2</p> <p>F11                  F21</p> <p>F12   F14                  F22   F24</p>
<p>14 Acquitter le message de déclenchement "TEST" sur le déclencheur électronique en faisant un appui bref sur la touche <b>→OK</b>.</p>	

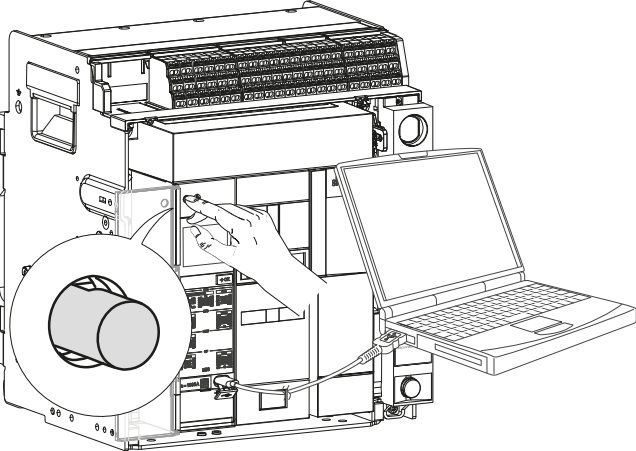
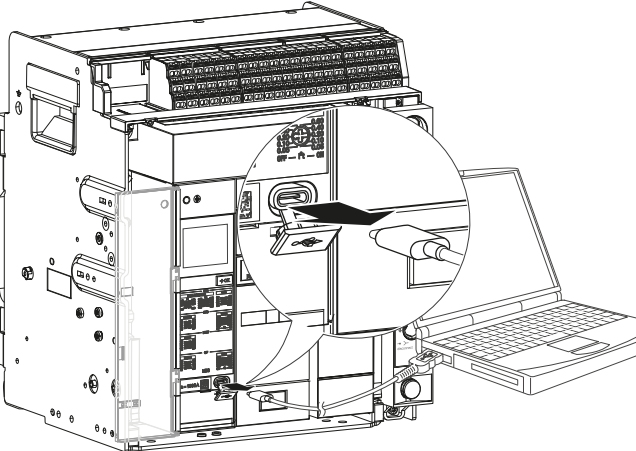
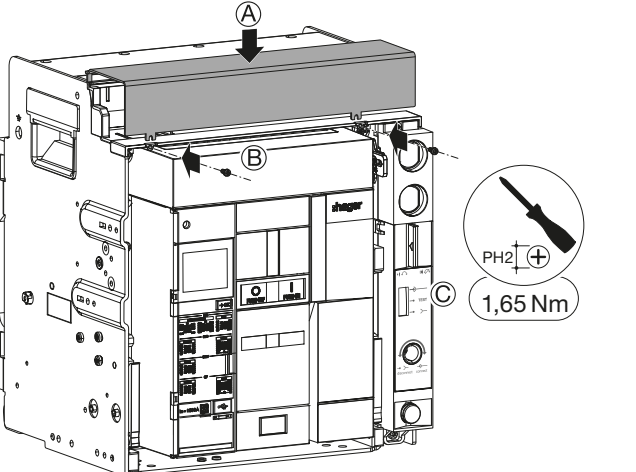
	Action	Illustration
15	Appuyer si besoin sur le bouton de réarmement RESET.	
16	Si le disjoncteur est équipé d'un 2 <sup>e</sup> contact de défaut de déclenchement FS, reprendre à partir de l'instruction n° 12 et vérifier le changement d'état sur le bornier repéré RTC/FS2.	
17	Retirer le PC équipé du logiciel Hager Power Setup de la prise USB-C du déclencheur électronique.	
18	Remettre le capot de protection des borniers, puis serrer les 2 vis.	

### Pour l'installation d'une bobine à émission SH

Suivre les instructions d'installation décrites dans la notice 6LE007405A livrée avec le produit puis installer un bornier de raccordement TB comme décrit dans la notice 6LE007543A. Procéder ensuite aux instructions n° 8 à 24 ci-dessous.

### Pour le remplacement d'une bobine à émission SH

Procéder au préalable à la dépose du disjoncteur (Cf. Chapitre 2.1 ou 2.4) puis suivre les instructions suivantes :

	Action	Illustration
1	Retirer le connecteur de la bobine à émission SH à remplacer comme décrit au chapitre 2.2 ou 2.5.	
2	Appuyer sur la bobine à émission SH...  puis retirer le capot de verrouillage.	

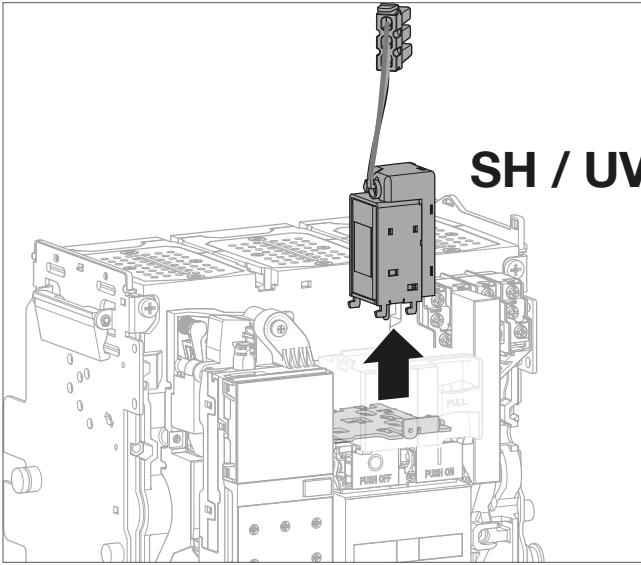
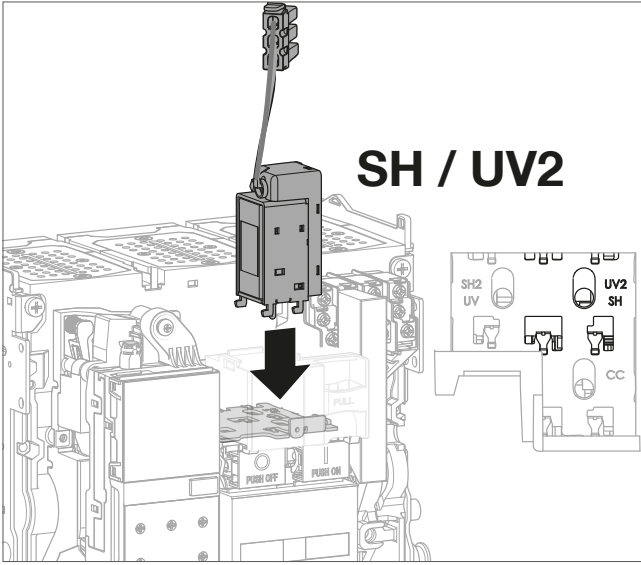
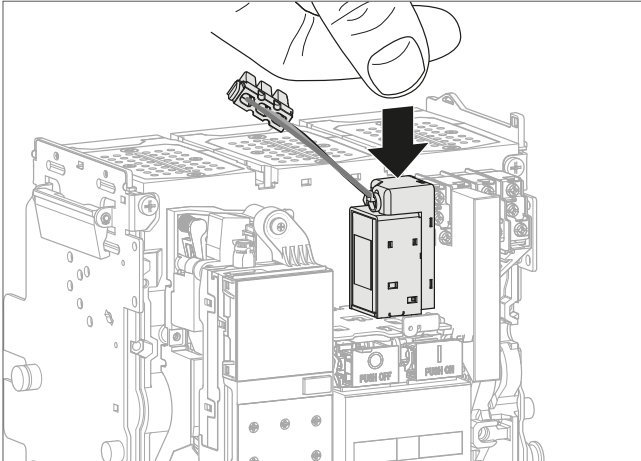
	Action	Illustration
3	Retirer la bobine à émission SH défectueuse.	
4	La remplacer par une neuve.	
5	Appuyer sur la bobine à émission SH...	

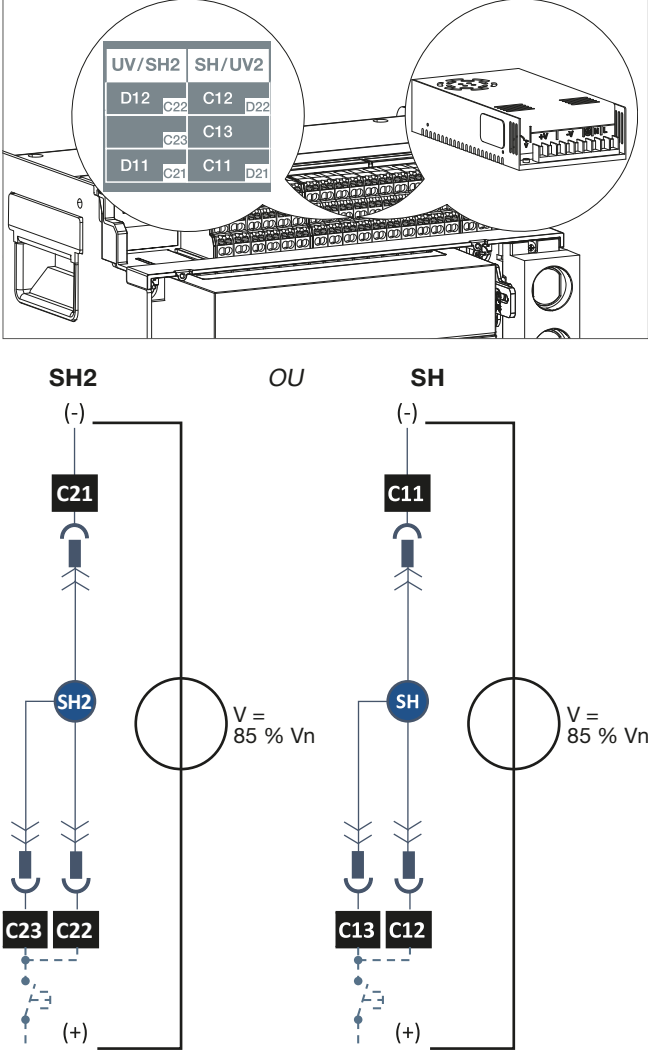
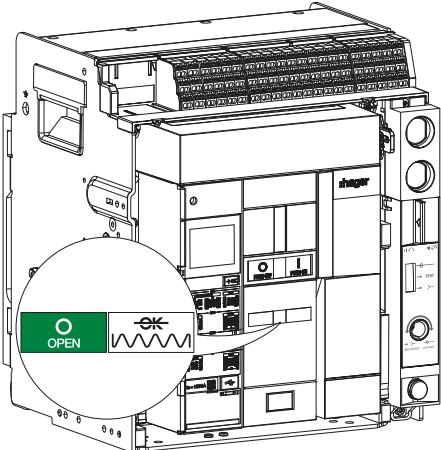

	Action	Illustration
5	(suite) puis repousser le capot de verrouillage.	
6	Clipser le connecteur de la nouvelle bobine à émission SH sur le bornier repéré SH / UV2 ou UV / SH2.	
7	Procéder à la repose du disjoncteur (Cf. Chapitre 2.3 ou 2.6). A cette étape, le disjoncteur est fermé.	
8	Retirer les 2 vis, puis le capot de protection des borniers.	

	Action	Illustration
<p>9</p> <p>Connecter une alimentation externe variable sur les borniers repérés UV / SH2 ou SH / UV2 et alimenter la bobine à émission SH à 85 % de <math>V_n</math> min (par exemple pour une bobine 200-250 V, <math>V_n</math> min = 200 V).</p>		
<p>10</p> <p>Vérifier que le disjoncteur s'ouvre.</p>		

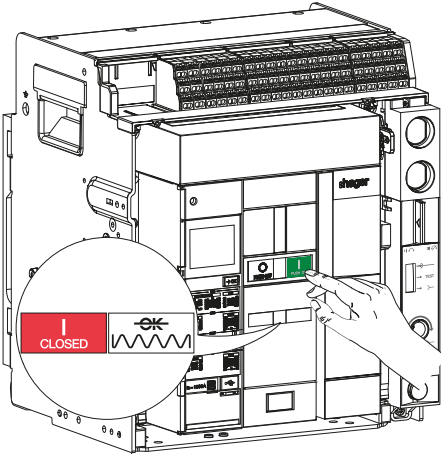
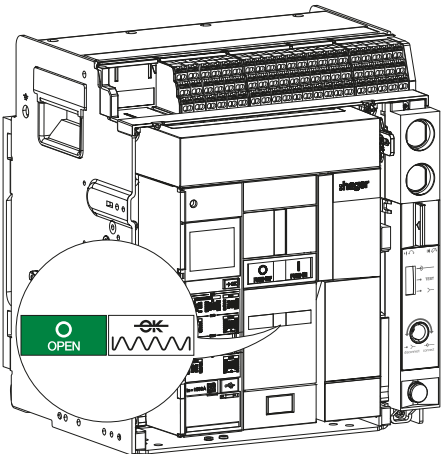
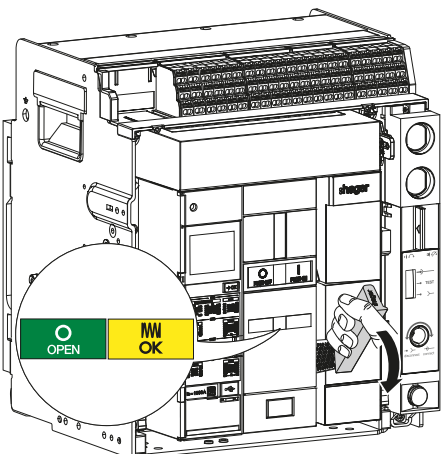
	Action	Illustration
11	Charger le ressort à l'aide de la poignée jusqu'à l'apparition des indicateurs suivants.	
12	Vérifier qu'il n'est pas possible de fermer le disjoncteur en appuyant sur le bouton poussoir de fermeture 	
13	Mettre l'alimentation externe variable de la bobine à émission SH à 0 V.	

	Action	Illustration
14	<p>Vérifier qu'il est maintenant possible de fermer le disjoncteur en appuyant sur le bouton poussoir de fermeture</p> 	
15	<p>Alimenter la bobine à émission SH à 110 % de <math>V_n</math> min (par exemple pour une bobine 200-250 V, <math>V_n</math> min = 200 V) et vérifier que le disjoncteur s'ouvre.</p>	
16	<p>Charger le ressort à l'aide de la poignée jusqu'à l'apparition des indicateurs suivants.</p>	

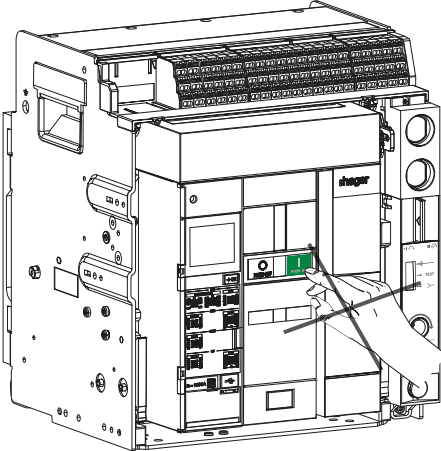
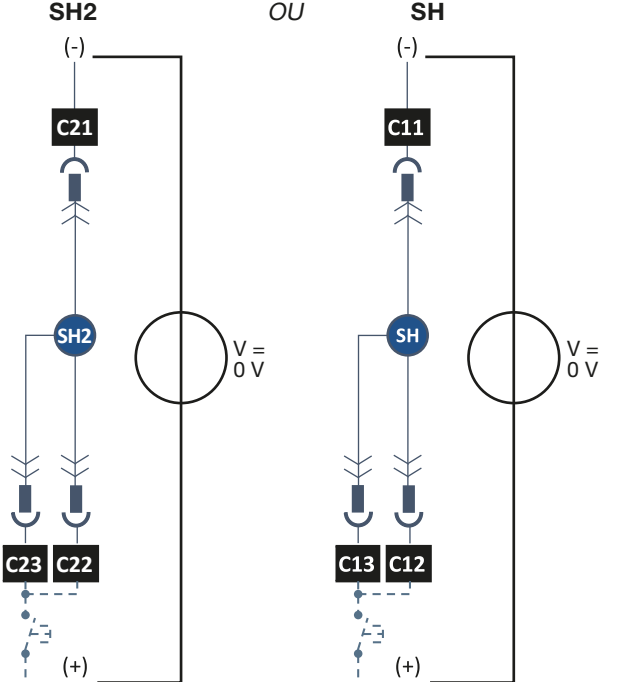

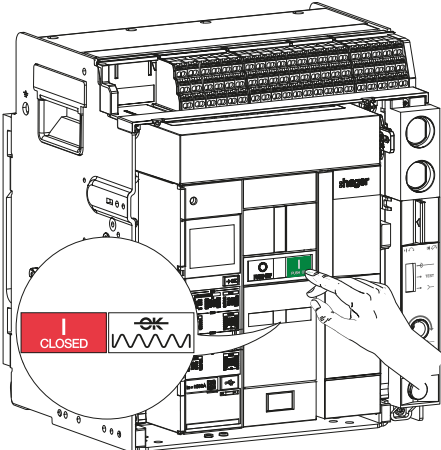
	Action	Illustration
17	Vérifier qu'il n'est pas possible de fermer le disjoncteur en appuyant sur le bouton poussoir de fermeture 	
18	Mettre l'alimentation externe variable de la bobine à émission SH à 0 V.	
19	Vérifier qu'il est maintenant possible de fermer le disjoncteur en appuyant sur le bouton poussoir de fermeture 	

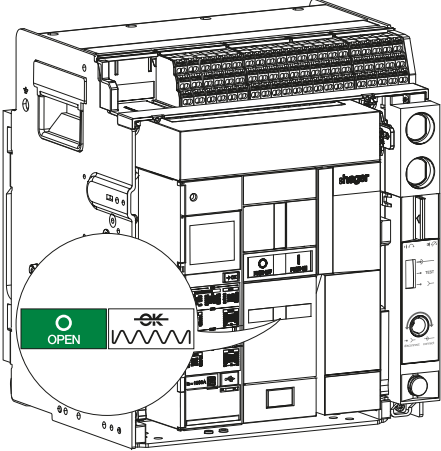
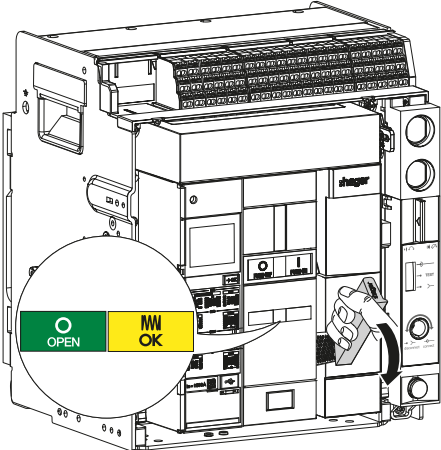
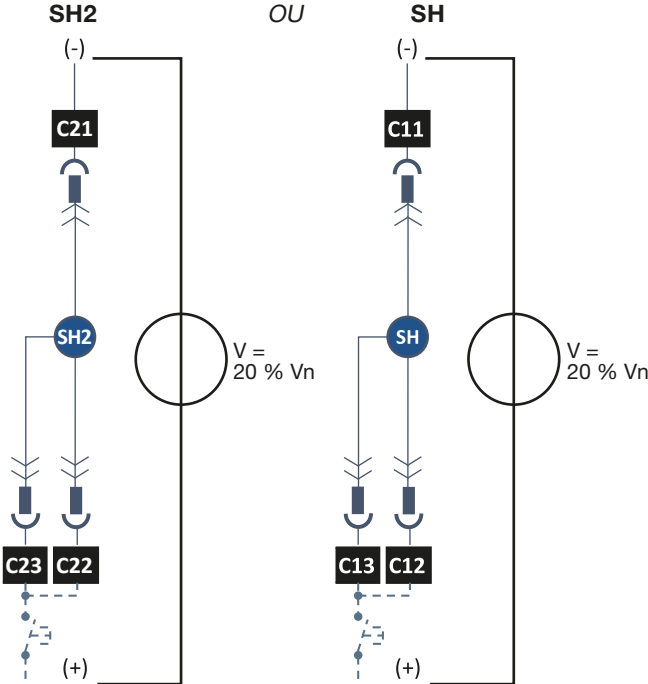
	Action	Illustration
20	Alimenter la bobine à émission SH à $V_n$ et vérifier que le disjoncteur s'ouvre.	
21	Charger le ressort à l'aide de la poignée jusqu'à l'apparition des indicateurs suivants.	
22	Alimenter la bobine à émission SH à 20 % de $V_n$	

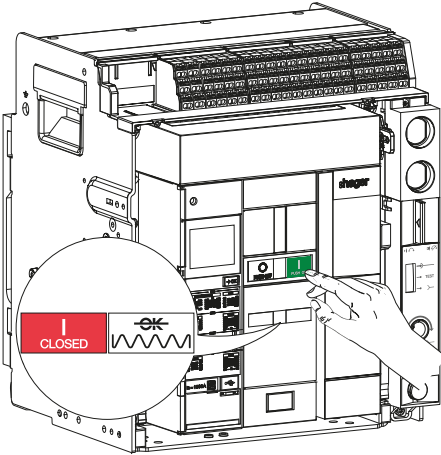
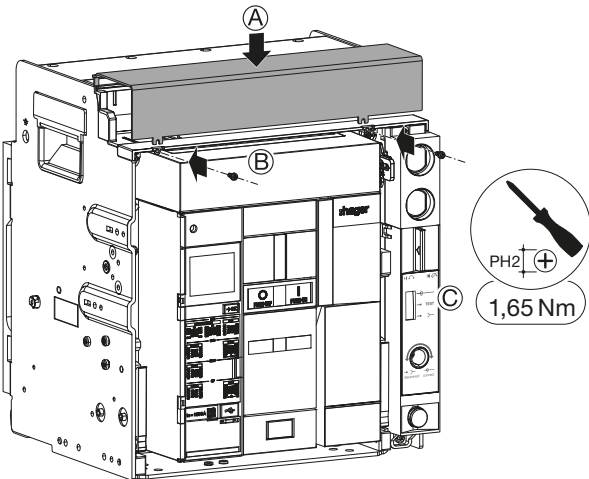
	Action	Illustration
23	Vérifier qu'il est maintenant possible de fermer le disjoncteur en appuyant sur le bouton poussoir de fermeture 	
24	Remettre le capot de protection des borniers puis, serrer les 2 vis.	

**AVIS**

En cas de dysfonctionnement, se reporter au chapitre 03 Dépannage du disjoncteur.

**Pour l'installation d'une bobine à manque de tension UV**

Suivre les instructions d'installation décrites dans la notice 6LE007405A livrée avec le produit puis installer un bornier de raccordement TB comme décrit dans la notice 6LE007543A. Procéder ensuite aux instructions n° 8 à 17 ci-dessous.

**Pour le remplacement d'une bobine à manque de tension UV**

Procéder au préalable à la dépose du disjoncteur (Cf. Chapitre 2.1 ou 2.4) puis suivre les instructions suivantes :

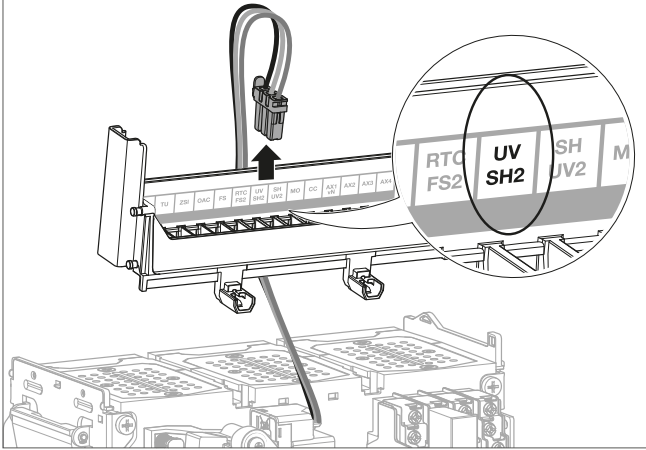
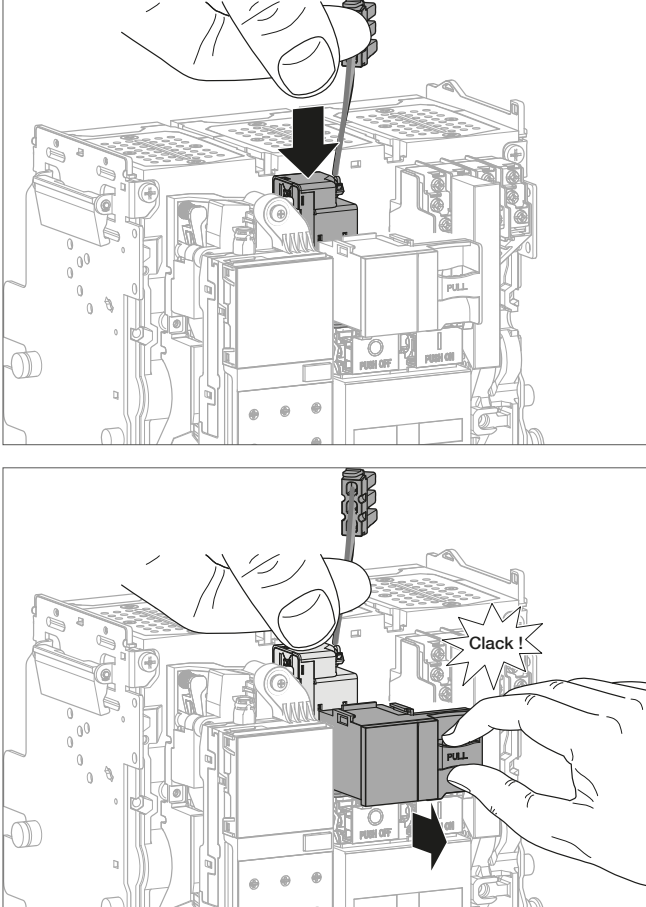
	Action	Illustration
1	Retirer le connecteur de la bobine à manque de tension UV à remplacer comme décrit au chapitre 2.2 ou 2.5.	
2	Appuyer sur la bobine à manque de tension UV...  puis retirer le capot de verrouillage.	

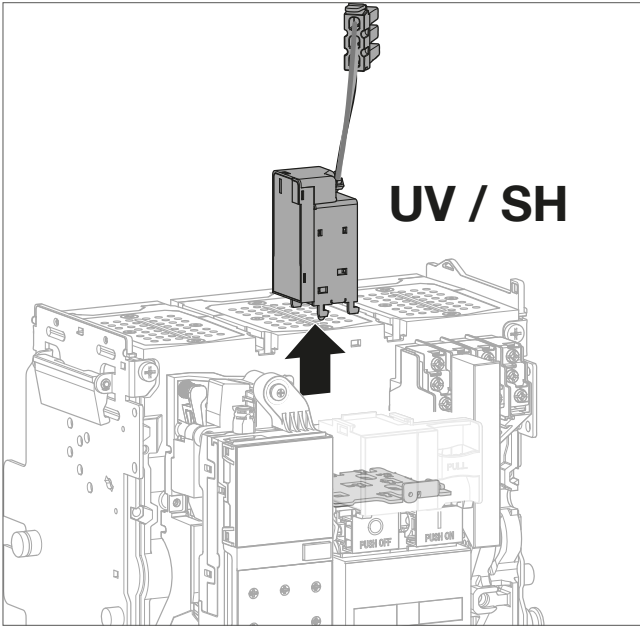
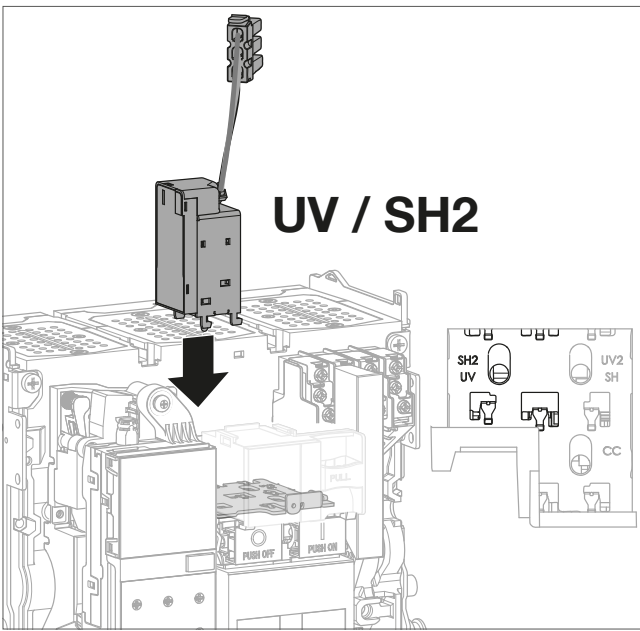
	Action	Illustration
3	Retirer la bobine à manque de tension UV défectueuse.	 <p>UV / SH</p>
4	La remplacer par une neuve.	 <p>UV / SH2</p>

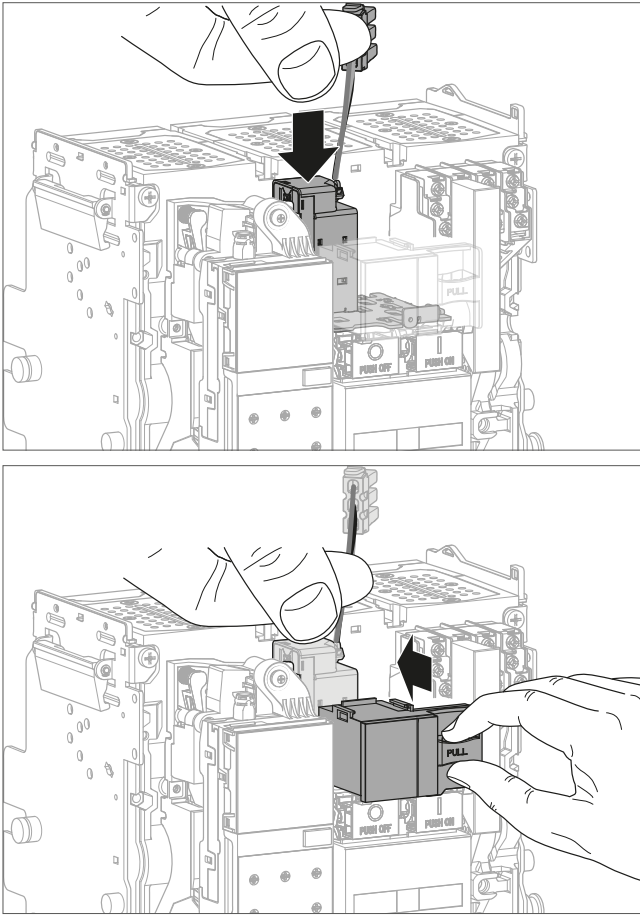
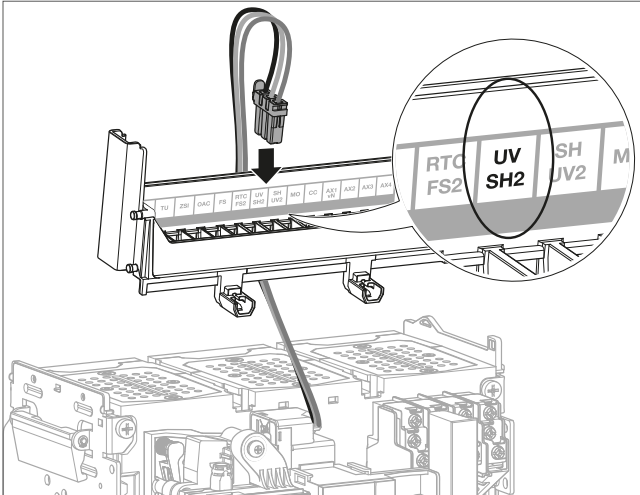
	Action	Illustration
5	<p>Appuyer sur la bobine à manque de tension UV...  puis repousser le capot de verrouillage.</p>	
6	<p>Clipser le connecteur de la nouvelle bobine à manque de tension UV sur le bornier repéré SH / UV2 ou UV / SH2.</p>	

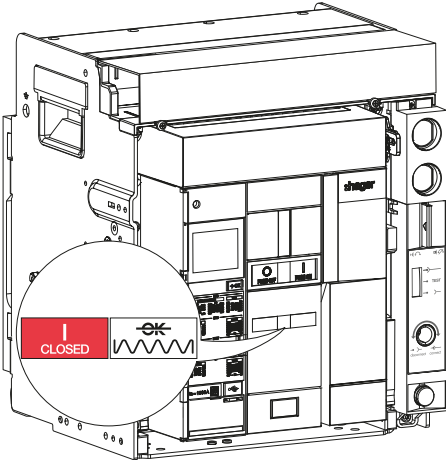
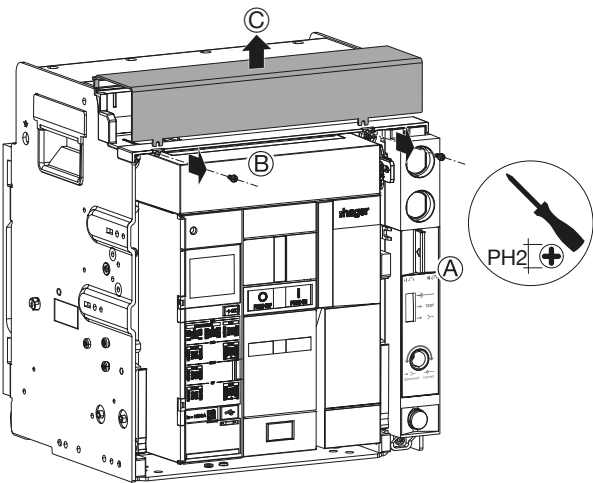
	Action	Illustration
7	<p>Procéder à la repose du disjoncteur (Cf. Chapitre 2.3 ou 2.6). A cette étape, le disjoncteur est fermé.</p>	 <p>The diagram shows a Hager electrical cabinet with its door open. A circular callout provides a close-up view of the circuit breaker's handle, which is in the 'CLOSED' position. The handle is red and white, with 'CLOSED' written in red and a wavy line symbol in black.</p>
8	<p>Retirer les 2 vis, puis le capot de protection des borniers.</p>	 <p>The diagram shows the same Hager electrical cabinet. A terminal cover is being removed from the top of the cabinet. The cover is labeled 'C'. Two screws are labeled 'B'. A circular callout shows a PH2 screwdriver with a '+' sign, indicating the type of screwdriver to be used. A label 'A' points to the terminal cover area.</p>

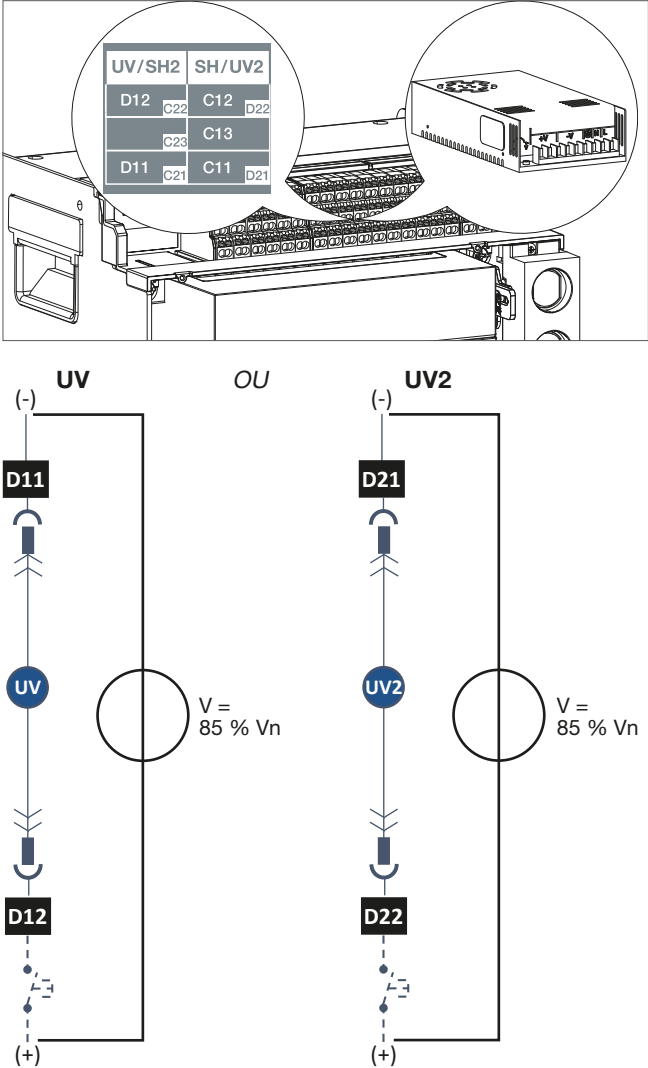
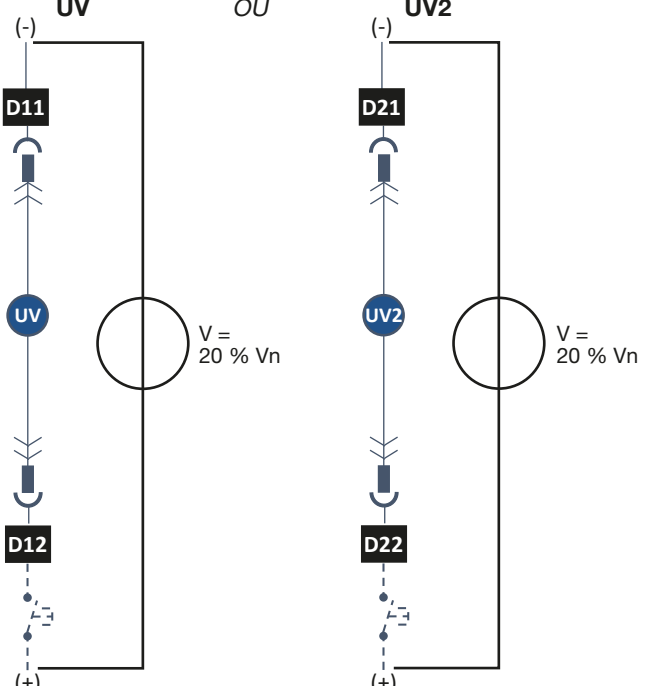
	Action	Illustration								
9	<p>Connecter une alimentation externe variable sur le bornier repéré SH / UV2 ou UV / SH2, et alimenter la bobine à manque de tension UV à 85 % de <math>V_n</math> min (par exemple pour une bobine 380-480 V, <math>V_n</math> min = 380 V).</p>	 <p>The illustration shows a terminal block with a table of connections:</p> <table border="1" data-bbox="933 347 1109 504"> <tr> <td>UV/SH2</td> <td>SH/UV2</td> </tr> <tr> <td>D12</td> <td>C12</td> </tr> <tr> <td>C23</td> <td>C13</td> </tr> <tr> <td>D11</td> <td>C11</td> </tr> </table> <p>Below are two circuit diagrams for 85% voltage regulation:</p> <ul style="list-style-type: none"> <li><b>UV:</b> A circuit with terminals (-) and (+). It includes a switch D11, a variable voltage source UV, and a switch D12. The output voltage is <math>V = 85\% V_n</math>.</li> <li><b>UV2:</b> A circuit with terminals (-) and (+). It includes a switch D21, a variable voltage source UV2, and a switch D22. The output voltage is <math>V = 85\% V_n</math>.</li> </ul>	UV/SH2	SH/UV2	D12	C12	C23	C13	D11	C11
UV/SH2	SH/UV2									
D12	C12									
C23	C13									
D11	C11									
10	<p>Réduire la tension d'alimentation de la bobine à manque de tension UV jusqu'à 20 % de <math>V_n</math>.</p>	 <p>Below are two circuit diagrams for 20% voltage regulation:</p> <ul style="list-style-type: none"> <li><b>UV:</b> A circuit with terminals (-) and (+). It includes a switch D11, a variable voltage source UV, and a switch D12. The output voltage is <math>V = 20\% V_n</math>.</li> <li><b>UV2:</b> A circuit with terminals (-) and (+). It includes a switch D21, a variable voltage source UV2, and a switch D22. The output voltage is <math>V = 20\% V_n</math>.</li> </ul>								

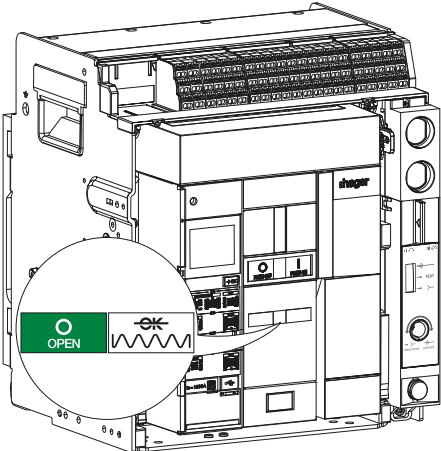
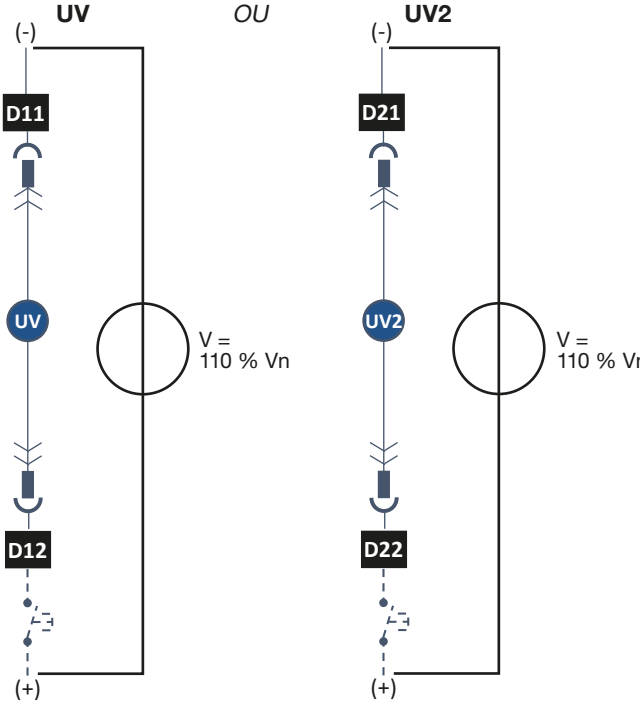
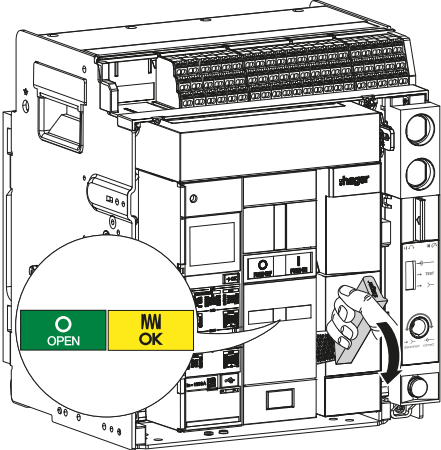

	Action	Illustration
11	Vérifier que le disjoncteur s'ouvre entre 70 et 20 % de Vn.	
12	Alimenter la bobine à manque de tension UV à 110 % de Vn.	
14	Charger le ressort à l'aide de la poignée jusqu'à l'apparition des indicateurs suivants.	

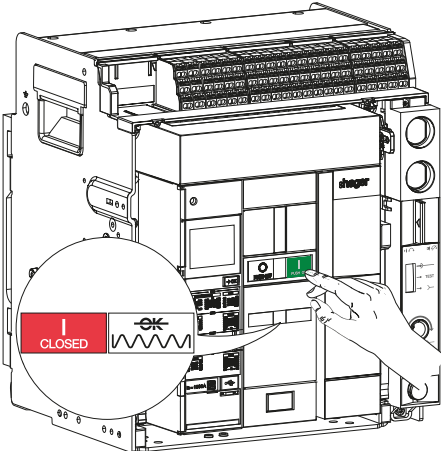
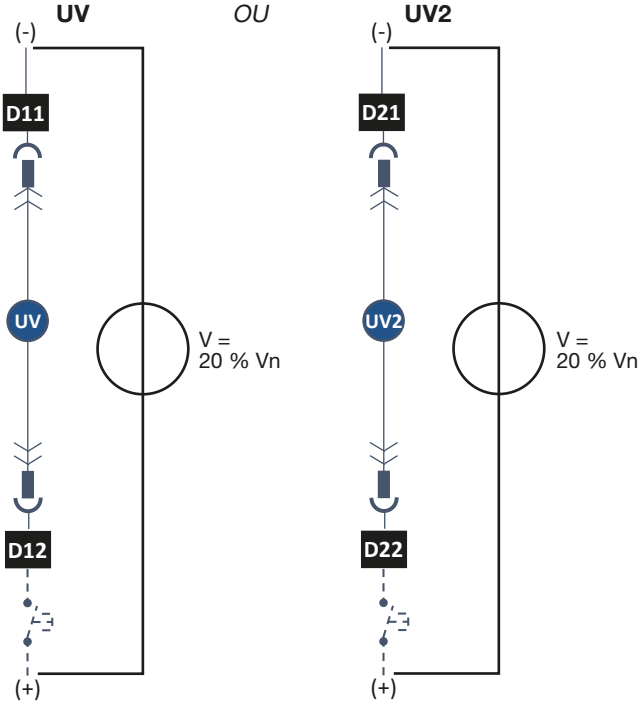
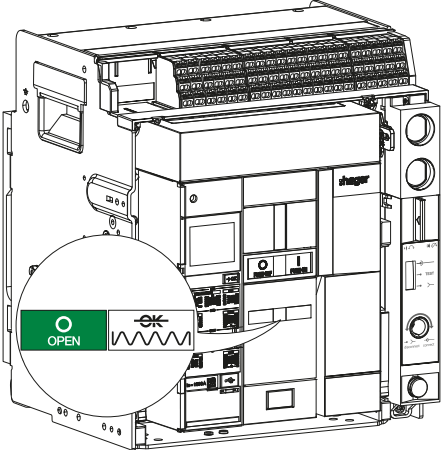
	Action	Illustration
14	Fermer le disjoncteur en appuyant sur le bouton poussoir de fermeture 	
15	Réduire la tension d'alimentation de la bobine à manque de tension UV jusqu'à 20 % de Vn.	
16	Vérifier que le disjoncteur s'ouvre entre 70 et 20 % de Vn.	

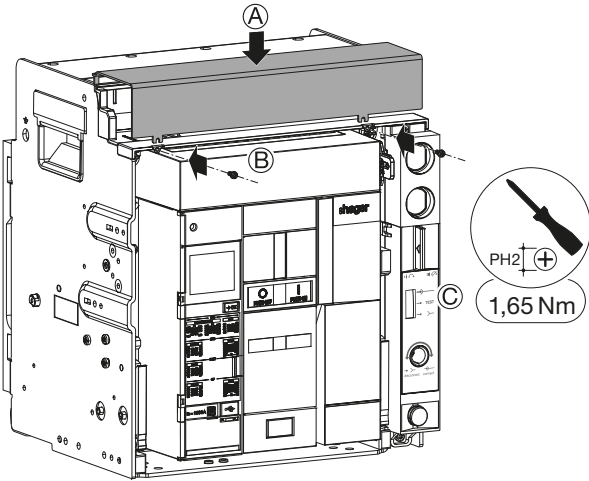
	Action	Illustration
17	Remettre le capot de protection des borniers puis, serrer les 2 vis.	

**AVIS**

En cas de dysfonctionnement, se reporter au chapitre 03 Dépannage du disjoncteur.

### Pour l'installation d'un retardateur pour bobine à manque de tension UVTC

Suivre les instructions d'installation décrites dans la notice 6LE007626A livrée avec le produit puis installer un bornier de raccordement TB comme décrit dans la notice 6LE007543A. Procéder ensuite aux instructions n° 6 à 10 ci-dessous.

### Pour le remplacement d'un retardateur pour bobine à manque de tension UVTC

Suivre les instructions suivantes :

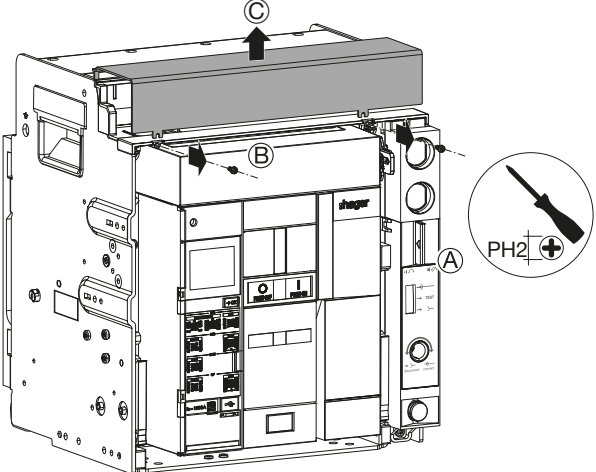
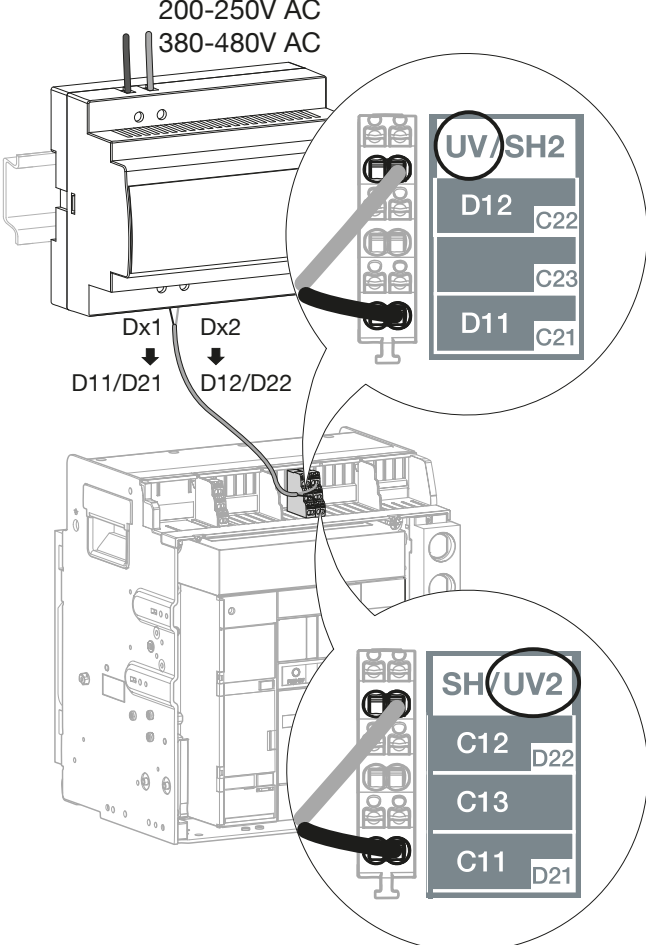
	Action	Illustration
1	Retirer les 2 vis, puis le capot de protection des borniers.	
2	Déconnecter les 2 fils au niveau du bornier du disjoncteur, puis couper l'alimentation du retardateur à manque de tension UVTC à remplacer et déconnecter les 2 fils d'alimentation.	 <p>200-250V AC 380-480V AC</p> <p>Dx1    Dx2</p> <p>D11/D21    D12/D22</p> <p>UV/SH2 D12    C22 C23 D11    C21</p> <p>SH/UV2 C12    D22 C13 C11    D21</p>

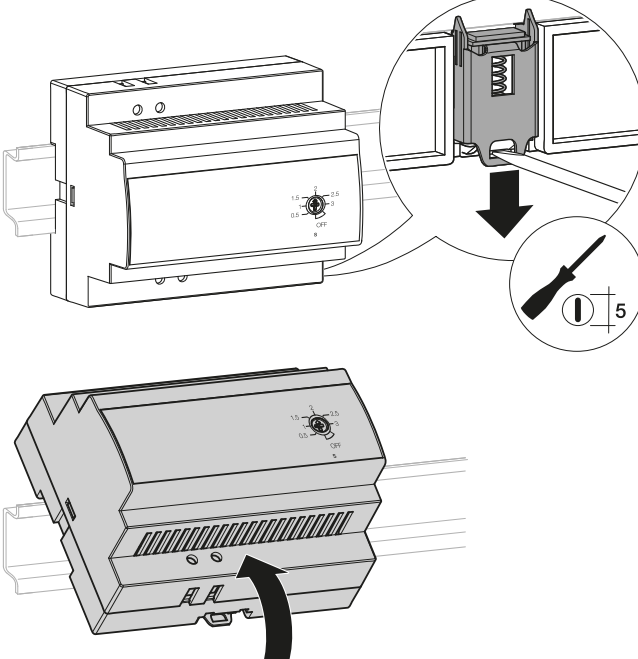
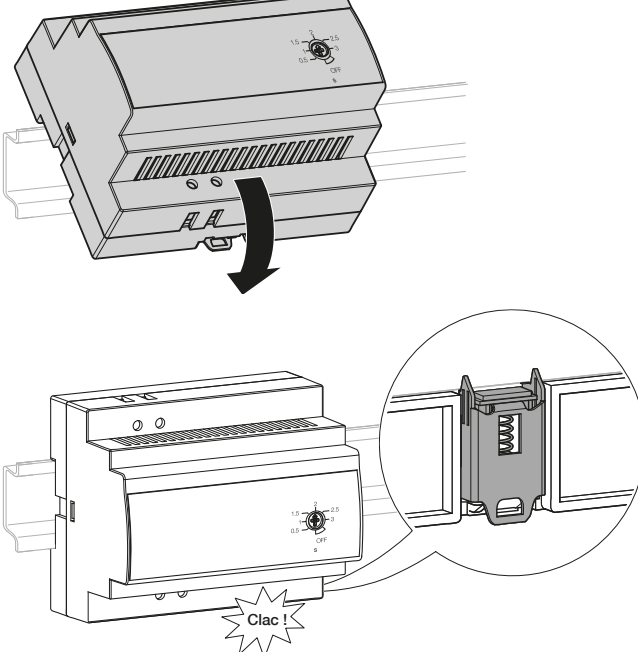
	Action	Illustration
3	<p>Introduire un petit tournevis plat de 5 mm dans l'encoche, tirer vers le bas...</p> <p>puis retirer le retardateur à manque de tension UVTC du rail de fixation.</p>	
4	<p>Clipser un retardateur à manque de tension UVTC neuf sur le rail de fixation.</p>	

	Action	Illustration
5	<p>Câbler les 2 fils au niveau du bornier du disjoncteur, puis raccorder les fils d'alimentation sur le retardateur à manque de tension UVTC et l'alimenter.</p>	<p>200-250V AC 380-480V AC</p> <p>10 mm</p> <p>10-12 mm</p> <p>UV/SH2 D12 C22 C23 D11 C21</p> <p>Dx1 Dx2 D11/D21 D12/D22</p> <p>SH/UV2 C12 D22 C13 C11 D21</p> <p>0,6 → 2,5 mm<sup>2</sup></p>
6	<p>Régler la temporisation de fonctionnement à 3 secondes à l'aide d'un tournevis plat de 3 mm.</p>	<p>2 2.5 3 1.5 1 0.5 OFF</p> <p>3</p>
7	<p>Charger le ressort à l'aide de la poignée jusqu'à l'apparition des indicateurs suivants.</p>	<p>OPEN MM OK</p>

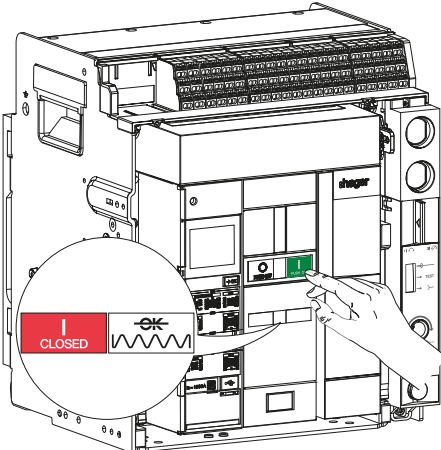
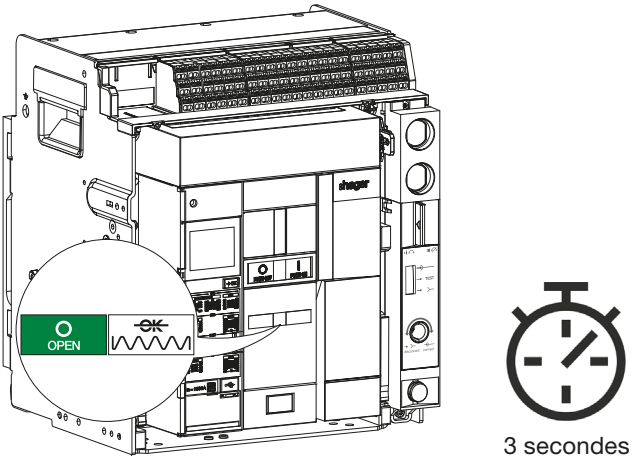
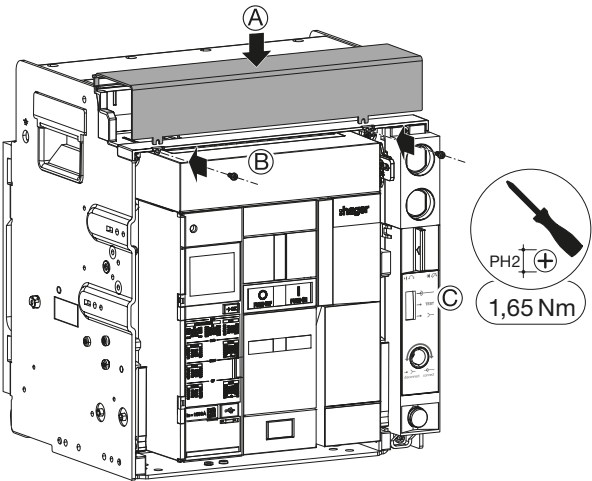
	Action	Illustration
8	Fermer le disjoncteur en appuyant sur le bouton poussoir de fermeture 	
9	Couper l'alimentation du retardateur et vérifier à l'aide d'un chronomètre que le disjoncteur s'ouvre au bout de 3 secondes.	
10	Remettre le capot de protection des borniers puis, serrer les 2 vis.	

**AVIS**

En cas de dysfonctionnement, se reporter au chapitre 03 Dépannage du disjoncteur.

**Pour l'installation d'une bobine à fermeture CC**

Suivre les instructions d'installation décrites dans la notice 6LE007405A livrée avec le produit puis installer un bornier de raccordement TB comme décrit dans la notice 6LE007543A. Procéder ensuite aux instructions n° 8 à 21 ci-dessous.

**Pour le remplacement d'une bobine à fermeture CC**

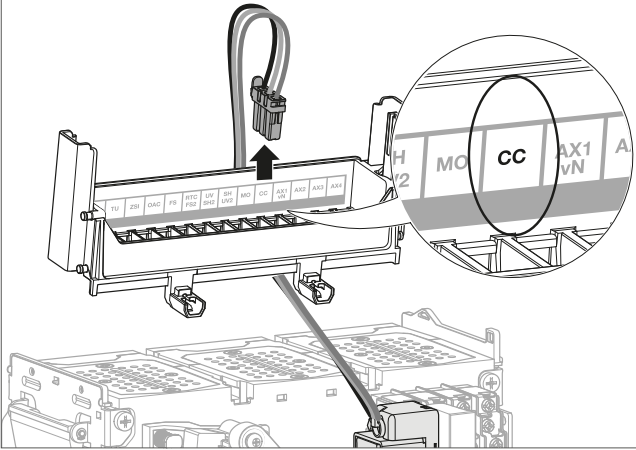
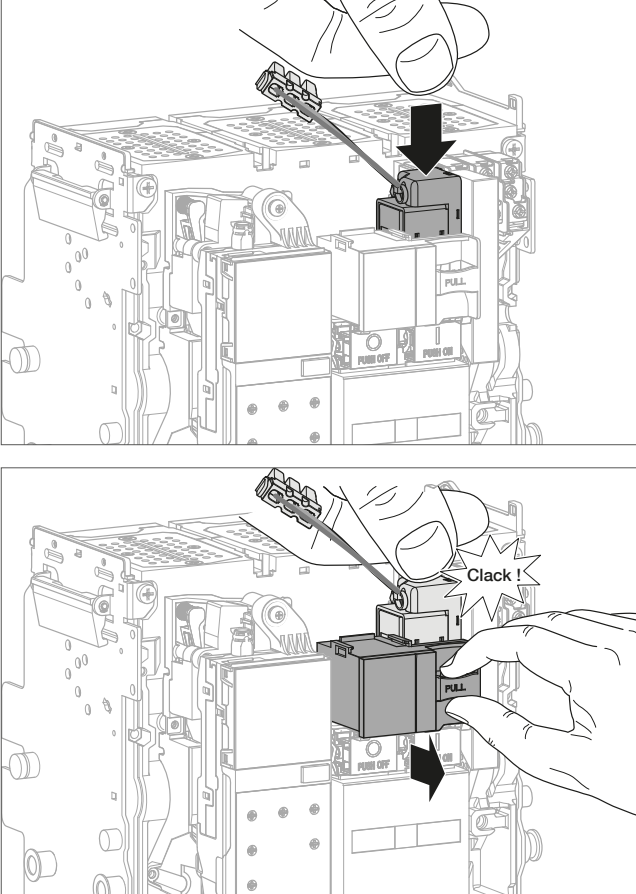

Procéder au préalable à la dépose du disjoncteur (Cf. Chapitre 2.1 ou 2.4) puis suivre les instructions suivantes :

	Action	Illustration
1	Retirer le connecteur de la bobine à fermeture CC à remplacer comme décrit au chapitre 2.2 ou 2.5.	
2	Appuyer sur la bobine à fermeture CC...  puis retirer le capot de verrouillage.	

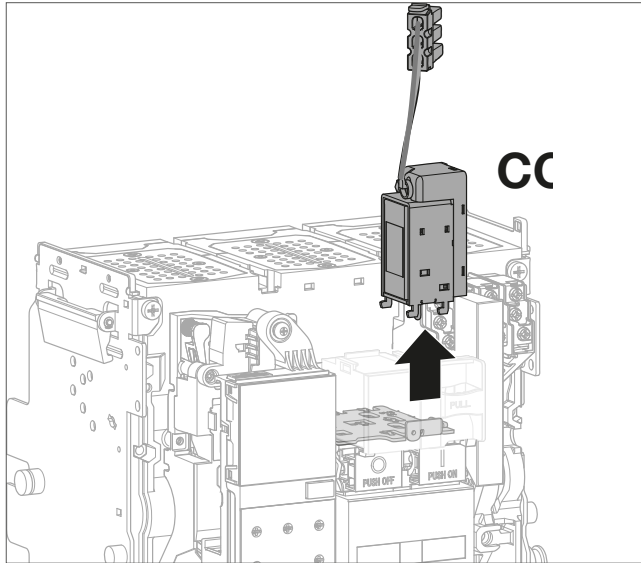
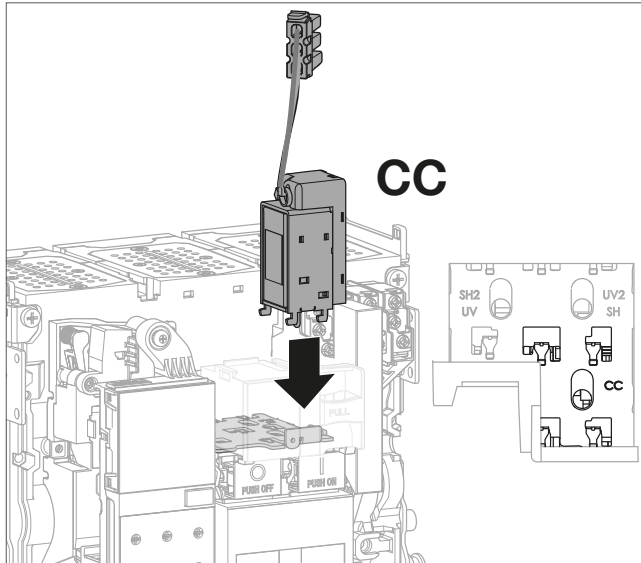
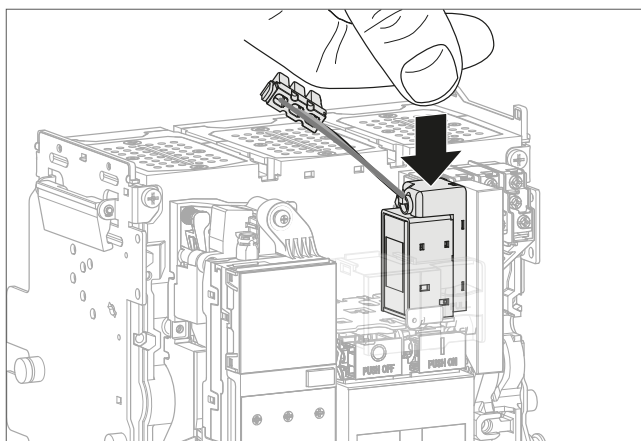

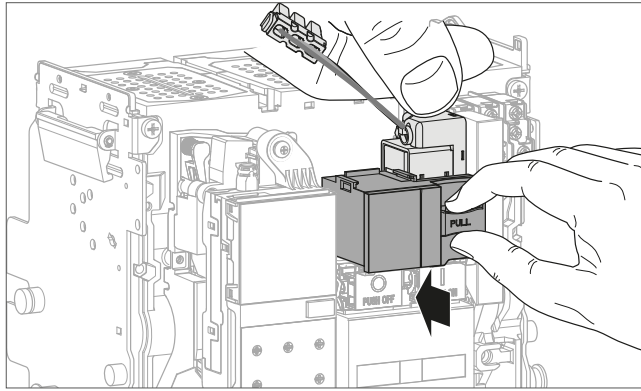
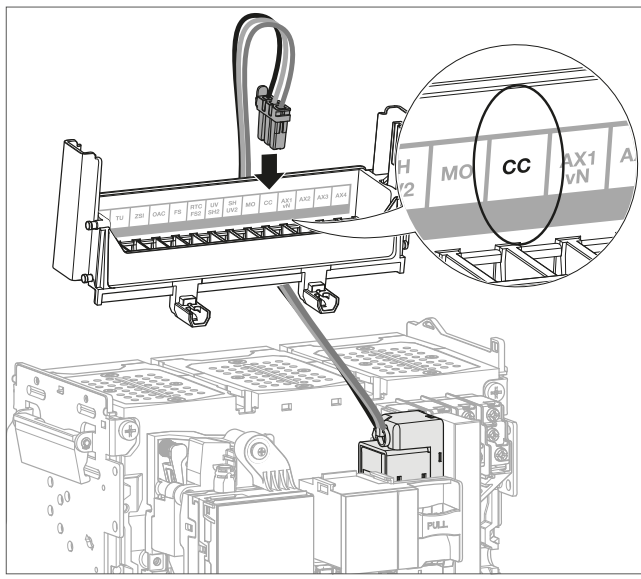
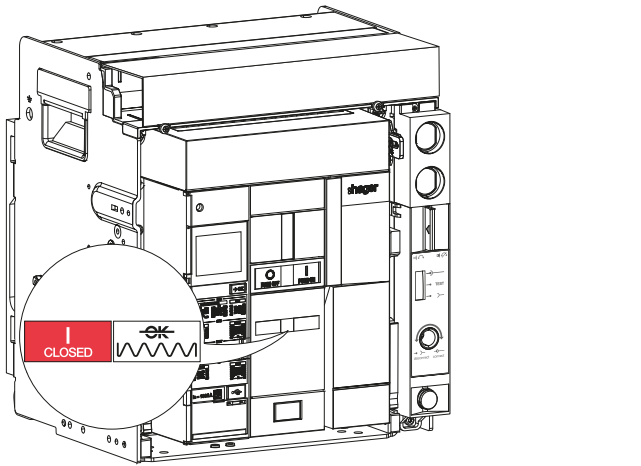

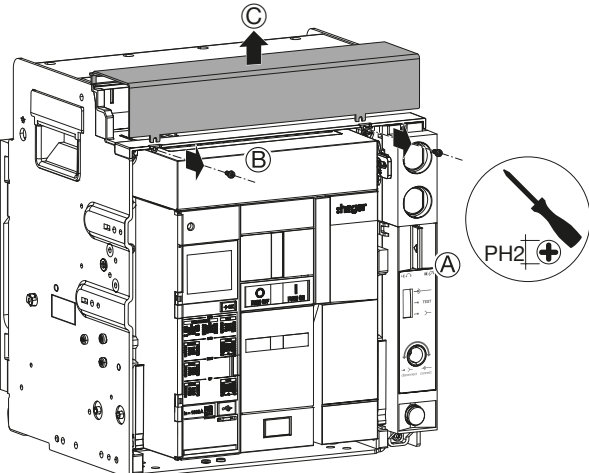
	Action	Illustration
3	Retirer la bobine à fermeture CC défectueuse.	
4	La remplacer par une neuve.	
5	Appuyer sur la bobine à fermeture CC...	

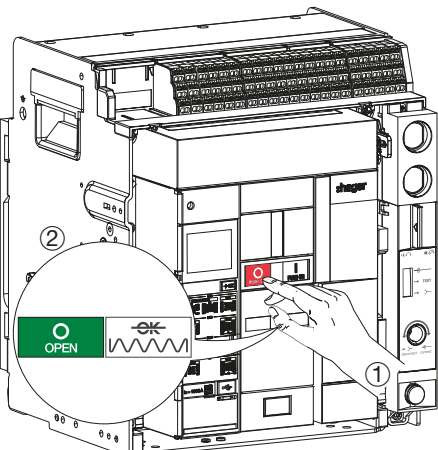
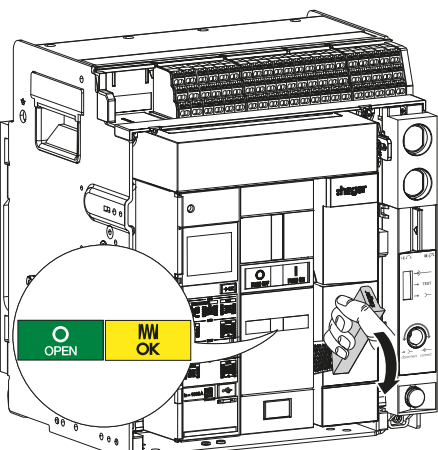
	Action	Illustration
5	<p>(suite) puis repousser le capot de verrouillage.</p>	
6	<p>Clipser le connecteur de la nouvelle bobine à fermeture CC sur le bornier repéré CC.</p>	
7	<p>Procéder à la repose du disjoncteur (Cf. Chapitre 2.3 ou 2.6). A cette étape, le disjoncteur est fermé.</p>	

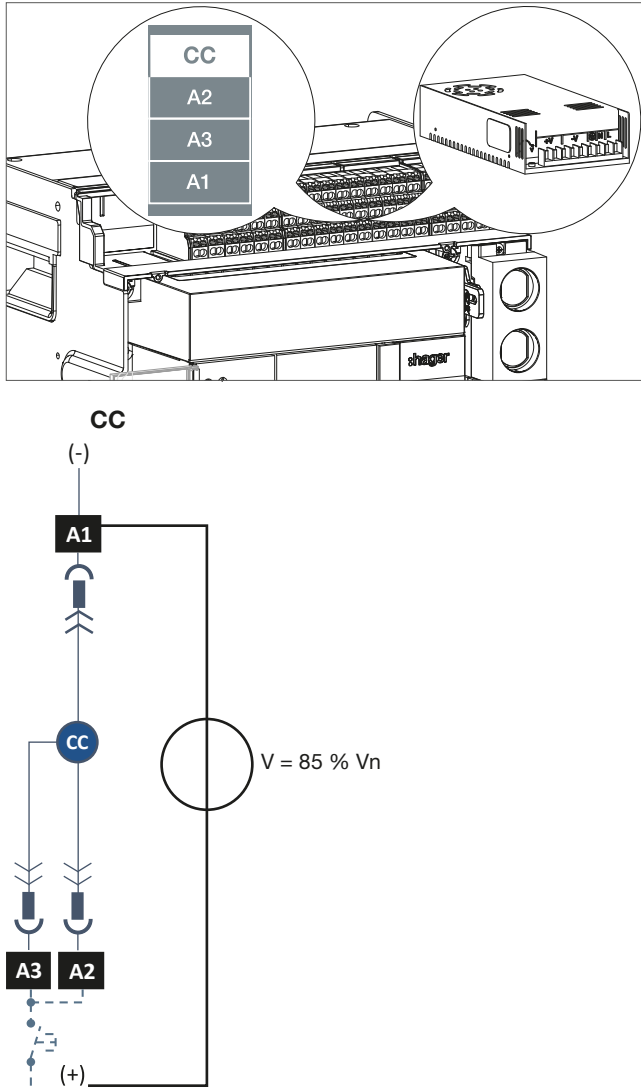
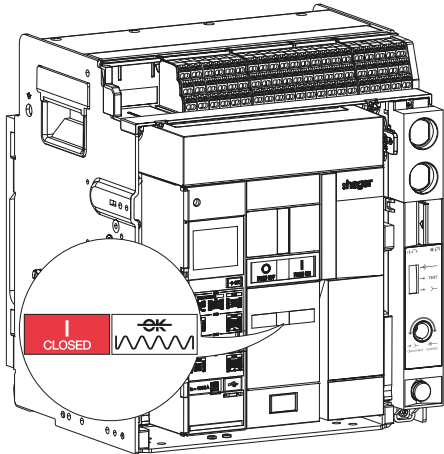
	Action	Illustration
8	Retirer les 2 vis, puis le capot de protection des borniers.	
9	Ouvrir le disjoncteur en appuyant sur le bouton poussoir d'ouverture 	
10	Charger le ressort à l'aide de la poignée jusqu'à l'apparition des indicateurs suivants.	

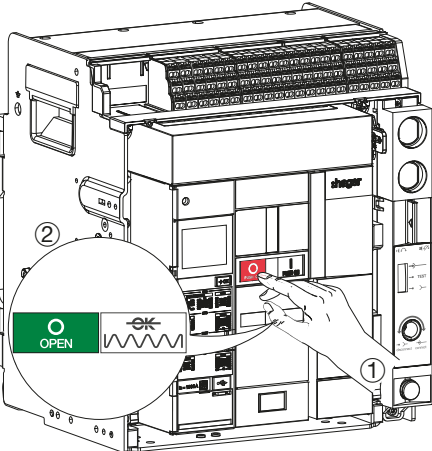
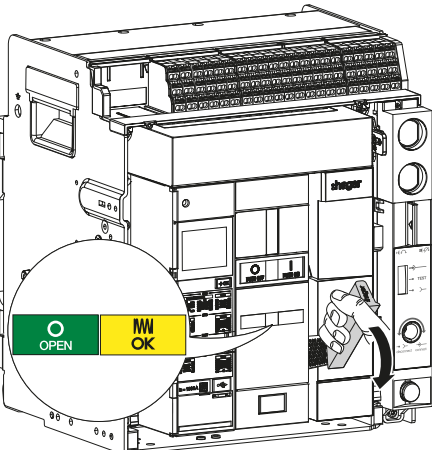
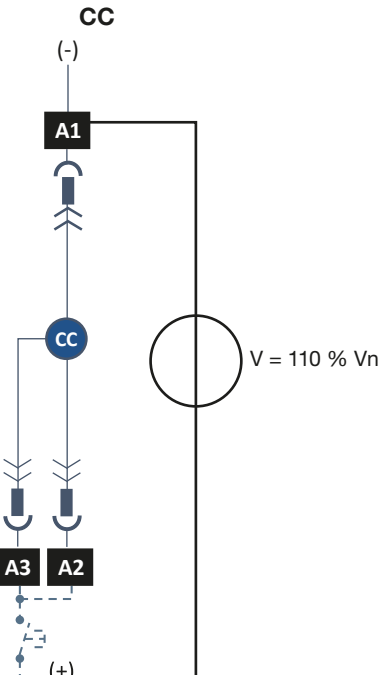
	Action	Illustration
11	<p>Connecter une alimentation externe variable sur le bornier repéré CC et alimenter la bobine à fermeture CC à 85 % de Vn min (par exemple pour une bobine 200-250 V, Vn min = 200 V).</p>	 <p>The diagram illustrates the electrical connection for the DC closing coil. It shows a terminal block with terminals CC, A2, A3, and A1. The CC terminal is connected to a DC power source (-) through a fuse. The A1 terminal is connected to the other side of the DC source. The A2 and A3 terminals are connected to a common AC source (V = 85 % Vn) through fuses. The A3 terminal is connected to the (+) terminal of the AC source.</p>
12	<p>Vérifier que le disjoncteur se ferme.</p>	 <p>The illustration shows a circuit breaker assembly with a callout indicating the 'CLOSED' position of the handle.</p>

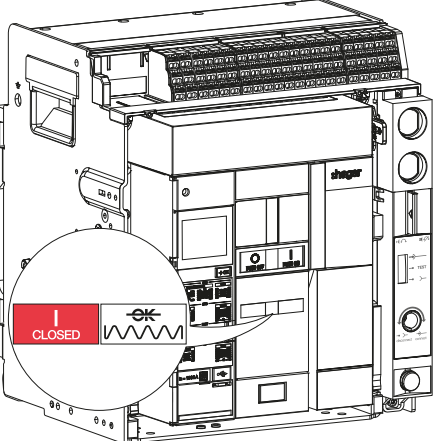
	Action	Illustration
13	Ouvrir le disjoncteur en appuyant sur le bouton poussoir d'ouverture 	
14	Charger le ressort à l'aide de la poignée jusqu'à l'apparition des indicateurs suivants.	
15	Mettre l'alimentation externe variable de la bobine à fermeture CC à 110 % de Vn min (par exemple pour une bobine 200-250 V, Vn min = 200 V).	

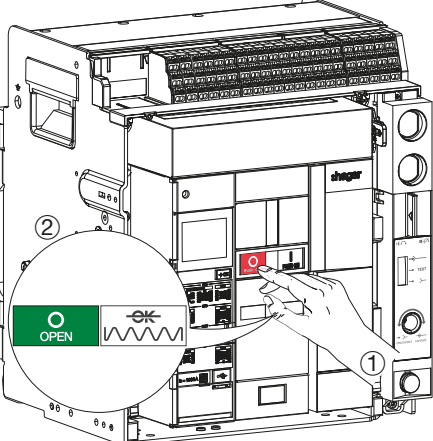
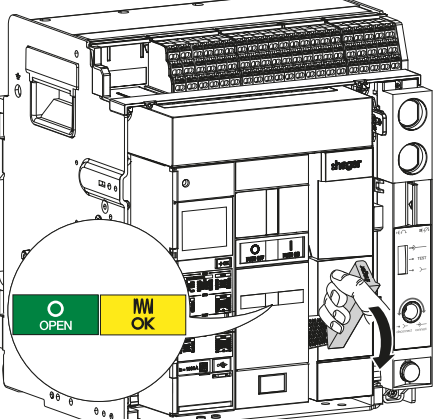
	Action	Illustration
16	Vérifier que le disjoncteur se ferme.	
17	Ouvrir le disjoncteur en appuyant sur le bouton poussoir d'ouverture 	
18	Charger le ressort à l'aide de la poignée jusqu'à l'apparition des indicateurs suivants.	

	Action	Illustration
19	<p>Régler l'alimentation externe variable de la bobine à fermeture CC à 20 % de Vn min (par exemple pour une bobine 200-250 V, Vn min = 200 V).</p>	
20	<p>Vérifier que le disjoncteur ne se ferme pas.</p>	
21	<p>Remettre le capot de protection des borniers puis, serrer les 2 vis.</p>	

**AVIS**

En cas de dysfonctionnement, se reporter au chapitre 03 Dépannage du disjoncteur.

### Pour l'installation d'un moteur de chargement du ressort MO

Suivre les instructions d'installation décrites dans la notice 6LE007406A livrée avec le produit puis installer un bornier de raccordement TB comme décrit dans la notice 6LE007543A. Procéder ensuite aux instructions n° 9 à 17 ci-dessous.

### Pour le remplacement d'un moteur de chargement du ressort MO

Procéder au préalable à la dépose du disjoncteur (Cf. Chapitre 2.1 ou 2.4) puis suivre les instructions suivantes :

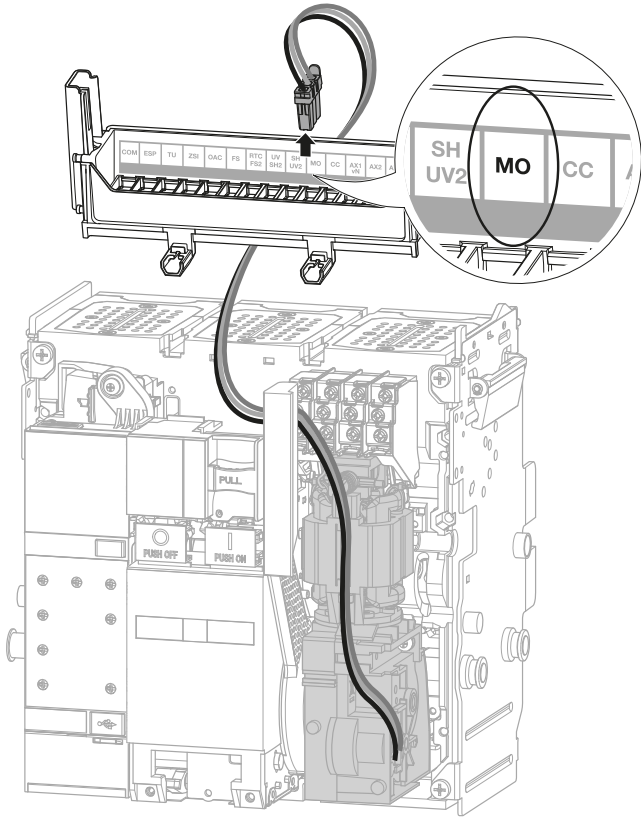
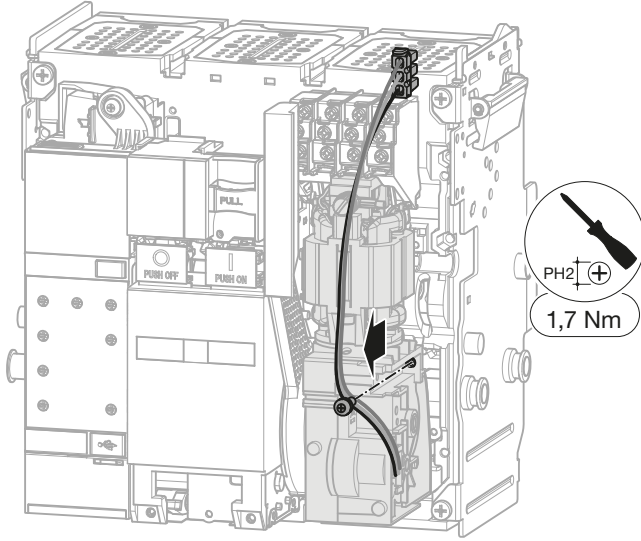
	Action	Illustration
1	Retirer le connecteur du moteur de chargement du ressort MO à remplacer comme décrit au chapitre 2.2 ou 2.5.	
2	Retirer la vis de fixation du moteur de chargement du ressort MO.	



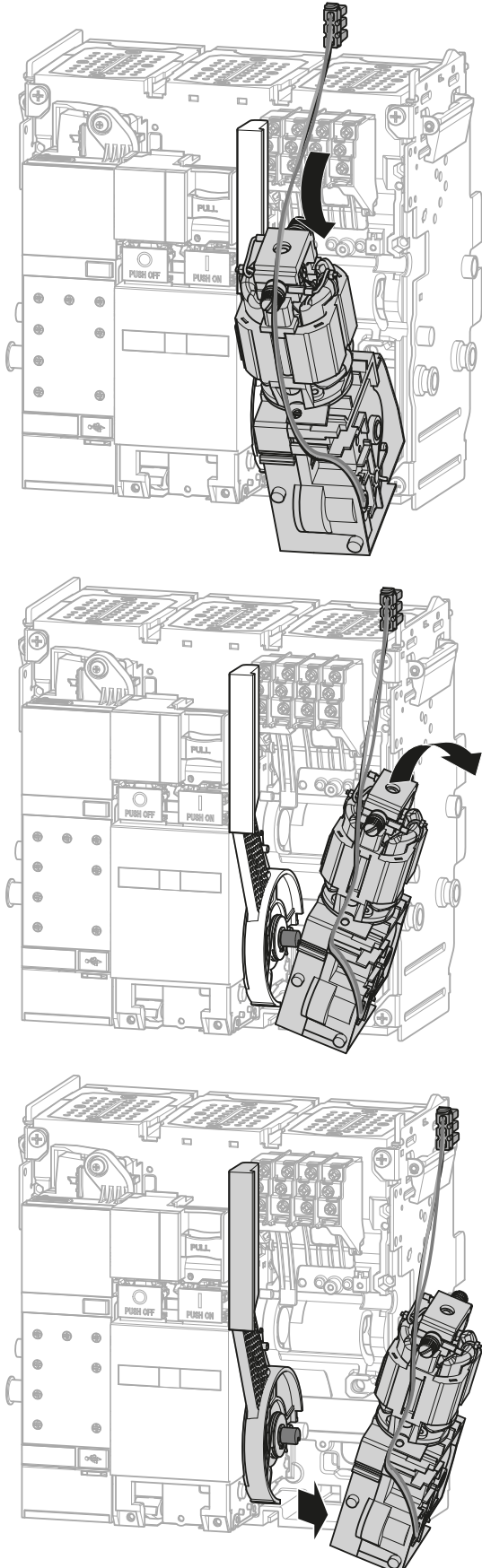

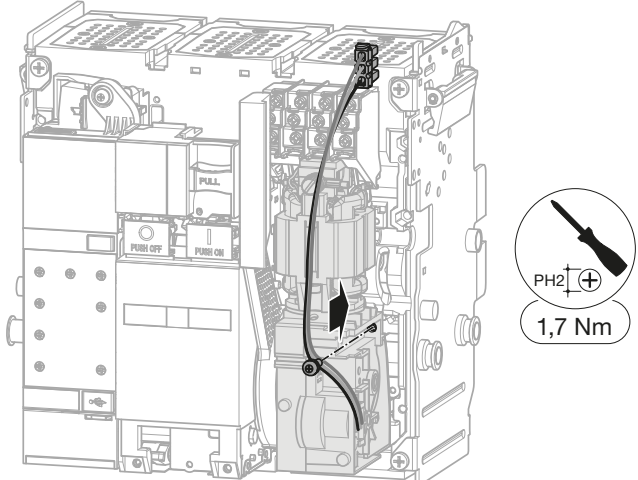
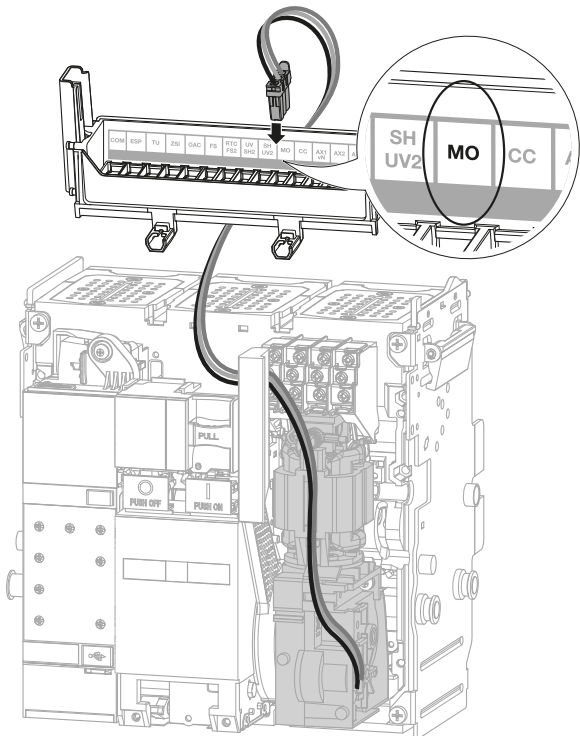
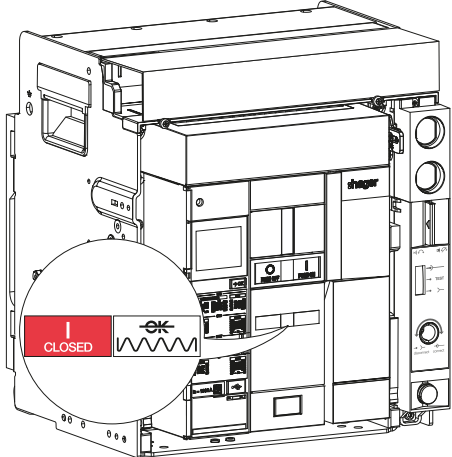

	Action	Illustration
3	<p>Faire pivoter...</p> <p>puis retirer le moteur de chargement du ressort MO.</p>	 <p>The illustration consists of three line drawings of a cabinet's internal mechanism, showing the step-by-step process of removing the MO spring loading motor. In the first drawing, a curved arrow indicates the motor is pivoted upwards. In the second drawing, a curved arrow indicates it is pivoted downwards. In the third drawing, a straight arrow points to the motor being pulled away from the cabinet.</p>

	Action	Illustration
4	<p>Le remplacer par un neuf en faisant attention à correctement positionner l'encoche de l'axe du moteur de chargement du ressort MO sur l'axe de la poignée.</p> <p>Faire pivoter l'encoche de l'axe du moteur de chargement du ressort MO à l'aide d'un tournevis.</p> <p>De manière à ce qu'elle puisse s'emboîter dans l'axe de la poignée.</p>	

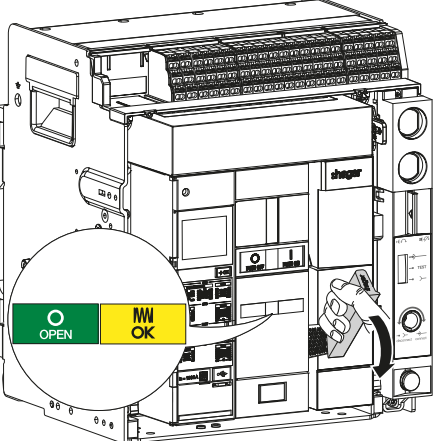

	Action	Illustration
6	Remettre la vis de fixation du moteur de chargement du ressort MO.	
7	Clipser le connecteur du nouveau moteur de chargement du ressort MO sur le bornier repéré MO.	
8	Procéder à la repose du disjoncteur (Cf. Chapitre 2.3 ou 2.6). A cette étape, le disjoncteur est fermé.	

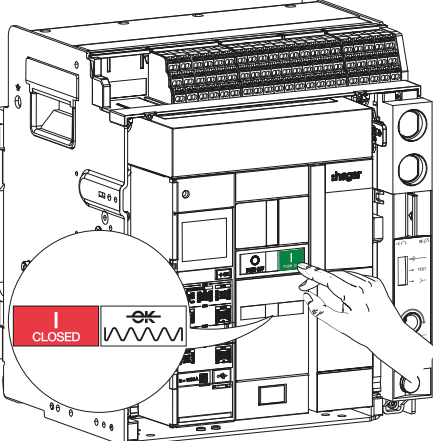
	Action	Illustration
9	Retirer les 2 vis, puis le capot de protection des borniers.	
10	Couper l'alimentation du moteur de chargement du ressort MO en retirant les 2 fils au niveau du bornier repéré MO.	
11	Ouvrir le disjoncteur en appuyant sur le bouton poussoir d'ouverture 	

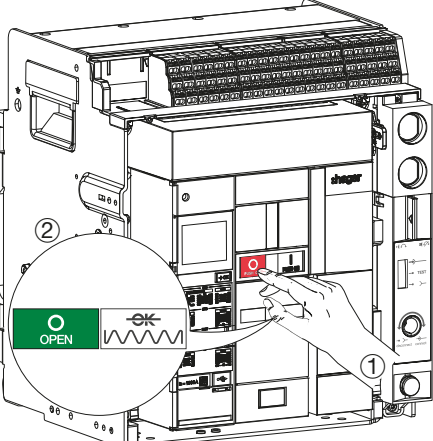
	Action	Illustration
12	Charger le ressort à l'aide de la poignée jusqu'à l'apparition des indicateurs suivants.	
13	Fermer le disjoncteur en appuyant sur le bouton poussoir de fermeture 	
14	Ouvrir le disjoncteur en appuyant sur le bouton poussoir d'ouverture 	

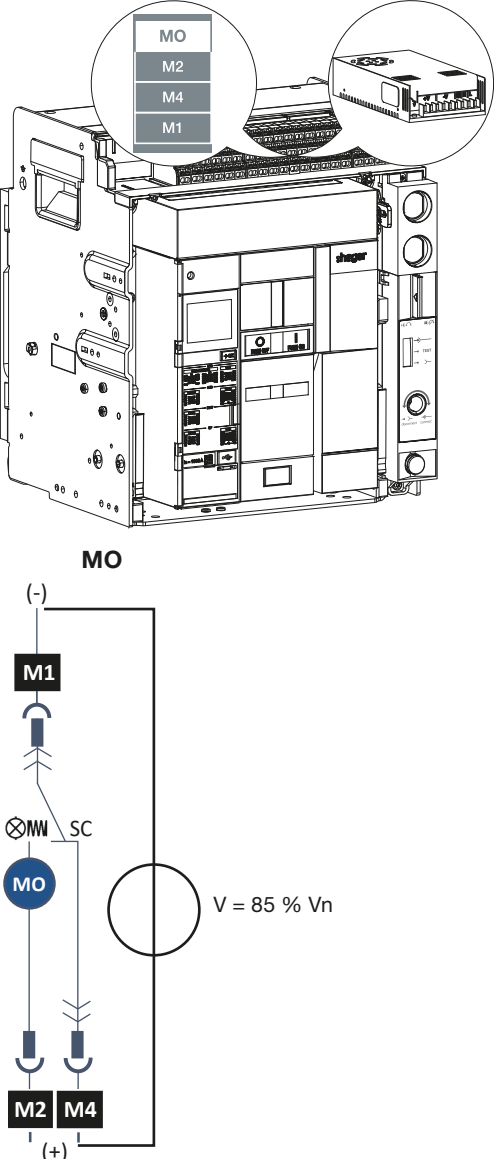
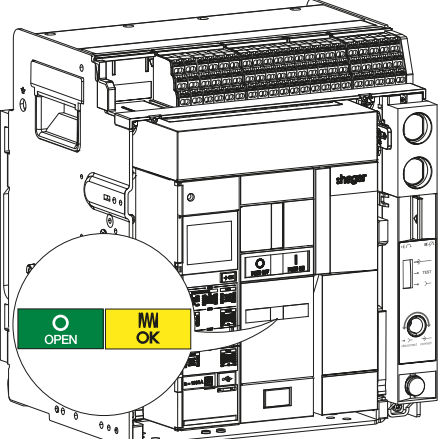
	Action	Illustration
15	<p>Connecter une alimentation externe variable sur le bornier repéré MO et alimenter le moteur de chargement du ressort MO à 85 % de <math>V_n</math> min (par exemple pour une bobine 200-250 V, <math>V_n</math> min = 200 V).</p>	 <p>The illustration shows a technical drawing of the hager cabinet with a terminal block at the top. A circular callout highlights the terminal block with terminals labeled MO, M2, M4, and M1. Below this, a wiring diagram is shown. It features a vertical line representing a power supply. At the top is a negative terminal (-). A terminal block M1 is connected to this line. Below M1 is a switch labeled SC. Further down is a terminal block MO. At the bottom is a positive terminal (+). A terminal block M2 is connected to the MO terminal. A terminal block M4 is connected to the positive terminal (+). A variable voltage source, represented by a circle with a diagonal line, is connected between M1 and M4, labeled <math>V = 85\% V_n</math>.</p>
16	<p>Vérifier que le ressort se charge et que l'indicateur affiche :</p>	 <p>The illustration shows a technical drawing of the hager cabinet. A circular callout highlights the indicator status. The indicator is shown in two states: a green state labeled 'OPEN' and a yellow state labeled 'OK'.</p>

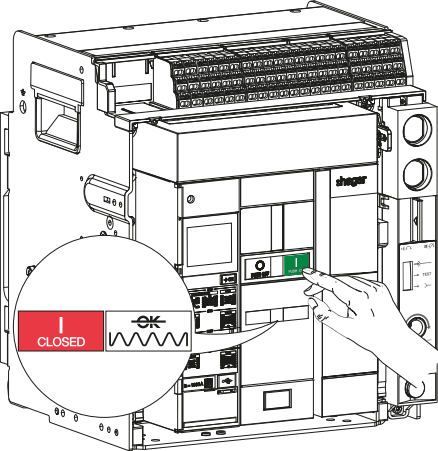
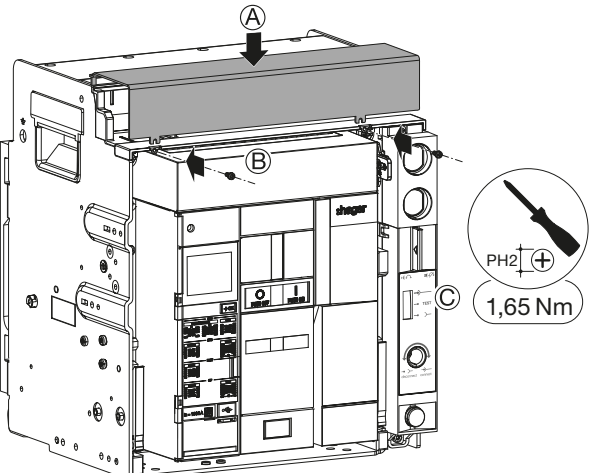

	Action	Illustration
17	<p>Vérifier que le disjoncteur se ferme en appuyant sur le bouton poussoir de fermeture</p> 	
18	<p>Remettre le capot de protection des borniers puis, serrer les 2 vis.</p>	

**AVIS**

En cas de dysfonctionnement, se reporter au chapitre 03 Dépannage du disjoncteur.



### Pour l'installation d'un contact prêt à fermer RTC

Suivre les instructions d'installation décrites dans la notice 6LE007623A livrée avec le produit puis installer un bornier de raccordement TB comme décrit dans la notice 6LE007543A. Procéder ensuite aux instructions n° 10 à 20 ci-dessous.

### Pour le remplacement d'un contact prêt à fermer RTC

Procéder au préalable à la dépose du disjoncteur (Cf. Chapitre 2.1 ou 2.4) puis suivre les instructions suivantes :

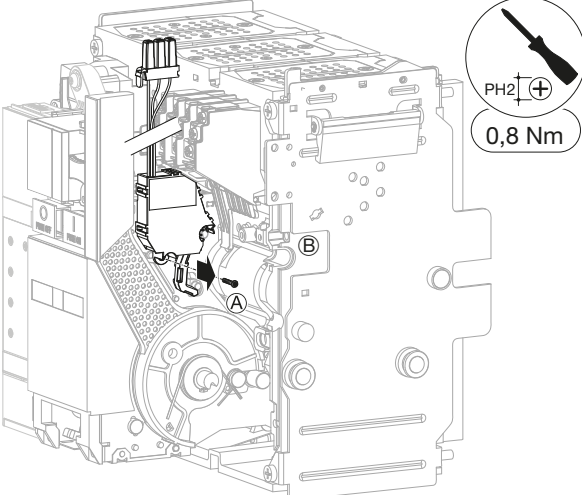
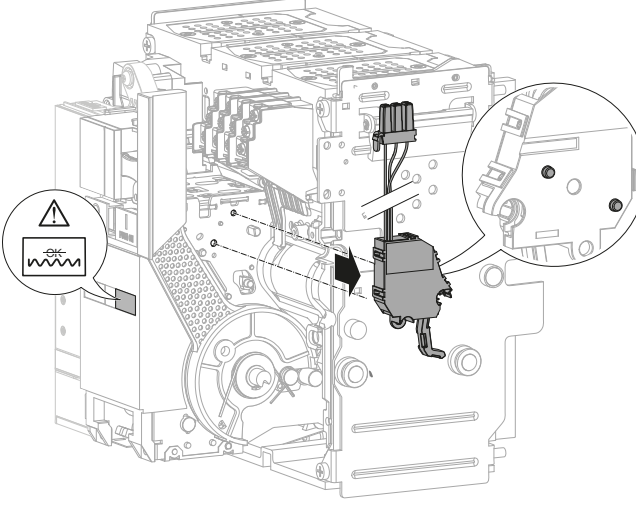
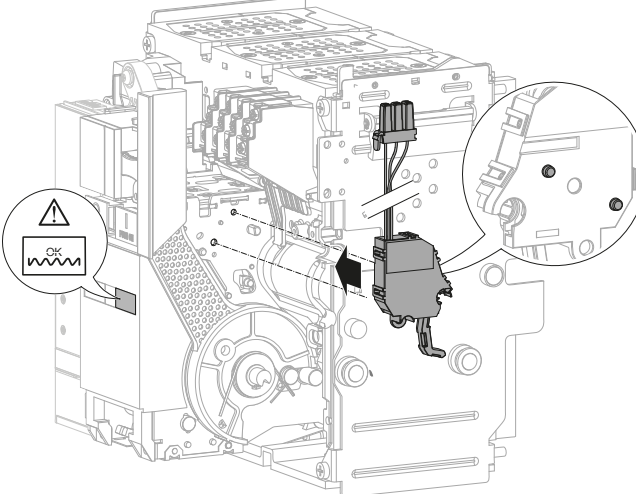

	Action	Illustration
1	Retirer le connecteur du contact prêt à fermer RTC à remplacer comme décrit au chapitre 2.2 ou 2.5.	
2	Procéder à la dépose du moteur de chargement du ressort MO comme décrit au chapitre 2.17.	

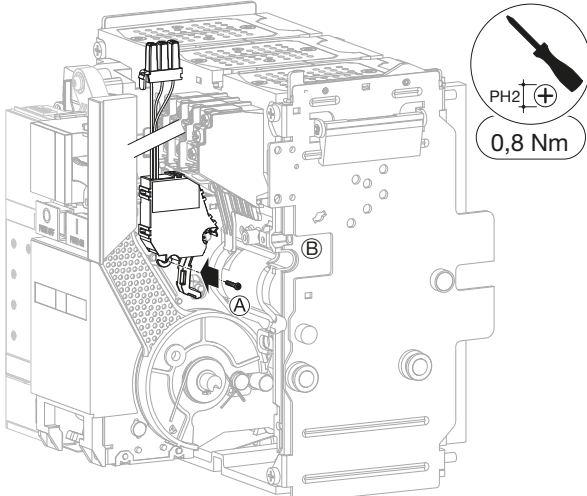
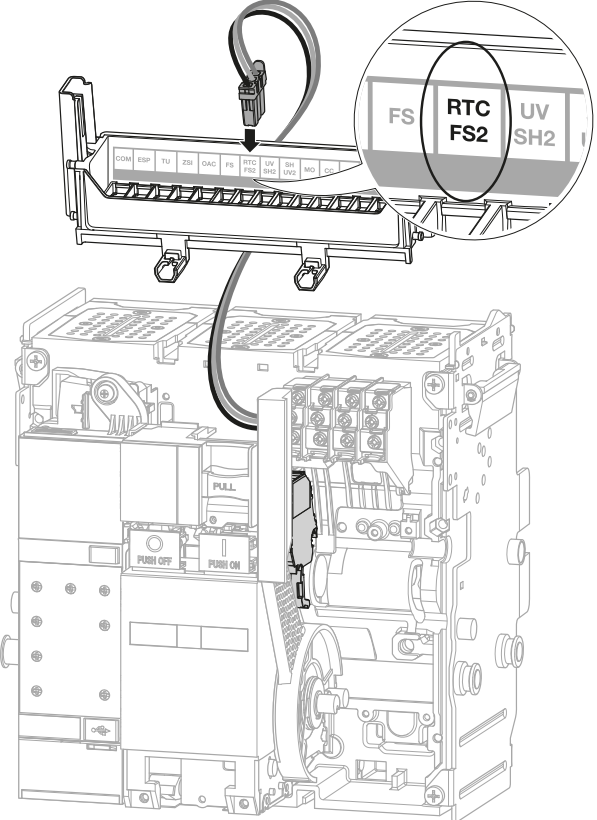
	Action	Illustration
3	Retirer la vis du contact prêt à fermer RTC.	 <p>PH2 (+)</p> <p>0,8 Nm</p>
4	Retirer le contact prêt à fermer RTC défectueux en prenant garde au préalable à ce que le ressort soit déchargé.	
5	Le remplacer par un neuf.	

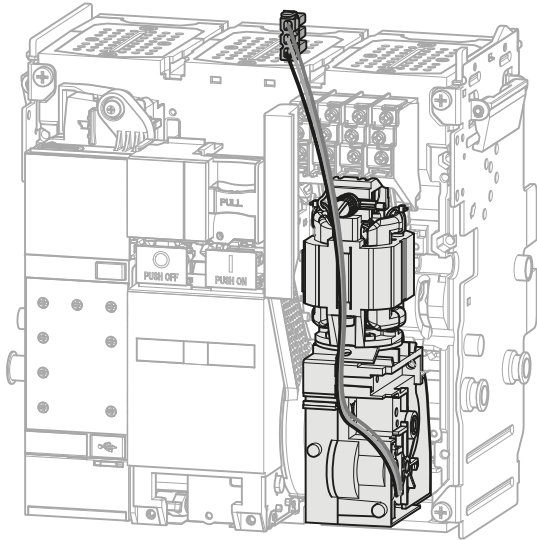
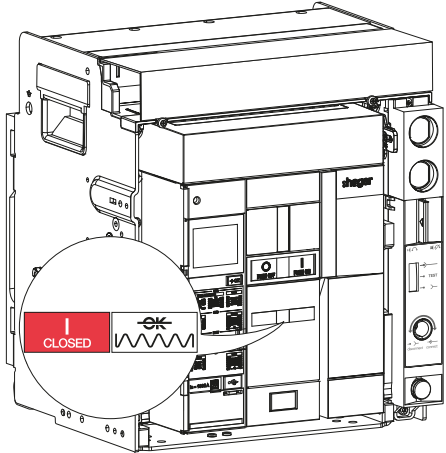
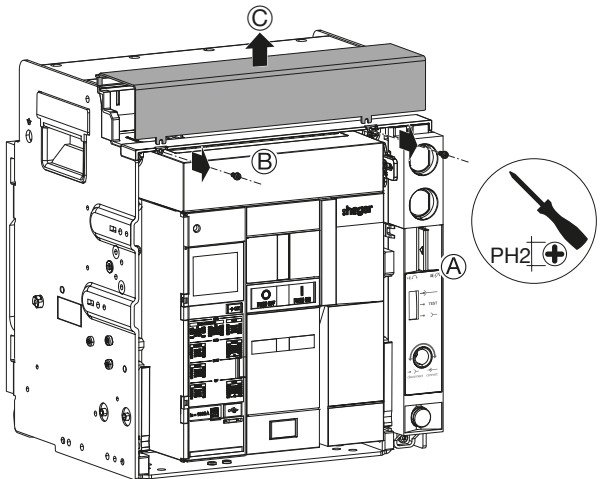
	Action	Illustration
6	Refixer la vis du contact prêt à fermer RTC.	
7	Clipser le connecteur du nouveau contact prêt à fermer RTC sur le bornier repéré RTC/FS2.	

	Action	Illustration
8	<p>Procéder à la repose du moteur de chargement du ressort MO comme décrit au chapitre 2.17</p>	
9	<p>Procéder à la repose du disjoncteur (Cf. Chapitre 2.3 ou 2.6). A cette étape, le disjoncteur est fermé.</p>	
10	<p>Retirer les 2 vis, puis le capot de protection des borniers.</p>	

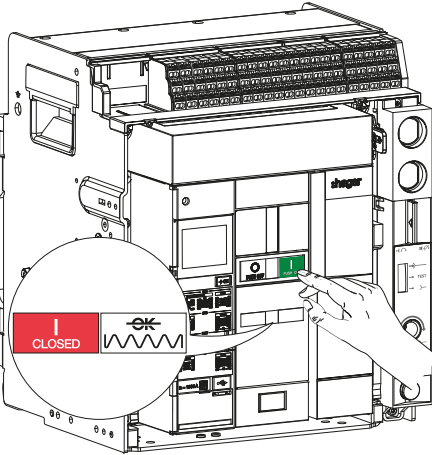
Action	Illustration
<p>11 Couper l'alimentation du moteur de chargement du ressort MO en retirant les 2 fils au niveau du bornier repéré MO.</p>	
<p>12 Ouvrir le disjoncteur en appuyant sur le bouton poussoir d'ouverture</p> 	
<p>13 Charger le ressort à l'aide de la poignée jusqu'à l'apparition des indicateurs suivants.</p>	

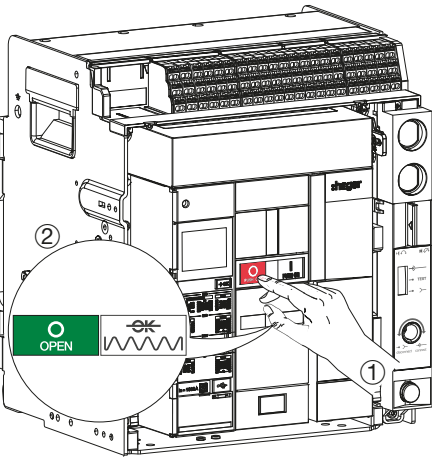
	Action	Illustration
14	Fermer le disjoncteur en appuyant sur le bouton poussoir de fermeture 	
15	Ouvrir le disjoncteur en appuyant sur le bouton poussoir d'ouverture   et vérifier que l'indicateur d'état du ressort signale bien que celui-ci est déchargé.	

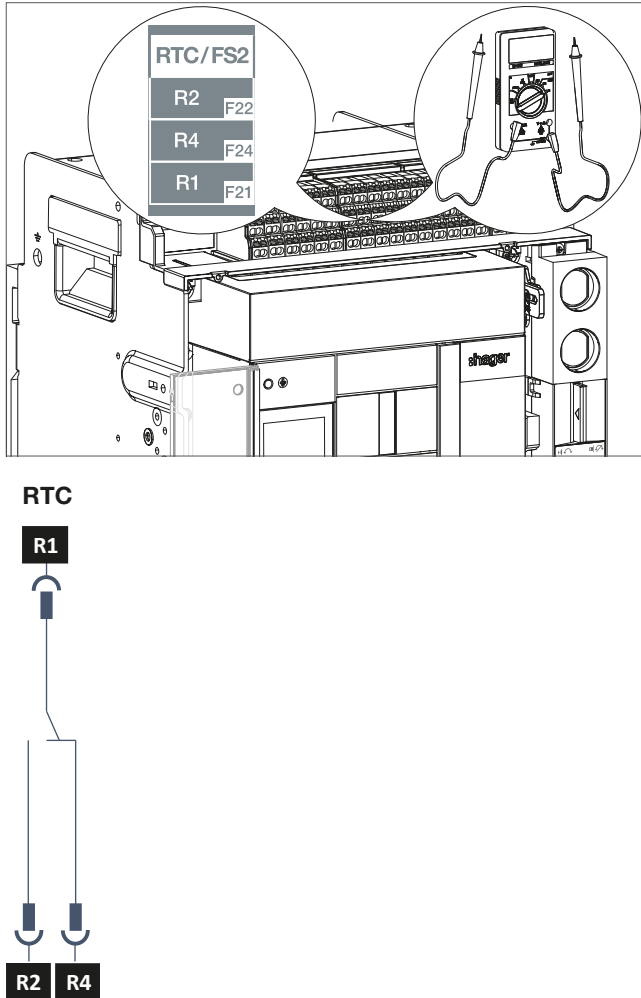
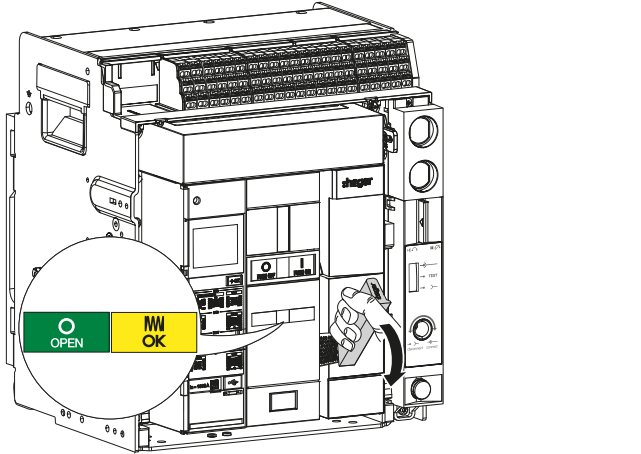
	Action	Illustration
16	<p>Vérifier à l'aide d'un ohmmètre que l'état est à 0 pour le contact NO et à 1 pour le contact NF.</p>	 <p>The illustration shows a Hager electrical cabinet with a callout to the RTC/FS2 terminal block. The terminal block has three terminals: R2 (F22), R4 (F24), and R1 (F21). A multimeter is shown testing the terminals. Below the main illustration is a schematic diagram of the RTC mechanism, showing a spring (R1) connected to terminals R2 and R4.</p>
17	<p>Charger le ressort à l'aide de la poignée jusqu'à l'apparition des indicateurs suivants. Vérifier que l'indicateur d'état du ressort signale bien que celui-ci est chargé.</p>	 <p>The illustration shows the Hager electrical cabinet with a callout to the state indicator. The indicator has a green section labeled 'OPEN' and a yellow section labeled 'OK'. A hand is shown operating the handle to charge the spring.</p>

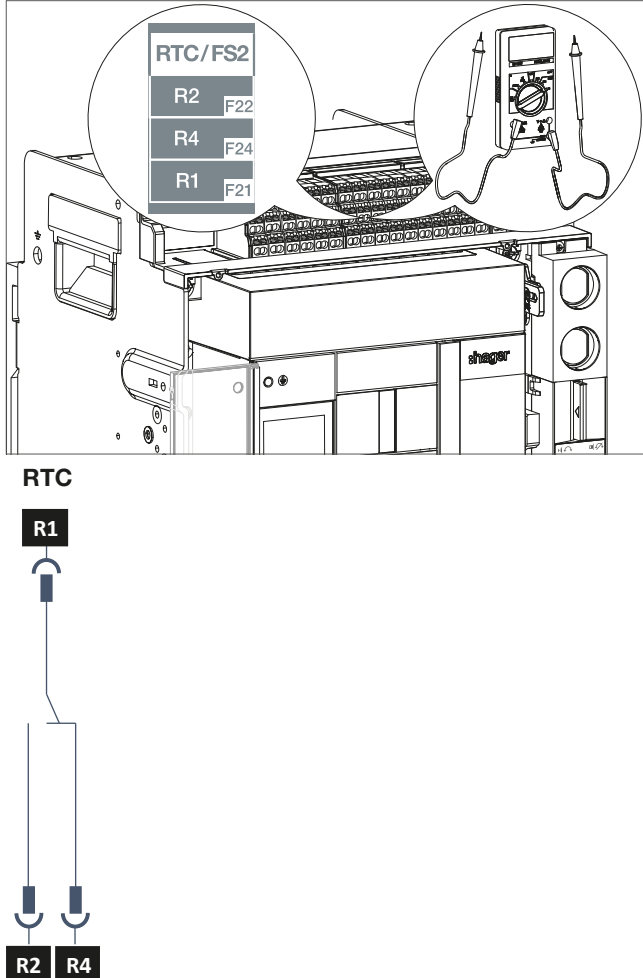
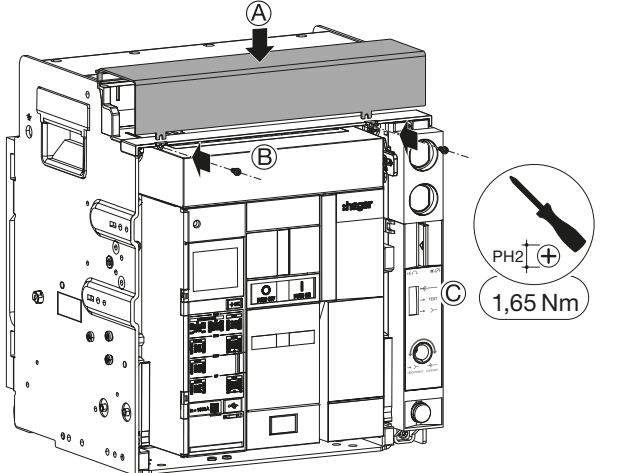
	Action	Illustration
18	Vérifier à l'aide d'un ohmmètre que l'état est à 1 pour le contact NO et à 0 pour le contact NF.	 <p>RTC</p> <p>R1</p> <p>R2 R4</p>
19	Procéder à un test du moteur de chargement du ressort MO comme décrit au chapitre 2.18 instructions 10 à 17.	
20	Remettre le capot de protection des borniers, puis serrer les 2 vis.	 <p>A</p> <p>B</p> <p>C</p> <p>PH2</p> <p>1,65 Nm</p>

**AVIS**

En cas de dysfonctionnement, se reporter au chapitre 03 Dépannage du disjoncteur.



### Pour l'installation d'un capteur de neutre externe ENCT

Suivre les instructions d'installation décrites dans la notice 6LE007514A livrée avec le produit puis installer un bornier de raccordement TB comme décrit dans la notice 6LE007543A. Procéder ensuite aux instructions n° 10 à 15 ci-dessous..

### Pour le remplacement d'un capteur de neutre externe ENCT

Suivre les instructions suivantes :

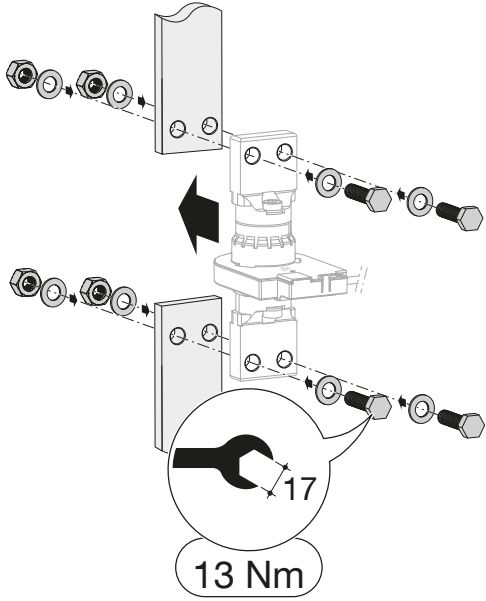
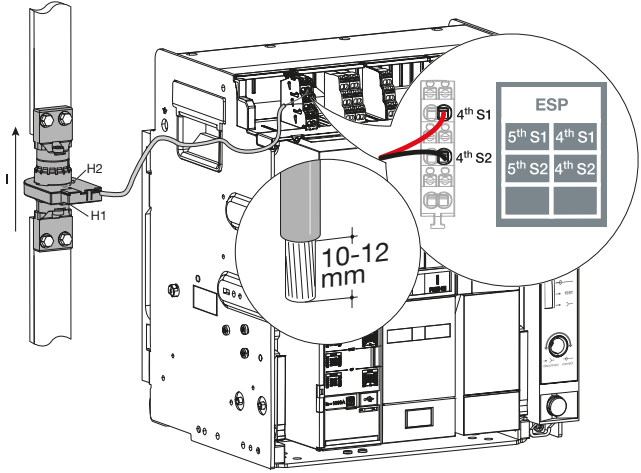
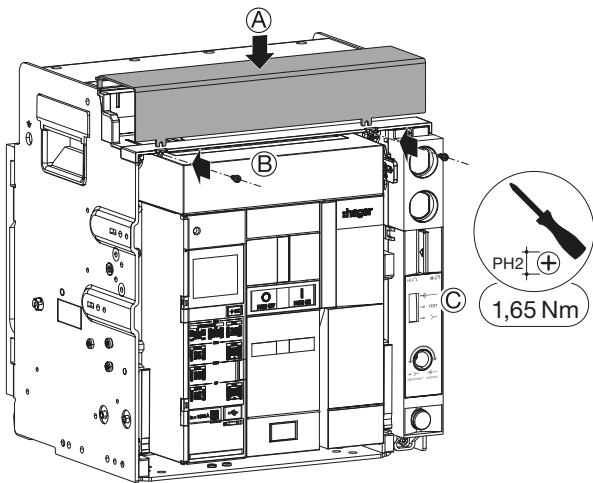

	Action	Illustration
1	Retirer les 2 vis, puis le capot de protection des borniers.	
2	Retirer les fils venant du capteur de neutre externe ENCT au niveau des bornes ESP 4 <sup>th</sup> S1 et 4 <sup>th</sup> S2.	
3	Retirer le capteur de neutre externe ENCT des barres de neutre.	

	Action	Illustration
4	<p>Utiliser un capteur de neutre externe ENCT neuf, puis introduire l'axe central dans le capteur en le faisant glisser dans les 2 rainures.</p> <p>L'axe central peut être positionné de 2 manières dans le capteur de neutre externe ENCT en fonction de l'espacement disponible dans l'installation.</p>	
5	<p>Fixer les connexions sur le capteur de neutre externe ENCT.</p>	
6	<p>Orienter le capteur de neutre externe ENCT. Le repère H1 doit être du côté source et le repère H2 du côté charge.</p>	

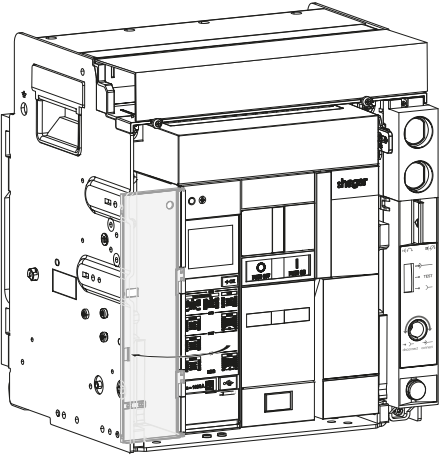
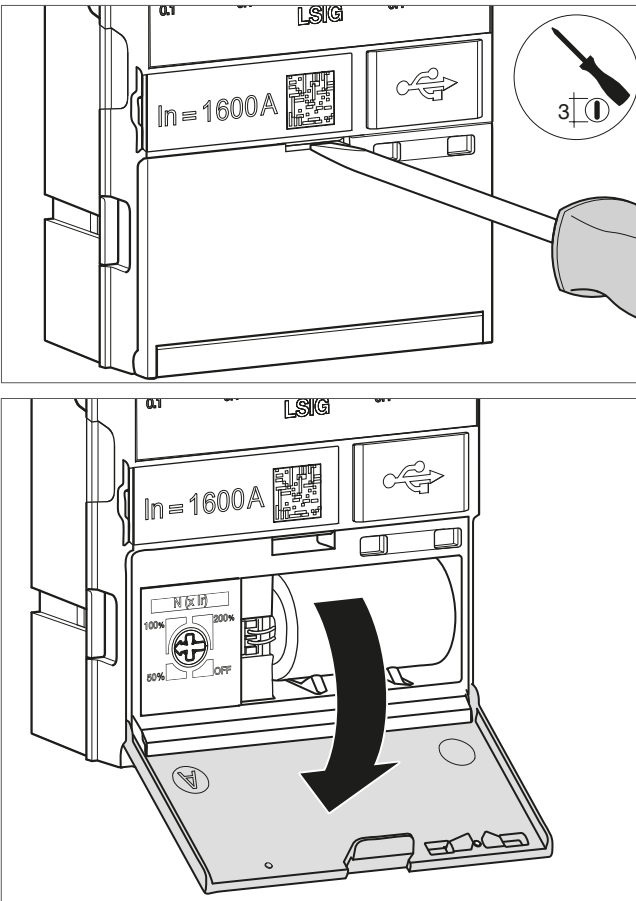
	Action	Illustration						
7	Fixer le capteur de neutre externe ENCT sur les barres de neutre.	 <p>17</p> <p>13 Nm</p>						
8	Câbler le capteur de neutre externe ENCT sur les bornes ESP 4 <sup>th</sup> S1 et 4 <sup>th</sup> S2.	 <p>H2</p> <p>H1</p> <p>10-12 mm</p> <table border="1" data-bbox="1326 1010 1437 1151"> <tr> <td colspan="2">ESP</td> </tr> <tr> <td>5<sup>th</sup> S1</td> <td>4<sup>th</sup> S1</td> </tr> <tr> <td>5<sup>th</sup> S2</td> <td>4<sup>th</sup> S2</td> </tr> </table>	ESP		5 <sup>th</sup> S1	4 <sup>th</sup> S1	5 <sup>th</sup> S2	4 <sup>th</sup> S2
ESP								
5 <sup>th</sup> S1	4 <sup>th</sup> S1							
5 <sup>th</sup> S2	4 <sup>th</sup> S2							
9	Remettre le capot de protection des borniers, puis serrer les 2 vis.	 <p>A</p> <p>B</p> <p>C</p> <p>PH2</p> <p>1,65 Nm</p>						

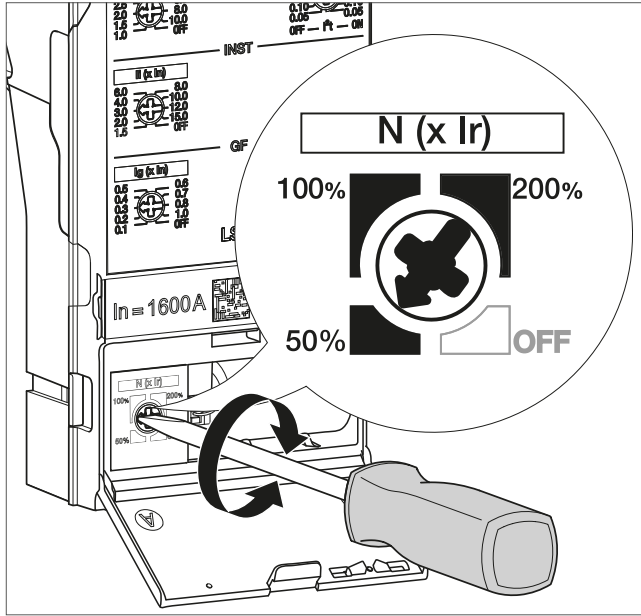
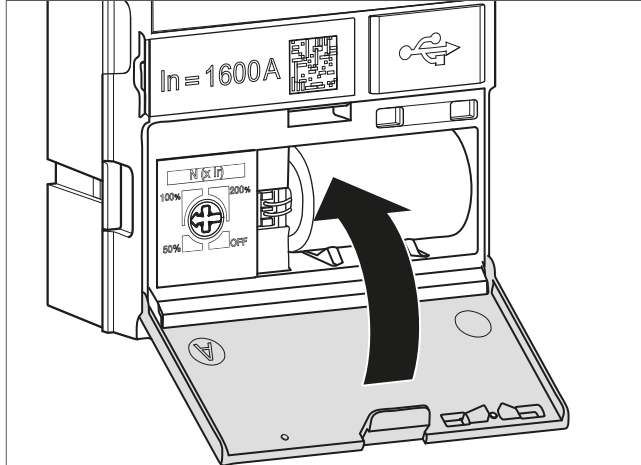
Action	Illustration
<p>10 Ouvrir la fenêtre transparente protégeant l'accès au déclencheur électronique.</p>	
<p>11 Introduire un tournevis plat dans l'encoche...  puis ouvrir la trappe du déclencheur électronique.</p>	

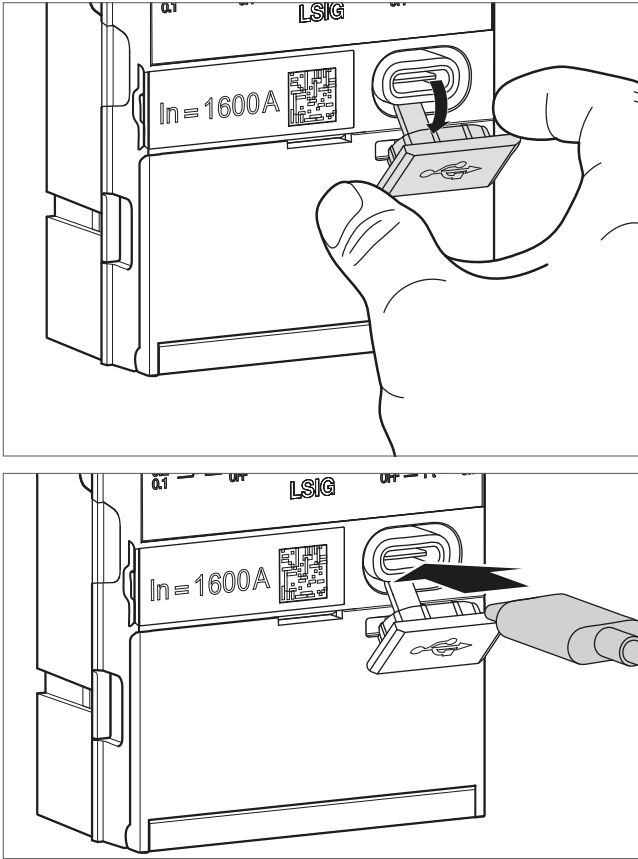
	Action	Illustration
12	Régler la protection du neutre sur une valeur différente de OFF.	
13	Refermer la trappe.	

	Action	Illustration
14	<p>Retirer le cache-prise USB-C...</p>          <p>et brancher une batterie externe sur le déclencheur électronique.</p> <p>Une alimentation externe 24V DC hager HTG911H peut également être branchée sur les bornes TU 24V +/- du bornier des entrées et sorties.</p>	 <p>The illustration consists of two parts. The top part shows a hand using a small tool to pry open a USB-C cover on the device. The bottom part shows the cover removed, and a grey cable with a USB-C connector being plugged into the port. The device has 'In = 1600A' and 'LSIG' printed on it.</p>
15	<p>L'afficheur du déclencheur s'allume. Vérifier que l'indicateur ReadyToProtect clignote et qu'aucun code d'erreur ne s'affiche.</p>	 <p>The illustration shows a black rectangular display screen. In the bottom right corner, there is a small green square containing a white lowercase letter 'i' inside a circle, which is the ReadyToProtect indicator.</p>

**AVIS**

En cas d'apparition d'alarme d'erreur , se reporter au chapitre 03 Dépannage du disjoncteur.

### Pour l'installation d'un compteur de cycles CYC

Suivre les instructions d'installation décrites dans la notice 6LE007487A livrée avec le produit puis procéder aux instructions n° 6 à 16 ci-dessous.



### Pour le remplacement d'un compteur de cycles CYC

Procéder au préalable à la dépose du disjoncteur (Cf. Chapitre 2.1 ou 2.4) puis suivre les instructions suivantes :

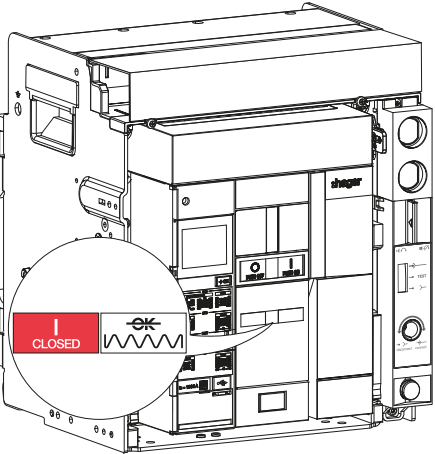
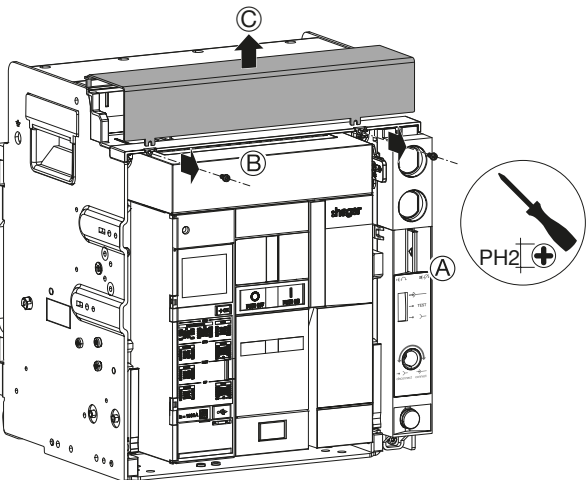
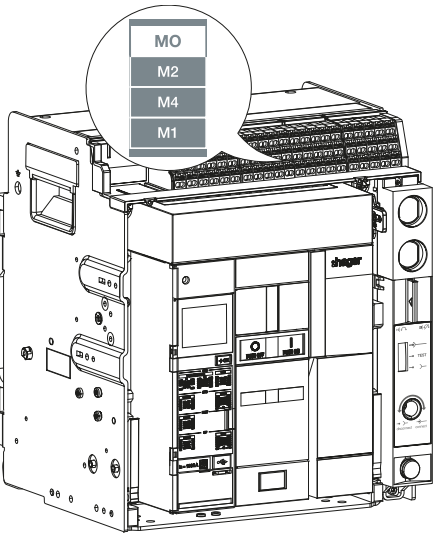
	Action	Illustration
1	Retirer la vis du compteur de cycles CYC.	
2	Retirer le compteur de cycles CYC défectueux.	
3	Le remplacer par un neuf.	
4	Retirer la vis du compteur de cycles CYC.	

	Action	Illustration
5	<p>Procéder à la repositionnement du disjoncteur (Cf. Chapitre 2.3 ou 2.6). A cette étape, le disjoncteur est fermé.</p>	
6	<p>Retirer les 2 vis, puis le capot de protection des borniers.</p>	
7	<p>Couper l'alimentation du moteur de chargement du ressort MO en retirant les 2 fils au niveau du bornier repéré MO.</p>	

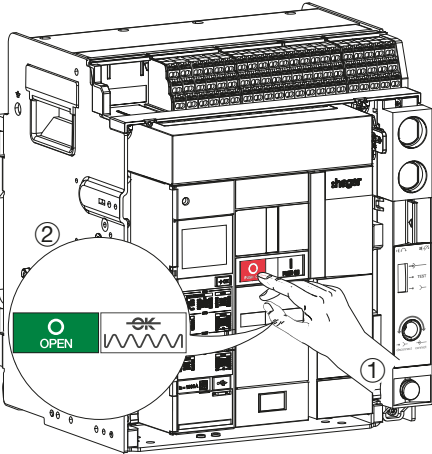
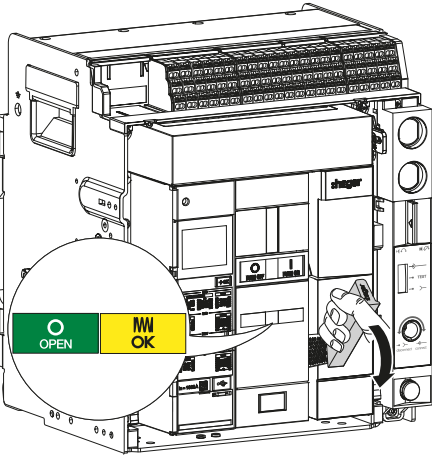

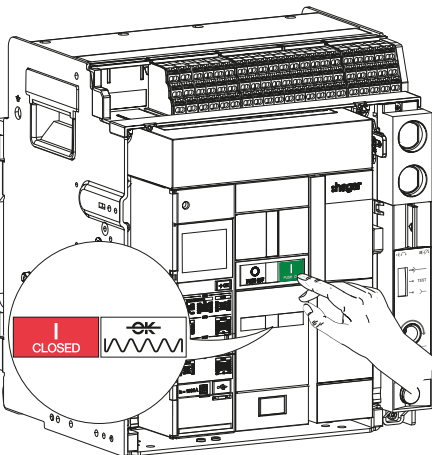
	Action	Illustration
8	Ouvrir le disjoncteur en appuyant sur le bouton poussoir d'ouverture 	
9	Charger le ressort à l'aide de la poignée jusqu'à l'apparition des indicateurs suivants.	
10	Fermer le disjoncteur en appuyant sur le bouton poussoir de fermeture 	

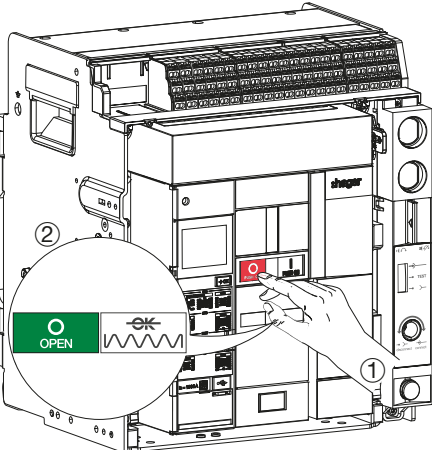
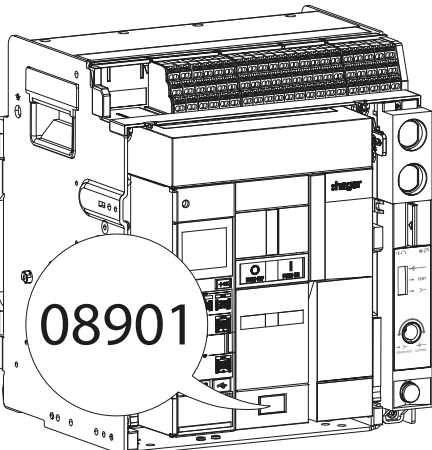
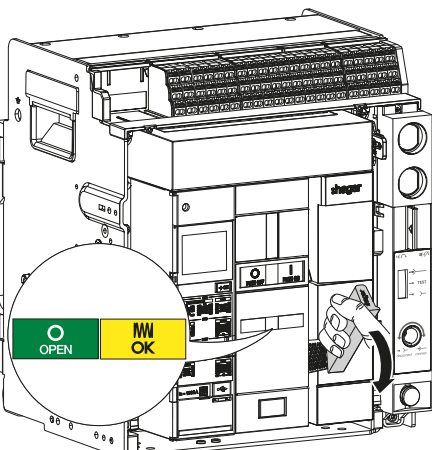
	Action	Illustration
11	Ouvrir le disjoncteur en appuyant sur le bouton poussoir d'ouverture 	
12	Noter le chiffre indiqué sur le compteur de cycles CYC.	
13	Charger le ressort à l'aide de la poignée jusqu'à l'apparition des indicateurs suivants.	

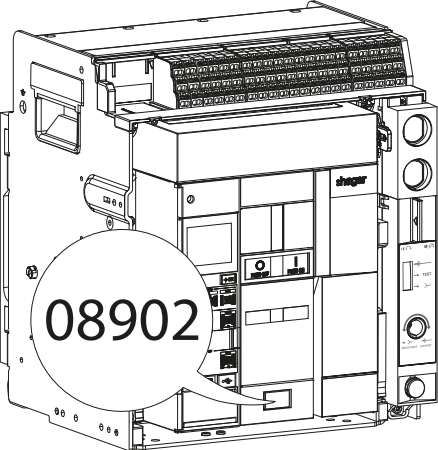
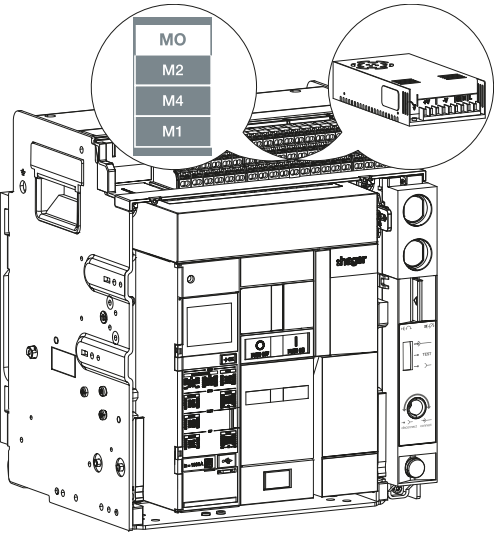
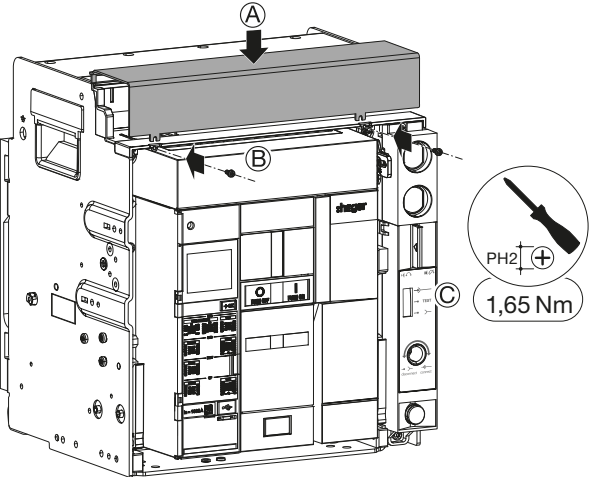
	Action	Illustration
14	Vérifier que le compteur de cycles CYC s'est bien incrémenté de 1.	
15	Réaligner le moteur de chargement du ressort MO en raccordant les 2 fils au niveau du bornier repéré MO.	
16	Remettre le capot de protection des borniers, puis serrer les 2 vis.	

**AVIS**

En cas de dysfonctionnement, se reporter au chapitre 03 Dépannage du disjoncteur.

**Pour l'installation d'un contact de position PS**

Suivre les instructions d'installation décrites dans la notice 6LE007542A livrée avec le produits puis procéder aux instructions n° 6 à 18 ci-dessous.

**Pour le remplacement d'un contact de position PS**

Procéder au préalable à la dépose du disjoncteur de son châssis (Cf. Chapitre 2.1 instructions 1 à 8) puis suivre les instructions suivantes :

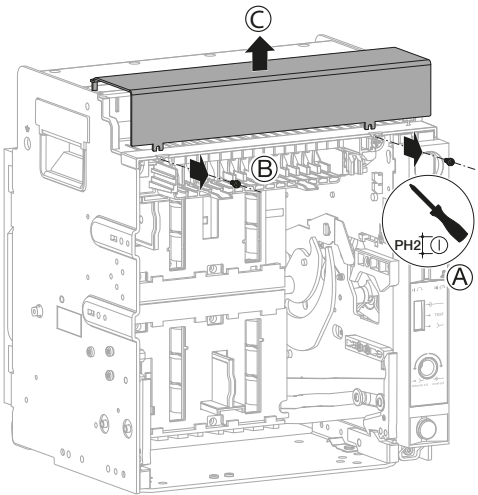
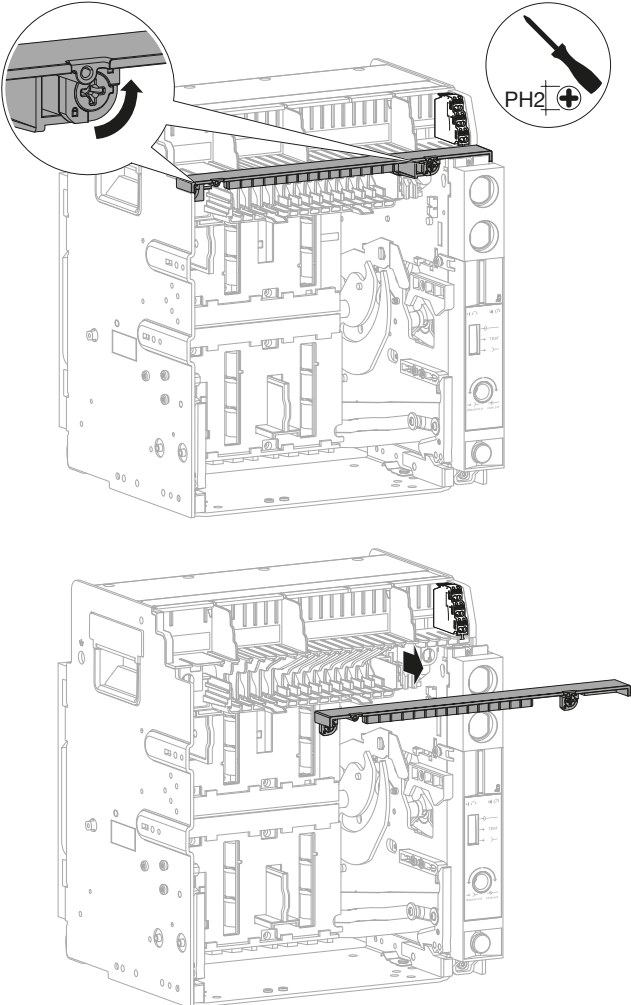
	Action	Illustration
1	Dévisser les 2 vis puis, retirer le capot de protection des borniers.	
2	<p>Tourner d'un quart de tour les 2 vis...</p> <p>puis retirer la réglette des borniers.</p>	

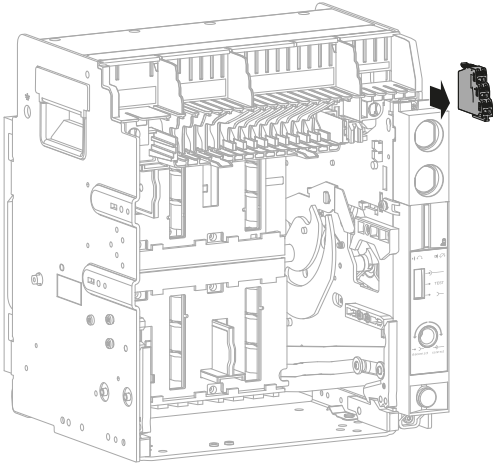
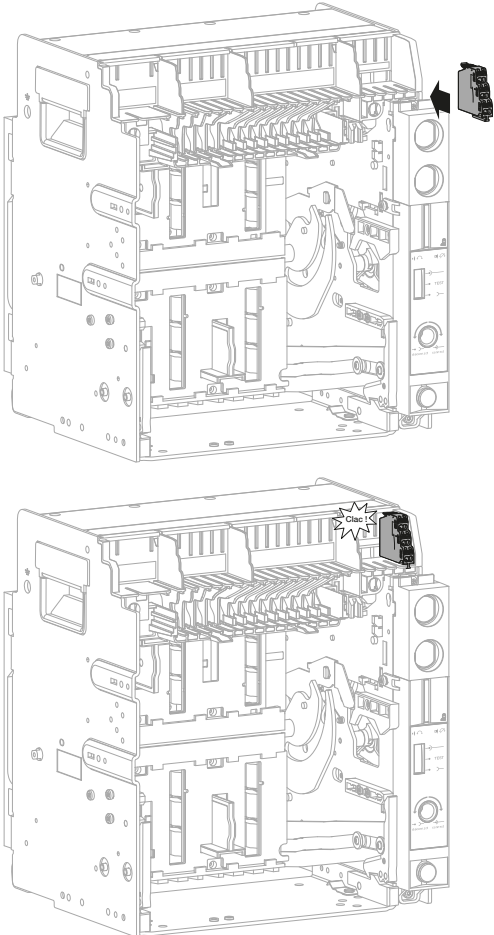
	Action	Illustration
3	Retirer le contact de position PS défectueux.	 A technical line drawing of a terminal block assembly. An arrow points to a specific contact on the right side of the block, which is being removed from its housing.
4	Le remplacer par un neuf.	 Two technical line drawings of the terminal block assembly. The top drawing shows a new contact being inserted into the terminal block, with an arrow indicating the direction of insertion. The bottom drawing shows the contact fully seated in the block, with a starburst icon and the text 'Clic!' indicating the successful installation.

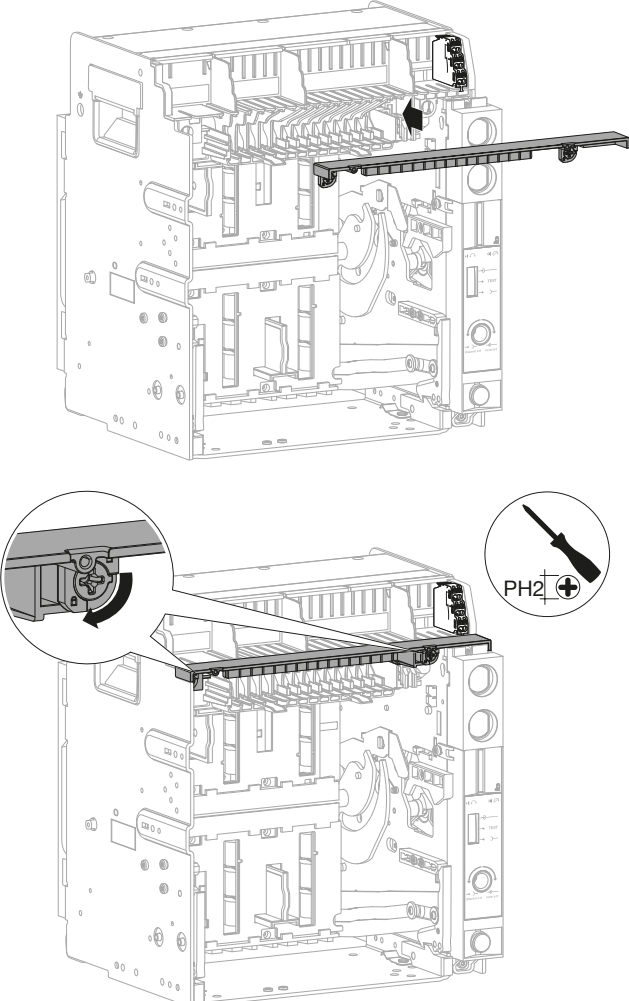
	Action	Illustration
5	Remettre la réglette des borniers...  puis tourner les 2 vis d'un quart de tour.	

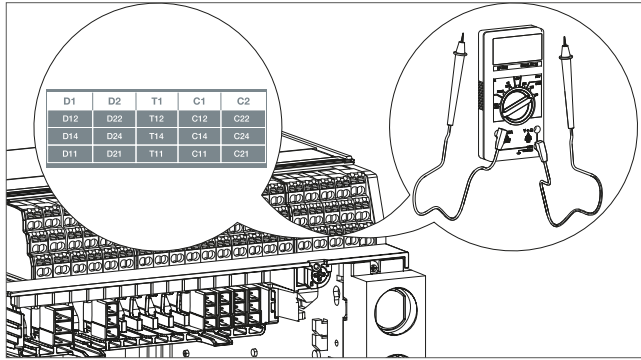
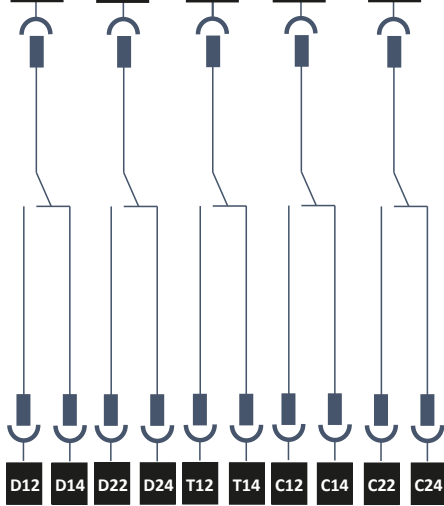
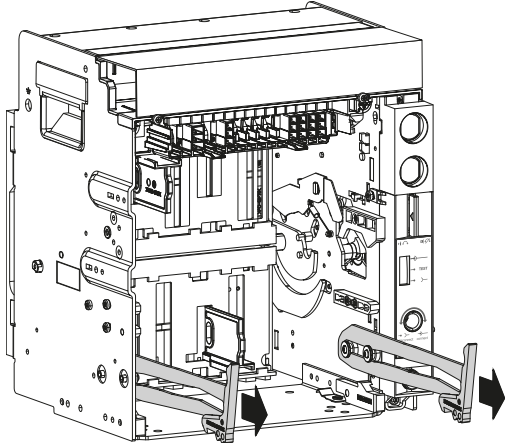
	Action	Illustration				
<p>6</p> <p>Vérifier à l'aide d'un ohmmètre que pour tous les contacts de position l'état est à 0 pour les contacts NO et à 1 pour les contacts NF.</p>	 <p style="text-align: center;"><b>PS</b></p> <p style="text-align: center;">Déconnectée      Test      Connectée</p> <table style="margin-left: auto; margin-right: auto; border-collapse: collapse;"> <tr> <td style="background-color: black; color: white; padding: 2px;"><b>D11</b></td> <td style="background-color: black; color: white; padding: 2px;"><b>D21</b></td> <td style="background-color: black; color: white; padding: 2px;"><b>T11</b></td> <td style="background-color: black; color: white; padding: 2px;"><b>C11</b></td> <td style="background-color: black; color: white; padding: 2px;"><b>C21</b></td> </tr> </table> 	<b>D11</b>	<b>D21</b>	<b>T11</b>	<b>C11</b>	<b>C21</b>
<b>D11</b>	<b>D21</b>	<b>T11</b>	<b>C11</b>	<b>C21</b>		
<p>7</p> <p>Tirer les rails de guidage au maximum.</p>						

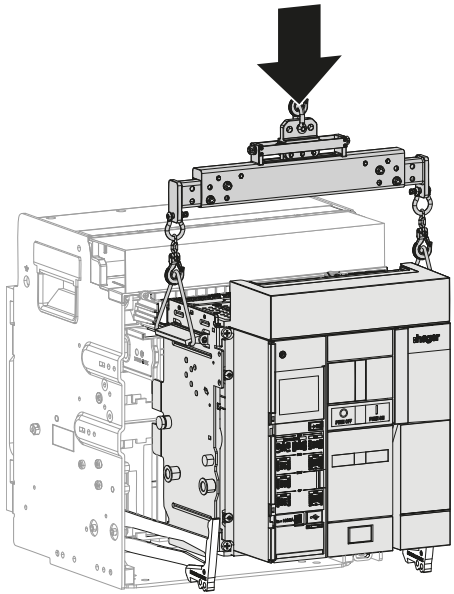
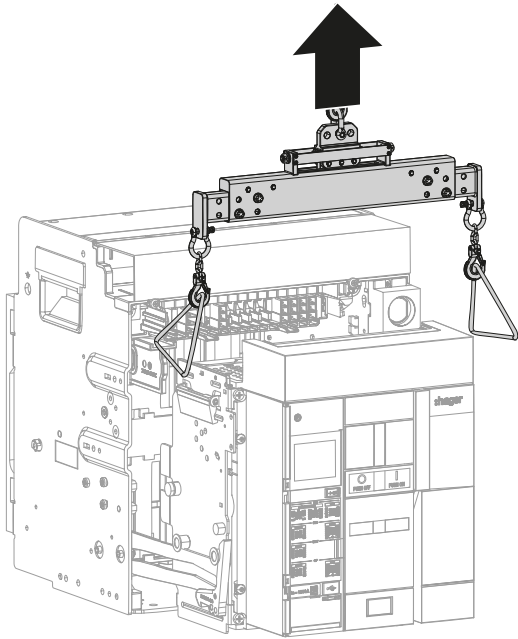
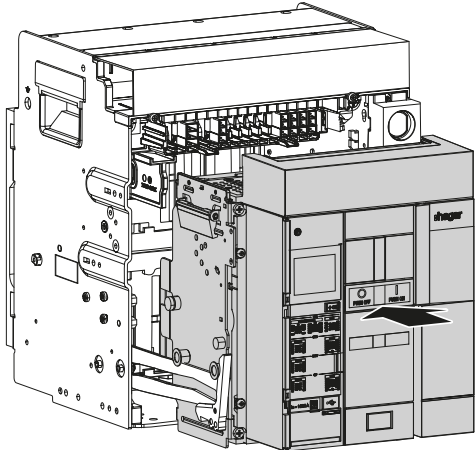
	Action	Illustration
8	A l'aide d'un appareil de levage adéquat, positionner le disjoncteur sur les rails de guidage.	 <p>The illustration shows a circuit breaker being lowered into a cabinet. A lifting device with a hook and chain is attached to the top of the breaker. A large black arrow points downwards, indicating the direction of movement.</p>
9	Retirer l'appareil de levage.	 <p>The illustration shows the lifting device being removed from the top of the circuit breaker. A large black arrow points upwards, indicating the direction of movement.</p>
10	Pousser le disjoncteur au fond du châssis sans pousser sur les rails de guidage.	 <p>The illustration shows the circuit breaker being pushed into the cabinet. A large black arrow points to the right, indicating the direction of movement.</p>

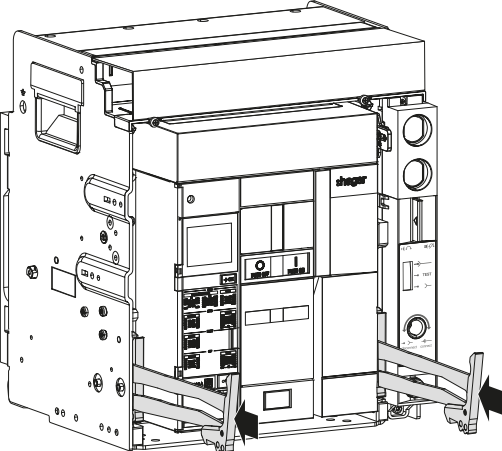
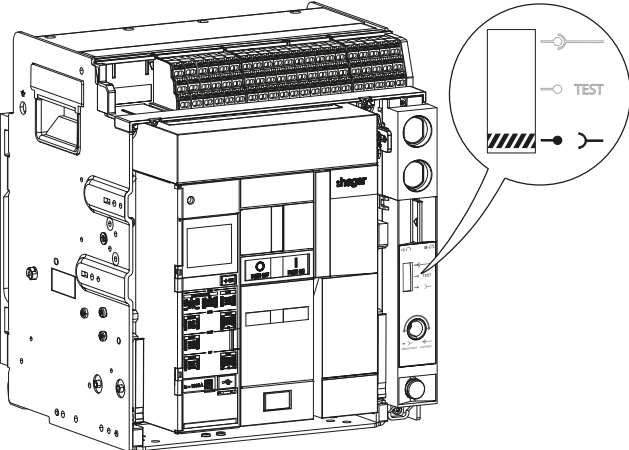

	Action	Illustration
11	Pousser les rails de guidage au fond du châssis.	 A technical line drawing of a Hager electrical cabinet with its front door open. Two horizontal guide rails are shown being pushed into the bottom of the cabinet's internal structure. Arrows indicate the direction of movement.
12	Le disjoncteur est en position Déconnectée.	 A technical line drawing of a Hager electrical cabinet with its front door open. A circuit breaker is shown in the 'Déconnectée' (disconnected) position. A circular callout provides a legend for the breaker's position: a solid line with a hook for 'ON', a line with a circle for 'TEST', and a line with a hook and diagonal hatching for 'OFF'.

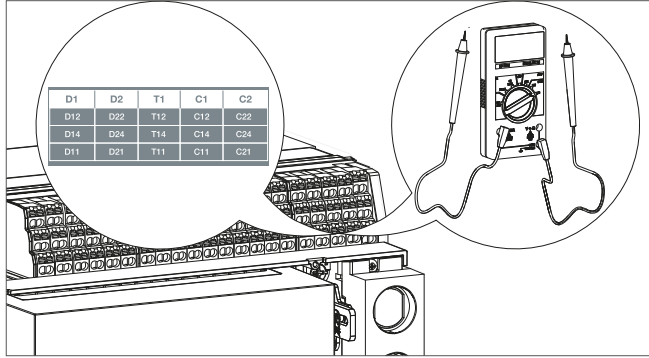
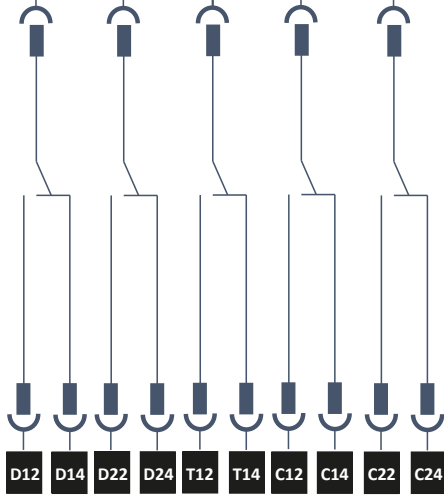
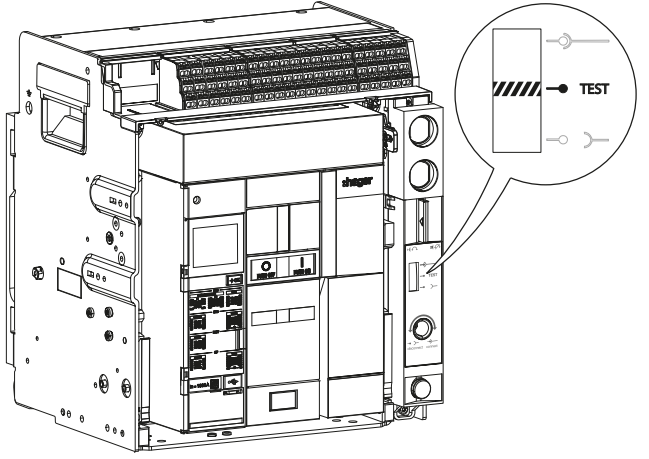
	Action	Illustration
13	<p>Vérifier à l'aide d'un ohmmètre l'état des contacts de position :</p> <ul style="list-style-type: none"> <li>• <b>Pour les contacts de position Déconnectée</b> l'état est à 1 pour les contacts NO et à 0 pour les contacts NF.</li> <li>• <b>Pour le contact de position Test</b> l'état est à 0 pour le contact NO et à 1 pour les contacts NF.</li> <li>• <b>Pour les contacts de position Connectée</b> l'état est à 0 pour les contacts NO et à 1 pour les contacts NF.</li> </ul>	 <p style="text-align: center;"><b>PS</b></p> <p style="text-align: center;">Déconnectée      Test      Connectée</p> <div style="display: flex; justify-content: space-around; text-align: center;"> <div><b>D11</b></div> <div><b>D21</b></div> <div><b>T11</b></div> <div><b>C11</b></div> <div><b>C21</b></div> </div>  <div style="display: flex; justify-content: space-around; text-align: center;"> <div><b>D12</b></div> <div><b>D14</b></div> <div><b>D22</b></div> <div><b>D24</b></div> <div><b>T12</b></div> <div><b>T14</b></div> <div><b>C12</b></div> <div><b>C14</b></div> <div><b>C22</b></div> <div><b>C24</b></div> </div>
14	<p>Mettre le disjoncteur en position Test (cf. Manuel d'installation 6LE007596A).</p>	

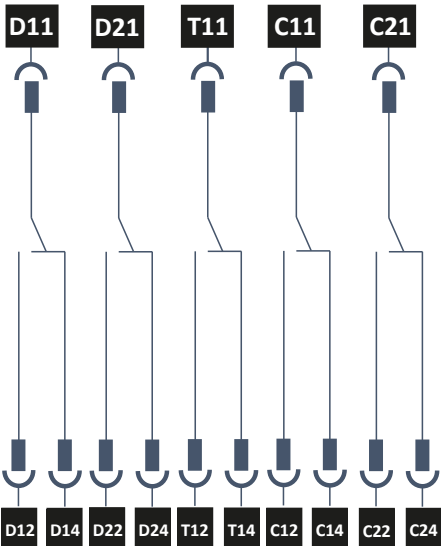
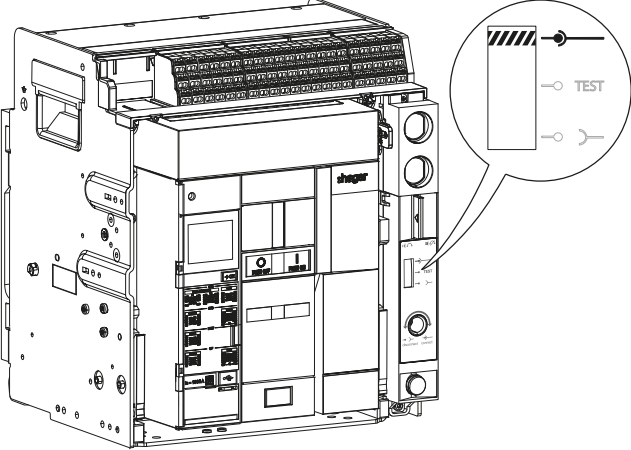
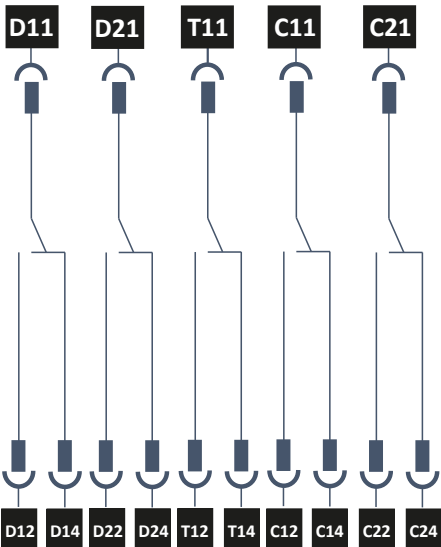
	Action	Illustration
15	<p>Vérifier à l'aide d'un ohmmètre l'état des contacts de position :</p> <ul style="list-style-type: none"> <li>• <b>Pour les contacts de position Déconnectée</b> l'état est à 0 pour les contacts NO et à 1 pour les contacts NF.</li> <li>• <b>Pour le contact de position Test</b> l'état est à 1 pour le contact NO et à 0 pour les contacts NF.</li> <li>• <b>Pour les contacts de position Connectées</b> l'état est à 0 pour les contacts NO et à 1 pour les contacts NF.</li> </ul>	<p style="text-align: center;"><b>PS</b></p> <p style="text-align: center;">Déconnectée      Test      Connectée</p> 
16	<p>Mettre le disjoncteur en position Connectée (cf. Manuel d'installation 6LE007596A).</p>	
17	<p>Vérifier à l'aide d'un ohmmètre l'état des contacts de position :</p> <ul style="list-style-type: none"> <li>• <b>Pour les contacts de position Déconnectées</b> l'état est à 0 pour les contacts NO et à 1 pour les contacts NF.</li> <li>• <b>Pour le contact de position Test</b> l'état est à 1 pour le contact NO et à 0 pour les contacts NF.</li> <li>• <b>Pour les contacts de position Connectées</b> l'état est à 1 pour les contacts NO et à 0 pour les contacts NF.</li> </ul>	<p style="text-align: center;"><b>PS</b></p> <p style="text-align: center;">Déconnectée      Test      Connectée</p> 

	Action	Illustration
18	Remettre le capot de protection des borniers, puis serrer les 2 vis.	

**AVIS**

En cas de dysfonctionnement, se reporter au chapitre 03 Dépannage du disjoncteur.



### Pour l'installation d'un capot des boutons poussoirs PBC





Suivre les instructions d'installation décrites dans la notice 6LE007490A livrée avec le produit puis procéder aux instructions n° 4 et 5 ci-dessous.

### Pour le remplacement d'un capot des boutons poussoirs PBC

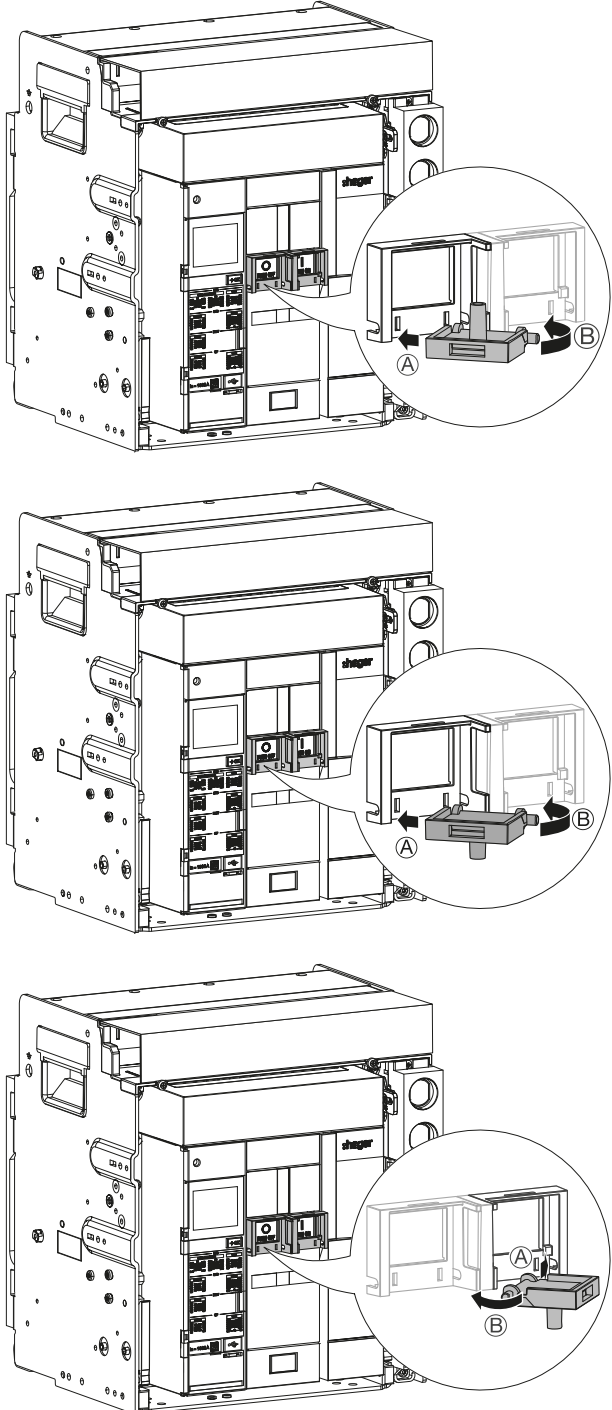
Procéder au préalable à la dépose du disjoncteur (Cf. Chapitre 2.1 ou 2.4) puis suivre les instructions suivantes :

	Action	Illustration
1	Retourner le capot, retirer les 2 vis puis, le capot des boutons poussoirs PBC.	
2	<div style="background-color: green; color: white; padding: 5px; display: inline-block; text-align: center;"> <b>I</b>  <b>PUSH ON</b> </div> par un neuf, 2 vis.	
3	Procéder à la repose du disjoncteur (Cf. Chapitre 2.3 ou 2.6). A cette étape, le disjoncteur est fermé.	

	Action	Illustration
4	<p>Monter les boutons poussoir PBC selon la position souhaitée.</p> <p>Bouton poussoir PBC côté</p> <div data-bbox="518 443 673 555" style="text-align: center;">  <p>PUSH OFF</p> </div> <p>en maintien enfoncé.</p> <p>Accès au bouton poussoir d'ouverture</p> <div data-bbox="518 958 673 1070" style="text-align: center;">  <p>PUSH OFF</p> </div> <p>condamné.</p> <p>Accès au bouton poussoir de fermeture</p> <div data-bbox="518 1440 673 1552" style="text-align: center;">  <p>PUSH ON</p> </div> <p>condamné.</p>	

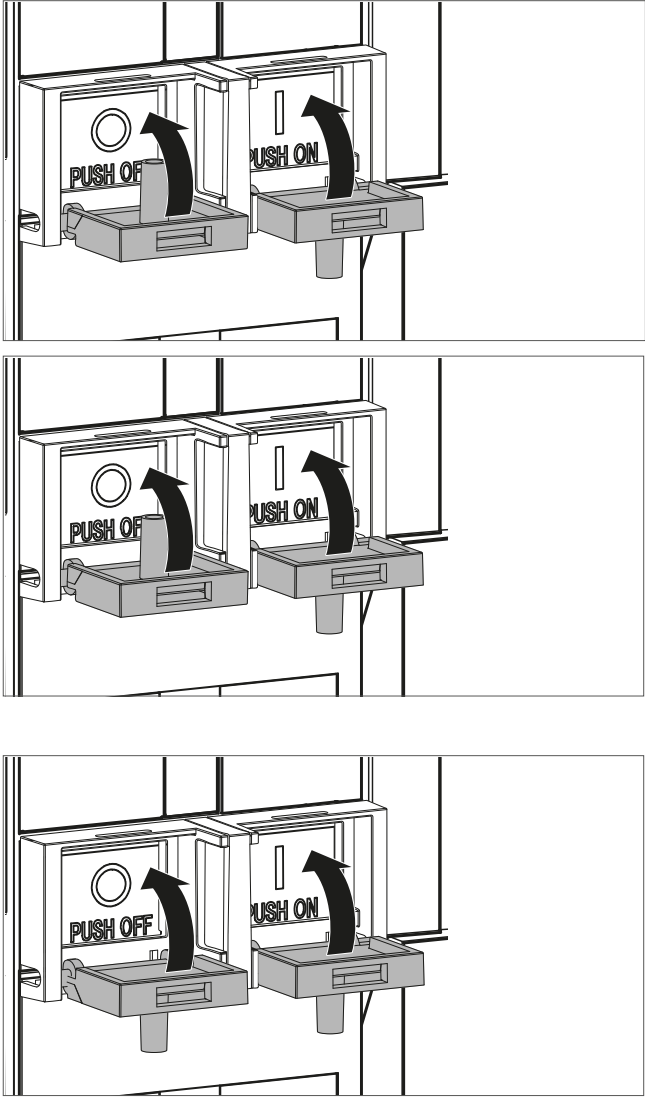
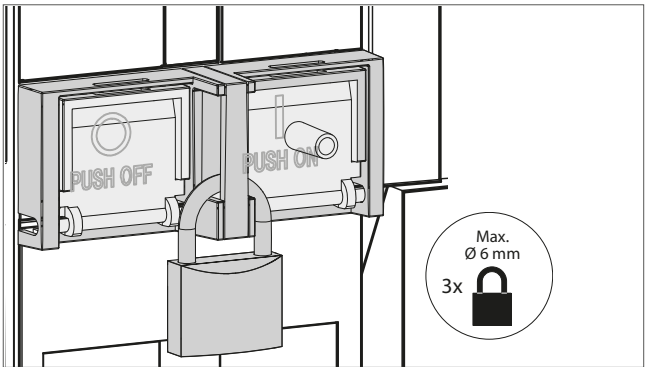
	Action	Illustration
5	<p>Rabattre les boutons poussoir PBC selon la position que vous souhaitez condamner.</p> <p>Bouton poussoir PBC côté</p>  <p>en maintien enfoncé. Accès au bouton poussoir de fermeture</p>  <p>condamné.</p> <p>Aucun bouton poussoir en maintien enfoncé. Accès aux boutons poussoir d'ouverture</p>  <p>et de fermeture</p>  <p>condamné.</p>	
6	<p>Verrouiller à l'aide d'un ou plusieurs cadenas.</p>	

**AVIS**

Le maintien enfoncé du bouton poussoir de fermeture n'est pas possible avec cet accessoire.



**Pour l'installation d'un accessoire de verrouillage d'embrochage porte ouverte RI**

Suivre les instructions d'installation décrites dans la notice 6LE007491A livrée avec le produit puis procéder aux instructions n° 4 à 7 ci-dessous.

**Pour le remplacement d'un accessoire de verrouillage d'embrochage porte ouverte RI**

Procéder au préalable à l'extraction du disjoncteur de son châssis (Cf. Chapitre 2.1 instructions 1 à 8) puis suivre les instructions suivantes :

Action	Illustration
<p>1 Retirer les 2 vis puis, l'accessoire de verrouillage d'embrochage porte ouverte RI.</p>	

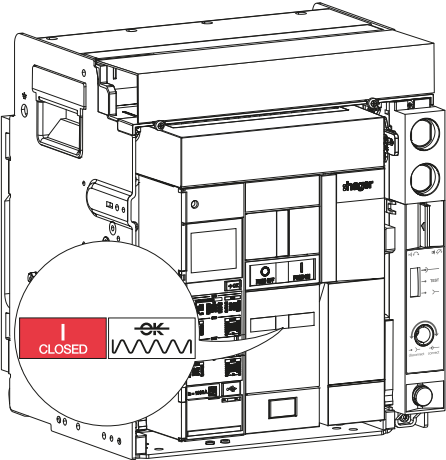
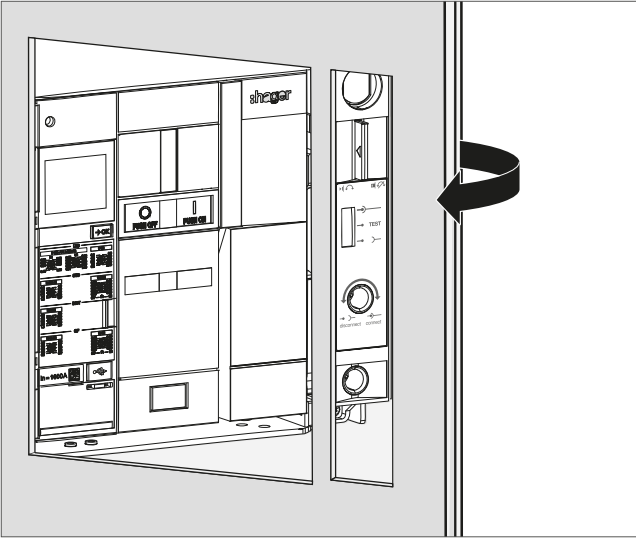
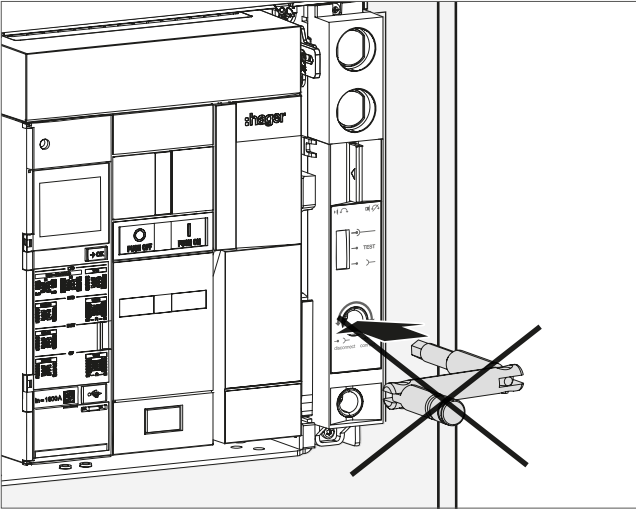

	Action	Illustration
2	Le remplacer par un neuf, puis refixer les 2 vis.	<p>The illustration consists of three vertically stacked panels showing a cross-section of a door assembly. In the top panel, a screwdriver is shown removing a screw from the lock mechanism. In the middle panel, the lock mechanism is pushed down. In the bottom panel, a new lock mechanism is inserted and secured with a screw. A circular icon in the bottom right corner of the third panel shows a screwdriver with 'PH2' and a plus sign, and a torque specification of '1,3 Nm'.</p>

	Action	Illustration
3	<p>Procéder à l'insertion du disjoncteur dans son châssis (Cf. Chapitre 2.3 instructions 14 à 24). A cette étape, le disjoncteur est fermé.</p>	
4	<p>Tester l'accessoire de verrouillage d'embrochage porte ouverte RI. Ouvrir la porte de l'armoire électrique.</p>	
5	<p>Vérifier qu'il n'est pas possible d'introduire la manivelle dans le trou d'embrochage/débrochage.</p>	

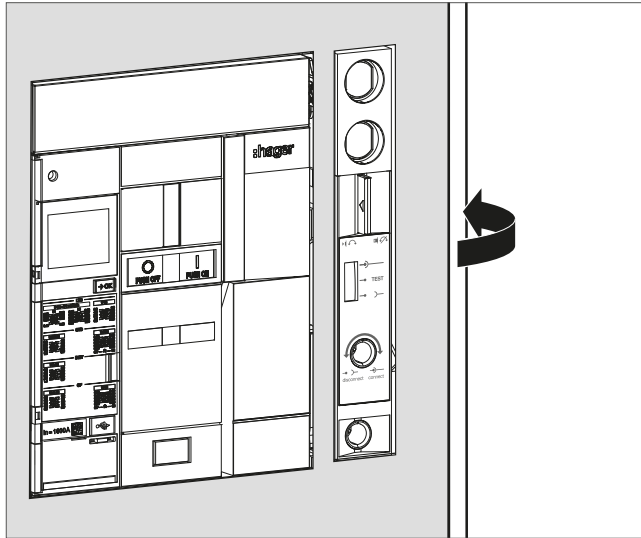
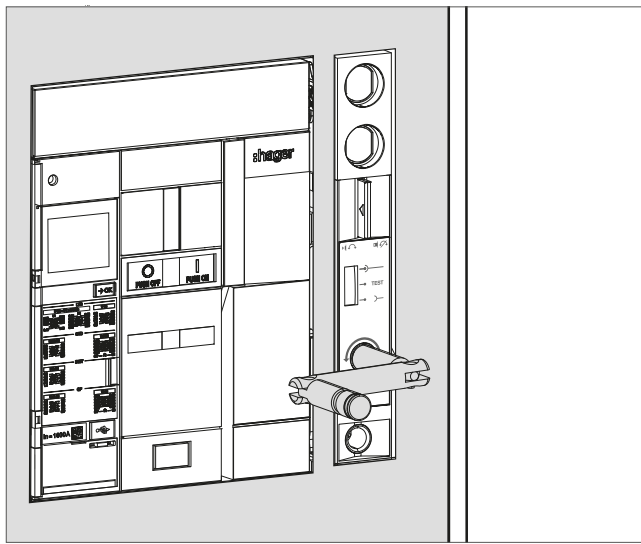
	Action	Illustration
6	Refermer la porte de l'armoire électrique.	
7	Vérifier qu'il est désormais possible d'introduire la manivelle dans le trou d'embrochage/débrochage.	

**AVIS**

En cas de dysfonctionnement, vérifier le réglage et notamment la côte entre le verrouillage d'embrochage porte ouverte RI et la porte de l'armoire électrique.

**Pour l'installation d'un accessoire de verrouillage du disjoncteur en OFF par serrure à clé OLK**





Suivre les instructions d'installation décrites dans la notice 6LE007488A livrée avec le produit puis procéder aux instructions n° 6 à 13 ci-dessous.



**Pour le remplacement d'un accessoire de verrouillage du disjoncteur en OFF par serrure à clé OLK**

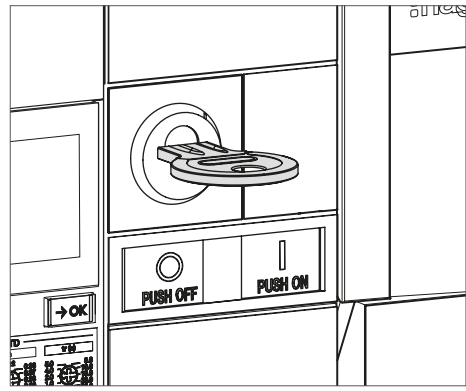

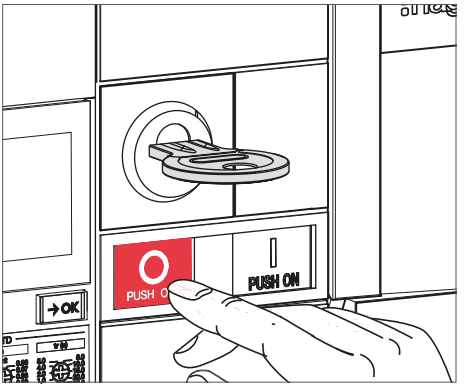
Procéder au préalable à la dépose du disjoncteur (Cf. Chapitre 2.1 ou 2.4) puis suivre les instructions suivantes :

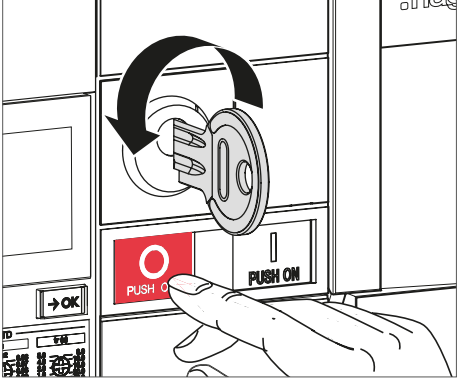
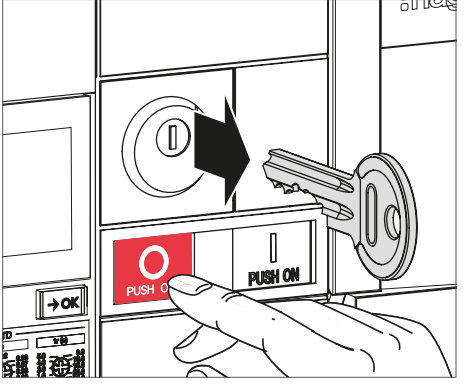
	Action	Illustration
1	Retirer la vis, puis le support de la serrure à clé OLK.	
2	Installer la nouvelle serrure à clé OLK dans son support.	

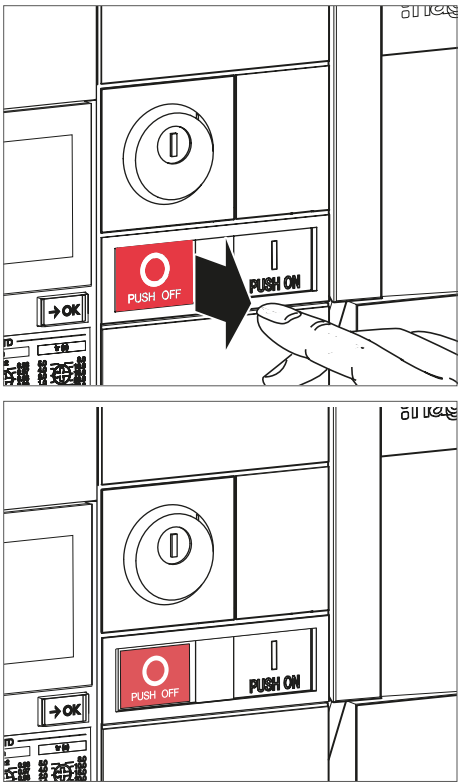
	Action	Illustration
3	Installer la languette de verrouillage.	
4	Installer puis visser le support de la serrure à clé OLK.	
5	Procéder à la repose du disjoncteur (Cf. Chapitre 2.3 ou 2.6). A cette étape, le disjoncteur est fermé.	

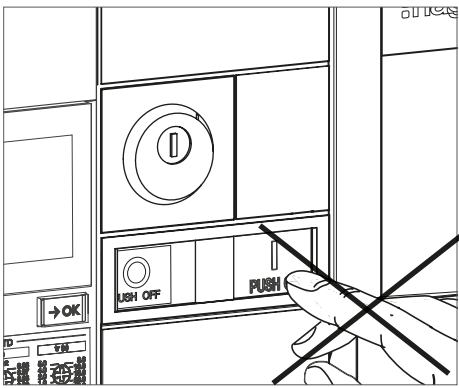
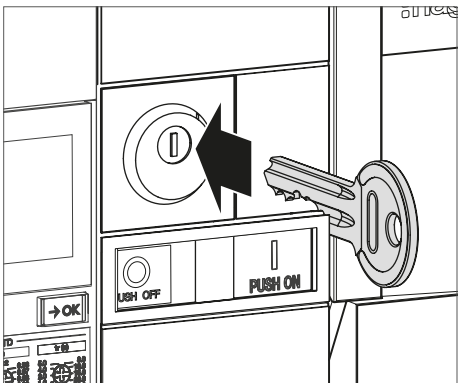
	Action	Illustration
6	Tester l'accessoire de verrouillage du disjoncteur en OFF par serrure à clé OLK. La clé est au départ en position horizontale.	 A technical drawing of a circuit breaker assembly. A key is inserted into a circular lock mechanism on the top part of the breaker. The key is currently in a horizontal position. Below the breaker, there are two buttons labeled 'PUSH OFF' and 'PUSH ON'.
7	Appuyer sur le bouton poussoir d'ouverture 	 The same technical drawing as in step 6, but now a hand is shown pressing the 'PUSH OFF' button. The key remains in the horizontal position.
8	Tout en maintenant l'appui sur le bouton poussoir d'ouverture  , remettre la clé en position verticale en la tournant dans le sens inverse des aiguilles d'une montre.	 The same technical drawing as in step 7, but now the hand is turning the key counter-clockwise. A curved arrow indicates the direction of rotation. The key is now in a vertical position.
9	Retirer la clé.	 The same technical drawing as in step 8, but now the hand is pulling the key out of the lock mechanism. A straight arrow points to the right, indicating the direction of removal.

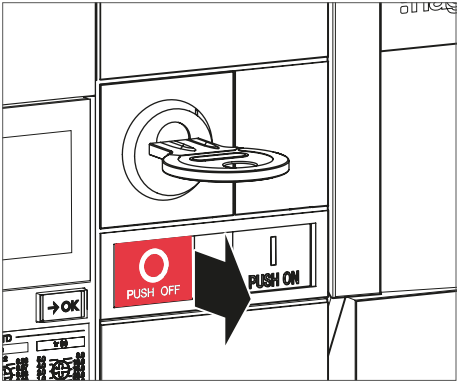
	Action	Illustration
10	<p>Relâcher ensuite l'appui sur le bouton poussoir d'ouverture</p>  <p>Celui-ci reste enfoncé.</p>	
11	<p>Vérifier qu'il n'est plus possible de fermer le disjoncteur en appuyant sur le bouton poussoir de fermeture</p> 	
12	<p>Pour déverrouiller le dispositif, insérer la clé dans la serrure.</p>	

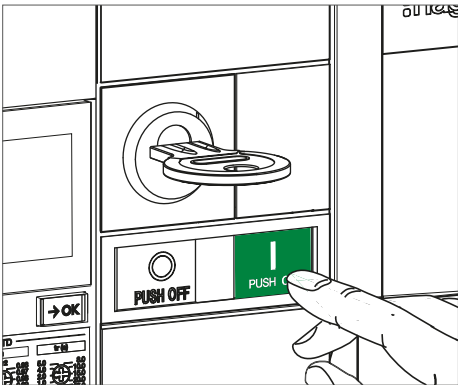
	Action	Illustration
12	(suite) Le bouton poussoir reprend sa position initiale.	
13	Vérifier qu'il est désormais possible de fermer le disjoncteur en appuyant sur le bouton poussoir de fermeture  	

**AVIS**

La clé reste bloquée en position horizontale.  
 Pour la retirer suivre les instructions 6 à 9.

**AVIS**

En cas de dysfonctionnement, se reporter au chapitre 03 Dépannage du disjoncteur.







### Pour l'installation d'un accessoire de verrouillage du disjoncteur en OFF par cadenas OLP

Suivre les instructions d'installation décrites dans la notice 6LE007694A livrée avec le produit puis procéder aux instructions n° 4 à 9 ci-dessous.

### Pour le remplacement d'un accessoire de verrouillage du disjoncteur en OFF par cadenas OLP

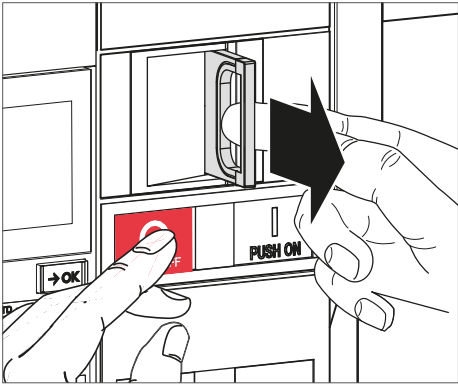
Procéder au préalable à la dépose du disjoncteur (Cf. Chapitre 2.1 ou 2.4) puis suivre les instructions suivantes :

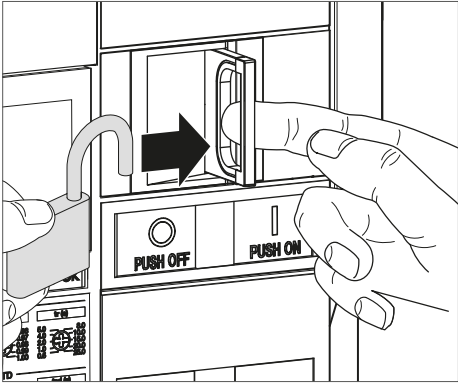
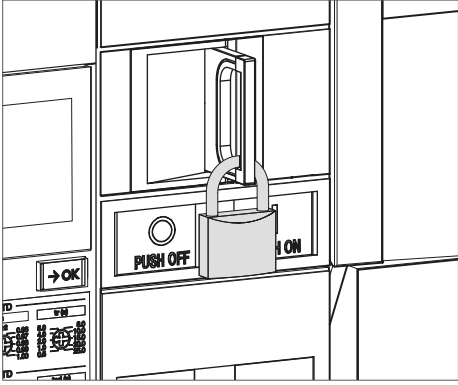
	Action	Illustration
1	Retirer la vis, puis l'accessoire de verrouillage du disjoncteur.	
2	Le remplacer par un neuf puis serrer la vis.	
3	Procéder à la repose du disjoncteur (Cf. Chapitre 2.3 ou 2.6). A cette étape, le disjoncteur est fermé.	

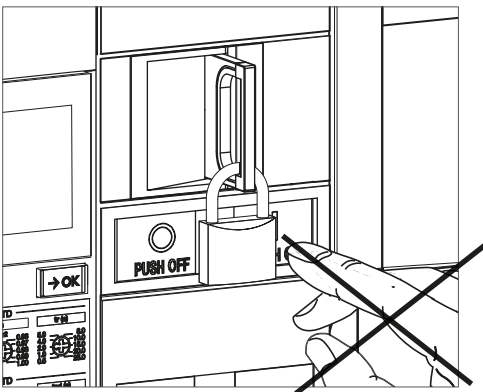
	Action	Illustration
4	Tester l'accessoire de verrouillage du disjoncteur en OFF par cadenas OLP. Appuyer sur le bouton poussoir d'ouverture  et tout en maintenant l'appui, tirer sur la languette du dispositif de verrouillage.	
5	Relâcher l'appui sur le bouton poussoir d'ouverture  Positionner...  ... puis fermer le cadenas.	 
6	Vérifier qu'il n'est plus possible de fermer le disjoncteur en appuyant sur le bouton poussoir de fermeture 	

	Action	Illustration
7	Pour déverrouiller le dispositif, enlever le cadenas.	
8	La languette revient à sa position initiale.	
9	Vérifier qu'il est désormais possible de fermer le disjoncteur en appuyant sur le bouton poussoir de fermeture  	

### AVIS

En cas de dysfonctionnement, se reporter au chapitre 03 Dépannage du disjoncteur.

**Pour l'installation d'un accessoire de verrouillage de la position du disjoncteur dans son châssis CL**

Suivre les instructions d'installation décrites dans la notice 6LE007677A livrée avec le produit puis procéder aux instructions n° 5 à 10 ci-dessous.

**Pour le remplacement d'un accessoire de verrouillage de la position du disjoncteur dans son châssis CL**

Procéder au préalable à l'extraction du disjoncteur de son châssis (Cf. Chapitre 2.1 instructions 1 à 8) puis suivre les instructions suivantes :

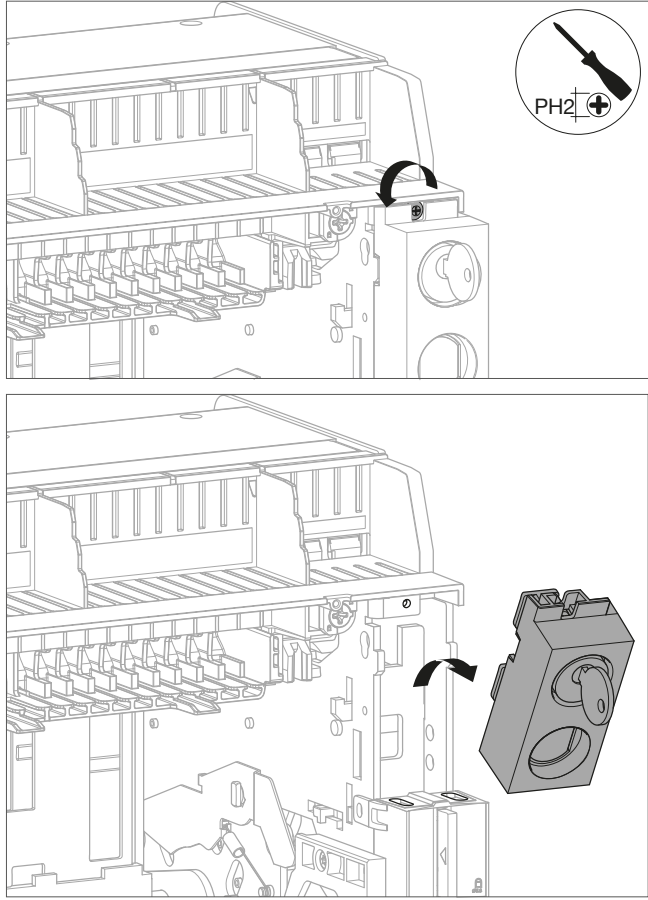
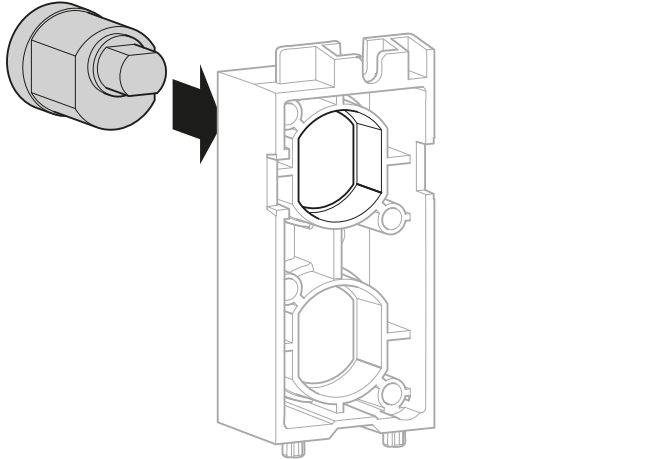
	Action	Illustration
1	Retirer la vis...          puis l'accessoire de verrouillage de la position du disjoncteur dans son châssis CL.	
2	Démontez la serrure usagée puis la remplacez par une neuve.	

	Action	Illustration
2	(suite)	<p>The illustration consists of four sequential diagrams showing the installation of a locking accessory into a chassis.           1. A hex nut is positioned next to a screw protruding from the top of the chassis. An arrow points to the nut.          2. The hex nut is being tightened onto the screw. A callout shows pliers with the torque value <b>3,2 Nm</b>.          3. The hex nut is fully seated on the screw.          4. A locking component is being inserted into the assembly from the right side, as indicated by an arrow.</p>

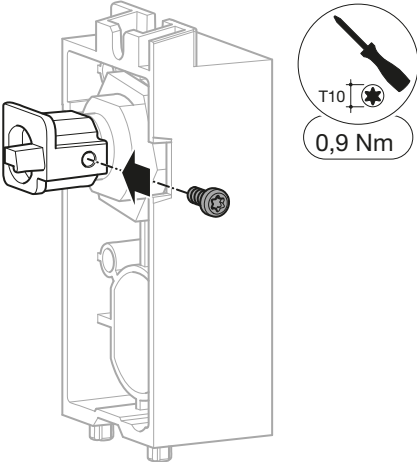
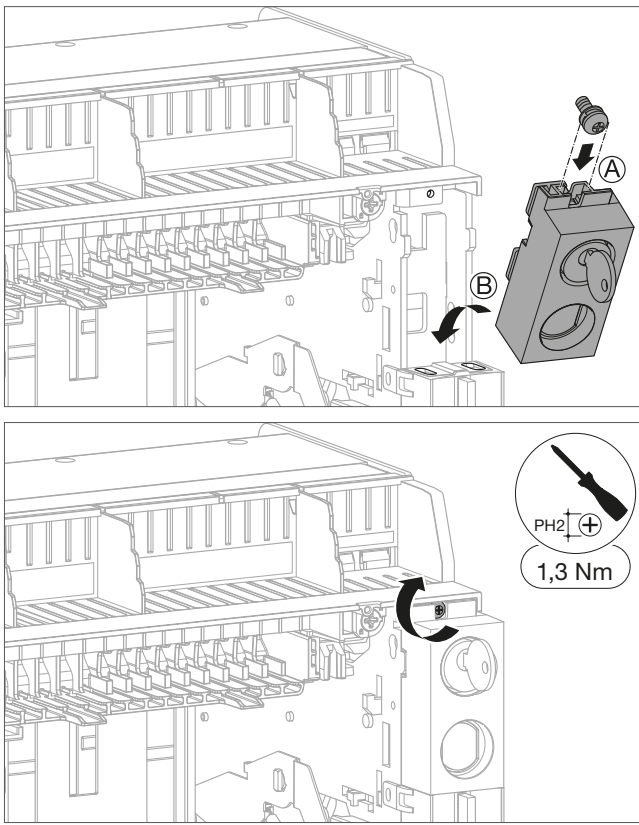
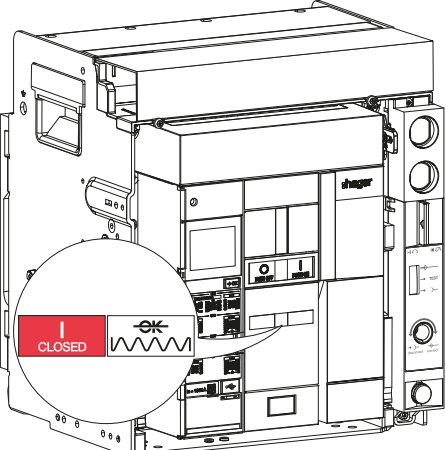
	Action	Illustration
2	(suite)	 <p>T10 0,9 Nm</p>
3	<p>Remonter...</p> <p>puis serrer la vis de l'accessoire de verrouillage de la position du disjoncteur dans son châssis CL.</p>	 <p>A B PH2 1,3 Nm</p>
4	<p>Procéder à l'insertion du disjoncteur dans son châssis (Cf. Chapitre 2.3 instructions 14 à 24). A cette étape, le disjoncteur est fermé.</p>	 <p>CLOSED</p>

	Action	Illustration
5	<p>Tester l'accessoire de verrouillage de la position du disjoncteur dans son châssis CL. Serrure sans clé...  ou clé en position verticale dans la serrure.</p>	
6	<p>Vérifier qu'il n'est pas possible d'introduire la manivelle dans le trou d'embrochage/débrochage.</p>	
<b>AVIS</b>		
<p>Si 2 serrures sont installées, une seule clé en position verticale empêche l'introduction de la manivelle dans le trou d'embrochage/débrochage.</p>		

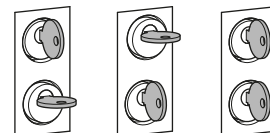

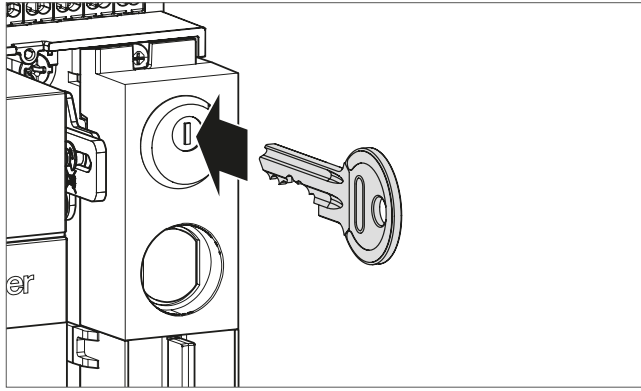
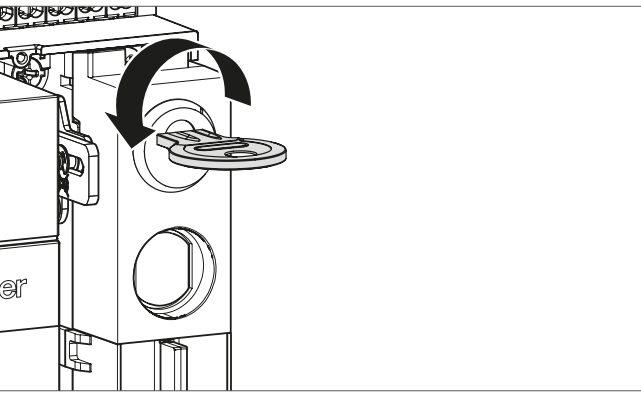
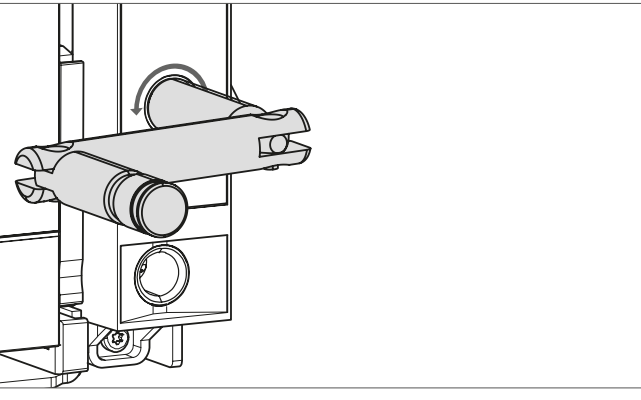
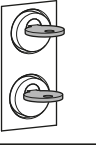
	Action	Illustration
7	Pour déverrouiller le dispositif, insérer la clé dans la serrure.	
8	Tourner la clé du dispositif de verrouillage dans le sens inverse des aiguilles d'une montre.	
9	Vérifier qu'il est désormais possible d'introduire la manivelle dans le trou d'embrochage/débrochage.	
<b>AVIS</b>		
<p>Si 2 serrures sont installées, les 2 clés doivent être en position horizontale pour permettre l'introduction de la manivelle dans le trou d'embrochage/débrochage.</p>		



	Action	Illustration
10	<p>La clé reste bloquée en position horizontale. Pour la retirer, mettre la clé en position verticale.</p>	

### AVIS

En cas de dysfonctionnement, se reporter au chapitre 03 Dépannage du disjoncteur.

**Pour l'installation d'un détrompeur pour disjoncteur débrochable WIP**

Suivre les instructions d'installation décrites dans la notice 6LE007489A livrée avec le produit puis procéder aux instructions n° 7 à 9 ci-dessous.

**Pour le remplacement d'un détrompeur pour disjoncteur débrochable WIP châssis CL**

Procéder au préalable à l'extraction du disjoncteur de son châssis (Cf. Chapitre 2.1 instructions 1 à 8) puis suivre les instructions suivantes :

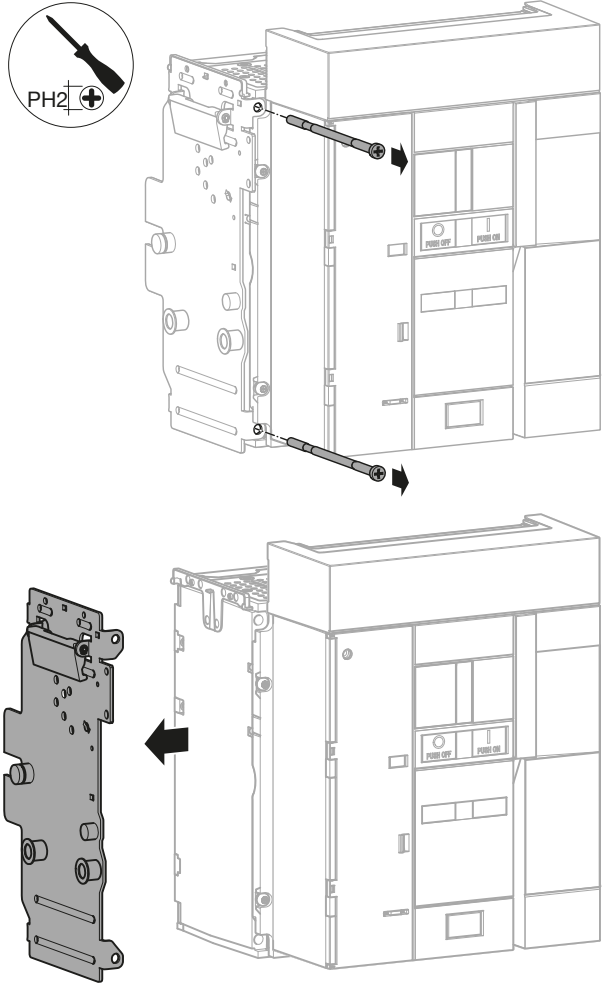
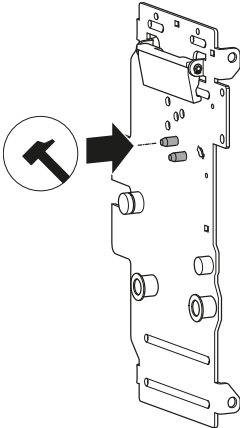
	Action	Illustration
1	<p>Dévisser la plaque latérale du disjoncteur...</p> <p>puis la retirer.</p>	
2	<p>Retirer le goujon à remplacer.</p>	

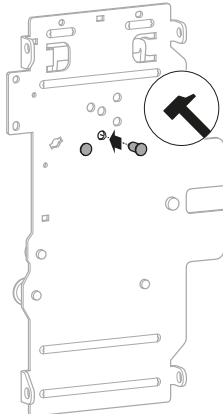
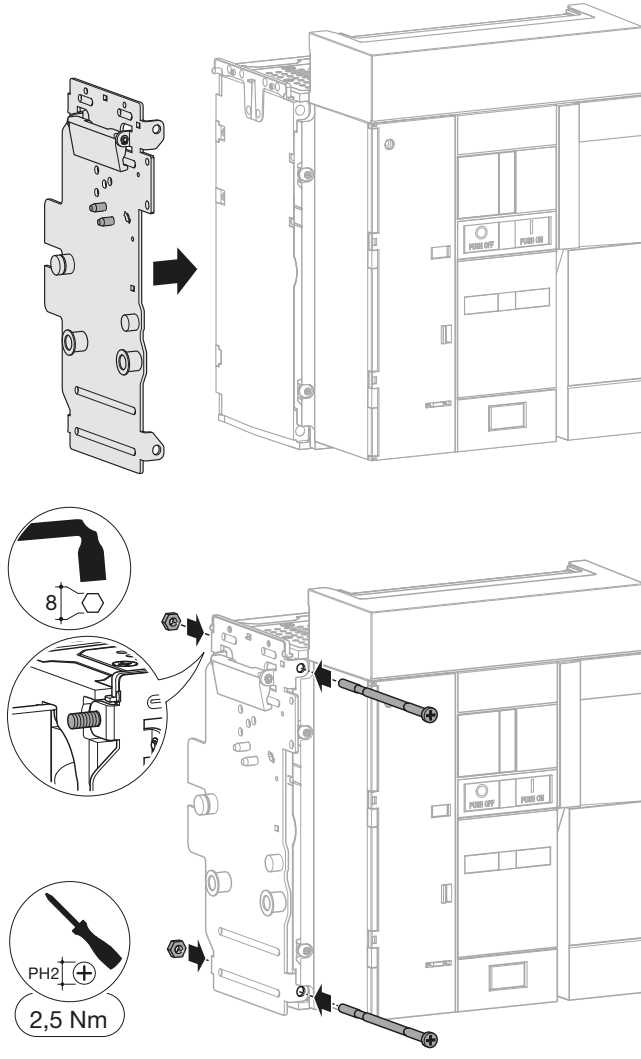
	Action	Illustration
3	Tourner la plaque puis, le remettre à l'emplacement désiré.	
4	<p>Remettre...</p> <p>puis revisser la plaque latérale du disjoncteur.</p>	

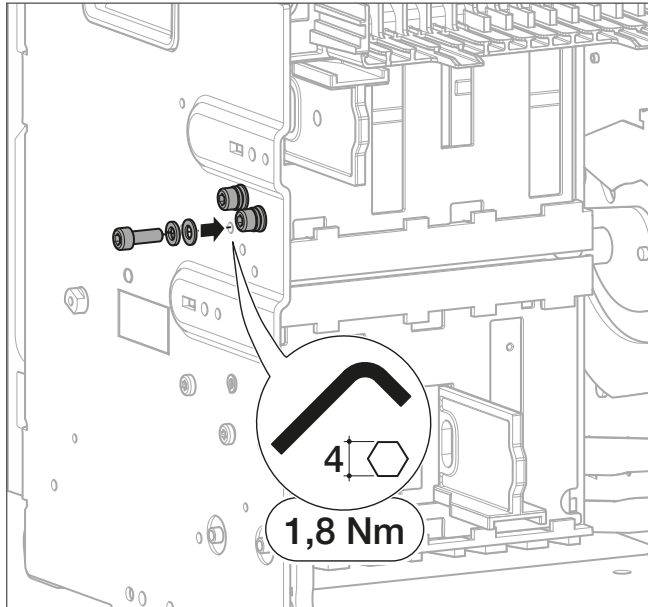
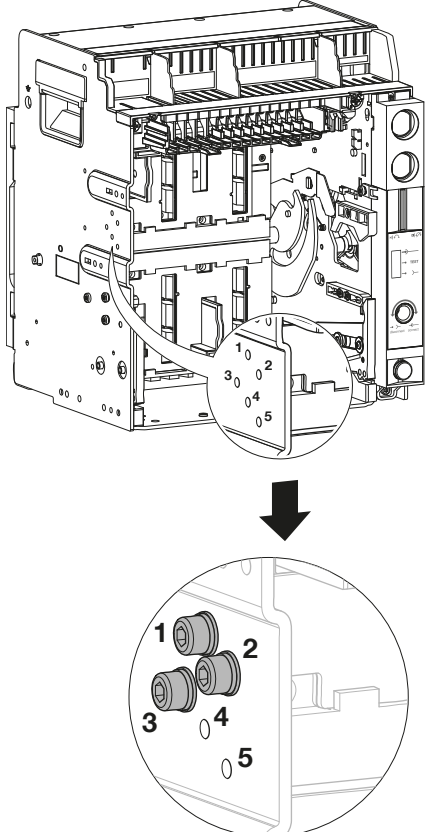
	Action	Illustration																												
5	Procéder si besoin au remplacement des vis de détrompage sur le châssis.																													
6	<p>S'assurer que la combinaison sur le châssis corresponde à la combinaison sur le disjoncteur.</p> <p>Exemple avec les combinaisons 123 et DE.</p>	<table border="1" data-bbox="831 943 1458 1173"> <thead> <tr> <th>Châssis</th> <th>Disjoncteur</th> <th>Châssis</th> <th>Disjoncteur</th> </tr> </thead> <tbody> <tr> <td>123</td> <td>DE</td> <td>145</td> <td>BC</td> </tr> <tr> <td>124</td> <td>CE</td> <td>234</td> <td>AE</td> </tr> <tr> <td>125</td> <td>CD</td> <td>235</td> <td>AD</td> </tr> <tr> <td>134</td> <td>BE</td> <td>245</td> <td>AC</td> </tr> <tr> <td>135</td> <td>BD</td> <td>345</td> <td>AB</td> </tr> </tbody> </table> <table border="1" data-bbox="831 1200 1114 1279"> <thead> <tr> <th>Châssis</th> <th>Disjoncteur</th> </tr> </thead> <tbody> <tr> <td>123</td> <td>DE</td> </tr> </tbody> </table> 	Châssis	Disjoncteur	Châssis	Disjoncteur	123	DE	145	BC	124	CE	234	AE	125	CD	235	AD	134	BE	245	AC	135	BD	345	AB	Châssis	Disjoncteur	123	DE
Châssis	Disjoncteur	Châssis	Disjoncteur																											
123	DE	145	BC																											
124	CE	234	AE																											
125	CD	235	AD																											
134	BE	245	AC																											
135	BD	345	AB																											
Châssis	Disjoncteur																													
123	DE																													

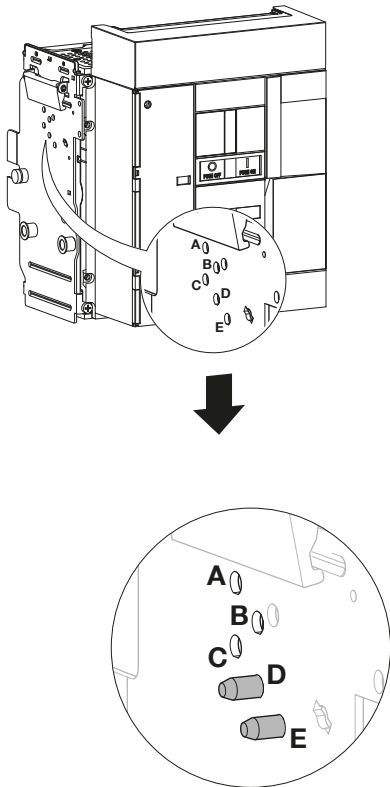
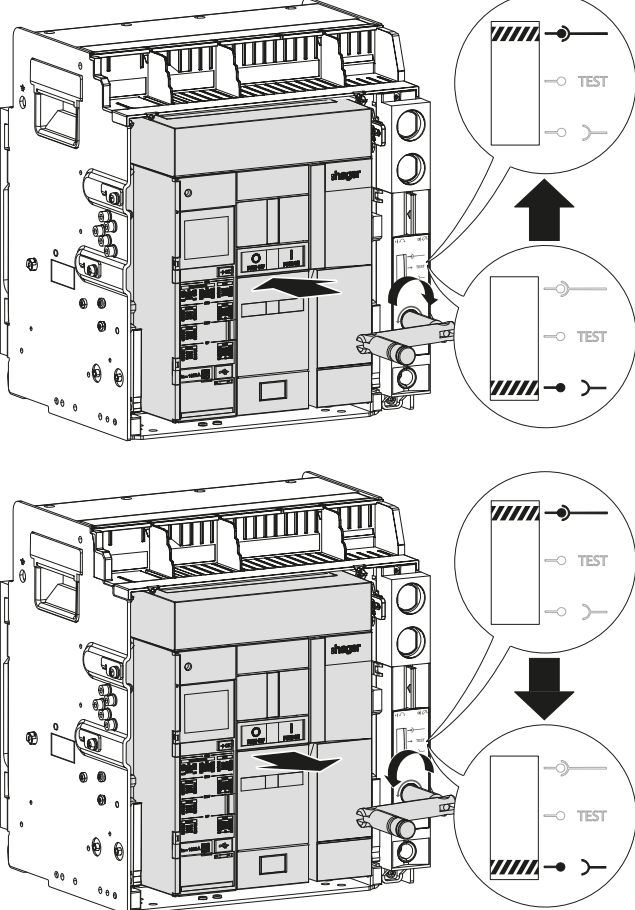
	Action	Illustration
6	(suite)	
7	<p>Exécuter une opération complète d'embrochage...  et de débrochage pour chaque disjoncteur de l'installation.</p>	

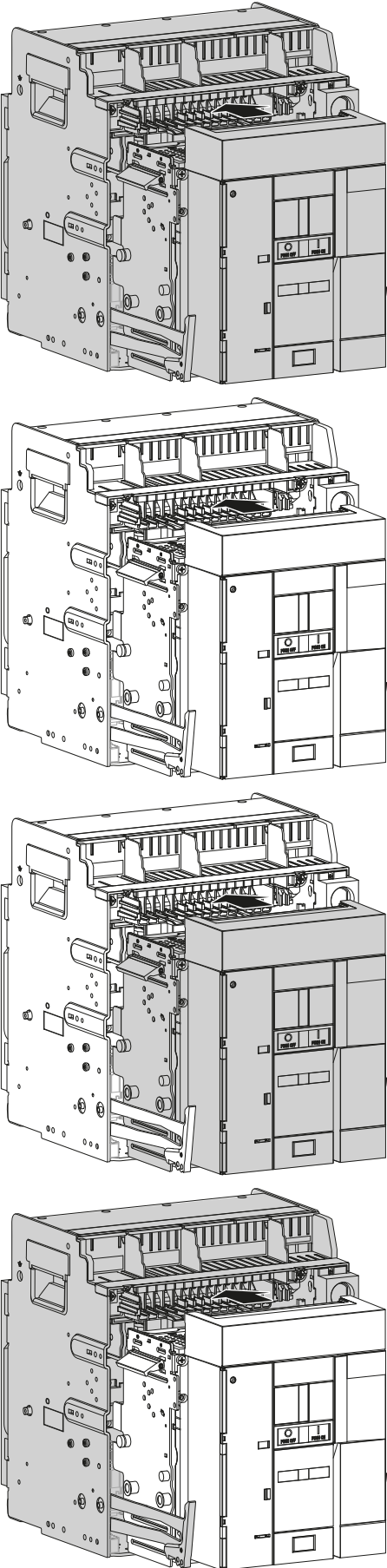
Action	Illustration
<p>8 Vérifier que chaque disjoncteur ne s'insère que dans le châssis approprié.</p>	 <p>The illustration column contains four technical drawings of a switchgear assembly, viewed from a three-quarter perspective. Each drawing shows a different configuration of circuit breakers (disjoncteurs) installed in the chassis. The first two drawings show the breakers correctly seated in their respective slots, and each is accompanied by the text 'OK'. The last two drawings show the breakers incorrectly seated or misaligned, and each is accompanied by the text 'OK' with a large 'X' drawn over it, indicating that these configurations are incorrect.</p>

**Pour l'installation d'un cadre de porte DF**

Suivre les instructions d'installation décrites dans la notice 6LE007512A livrée avec le produit puis procéder aux instructions n° 7 à 9 ci-dessous.

**Pour le remplacement d'un cadre de porte DF**

Suivre les instructions suivantes :

	Action	Illustration
1	<p>Ouvrir la porte de l'armoire électrique, puis faire pivoter les 8 brides de maintien du cadre de porte DF vers l'intérieur.</p> <p>Si l'épaisseur de la porte de l'armoire électrique est inférieure à 1 mm, retirer au préalable la vis de chaque bride de maintien.</p>	
2	<p>Retirer le cadre de porte DF.</p>	

	Action	Illustration
3	Le remplacer par un neuf.	
4	Faire pivoter les 8 brides de maintien vers l'extérieur.	
5	Si l'épaisseur de la porte de l'armoire électrique est inférieure à 1 mm, serrer la vis de chaque bride de maintien.	

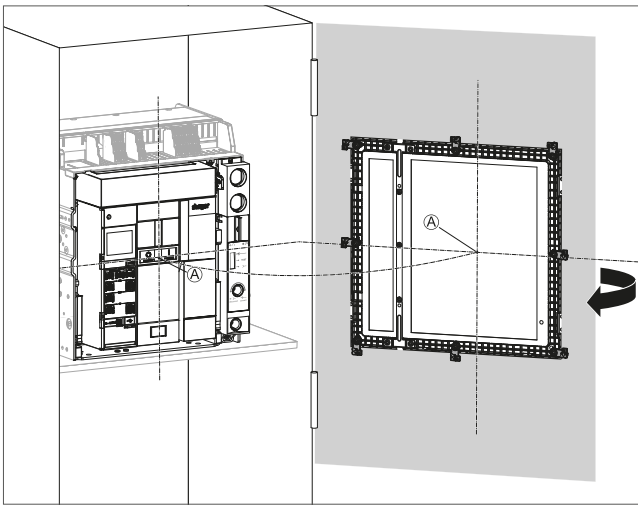
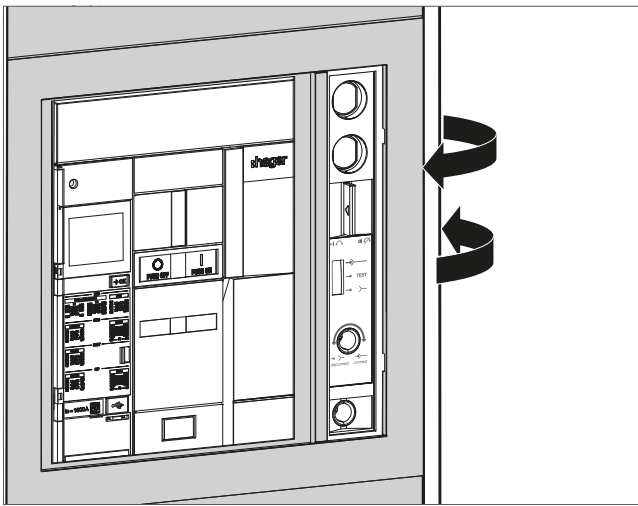
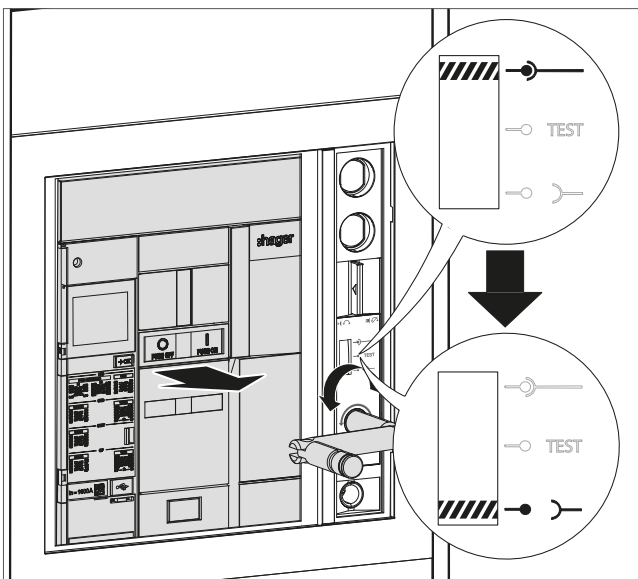

	Action	Illustration
6	<p>Refermer la porte de l'armoire électrique et vérifier que le centre <b>A</b> du disjoncteur corresponde bien au centre <b>A</b> du cadre de porte DF.</p>	 <p>The illustration shows a perspective view of the electrical cabinet on the left and a separate view of the door frame on the right. A dashed vertical line in both views is labeled with the letter 'A', indicating the center of the circuit breaker and the door frame respectively. A curved arrow on the right indicates the door is being closed.</p>
7	<p>Disjoncteur en position Connectée, vérifier qu'il est possible d'ouvrir et de fermer la porte de l'armoire électrique.</p>	 <p>The illustration shows the electrical cabinet with the door open. A curved arrow on the right indicates the door is being closed. The circuit breaker is shown in the 'ON' position.</p>
8	<p>Mettre le disjoncteur en position Déconnectée.</p>	 <p>The illustration shows the electrical cabinet with the door open. A curved arrow on the right indicates the door is being closed. The circuit breaker is shown in the 'OFF' position. A circular inset shows a close-up of the circuit breaker handle, with a 'TEST' button and a 'TEST' label. A downward arrow indicates the handle is being moved from the 'ON' position to the 'OFF' position.</p>

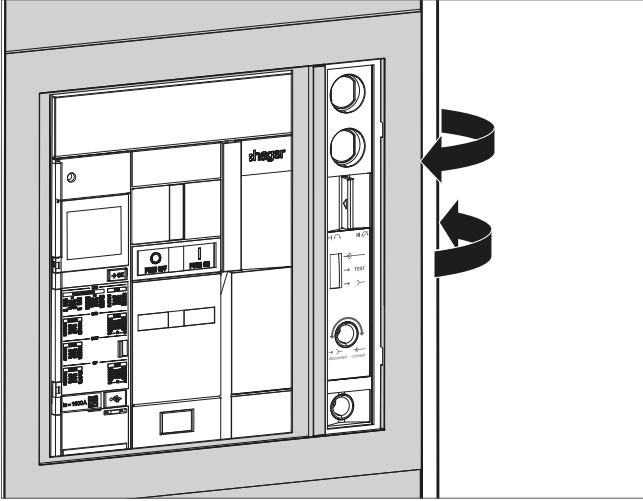
	Action	Illustration
9	<p>Disjoncteur en position Déconnectée, vérifier qu'il est possible d'ouvrir et de fermer la porte.</p>	

**AVIS**

En cas de dysfonctionnement, se reporter au chapitre 03 Dépannage du disjoncteur.

**Pour l'installation d'un écran de chambre de coupure**

Suivre les instructions d'installation décrites dans la notice 6LE007513A livrée avec le produit.

**Pour le remplacement d'un écran de chambre de coupure**

Suivre les instructions suivantes :

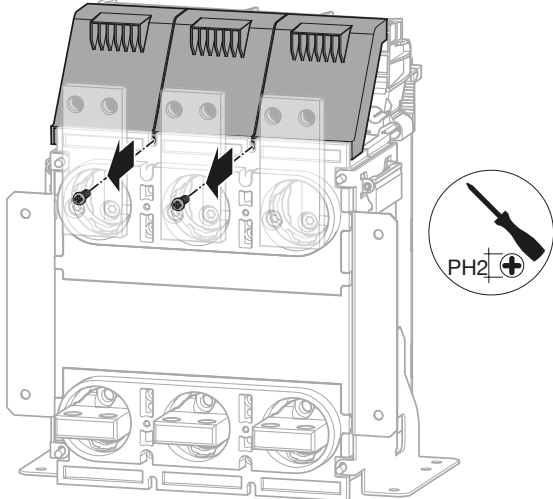
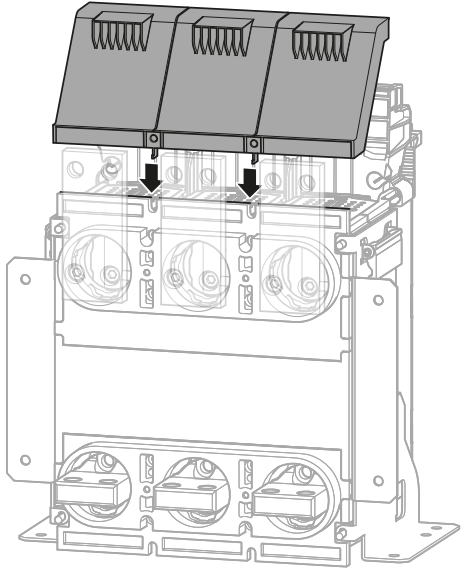
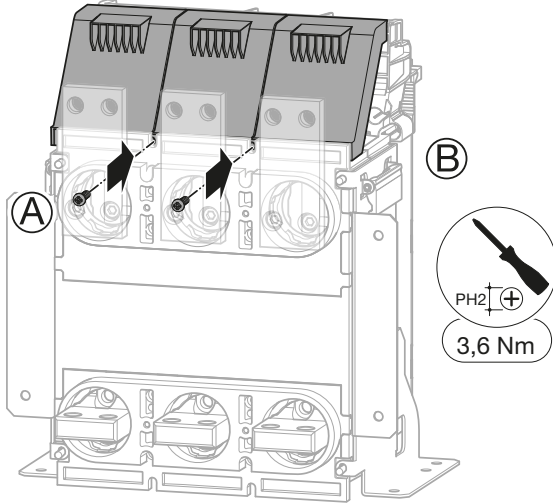
	Action	Illustration
1	Retirer les 2 vis, puis l'écran de chambre de coupure à remplacer.	
2	Positionner la nouvelle chambre de coupure.	
3	Serrer les 2 vis.	

**Pour l'installation d'un séparateurs de phases IB**

Suivre les instructions d'installation décrites dans la notice 6LE007544A livrée avec le produit.

**Pour le remplacement d'un séparateurs de phases IB**

Suivre les instructions suivantes.

- Pour un **disjoncteur débrochable** :

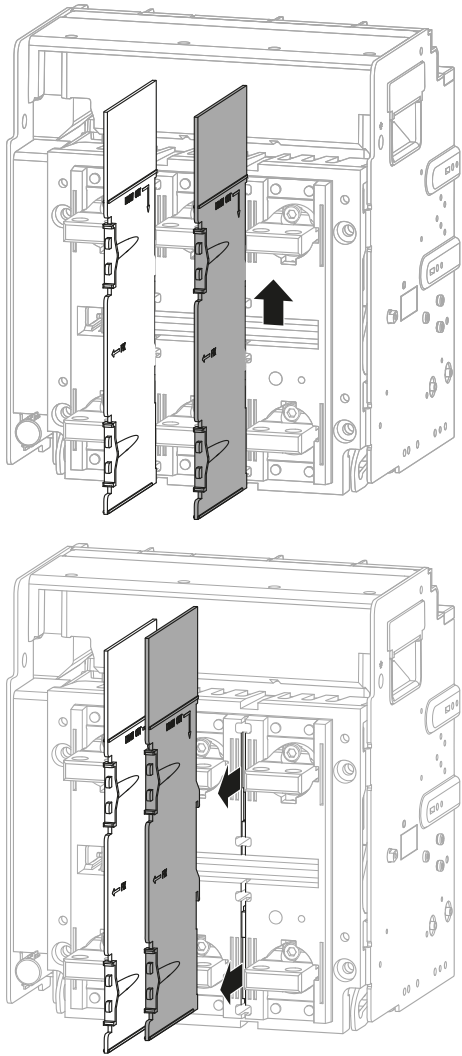
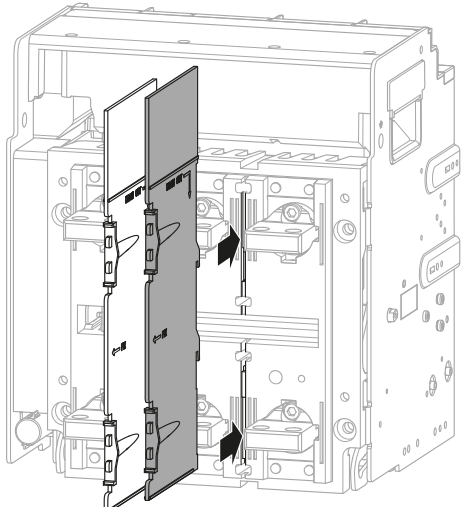
	Action	Illustration
1	Retirer le séparateur de phase IB à remplacer.	
2	Positionner le séparateur de phase IB neuf dans sa glissière...	

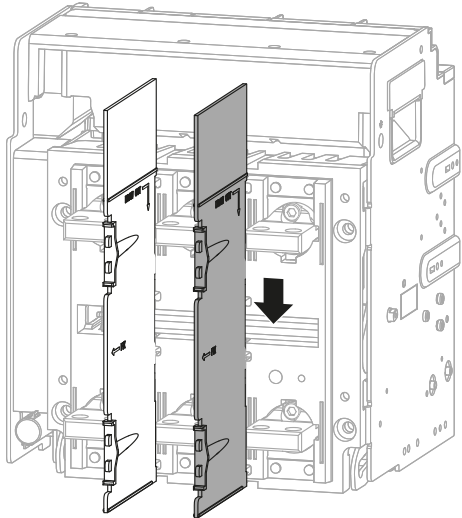
	Action	Illustration
2	(suite) puis le pousser vers le bas.	 A technical line drawing of an electrical cabinet with its door open. A phase separator is being inserted into the cabinet. A large black arrow points downwards, indicating the direction of movement.

**AVIS**

**Risque de dommage matériel.**

En cas de manque d'espace sous le châssis,

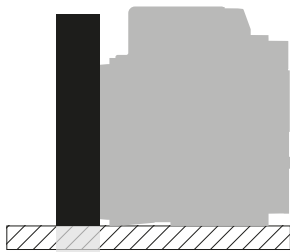

Couper au préalable le séparateur de phase IB à l'aide d'un cutter.

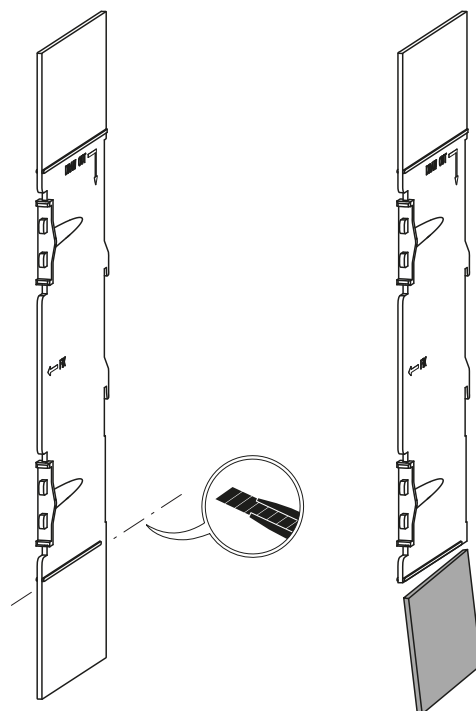

- Pour un **disjoncteur fixe** :

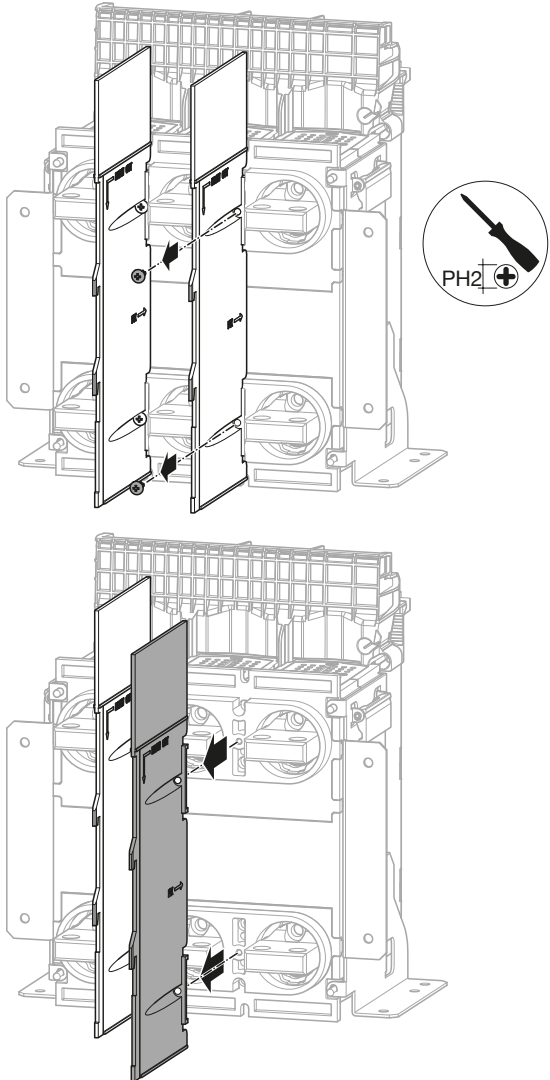
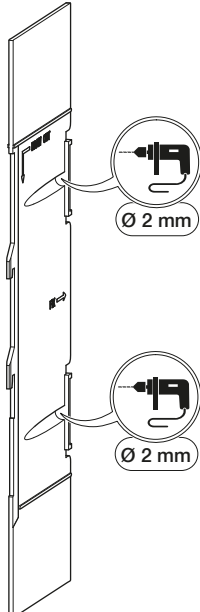
	Action	Illustration
1	<p>Retirer les 2 vis du séparateur de phase IB à remplacer...</p>        <p>puis retirer le séparateur de phase IB.</p>	
2	<p>Percer le nouveau séparateur de phase IB à l'aide d'un foret de 2 mm.</p>	

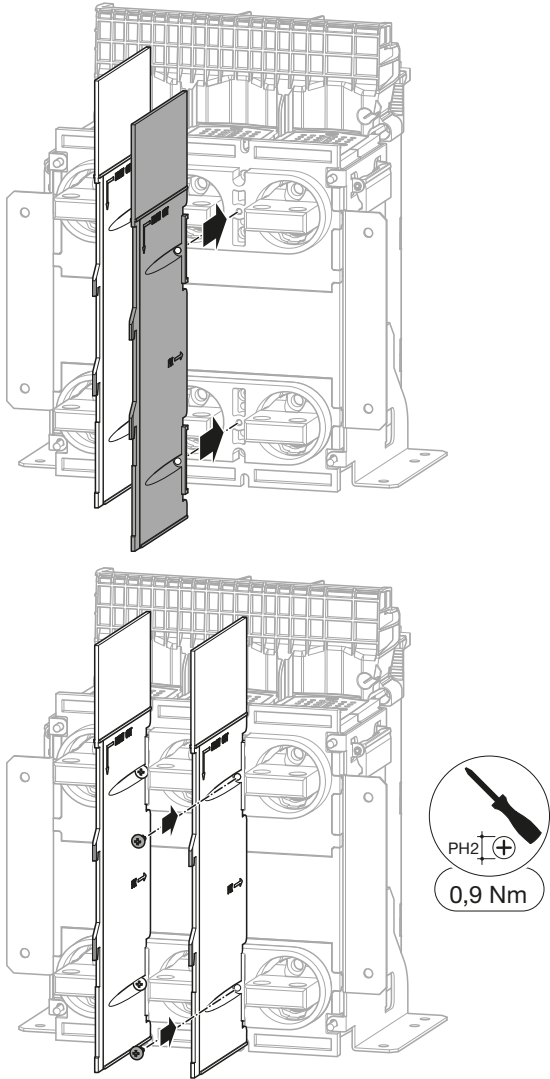
	Action	Illustration
3	Le positionner...  puis le fixer à l'aide des 2 vis retirées à l'étape 1.	 <p>The illustration consists of two line drawings of a phase separator being installed into a rack. The top drawing shows the separator being moved into the rack, with arrows indicating its path. The bottom drawing shows the separator fully seated, with two screws being inserted into the front panel. A callout on the right shows a PH2 screwdriver and a torque specification of 0,9 Nm.</p>

**AVIS**

**Risque de dommage matériel.**

En cas de manque d'espace sous le châssis,



Couper au préalable le séparateur de phase IB à l'aide d'un cutter.

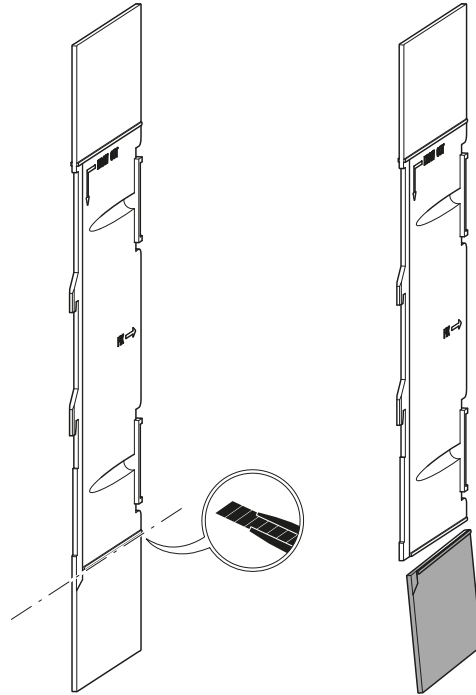



### Pour l'installation d'un épanouisseur SP

Suivre les instructions d'installation décrites dans la notice 6LE007515A livrée avec le produit, puis procéder aux instructions n° 4 et 5 ci-dessous.

### Pour le remplacement d'un épanouisseur SP

Suivre les instructions suivantes :

	Action	Illustration
1	<p>Retirer les vis de fixation de l'épanouisseur SP à remplacer.</p> <p>Mettre impérativement les vis, rondelles et écrous au rebut, ceux-ci ne doivent pas être réutilisés pour refixer un épanouisseur SP neuf.</p>	
2	<p>Retirer l'épanouisseur SP.</p>	
3	<p>Le remplacer par un neuf.</p>	
4	<p>Le refixer à l'aide du nouveau jeu de vis fourni.</p> <p>Une fois le tout correctement monté avec le bon couple de serrage, vérifier le bon plaquage de l'épanouisseurs SP sur la borne de connection.</p>	

Action	Illustration
<p>5 S'assurer que la distance minimale entre chaque épanouisseur respecte les côtes suivantes.</p> <p><b>Prises avants FC avec épanouisseurs SP pour disjoncteur fixe ou débrochable 3 pôles.</b></p>	
	<p><b>Prises avants FC avec épanouisseurs SP pour disjoncteur fixe ou débrochable 4 pôles.</b></p>

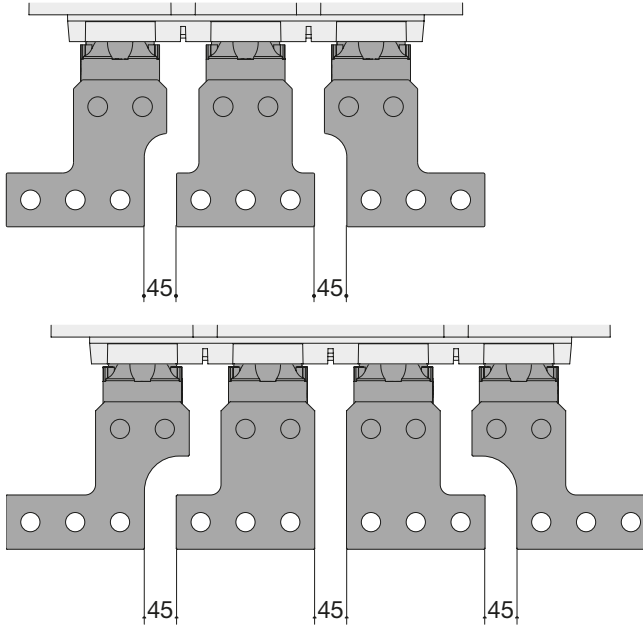
	Action	Illustration
5	<p>(suite)</p> <p><b>Prises arrières RC horizontales avec épanouisseurs SP pour disjoncteur fixe ou débrochable 3 pôles (vue de dessus).</b></p> <p><b>Prises arrières RC horizontales avec épanouisseurs SP pour disjoncteur fixe ou débrochable 4 pôles (vue de dessus)</b></p>	

**Pour l'installation d'un connecteur vertical VCA**

Suivre les instructions d'installation décrites dans la notice 6LE007515A livrée avec le produit, puis procéder à l'instruction n° 4 ci-dessous.

**Pour le remplacement d'un connecteur vertical VCA**

Suivre les instructions suivantes :

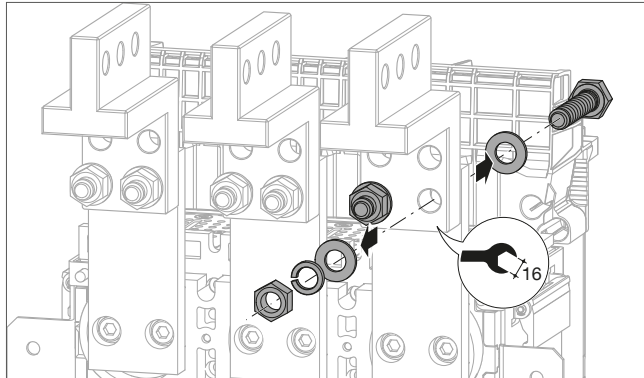
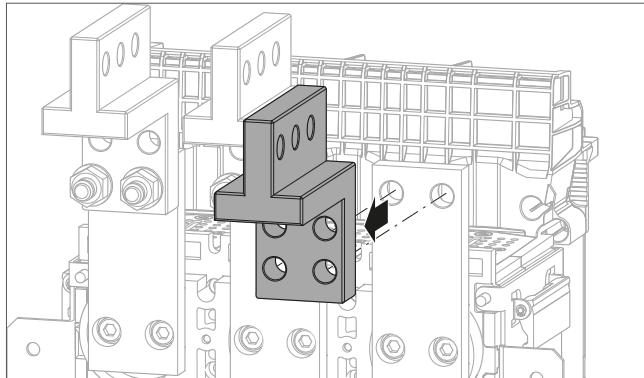
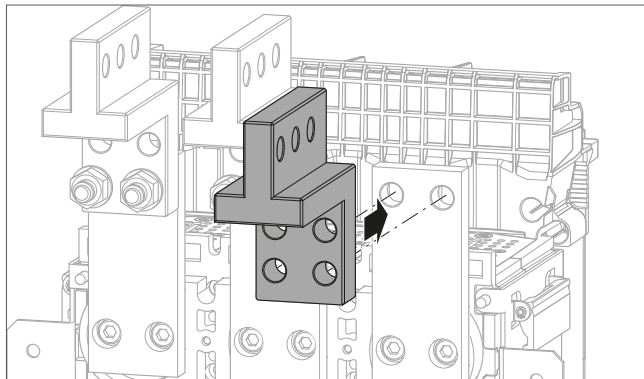
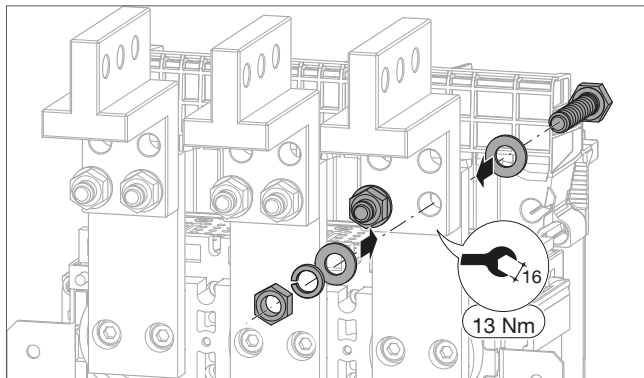
	Action	Illustration
1	<p>Retirer les vis de fixation du connecteur vertical VCA à remplacer.</p> <p>Mettre impérativement les vis, rondelles et écrous au rebut, ceux-ci ne doivent pas être réutilisés pour refixer un connecteur vertical VCA neuf.</p>	
2	<p>Retirer le connecteur vertical VCA.</p>	
3	<p>Le remplacer par un neuf.</p>	
4	<p>Le refixer à l'aide du nouveau jeu de vis fourni.</p> <p>Une fois le tout correctement monté avec le bon couple de serrage, vérifier le bon plaquage sur la borne de connection.</p>	

### Pour l'installation d'une prise avant FC

Suivre les instructions d'installation décrites dans la notice 6LE007429A livrée avec le produit, puis procéder à l'instruction n° 2 ci-dessous.

### Pour le remplacement d'une prise avant FC

Suivre les instructions suivantes :

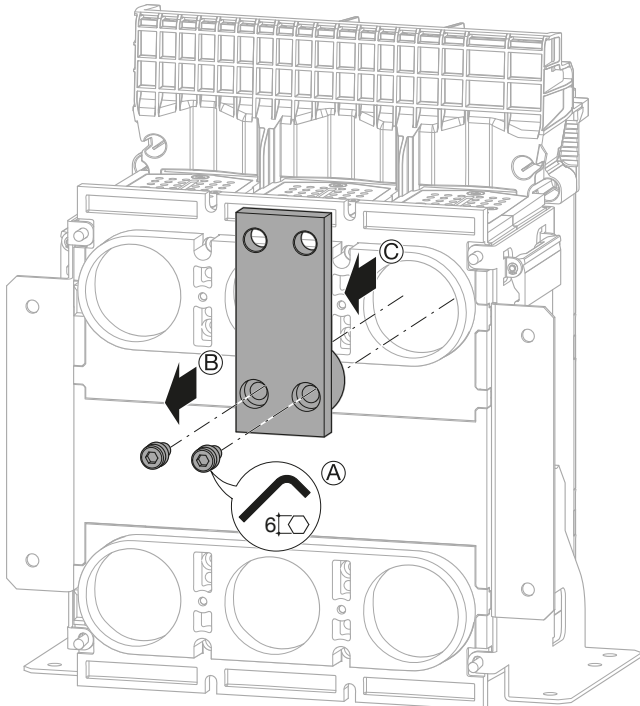
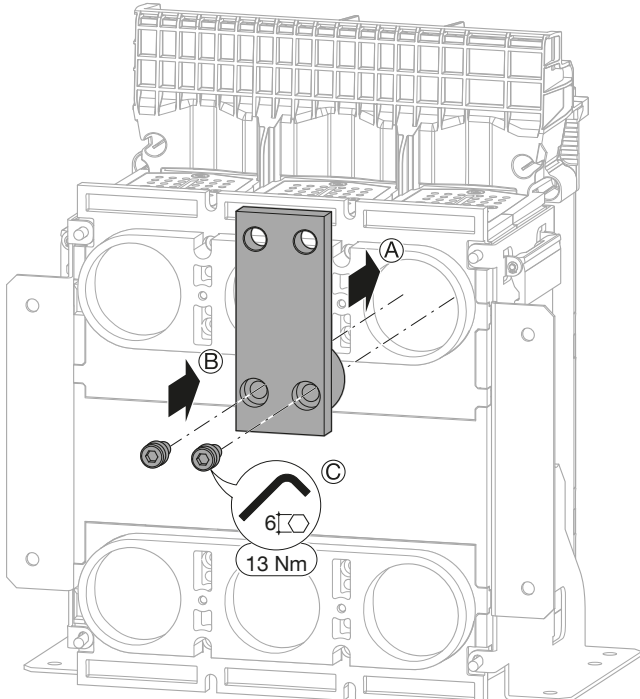
	Action	Illustration
1	<p>Dévisser, puis retirer la prise avant FC à remplacer.</p> <p>Mettre impérativement les vis au rebut, celles-ci ne doivent pas être réutilisées pour refixer une prise avant FC neuve.</p>	
2	<p>La remplacer par une neuve, puis la refixer à l'aide des nouvelles vis fournies.</p> <p>Une fois le tout correctement monté avec le bon couple de serrage, vérifier le bon plaquage sur le disjoncteur.</p>	

Ce chapitre liste les opérations de dépannage à effectuer en cas de problème sur le disjoncteur hw+.

**Problèmes sur le disjoncteur**

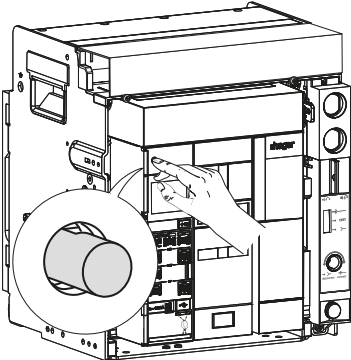
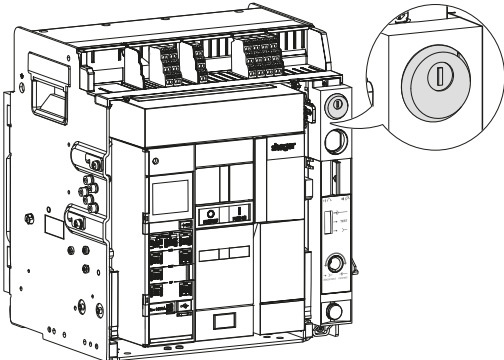
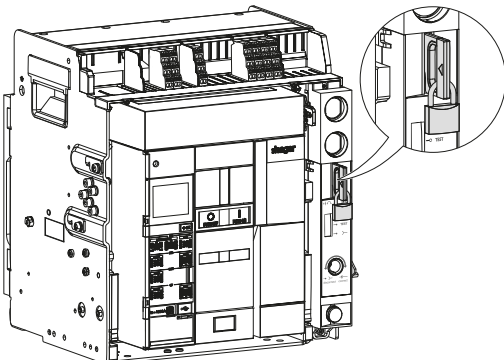
Description du problème	Cause	Solution
<p>Le disjoncteur ne peut pas être fermé en appuyant sur le bouton poussoir de fermeture</p> 	<p>Le bouton de réarmement RESET n'a pas été réinitialisé suite à une déclenchement.</p>	<ol style="list-style-type: none"> <li>1. Inspecter l'installation électrique et éliminer la cause du déclenchement.</li> <li>2. Appuyer sur le bouton de réarmement RESET.</li> </ol> 
	<p>Le disjoncteur est verrouillé en état ouvert à l'aide :</p> <ul style="list-style-type: none"> <li>• d'une serrure</li> </ul>  <ul style="list-style-type: none"> <li>• ou d'un cadenas</li> </ul> 	<ul style="list-style-type: none"> <li>• Déverrouiller la serrure</li> <li>• ou retirer le cadenas.</li> </ul>
	<p>Le disjoncteur est verrouillé en position ouverte par l'intermédiaire d'un système d'interverrouillage mécanique MI.</p>	<p>Vérifier l'état du ou des disjoncteurs intégrés dans le réseau d'interverrouillage. Supprimer le défaut pour déverrouiller le disjoncteur.</p>

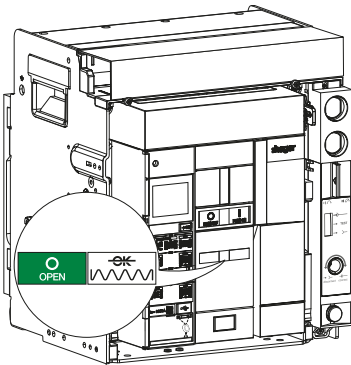
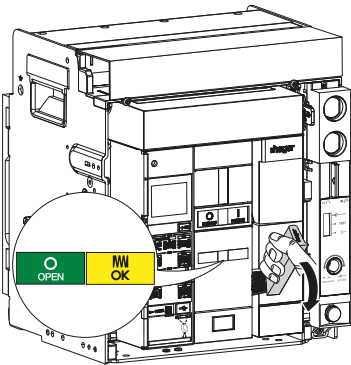
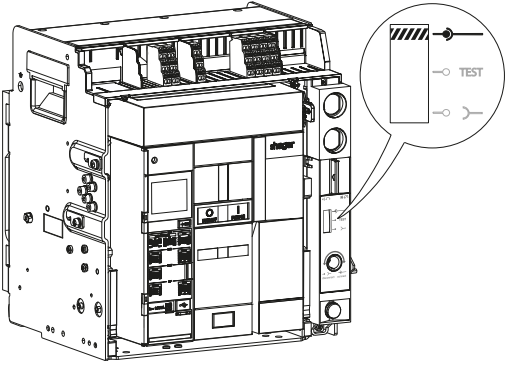
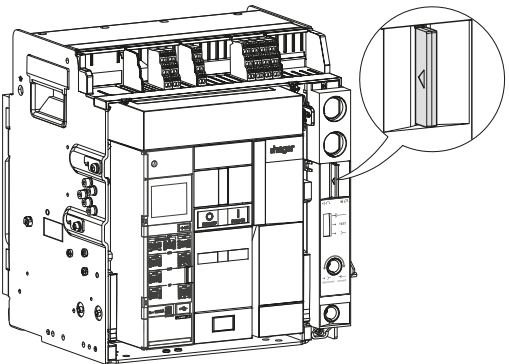
Description du problème	Cause	Solution
(suite)	<p>Le ressort est déchargé.</p> 	<p>Charger le ressort à l'aide de la poignée jusqu'à l'apparition des indicateurs suivants.</p> 
	<p>La bobine à émission SH est constamment alimentée.</p>	<p>Une commande d'ouverture est envoyée à la bobine à émission SH. Déterminer l'origine de cette commande d'ouverture puis annulez-la afin de pouvoir fermer le disjoncteur.</p>
	<p>La bobine à manque de tension UV n'est pas alimentée suite à l'envoi d'une commande d'ouverture.</p>	<p>Déterminer l'origine de cette commande d'ouverture puis annulez-la afin de pouvoir fermer le disjoncteur.</p>
	<p>La bobine à manque de tension UV n'est plus alimentée en raison d'une tension d'alimentation insuffisante.</p>	<p>Vérifier le circuit et la tension d'alimentation de la bobine (<math>V &gt; 0.85 V_n</math>). Si le problème persiste, remplacer la bobine à manque de tension UV.</p>
	<p>Le disjoncteur n'est pas correctement embroché dans son châssis.</p>	<ul style="list-style-type: none"> <li>• Vérifier que le disjoncteur est entièrement inséré dans le châssis, en position Connectée.</li> </ul>  <ul style="list-style-type: none"> <li>• Vérifier que la languette de cadenassage et d'acquittement de position soit sortie de son logement.</li> </ul> 

Problèmes sur le châssis

Description du problème	Cause	Solution
<p>La manivelle ne peut pas être insérée dans le trou d'embrochage / débrochage quelque-soit la position du disjoncteur.</p>	<p>Le châssis est équipé :</p> <ul style="list-style-type: none"> <li>• d'une serrure</li> <li>• d'un cadenas</li> <li>• d'un verrouillage d'embrochage porte ouverte RI</li> </ul>	<ul style="list-style-type: none"> <li>• Déverrouiller la serrure.</li> <li>• Retirer le cadenas.</li> <li>• Refermer la porte de l'armoire électrique.</li> </ul>
	<p>Les rails de guidage ne sont pas complètement rentrés.</p>	<p>Pousser les rails de guidage au fond du châssis.</p>

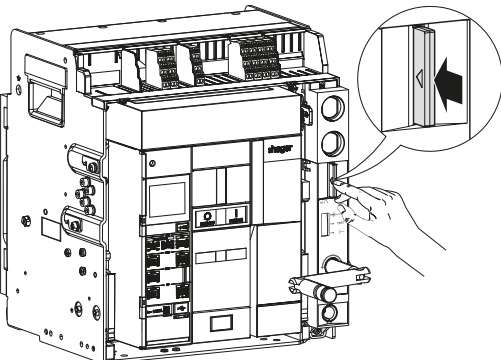
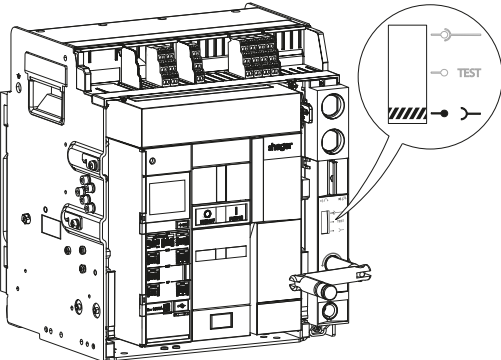
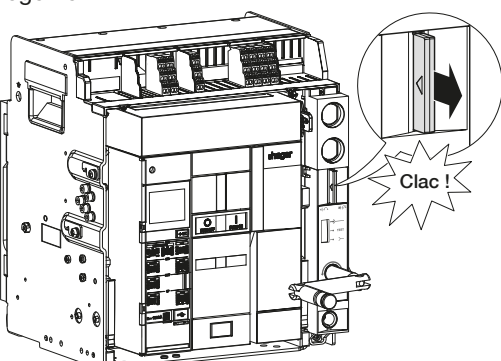
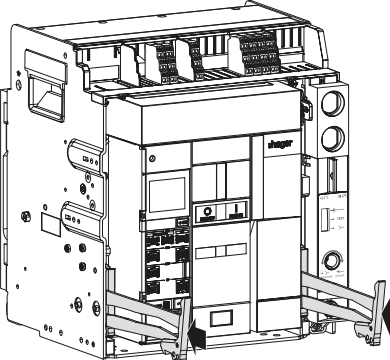

Description du problème	Cause	Solution
<p>La manivelle ne peut pas être tournée.</p>	<p>La languette de cadénassage et d'acquiescement de position est sortie de son logement.</p>	<p>Appuyer sur la languette de cadénassage et d'acquiescement de position.</p> 
<p>Le disjoncteur ne peut pas être extrait du châssis.</p>	<p>Le disjoncteur n'est pas en position Déconnectée.</p>	<p>Tourner la manivelle jusqu'à ce que le disjoncteur soit en position Déconnectée...</p>  <p>et que la languette de cadénassage et d'acquiescement de position sorte de son logement.</p> 
	<p>Les rails de guidage ne sont pas complètement sortis.</p>	<p>Tirer les rails de guidage au maximum.</p> 

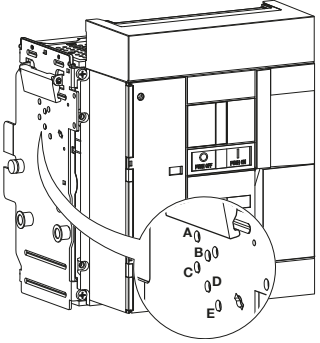
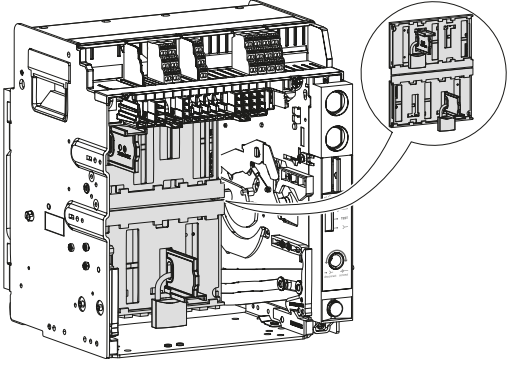
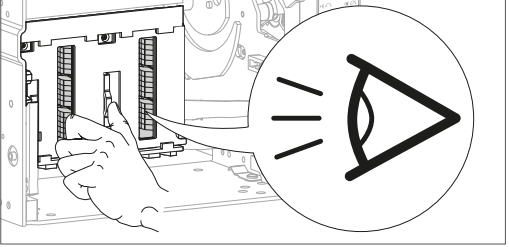
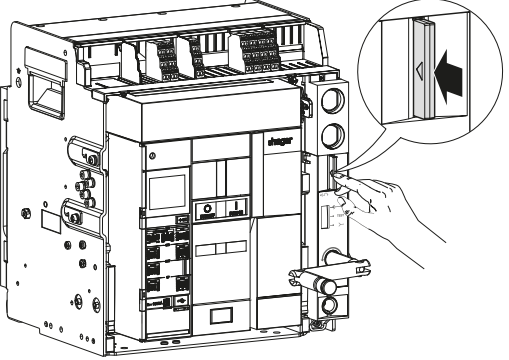
Description du problème	Cause	Solution
<p>Le disjoncteur ne peut pas être embroché.</p>	<p>Un détrompeur WIP est installé.</p> 	<p>Vérifier que la combinaison choisie sur le châssis corresponde à la combinaison sur le disjoncteur.</p>
	<p>Les volets isolants de sécurité sont verrouillés par un cadenas.</p> 	<p>Retirer le cadenas.</p>
	<p>Les mâchoires des contacts du circuit principal ne sont pas correctement positionnées.</p>	<p>Vérifier le bon positionnement des mâchoires.</p> 
	<p>Le châssis est verrouillé en position Déconnectée.</p>	<p>Déverrouiller le châssis.</p>
	<p>La languette de cadenassage et d'acquiescement de position est sortie de son logement et la manivelle ne peut pas être tournée.</p>	<p>Appuyer sur la languette de cadenassage et d'acquiescement de position.</p> 
	<p>Le disjoncteur n'est pas suffisamment inséré dans le châssis.</p>	<p>Insérer complètement le disjoncteur dans le châssis de manière à ce qu'il s'engage dans le mécanisme d'embrochage.</p>

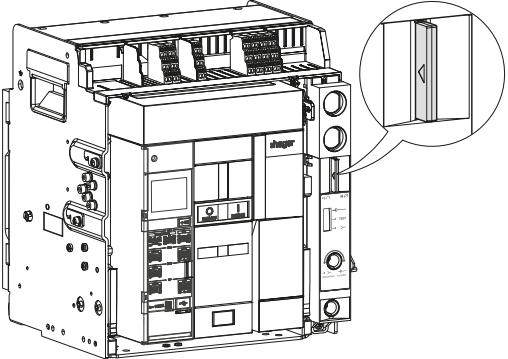
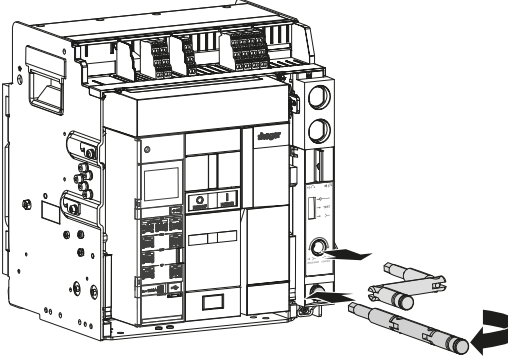
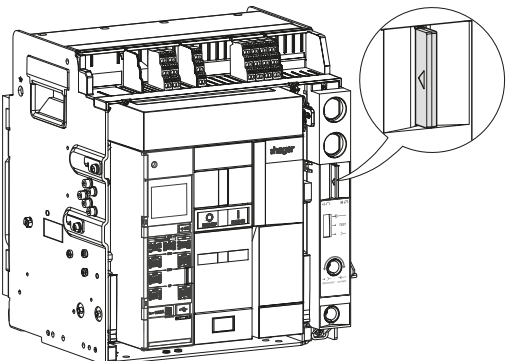
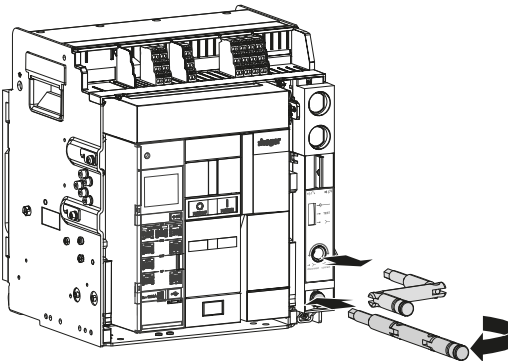
Description du problème	Cause	Solution
<p>Le disjoncteur ne peut pas être verrouillé en position Déconnectée.</p>	<p>Le disjoncteur n'est pas en bonne position.</p>	<p>Vérifier que la languette de cadenasage et d'acquittement de position soit sortie de son logement.</p> 
	<p>La manivelle est toujours dans le trou d'embrochage/débrochage.</p>	<p>Retirer, puis ranger la manivelle dans son logement.</p> 
<p>Le disjoncteur ne peut pas être verrouillé quelque-soit sa position.</p>	<p>Le disjoncteur n'est pas en bonne position.</p>	<p>Vérifier que la languette de cadenasage et d'acquittement de position soit sortie de son logement.</p> 
	<p>La manivelle est toujours dans le trou d'embrochage/débrochage.</p>	<p>Retirer, puis ranger la manivelle dans son logement.</p> 

**Problèmes sur le déclencheur électronique Sentinel**

Description du problème	Cause	Solution
L'indicateur ReadyToProtect ne clignote pas quand le disjoncteur est fermé.	Le courant parcourant le disjoncteur n'est pas suffisant pour alimenter le déclencheur électronique Sentinel.	Brancher une alimentation externe 24V DC hager HTG911H sur les bornes TU 24V +/- du bornier des entrées et sorties pour alimenter le déclencheur électronique Sentinel.
Suite à un remplacement de la pile de secours du déclencheur électronique Sentinel, l'indicateur de pile faible ou absente est toujours allumé.	L'indicateur de pile faible ou absente n'a pas été acquitté.	Faire un appui bref sur la touche 
	La nouvelle pile de secours est défectueuse.	Remplacer à nouveau la pile de secours.  Si le problème persiste, contacter votre représentant Hager ou l'assistance technique locale Hager (coordonnées sur le site internet Hager de votre pays).
Suite à un remplacement de l'afficheur, l'écran reste éteint.	Afficheur ou déclencheur électronique défectueux.	Connecter un PC équipé du logiciel Hager Power Setup sur la prise USB-C du déclencheur électronique pour vérifier l'état de l'indicateur ReadyToProtect. Si l'indicateur apparaît en couleur verte sur le logiciel, remplacer à nouveau l'afficheur. Le cas échéant le déclencheur électronique est défectueux, contacter votre représentant Hager ou l'assistance technique locale Hager (coordonnées sur le site internet Hager de votre pays).

Code d'erreur	Cause	Solution
E001	Capteur de courant L1 hors service	Contacter votre représentant Hager ou l'assistance technique locale Hager (coordonnées sur le site internet Hager de votre pays).
E002	Capteur de courant L2 hors service	
E003	Capteur de courant L3 hors service	
E004	Capteur de courant N hors service	Dans le cas d'un disjoncteur 3 pôles sans capteur de courant neutre externe ENCT, désactiver la protection du Neutre N en la mettant sur OFF. Si le problème persiste, contacter votre représentant Hager ou l'assistance technique locale Hager (coordonnées sur le site internet Hager de votre pays).
E005	Actionneur du déclencheur électronique hors service	Contacter votre représentant Hager ou l'assistance technique locale Hager (coordonnées sur le site internet Hager de votre pays).
E006	Erreur critique n°4	
E007	Erreur critique n°3	
E008	Erreur critique n°2	
E009	Calibre hors service	Vérifier que le courant assigné du calibre est compatible avec la taille de disjoncteur et que le calibre est correctement installé. Si l'erreur réapparaît, couper l'alimentation du déclencheur électronique et la rétablir. Si le problème persiste, contacter votre représentant Hager ou l'assistance technique locale Hager (coordonnées sur le site internet Hager de votre pays).
E010	Erreur interne logiciel	Contacter votre représentant Hager ou l'assistance technique locale Hager (coordonnées sur le site internet Hager de votre pays).
E011	Erreur critique n°1	
E012	Température du déclencheur électronique critique	

**AVIS**

Si l'alarme système de déclenchement hardware est paramétrée sur On, les erreurs E001 à E012 apparaissent comme cause de déclenchement. Il est alors nécessaire de remettre à zéro l'afficheur à l'aide de la touche OK après avoir résolu le problème.

E019	Erreur interne niveau 1	Contacter votre représentant Hager ou l'assistance technique locale Hager (coordonnées sur le site internet Hager de votre pays).
E020	Roue codeuse défectueuse	Vérifier qu'il n'y a pas une roue codeuse positionnée entre 2 valeurs et réajustez-la. Si le problème persiste, contacter votre représentant Hager ou l'assistance technique locale Hager (coordonnées sur le site internet Hager de votre pays).

Code d'erreur	Cause	Solution
E021	Erreur température du déclencheur électronique élevée	Contacter votre représentant Hager ou l'assistance technique locale Hager (coordonnées sur le site internet Hager de votre pays).
E022	Touche OK du déclencheur électronique défectueuse	
E023	Erreur entrée digitale (Digital Input) corrompue	Vérifier le câblage du circuit raccordé au bornes de l'entrée digitale (bornier RR/DI) et corriger le défaut. Si le problème persiste, contacter votre représentant Hager ou l'assistance technique locale Hager (coordonnées sur le site internet Hager de votre pays).
E025	Erreur interne du déclencheur électronique	Contacter votre représentant Hager ou l'assistance technique locale Hager (coordonnées sur le site internet Hager de votre pays).
E027	Erreur d'alimentation interne du processeur	
E028	Erreur compteur de cycle interne	
E029	Erreur de calibration du capteur de neutre externe ENCT	
E040	Entrée Sélectivité par Zone (ZSI) activée	L'erreur disparaît automatiquement après le déclenchement du disjoncteur aval.
E042	Incompatibilité entre le déclencheur électronique et le disjoncteur	Remplacer le calibre par un modèle compatible avec le déclencheur électronique. Si le problème persiste, contacter votre représentant Hager ou l'assistance technique locale Hager (coordonnées sur le site internet Hager de votre pays).
E043	Protection Court retard et protection Instantané désactivées	Activer au moins une des protections Court retard et Instantané à l'aide des roues codeuses Isd et li.
E100 à E999	Erreurs internes constructeur	Contacter votre représentant Hager ou l'assistance technique locale Hager (coordonnées sur le site internet Hager de votre pays).

## Problèmes sur les accessoires

Description du problème	Cause	Solution
Suite à l'installation ou au remplacement d'un contact auxiliaire AX, le circuit auxiliaire ne signale pas la bonne information.	Accessoire ou circuit auxiliaire défectueux.	Refaire les tests avec un contact auxiliaire AX neuf. Si les tests ne sont toujours pas bons, vérifier le bon câblage de la charge. Si le problème persiste, contacter votre représentant Hager ou l'assistance technique locale Hager (coordonnées sur le site internet Hager de votre pays).
Suite à l'installation ou au remplacement d'un contact de défaut de déclenchement FS, le circuit auxiliaire ne signale pas la bonne information.	Accessoire ou circuit auxiliaire défectueux.	Refaire les tests avec un contact de défaut de déclenchement FS neuf. Si les tests ne sont toujours pas bons, vérifier le bon câblage de la charge. Si le problème persiste, contacter votre représentant Hager ou l'assistance technique locale Hager (coordonnées sur le site internet Hager de votre pays).
Suite à l'installation ou au remplacement d'une bobine à émission SH, le circuit auxiliaire ne permet pas de contrôler le disjoncteur.	Accessoire ou câblage de la bobine défectueux.	Refaire les tests avec une bobine à émission SH neuve. Si les tests ne sont toujours pas bons, vérifier que la bobine est connectée au bon bornier. Si le problème persiste, contacter votre représentant Hager ou l'assistance technique locale Hager (coordonnées sur le site internet Hager de votre pays).
Suite à l'installation ou au remplacement d'une bobine à manque de tension UV, le circuit auxiliaire ne permet pas de contrôler le disjoncteur.	Accessoire ou circuit auxiliaire défectueux.	Refaire les tests avec une bobine à manque de tension UV neuve. Si les tests ne sont toujours pas bons, vérifier que la bobine est connectée au bon bornier. Si le problème persiste, contacter votre représentant Hager ou l'assistance technique locale Hager (coordonnées sur le site internet Hager de votre pays).
Suite à l'installation ou au remplacement d'un retardateur pour bobine à manque de tension UVTC, le circuit auxiliaire ne permet pas de contrôler le disjoncteur.	Accessoire, tension d'alimentation du retardateur ou bobine défectueuse.	Vérifier que la tension du retardateur est adaptée à celle de la bobine à manque de tension UV. Alimenter directement la bobine à manque de tension et vérifier le bon fonctionnement. Si le problème persiste, remplacer le retardateur.
Suite à l'installation ou au remplacement d'une bobine à fermeture CC, le circuit auxiliaire ne permet pas de contrôler le disjoncteur.	Accessoire ou circuit auxiliaire défectueux.	Refaire les tests avec une bobine à fermeture CC neuve. Si les tests ne sont toujours pas bons, vérifier que la bobine est connectée au bon bornier. Si le problème persiste, contacter votre représentant Hager ou l'assistance technique locale Hager (coordonnées sur le site internet Hager de votre pays).

Description du problème	Cause	Solution
Suite à l'installation ou au remplacement d'un moteur de chargement du ressort MO, le circuit auxiliaire ne permet pas de contrôler le disjoncteur.	Tension de fonctionnement du moteur à vérifier.	Vérifier que la tension de fonctionnement est adaptée à la référence du moteur de chargement du ressort MO. Vérifier qu'il n'y a pas eu d'intervention entre 2 disjoncteurs.
Suite à l'installation ou au remplacement d'un contact prêt à fermer RTC, le circuit auxiliaire ne signale pas la bonne information.	Accessoire ou circuit auxiliaire défectueux.	Refaire les tests avec un contact prêt à fermer RTC neuf. Si les tests ne sont toujours pas bons, vérifier le bon câblage de la charge. Si le problème persiste, contacter votre représentant Hager ou l'assistance technique locale Hager (coordonnées sur le site internet Hager de votre pays).
Suite à l'installation ou au remplacement d'un compteur de cycle CYC, le compteur ne s'incrémente pas.	Accessoire ou circuit auxiliaire défectueux.	Refaire les tests avec un compteur de cycle CYC neuf. Si le problème persiste, contacter votre représentant Hager ou l'assistance technique locale Hager (coordonnées sur le site internet Hager de votre pays).
Suite à l'installation ou au remplacement d'un contact de position PS, le circuit auxiliaire ne signale pas la bonne information.	Accessoire ou circuit auxiliaire défectueux.	Refaire les tests avec un contact de position PS neuf. Si les tests ne sont toujours pas bons, vérifier le bon câblage de la charge. Si le problème persiste, contacter votre représentant Hager ou l'assistance technique locale Hager (coordonnées sur le site internet Hager de votre pays).



## Problèmes autres

Description du problème	Cause	Solution
Disjoncteur ouvert, aucun indicateur de déclenchement ne s'affiche et le bouton de réarmement RESET n'est pas sorti.	Chute de tension aux bornes de la bobine à manque de tension UV.	Vérifier le circuit et la tension d'alimentation de la bobine ( $V > 0.85 V_n$ ).
	Une commande d'ouverture est envoyée à la bobine à émission SH par une autre disjoncteur.	Vérifier les paramètres du disjoncteur à l'origine de la commande d'ouverture.
	Une commande d'ouverture intempestive est envoyée à la bobine à émission SH.	Trouver l'origine de cette commande d'ouverture et supprimez-la.
Disjoncteur ouvert, aucun indicateur de déclenchement ne s'affiche et le bouton de réarmement RESET est sorti.	La batterie de secours du déclencheur électronique Sentinel est vide ou endommagée.	Remplacer la batterie de secours (Cf. Chapitre 2.8 Pile de secours du déclencheur électronique).
Le disjoncteur déclenche rapidement après une fermeture. Un message de déclenchement s'affiche.	La mémoire thermique est active et le courant dans le disjoncteur est $> I_r$ .	Vérifier l'origine de la surcharge. Pour plus de détails sur la mémoire thermique, se reporter au manuel d'utilisation hw+.





**Hager Electro SAS**  
132 Boulevard d'Europe  
BP3  
67210 OBERNAI CEDEX

[hager.com](http://hager.com)