

SV
NO



TYB601B

Strömställare manöverdon,
1-faldig 10A infälld
Utgång 1 kanal, innfelt, 10A

TXB601B

Strömställare manöverdon,
1-faldig 10A infälld
Utgång 1 kanal, innfelt, 10A



Säkerhetsanvisningar

SV

Inbyggnad och montering av elektriska apparater får bara utföras av en behörig elektriker i enlighet med de gällande nationella installationsnormerna, riktlinjerna, bestämmelserna, säkerhets- och olycksfallsförebyggande föreskrifterna.

Kan medföra allvarliga kroppsskador, eldsvåda eller materiella skador. Läs och följ hela bruksanvisningen.

Fara på grund av elektrisk stöt. Frånkoppla strömmen före arbeten på utrustningen eller belastningen. Slå av alla brytare som matar farlig spänning till enheten eller lasten.

Fara på grund av elektrisk stöt. Det räcker ej att frånkoppla enheten.

Fara på grund av elektrisk stöt på SELV- eller PELV-installationen. Anslut inga förbrukare för klenspänning SELV, PELV eller FELV gemensamt.

Denna anvisning är en del av produkten och ska lämnas kvar hos slutkunden.

Utrustningens uppbyggnad



Bild 1: översikt över utrustningen

- (1) Belyst knapp manuell drift/ programmeringsknapp
- (2) Anslutning last(er)
- (3) KNX bussanslutningsledning

Funktion

Systeminformation

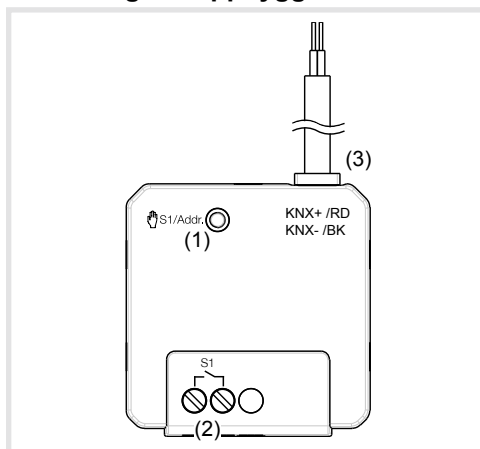
Den här utrustningen är en produkt i KNX-systemen och uppfyller KNX-riktlinjerna. Detaljerade fackkunskaper från KNX-utbildningar förutsätts för förståelsen. Planering, installation och driftsättning av utrustningen görs med en KNX-certifierad programvara.

Driftsättning S-läge

Utrustningens funktion beror på programvaran. Programvaran finns i produkt databasen. Produktdatabas, tekniska beskrivningar samt konverteringsprogram och flera hjälpprogram finns alltid i aktuell form på vår hemsida.

Driftsättning E-läge

Utrustningens funktion beror på funktionen. Konfigurationen kan även göras med hjälp av utrustning som har utvecklats speciellt för enkel inställning och driftsättning.

Denna typ av konfiguration är endast möjlig med utrustning i easylink-systemet. Easylink står för en enkel driftsättning med visuellt stöd. I detta sammanhang tilldelas förkonfigurerade standardfunktioner till in-/utgångarna med hjälp av en servicemodul.

Funktionsbeskrivning

Utrustningen tar emot telegram från sensorer eller andra styrningar via KNX-installationsbussen och kopplar elektriska förbrukare med sin reläkontakt.

Ändamålsenlig användning

- Koppling av elektriska förbrukare 230 V ~ till potentialfri kontakt.
- Montering i apparatdosa enligt DIN 49073 (använd en djup dosa) resp. kopplingsdosa infälld/ utanpåliggande.

Produktegenskaper

- Tidskopplingsfunktioner.
- Manuell aktivering av utgångarna på utrustningen är möjlig, användning på byggarbetsplatser.
- Utgångarnas tillståndsvisning på utrustningen.
- Scenfunktion.
- Tvångsstyrning.

Information till elektrikern

Montering och elektrisk anslutning



FARA!

Elektrisk stöt vid beröring av spänningsförande delar.

Elektriska stötar kan leda till livshotande skador eller dödsfall.

Innan arbeten på utrustningen ska anslutningskablarna frikopplas och spänningsförande delar i omgivningen ska täckas över.

Anslut och montera utrustningen



WARNING!

Otillåten uppvärmning vid för hög belastning av utrustningen!

Utrustningen och de anslutna ledningarna kan skadas i anslutningsområdet.

Den maximala strömbelastningen får inte överskridas!



WARNING!

Vid anslutning av buss-/sidoanslutnings- och nätspänningstrådar i en gemensam apparatdosa kan KNX-bussledningen komma i beröring med nätspänningen.

Säkerheten för hela KNX-installationen riskeras. Personer kan få en elektrisk stöt även på avlägsna enheter.

Placera inte buss-/sidoanslutnings och nätspänningsklämmor i ett gemensamt kopplingsutrymme. Använd en apparatdosa med fast skiljevägg eller separata dosor (bild 2).



Bild 2: installation med separat kopplingsutrymme



Bild 2: anslutning av enkel utrustning

Observera installationsföreskrifterna för SELV-spänning. Håll minimiavståndet mellan driftspänning och busstrådar på 4 mm.

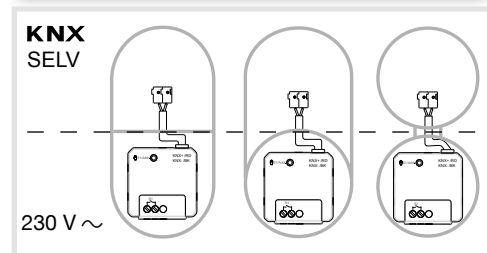
Installationskretsen ska säkras via ledningsskyddsbrytare 10 A.

- Anslut bussledningen via anslutningsklämman.
- Anslut belastningen till anslutningsklämmorna för belastning (2).
- Placera utrustningen i installationsdosan.

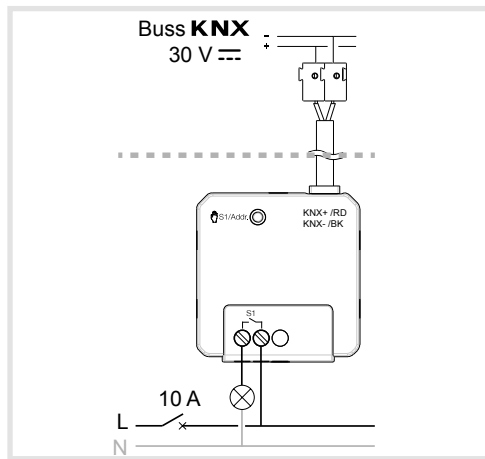
Driftsättning

S-läge: ladda den fysiska adressen och applikationsprogrammet

- Slå på bussspänningen.
- Tryck på programmeringsknappen (1). Knappen lyser.

Om knappen inte lyser ligger ingen bussspänning på.

- Ladda den fysiska adressen i utrustningen. Knappens status-LED slocknar.
- Ladda applikationsprogrammet.
- Notera den fysiska adressen på utrustningen.

E-läge

Information om konfiguration av anläggningen framgår av den utförliga beskrivningen av service-modulen Easylink.

Driftsätt utrustningen

- Koppla till nätspänningen på utgångarna.

Slå på/av testdrift

Utrustningen är ansluten. Buss- och omkopplingspänning ligger på.

- Håll knappen (1) intryckt > 5 s med ett spetsigt föremål tills den blinkar grönt. Utrustningen är i testdrift/manuell drift.

Eller vid inkopplad manuell drift:

- Håll knappen (1) intryckt > 5 s tills den blinkar grönt 3 x. Utrustningen är i normal drift.

Efter cirka 5 min. utan manövrering lämnar enheten automatiskt den manuella driften.

Manövrera utgången i testdrift

Manövreringen sker vid respektive utgång via upprepede snabba tryck på knappen (1) (tabell 1).

Utrustningen är i testdrift. Knappen blinkar grönt fram till den första manövreringen.

- Tryck snabbt på knappen (1). Utgången ändrar sitt kopplingstillstånd.

Återställ utrustningen till fabriksinställningen

Utrustningen har en möjlighet att återställa fabriksinställningen via programmeringsknappen.

Vid återställningen till fabriksinställningen förloras programmeringen. Det går inte längre att aktivera via bussen.

- Håll knappen **S1/Addr.** (1) intryckt länge (> 10 s) tills den blinkar röd.

Utrustningen är återställd till fabriksinställningen.

Bilaga

Tekniska data

Matarspänning KNX	21 → 32 V ~ SELV
Brytförmåga	μ 10 A AC1 230 V~
Min. omkopplingsström	10 mA
Drifthöjd	max. 2000 m
Nedsmutningsgrad	2
Stötspänning	4 kV
Skyddsgrad kåpa	IP20
Slagskydd	IK 04
Överspänningsklass	III
Försäkring	dvärgbrytare 10 A
Konfigurationsläge	TP
Kommunikationsmedium	S mode - Easy link controller
Omgivningstemperatur	-5 °C → +45 °C
Lagrings-/transporttemperatur	-20 °C → +70 °C
Maximalt antal kopplingstakter vid full belastning	20 kopplingscykler/minut
Anslutningskapacitet	0,75 mm ² → 2,5 mm ²
Installationstyp	kopplingsdosa till installationsbrytare för infälld montering/elektronik för infälld montering/kopplingsdosa för infälld/utanpåliggande montering
Mått	44 x 43 x 22,5 mm
Egenförbrukning på KNX-bussen normalt	7 mA
i vilotillstånd	5 mA
Glödlampor	600 W
Halogenlampor	600 W
Konventionell transformator	600 VA
Elektronisk transformator	600 W
Lysrörslampor -utan förkopplingsdon	600 W
-med elektroniskt drivdon	6 x 58 W
Lågenergilampor	2 x 15 W
LED-lampor	2 x 15 W

Hjälp vid problem

Testdrift inte möjlig Den röda programmerings-LED lyser.

Orsak: knappen (1) har tryckts in för snabbt. Tryck snabbt på knappen så slocknar den röda LED. Tryck på knappen igen (> 5 s).

Bussdrift inte möjlig.

Orsak 1: bussspänning saknas. Kontrollera att bussanslutningsuttaget har korrekt polaritet. Kontrollera om bussspänningen finns genom att trycka snabbt på programmeringsknappen (1). Den röda LED-indikeringen lyser om bussspänningen är på.

Orsak 2: utrustningen har återställts till fabriksinställningen.

Utför programmering och driftsättning igen.



Korrekt avfallshantering av produkten (elektriska och elektroniska produkter).

Denna markering på produkten och i manualen anger att den inte bör sorteras tillsammans med annat hushållsavfall när dess livstid är över. Till förebyggande av skada på miljö och hälsa bör produkten hanteras separat för ändamålsenlig återvinning av dess beståndsdelar. Hushållsanvändare bör kontakta den återförsäljare som sålt produkten eller sin kommun för vidare information om var och hur produkten kan återvinnas på ett miljösäkert sätt. Företagsanvändare bör kontakta leverantören samt verifiera angivna villkor i köpekontraktet. Produkten bör inte hanteras tillsammans med annat kommersiellt avfall.

Får användas inom Europa och i Schweiz

Sikkerhetsforskrifter



Installasjon og montering av elektriske produkter skal kun utføres av en elektriker i henhold til gjeldende installasjonsstandarder, direktiver, bestemmelser, sikkerhets- og ulykkesforskrifter til landet.

Ved ignorering av installasjonsanvisningene kan det oppstå skader på produktet, brann eller andre farer.

Fare grunnet elektrisk støt. Før det utføres arbeid på enheten eller lasten, må strømmen kobles fra. Husk alle sikringer som leverer spenning til produktet eller det elektriske anlegget.

Fare grunnet elektrisk støt. Produktet er ikke egnet til trygg frakobling av spenningen.

Fare grunnet elektrisk støt på SELV eller PELV installasjonen. Ikke koble noen last for lavspenning SELV, PELV eller FELV sammen.

Denne bruksanvisningen hører til produktet og skal ligge hos sluttkunden.

Oversikt

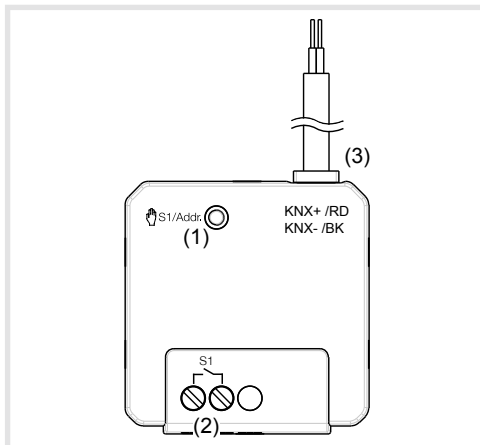

Bilde 1: oversikt

- (1) Belyst knapp manuelt betjening kanal / programmeringsknapp
- (2) Tilkobling last
- (3) KNX bus-tilkoblingsledning

Funksjon

Systeminformasjon

Dette produktet er et KNX produkt og følger KNX-retningslinjene. For forståelse forutsettes detaljerte fagkunnskaper gjennom KNX-kurs. Planlegging, installasjon og igangsetting av produktet skjer ved hjelp av en KNX-sertifisert programvare.

S-modus igangsetting

Produktets funksjonen er avhengig av programvaren. Programvaren finner du i produktbasen. Produktbase og tekniske beskrivelser finner du alltid for det aktuelle produktet på vår internettside.

E-modus igangsetting

Funksjonen til produktet er avhengig av konfigurasjonen. Konfigurasjonen kan også gjøres med produkter som er spesielt utviklet for enkel innstilling og igangsetting.

Denne formen for konfigurasjon er kun mulig med produkter til easylink-systemet. Easylink står for enkel, visuell støttet igangsetting. Herved tildeles forhåndkonfigurerte standardfunksjoner med hjelp av en servicemodul til inn-/utganger.

Funksjonsbeskrivelse

Apparatet mottar telegrammer fra sensorer eller andre styringer via KNX-installasjonsbuss og kobler elektriske laster med sine relékontakter.

Beregnet bruk

- Kobling av elektriske laster 230V~ med potensialfri kontakt.
- Montering i boks i henhold til DIN 49073 (bruk dyp boks) eller fordelingsboks AP/UP.

Produktegenskaper

- tidskoblingsfunksjoner.
- manuell aktivering av utgangene på produktet er mulig, byggeplassdrift.
- statusvisning til utgangene på produktet.
- scenefunksjon.
- tvangsstilling gjennom overordnet styring.

Informasjon for elektrikere

Montering og elektrisk tilkobling



FARE!

Elektrisk støt ved berøring av spenningsførende deler!

Elektrisk støt kan føre til død!

Før arbeider på produktet må tilkoblingsledninger kobles fra og spenningsførende deler i nærheten dekkes til!

Koble til og montere produktet



FORSIKTIG!

Ved for høy last kan produktet bli kritisk varmt!

Produktet og tilkoblede ledninger kan skades i området til tilkoblingene!

Maksimal strømkapasitet må ikke overskrides!



FORSIKTIG!

Ved tilkobling av bus-/utvidelse- og nettspenningsledere i en felles apparatboks, kan KNX-busledningen komme i kontakt med nettspenningen.

Sikkerheten til hele KNX-installasjonen settes i fare. Personer kan også få støt i fjerntliggende apparater.

Bus-/utvidelse- og nettspenningsklemmer skal ikke plasseres i en felles koblingsboks. Bruk apparatbokser med en fast skillevegg eller separate bokser (Bilde 2).

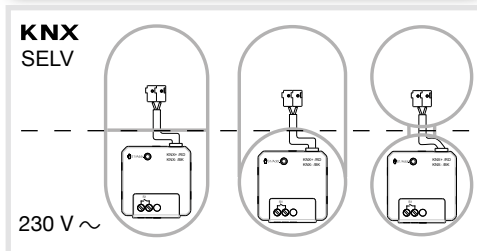

Bilde 2: installasjon med atskilte koblingsrom

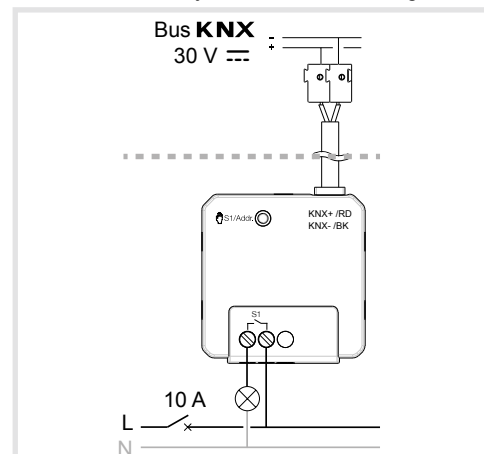

Bilde 3: koblingsskjema 1 kanal

Følg installasjonsforskrifter for SELV-spenning. Overhold minsteavstanden mellom nettspenningen og bussledere på 4 mm.

Installasjonskretsen skal sikres med 10 A sikring.

- Koble til bussledning via koblingsklemme.
- Koble til last på lasttilkoblingsklemmene (2).
- Sett produktet inn i installasjonsboksen.

Igangsetting

S-modus: laste fysikalsk adresse og applikasjonsprogramvaren

- Koble inn bussspenningen.
- Trykk på programmeringsknappen (1). Knappen lyser.

I Hvis det ikke lyser, er det ingen busspenning.

- Last den fysikalske adressen inn i produktet. Statuslysdioden til knappen slukner.
- Laste inn applikasjonsprogramvaren.
- Noter den fysikalske adressen på produktet.

E-modus

Informasjon om anleggskonfigurasjon finner du i den utførlige beskrivelsen av servicemodulen Easylink.

Ta produktet i drift

- Slå på nettspenningen på utgangene.

Slå testdrift på/av

Apparatet er koblet til. Bus- og koblingsspenning ligger an.

- Hold tasten (1) inntrykket med en spiss gjenstand > 5 s til den blinker grønt.

Apparatet befinner seg i test-/manuelldrift.

Eller ved innkoblet manuell drift:

- Hold tasten (1) inntrykket > 5 s, til den blinker 3 x grønt.

Apparatet er i normaldrift.

I Etter ca. 5 min. uten ytterligere betjening går apparatet automatisk ut av manuelldrift.

Betjening av utgangen i testdrift

Betjeningen gjøres med gjentatte korte tastetrykk på tast (1).

Apparatet er i testdrift. Fram til første betjening blinker tasten grønt.

- Trykk kort på tasten (1).

Utgangen endrer sin koblingstilstand.

Tilbakestill produktet på fabrikkinnstilling

Produktet gir mulighet til å gjenopprette fabrikkinnstillingen via programmeringsknappen.

I Ved tilbakestilling på fabrikkinnstilling går programmeringen tapt. Aktivering via buss er ikke lenger mulig.

- Hold tasten  S1/addr. (1) lang (> 10 s) til den blinker rød.

Produktet er tilbakestilt til fabrikkinnstilling.

Vedlegg

Tekniske data

Forsyningsspenning KNX	21 ➔ 32 V $\overline{\text{---}}$ SELV
Utkoblingssevne	μ 10 A AC1 230 V~
Minste koblingsstrøm	10 mA
Driftshøyde	maks. 2000 m
Forurensningsgrad	2
Støtspenning	4 kV
Kapslingsgrad	IP20
Støtbeskyttelse	IK 04
Overspenningsklasse	III
Lagrings-/transporttemperatur	-20 °C ➔ +70 °C
Foranmontert beskyttelse	sikring 16 A
Kommunikasjonsmedia	TP
Moduskonfigurasjon	S mode - Easy link
controllerMaksimalt koblingstaktall	
Ved fullast	20 koblingssyklus/minutt
Tilkoblingskapasitet	0,75 mm ² ➔ 2,5 mm ²
Installasjonstype	UP-installasjonsbryter- / UP-elektronikk- / UP/AP-forgreningsboks
Mål	44 x 43 x 22,5 mm
Eget forbruk på KNX-bus typisk	7 mA
i hviletilstand	5 mA
Glødelamper	600 W
Halogenlamper	600 W
Konvensjonell transformator	600 VA
Elektronisk transformator	600 W
Lysstoffør	
-uten forkoblingsenhet	600 W
-med EVG	6 x 58 W
Energisparelamper	2 x 15 W
LED-lamper	2 x 15 W

Feilsøking

Testdrift er ikke mulig. Rød programmeringstast-lysdioden lyser.

Årsak: knappen (1) er trykket for kort.

Trykk knappen kort, rød lysdiode slukner. Trykk knappen en gang til (> 5 s).

Busdrift er ikke mulig.

Årsak 1: det foreligger ingen busspenning.

Kontroller at busskoblingsklemmen er riktig koblet. Kontroller bussspenningen ved å kort trykke på programmeringsknappen (1), rød lysdiode lyser hvis det er busspenning.

Årsak 2: produktet er tilbakestilt til fabrikkinnstilling.

Utfør programmering og igangsetting på nytt.



Hvordan avhende dette produktet (avfall fra elektriske og elektroniske produkter).

(Gjelder for de EU-land og andre europeiske land som har systematiserte ordninger for selektiv avfallsinnsamling).

Dette symbolet på produktet eller i dokumentasjonen betyr at produktet ikke må behandles som husholdningsavfall. Ukontrollert destruering av denne type avfall vil skade miljøet og menneskenes helse, derfor skal dette produktet skilles ut fra annet avfall, og gjenvinnes på en forsvarlig måte. Du vil derved bidra aktivt til forsvarlig gjenbruk av materielle ressurser.

Privatpersoner må kontakte forhandleren som de har kjøpt produktet av, eller de må ta kontakt med de lokale myndighetene for å vite hvordan de kan kvitte seg med produktet på en miljøvennlig måte.

Bedriftene må ta kontakt med sine leverandører og sørge for å lese salgsavtalene.

Produktet skal ikke avhendes med annet ordinært avfall fra bedriften.

Kan brukes overalt i Europ  og i Sveits