

8004 00 01

Port magistralny p/t, system-
easy link

Siva alti bus application,
sistem-/easy link

Шинный соединитель, для
скрытого монтажа, system-
easy link

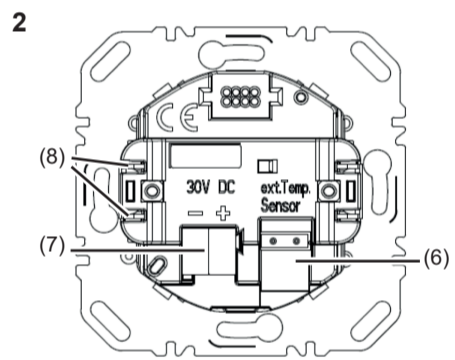
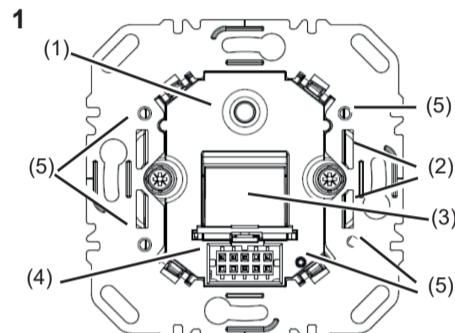

Wskazówki dotyczące bezpieczeństwa

PL

Zabudowa i montaż urządzeń elektrycznych mogą być wykonywane wyłącznie przez wykwalifikowanego elektryka. Podczas wykonywania tych czynności należy przestrzegać przepisów BHP obowiązujących w danym kraju.

Nieprzestrzeganie wskazówek dotyczących instalacji może doprowadzić do uszkodzenia urządzenia, pożaru lub innych niebezpieczeństw.

Podczas instalacji i rozprowadzania przewodów należy przestrzegać przepisów i norm dotyczących obwodów elektrycznych SELV.

Podczas prac renowacyjnych urządzenie należy chronić przed zabrudzeniem farbą, klejem do tapet, pyłem itp. Może to spowodować uszkodzenie urządzenia.

Niniejsza instrukcja jest częścią składową produktu i musi pozostać u klienta.

Budowa urządzenia

Rys. 1: Widok z przodu

Rys. 2: Widok z tyłu

- (1) Podświetlany przycisk programowania
- (2) Element mocujący uchwyty montażowych
- (3) Zasuwa zabezpieczająca przed kurzem do interfejsu użytkownika (pasuje do naklejki z polem do opisywania)
- (4) Interfejs użytkownika
- (5) Otwory na śruby do zabezpieczenia przed demontażem
- (6) Złącze wtykowe do czujnika temperatury
- (7) Zacisk podłączeniowy magistrali KNX
- (8) Pazurki mocujące

Funkcja

Informacja o systemie

Niniejsze urządzenie jest produktem systemu KNX i odpowiada wytycznym KNX. Wymagana jest ugruntowana fachowa wiedza, zapewniana przez szkolenia w zakresie standardów KNX. Planowania, instalacji oraz uruchomienia należy dokonywać za pomocą oprogramowania z certyfikatem KNX.

Uruchomienie system link

Do funkcjonowania urządzenia niezbędne jest oprogramowanie. Oprogramowanie jest dostępne w bazie danych produktów. Baza danych produktów, specyfikacje techniczne, jak również programy do konwersji oraz inne programy pomocnicze znajdują się na naszej stronie internetowej.

Uruchomienie easy link

Działanie urządzenia jest uzależnione od konfiguracji. Konfigurację można przeprowadzić także za pomocą urządzeń opracowanych dla prostego ustawiania i uruchomienia.

Tego rodzaju konfiguracja jest możliwa tylko w przypadku urządzeń systemu easy link. easy link oznacza uproszczone, uruchomienie za pomocą symboli. Wstępnie skonfigurowane funkcje standardowe są przypisane do wejść/wyjść za pomocą modułu serwisowego.

Użycie zgodnie z przeznaczeniem

- Podłączanie modułów użytkowych, jak np. przycisków lub regulatorów temperatury, do systemu KNX
- Montaż w puszcze osprzętowej zgodnej z DIN 49073

Cechy produktu

- Uruchomienie i programowanie w trybie S-mode oraz E-mode
- Funkcja lokalizowania poprzez wbudowany brzęczyk
- Przyłącze dla zewnętrznego czujnika temperatury
- Wbudowana zasuwa zabezpieczająca przed kurzem do ochrony interfejsu użytkownika

Informacja dla elektryka

Montaż i podłączenie instalacji elektrycznej



NIEBEZPIECZEŃSTWO!

Ryzyko porażenia prądem elektrycznym w razie dotknięcia elementów znajdujących się pod napięciem!

Porażenie prądem może doprowadzić do śmierci!

Przed rozpoczęciem prac przy urządzeniu należy odłączyć przewody przyłączeniowe od sieci, a także osłonić sąsiednie elementy znajdujące się pod napięciem!

Montaż i podłączenie urządzenia

- Za pomocą zacisku KNX (7) podłączyć magistralę: czerwony +, czarny -.
- W razie potrzeby podłączyć czujnik temperatury za pomocą styku przyłączeniowego (6).
- Do montażu w puszcze podtynkowej można zastosować pazurki mocujące (8) lub w ścianie kartonowo-gipsowej śruby do mocowania.
- Urządzenie zamontować w prawidłowym położeniu w puszcze osprzętowej.
- Jeżeli nie jest założony moduł użytkowy, należy zamknąć zasuwę zabezpieczającą interfejs użytkownika przed kurzem.

Güvenlik uyarıları

TR

Elektrikli cihazların takılması ve monte edilmesi uygulamaları, sadece bir elektrik uzmanı tarafından yapılabilir. Bu uygulamalar sırasında bulunduğunuz ülkedeki iş güvenliği yönetmelikleri dikkate alınmalıdır.

Kurulum talimatlarının dikkate alınmaması, cihaza hasarlara, yangına veya başka tehlikelere yol açabilir.

Teşisat ve kablo hatlarını döşeme uygulamalarında, SELV akım devreleri için geçerli yönetmeliklere ve standartlara uyun.

Restorasyon çalışmalarında cihazı, boyadan, duvar kaplaması tutkallarından, tozdan vb. kaynaklanan kirlenmelere karşı koruyun. Cihaz hasar görebilir.

Bu kılavuz, ürünün bir parçasıdır ve nihai müşteri tarafından saklanmalıdır.

Cihazın yapısı

Resim 1: Önden görünüm

Resim 2: Arkadan görünüm

- (1) Aydınlatmalı programlama tuşu
- (2) Sabitleme mandalları için yuva
- (3) Kullanıcı arabirimi için toz koruma kapağı (Etiket alanı etiketi için uygun)
- (4) Kullanıcı arabirimi
- (5) Demontaj koruması için dişli delikler
- (6) Sıcaklık sensörü için Eklenti arabirimi
- (7) KNX veriyolu bağlantı terminali
- (8) Sabitleme tırnakları

Fonksiyon

Sistem bilgisi

Bu cihaz, KNX sisteminin bir ürünüdür ve KNX direktiflerine uygundur. Ürünün iyice tanınması için KNX eğitimleri ile verilen ayrıntılı uzmanlık bilgileri bilinmelidir. Planlama, kurulum ve işletime alma uygulamaları bir KNX sertifikalı yazılım yardımıyla yapılır.

system link'in işletime alınması

Cihazın fonksiyonu yazılıma bağlıdır. İlgili yazılım ürün veritabanında sunulmaktadır. Güncel ürün veritabanı, teknik tanımlar ve de dönüştürme programları ve yardımcı programlar, her zaman Internet sayfamızda yayınlanmaktadır.

easy link'in işletime alınması

Cihazın fonksiyonu konfigürasyona bağlıdır. Konfigürasyon, basit ayarların yapılması ve işletime alma uygulamaları için özel olarak geliştirilmiş cihazların yardımıyla da yapılabilir.

Bu tür bir konfigürasyon, sadece easy link sistemine sahip cihazlar ile yapılabilir. easy link, görsel araçlarla desteklenen, basit işletime alma uygulaması için kullanılır. Önceden konfigüre edilmiş standart fonksiyonlar, bir servis modu yardımıyla giriş/çıkışlara atanmaktadır.

Talimatlara uygun kullanım

- Örneğin sensör veya sıcaklık kontrol ünitesi gibi uygulama modülleri KNX sistemine bağlanır
- DIN 49073 standardına uygun cihaz kutusuna monte edilir

Ürünün özellikleri

- S ve E modunda işletime alınır ve programlanır
- Entegre sesli uyarı ile yerleştirme fonksiyonu
- Harici sıcaklık sensörü için bağlantı
- Kullanıcı arabiriminin korunması için entegre toz koruma kapağı

Elektrik teknisyenine yönelik bilgi

Montaj ve elektrik bağlantısı



TEHLİKE!

Montaj ortamında gerilim ileten parçalara temas edilmesi halinde elektrik çarpması!

Elektrik çarpması ölüme yol açabilir!
Cihazdaki çalışmalara başlamadan önce bağlantı kablolarını gerilimsiz duruma getirin ve cihazın yakınındaki gerilim ileten parçaların üzerini örtün!

Cihazın monte edilmesi ve bağlanması

- Veriyolu hattını KNX veriyolu bağlantı terminali (7) üzerinden bağlayın: kırmızı +, siyah -.
- Gerektiğinde bağlantı terminali (6) üzerinden harici bir sıcaklık sensörü bağlayın.
- Cihazın bir siva altı kutusuna monte edilmesi için sabitleme tırnakları (8) veya boşluklu duvar kutusuna monte edilmesi için vidalar kullanılabilir.
- Cihazı, konumu doğru olacak şekilde cihaz kutusuna monte edin.
- Uygulama modülü takılmayacağı zaman kullanıcı arabirimine toz koruma kapağını takın.

Указания по технике безопасности

RU

К установке и монтажу электроприборов допускаются только специалисты-электрики. При этом нужно соблюдать действующие в данной стране предписания по предупреждению несчастных случаев.

Несоблюдение указаний по установке может привести к повреждению прибора, возгоранию или стать причиной других опасных ситуаций.

При установке и прокладке кабелей нужно соблюдать предписания и нормы, действующие для цепей безопасного сверхнизкого напряжения (SELV).

При проведении ремонтных работ защитите прибор от попадания на него краски, обойного клея, пыли и т. д. Прибор может быть поврежден.

Данная инструкция является составной частью изделия и должна храниться у конечного клиента.

Конструкция прибора

Рис. 1: вид спереди

Рис. 2: вид сзади

- (1) Клавиша программирования с подсветкой
- (2) Зажимное устройство для крепежных скоб
- (3) Пылезащитный колпачок для пользовательского интерфейса (подходит для ярлыка поля метки)
- (4) Пользовательский интерфейс
- (5) Винтовые отверстия для защиты от демонтажа
- (6) Интерфейс подключаемых модулей для температурного датчика
- (7) Контактный зажим для подсоединения шины KNX
- (8) Зубчатые закрепы

Функция

Информация о системе

Данный прибор является продуктом KNX-системы и соответствует директивам KNX. Условием эксплуатации прибора является наличие профессиональных знаний, полученных в ходе прохождения курса обучения KNX. Программирование, установка и ввод в эксплуатацию осуществляются при помощи сертифицированного ассоциацией KNX программного обеспечения.

Ввод system link в эксплуатацию

Функционирование прибора зависит от программного обеспечения. Программное обеспечение можно скачать из базы данных продукции. Текущие версии базы данных продукции, технических описаний, а также программ для конвертирования и других вспомогательных программ всегда есть на нашем сайте в Интернете.

Ввод easy link в эксплуатацию

Функционирование прибора зависит от конфигурации. Конфигурирование также можно выполнить с помощью приборов, специально разработанных для простого осуществления настроек и ввода в эксплуатацию.

Такой тип конфигурирования возможен только при использовании приборов системы easy link. easy link обеспечивает простой ввод в эксплуатацию с визуальной поддержкой процесса. При этом с помощью сервисного модуля входов/выходов присваиваются предварительно сконфигурированные стандартные функции.

Использование по назначению

- Подключение к системе KNX пользовательских модулей, таких как клавиши или регуляторы температуры
- Монтаж в приборной розетке в соответствии со стандартом DIN 49073

Свойства изделия

- Ввод в эксплуатацию и программирование в режимах S и E
- Функция локализации с помощью встроенного зуммера
- Подключение внешнего температурного датчика
- Встроенный колпачок для защиты пользовательского интерфейса от пыли

Информация для специалистов-электриков

Монтаж и электрическое подсоединение



ОПАСНО!

Опасность удара током при прикосновении к токопроводящим деталям в зоне установки прибора!

Удар током может привести к летальному исходу!

Перед началом работ отключите соединительные кабели и накройте токопроводящие элементы в зоне установки прибора!

Установка и подсоединение прибора

- Подключите кабели шины с помощью контактного зажима KNX (7): красный +, черный -.
- При необходимости подсоедините внешний температурный датчик также с помощью контактного зажима (6).

Uruchomienie

PL

system link - wgrać adres fizyczny i oprogramowanie

Urządzenie jest zamontowane i podłączone do magistrali KNX. Moduł użytkowy nie jest założony. Przyciski programowania i LED (1) są dostępne.

Adres fizyczny jest nadawany zawsze tylko dla jednego urządzenia. W trybie programowania może znajdować się tylko jedno urządzenie.

Włączyć napięcie magistrali.

Nacisnąć przycisk programowania (1).

Świeci czerwona dioda LED programowania.

Jeżeli przycisk (1) nie świeci, oznacza to, brak napięcia magistrali.

Wgrać adres do urządzenia.

Dioda LED programowania gaśnie.

Wgrać oprogramowanie użytkowe do urządzenia.

Zanotować adres fizyczny na porcie magistralnym (3) i odpowiednim module użytkowym.

Oprogramowanie użytkowe można wgrać w całości do portu magistralnego. Port magistralny rozpoznaje automatycznie moduł użytkowy po założeniu.

easy link

Informacje o konfiguracji urządzenia są podane w dokumentacji modułu serwisowego easy link.

Załącznik

Dane techniczne

Medium KNX	TP 1
Tryb programowania	system link, easy link
Napięcie znamionowe KNX	DC 21 ... 32 V SELV
Rodzaj przyłącza KNX	zacisk przyłączeniowy magistrali
Pobór mocy KNX	maks. 150 mW (z modulem użytkowym)
Interfejs użytkownika	
Moc wyjściowa	maks. 100 mW
Wymiary (szer. x wys. x głęb.)	71 x 71 x 32 mm
Obszar zacisku pazurków mocujących	52 ... 70 mm
Stopień ochrony	IP20
Klasa ochrony	III
Temperatura pracy	-5 ... +45 °C
Temperatura przechowywania/transportu	-20 ... +70 °C
Normy	EN 60669-2-1; EN 60669-1 EN 50428

Pomoc w razie problemów

Praca magistrali niemożliwa

Przyczyna: brak napięcia magistrali.

Zaciski przyłączeniowe magistrali sprawdzić pod kątem prawidłowej biegunowości.

Sprawdzić napięcie magistrali przez krótkie naciśnięcie przycisku programowania (1) – czerwona dioda LED programowania świeci, gdy jest napięcie.

Rękojmia sprzedawcy

Producent zastrzega sobie prawo do zmian technicznych i formalnych, o ile celem ich jest techniczne ulepszenie produktu.

W razie reklamacji urządzenie należy zwrócić do punktu sprzedaż wraz z opisem charakteru usterki.

İşletmeye alınması

TR

system link: Fiziksel adresin ve uygulama yazılımının yüklenmesi

Cihaz monte edilmiş ve KNX veriyoluna bağlanmıştır. Uygulama modülü takılı değildir. Programlama tuşu ve LED'i (1) erişilebilir durumdadır.

Fiziksel adres, her zaman sadece tek bir cihaz için atanır. Programlama modunda her zaman sadece tek bir cihaz bulunabilir.

Veriyolu gerilimini etkinleştirin.

Programlama tuşuna (1) basın.

Kırmızı programlama LED'i yanar.

Tuş (1) yanmadığında, veriyolu gerilimi mevcut değildir.

Fiziksel adresi cihaza yükleyin.

Programlama LED'i söner.

Uygulama yazılımını cihaza yükleyin.

Fiziksel adresi, veriyolu bağdaştırıcısının (3) ve ilgili uygulama modülünün üzerine yazın.

Uygulama modülünün uygulama yazılımı eksiksiz olarak veriyolu bağdaştırıcısına yüklenebilir. Veriyolu bağdaştırıcısı, takılan uygulama modülünü otomatik olarak algılar.

easy link

Sistem konfigürasyonuna ilişkin bilgiler, easy link servis moduna ilişkin ayrıntılı tanıtımdan edinilebilir.

Ek

Teknik veriler

KNX ortamı	TP 1
İşletmeye alma modu	system link, easy link
KNX anma gerilimi	DC 21 ... 32 V SELV
KNX bağlantı şekli	Veriyolu bağlantı terminali
KNX güç tüketimi	maks. 150 mW (uygulama modülü ile birlikte)
Kullanıcı arabirimi	
Çıkış gücü	maks. 100 mW
Ölçü (G x Y x D)	71 x 71 x 32 mm
Sabitleme tınakları sıkıştırma aralığı	52 ... 70 mm
Koruma türü	IP20
Koruma sınıfı	III
Çalışma sıcaklığı	-5 ... +45 °C
Depolama / taşıma sıcaklığı	-20 ... +70 °C
Standartlar	EN 60669-2-1; EN 60669-1 EN 50428

Arıza çözümü

Veriyolu çalışmıyor.

Sebebi: Veriyolu gerilimi mevcut değil.

Veriyolu bağlantı terminallerinin doğru kutuplandığını kontrol edin.

Veriyolu gerilimini programlama tuşuna (1) kısaca basarak kontrol edin, veriyolu gerilimi mevcut olduğunda kırmızı programlama LED'i yanar.

Garanti

Teknolojik gelişmeler doğrultusunda, üründe teknik ve biçimsel değişiklik yapma hakkımız saklıdır.

Yasal yönetmelikler çerçevesinde ürünlerimiz garanti altındadır.

Garanti dahilinde hizmet gerektiren durumlarda, lütfen ürünü satın aldığınız yere başvurun veya cihazı, posta masraflarını ödemededen, hata tanımını içeren bir yazı ile birlikte yetkili yerel temsilcimize gönderin.

RU

Для установки в подрозетнике для скрытой проводки можно использовать зубчатые закрепы (8), а для установки в подрозетнике для полых стен — винты.

Установите прибор в розетку в правильном положении.

Если не подключен пользовательский модуль, закройте пылезащитный колпачок для пользовательского интерфейса.

Ввод в эксплуатацию

system link: загрузка физического адреса и специального программного обеспечения

Прибор установлен и подключен к шине KNX. Пользовательский модуль не подсоединен. Кнопка программирования и светодиод (1) доступны.

Физический адрес всегда присваивается только одному прибору. В режиме программирования всегда должен находиться только один прибор.

Включите напряжение шины.

Нажмите кнопку программирования (1).

Загорится красный светодиодный индикатор режима программирования.

Если кнопка (1) не горит, напряжение шины отсутствует.

Загрузите физический адрес в прибор.

Светодиодный индикатор режима программирования погаснет.

Загрузите приложения на прибор.

Запишите физический адрес на шинном (3) соединителе и на соответствующем пользовательском модуле.

Все приложения пользовательского модуля можно загрузить на шинный соединитель. Шинный соединитель автоматически распознает пользовательский модуль после подключения.

easy link

Информация о конфигурации установки содержится в подробном описании сервисного модуля easy link.

Приложение

Технические данные

KNX Medium	TP 1
Режим ввода в эксплуатацию	system link, easy link
Номинальное напряжение KNX	DC 21 ... 32 В пост. тока (безопасное сверхнизкое напряжение(SELV))
Вид подсоединения KNX	контактный зажим шины
Потребляемая мощность KNX	макс. 150 мВт (с пользовательским модулем)
Пользовательский интерфейс	
Выходная мощность	макс. 100 мВт
Размеры (Ш x В x Г)	71 x 71 x 32 мм
Область прижима зубчатых крепов	52 ... 70 мм
Степень защиты	IP20
Класс защиты	III
Рабочая температура	-5 ... +45 °C
Температура хранения/транспортировки	-20 ... +70 °C
Подключение внешних Стандарты	EN 60669-2-1; EN 60669-1 EN 50428

Помощь при возникновении неисправностей

Эксплуатация шины невозможна

Причина: отсутствует напряжение шины.

Проверьте полярность контактных зажимов шины.

Проверьте напряжение шины коротким нажатием кнопки программирования (1), красный светодиодный индикатор режима программирования горит при наличии напряжения шины.

Гарантия

Мы оставляем за собой право внесения в изделие технических и формальных изменений, если это соответствует целям технического прогресса.

Мы предоставляем гарантии в рамках, установленных действующим законодательством.

В гарантийных случаях обращайтесь в магазин.