

- (SV) **installationsmanual**
MID-set för witty share och witty flow
- (NL) **installatiehandleiding**
MID-set voor witty share en witty flow
- (IT) **manuale di installazione**
Kit MID per witty share e witty flow

XEVA431 1-fas mätarsats / set met 1-fasemeter / Kit contatore monofase
XEVA433 3-fas mätarsats / set met 3-fasemeter / Kit contatore trifase

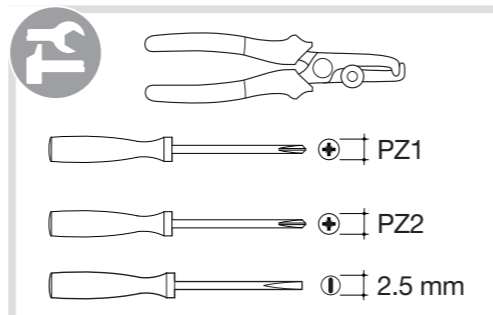
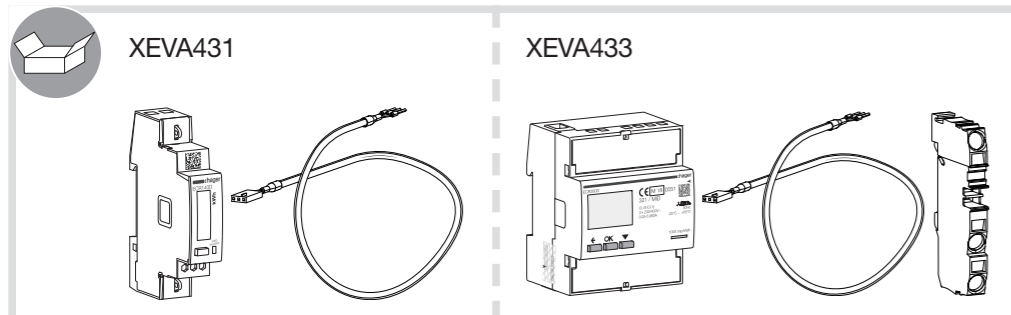

1. Krav / Vereisten / Requisiti

- Innan du fortsätter med installationen av energimätaren ska du utföra åtgärderna som beskrivs i kapitlen före den elektriska anslutningen i installationsmanualen för laddningsstationen. Följ därefter stegen som beskrivs i dessa instruktioner.
- Kompatibla mätare som använder en mjukvaruversion måste vara större än eller lika med 1.2.
- MID-mätaren måste konfigureras i det lokala idrifttagningsverktyget för att tas i beaktande.
- Volg, voordat u de energiemeter installeert, de stappen in de hoofdstukken vóór de elektrische aansluiting in de installatiehandleiding voor het laadstation. Volg daarna de stappen in deze instructies.
- De softwareversie van de meters moet 1.2 of hoger zijn.
- Om de MID-meter in aanmerking te kunnen nemen, moet deze worden geconfigureerd in de lokale inbedrijfstellingstool.
- Prima di procedere all'installazione del contatore di energia, eseguire le operazioni descritte nei capitoli che precedono il collegamento elettrico nel manuale di installazione della stazione di ricarica. Seguire poi i passi descritti in queste istruzioni.
- La versione del software dei contatori deve essere maggiore o uguale a 1.2.
- Il contatore MID deve essere impostato nel configuratore locale per essere preso in considerazione.

2. Installation / Installatie / Installazione

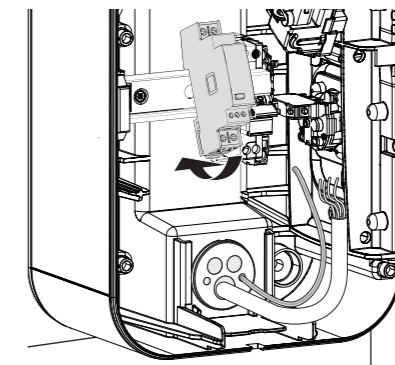
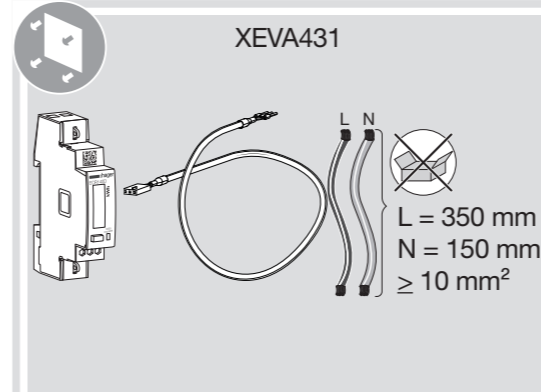

- **Strömanslutning**
- **Stroomaansluiting**
- **Collegamento alla rete elettrica**

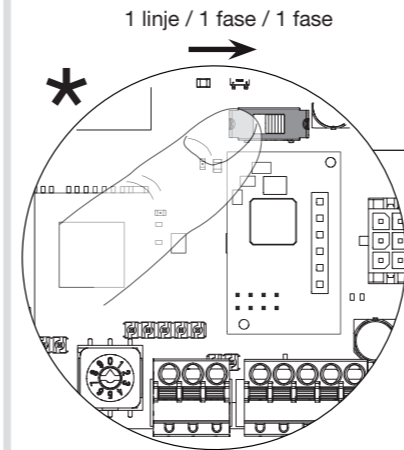

- **Anslutning av Modbus-kabel**
- **Aansluiting van de modbuskabel**
- **Collegamento del cavo Modbus**

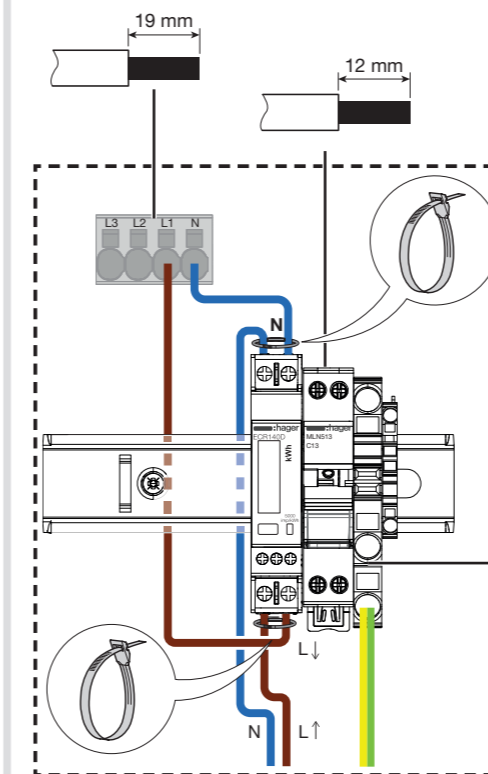
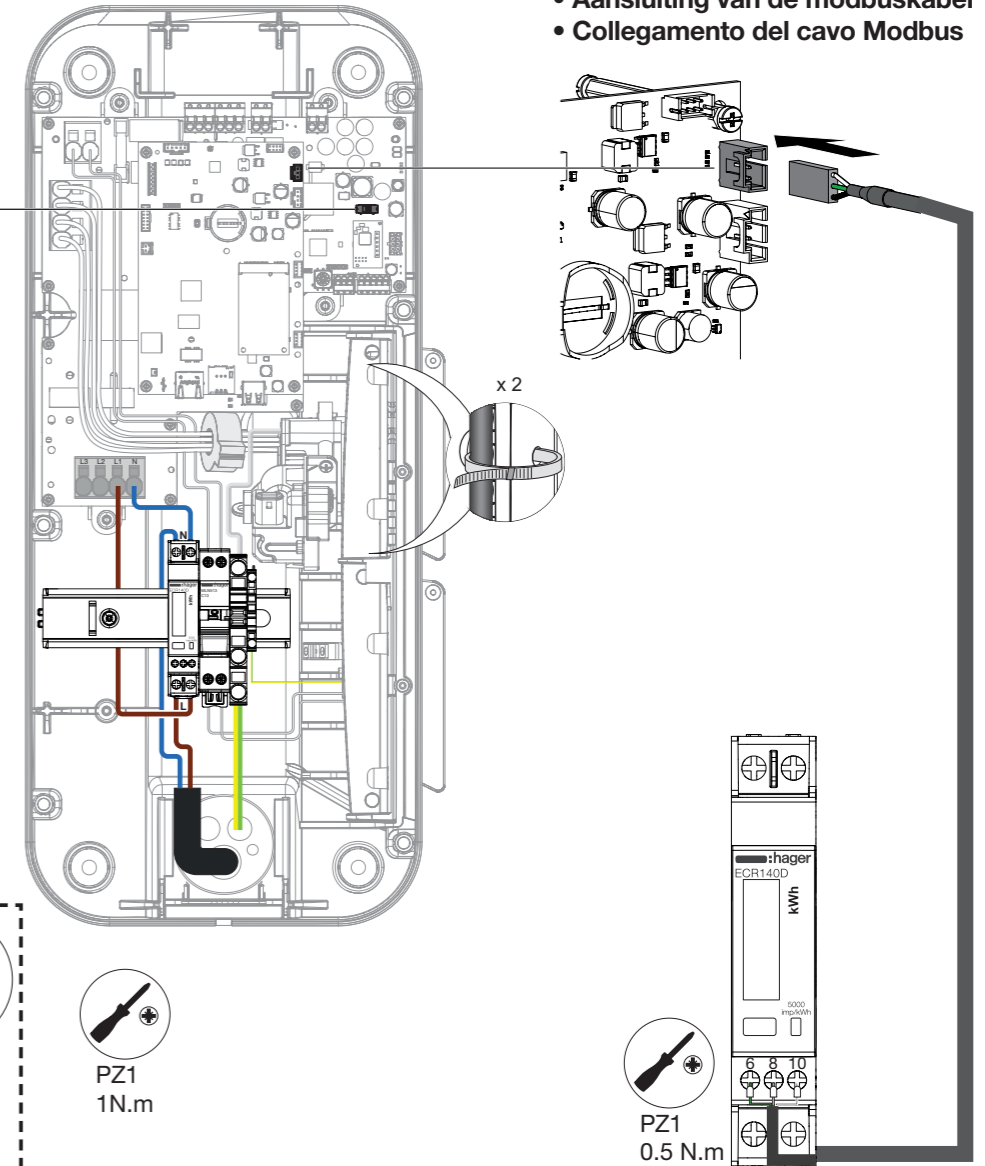

PZ1
1N.m

PZ1
0.5 N.m

- D0 / A/A' / (-) **6** grön / groen / verde
- D1 / B/B' / (+) **8** vit / wit / bianco
- Com./ C/C' / OVL **10** svart / zwart / nero

* Maximal ströminställning (se kapitel 6. Direkt konfiguration i installationsmanualen för laddningsstationen)
 * Max. stroominstelling (zie hoofdstuk 6. 'Directe configuratie' in de installatiehandleiding van het laadstation)
 * Impostazione della corrente massima (vedi capitolo 6. Configurazione diretta nel manuale di installazione della stazione di ricarica)

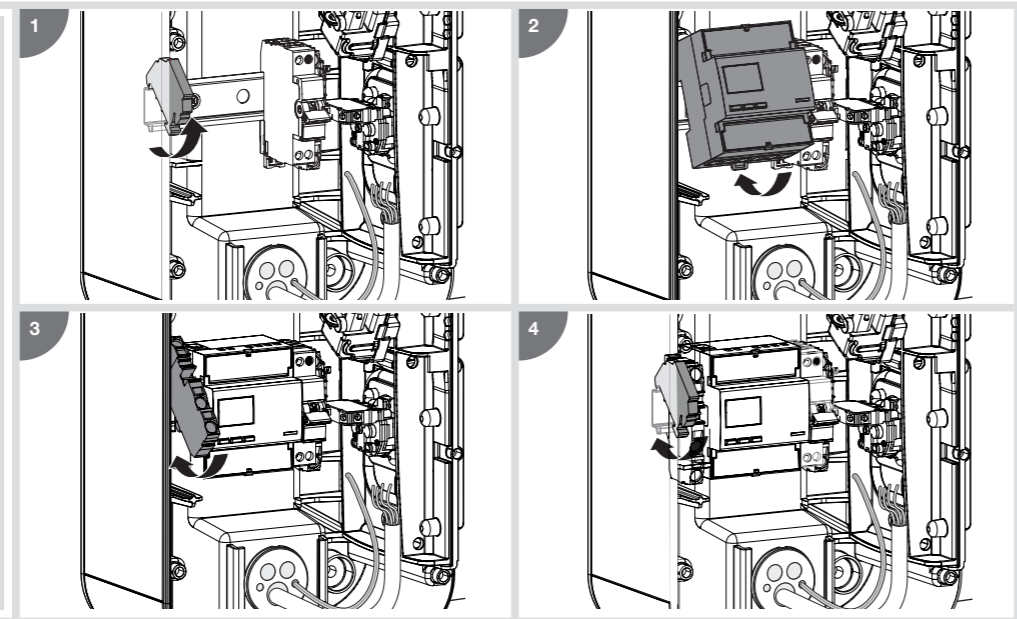
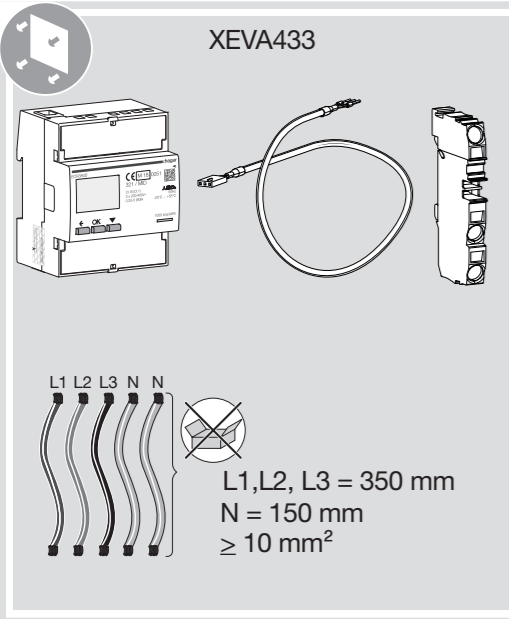

- Strömanslutning
- Stroomaansluiting
- Collegamento alla rete elettrica

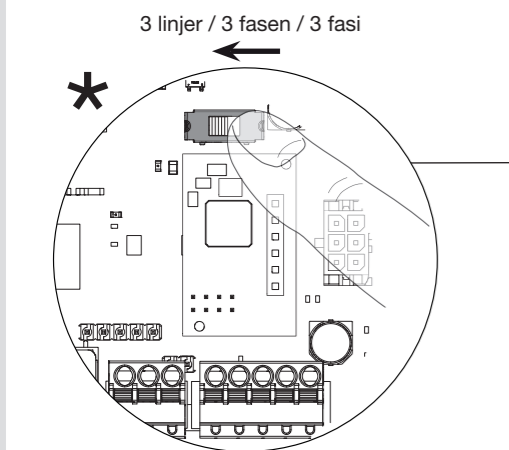

- Anslutning av Modbus-kabel
- Aansluiting van de modbuskabel
- Collegamento del cavo Modbus

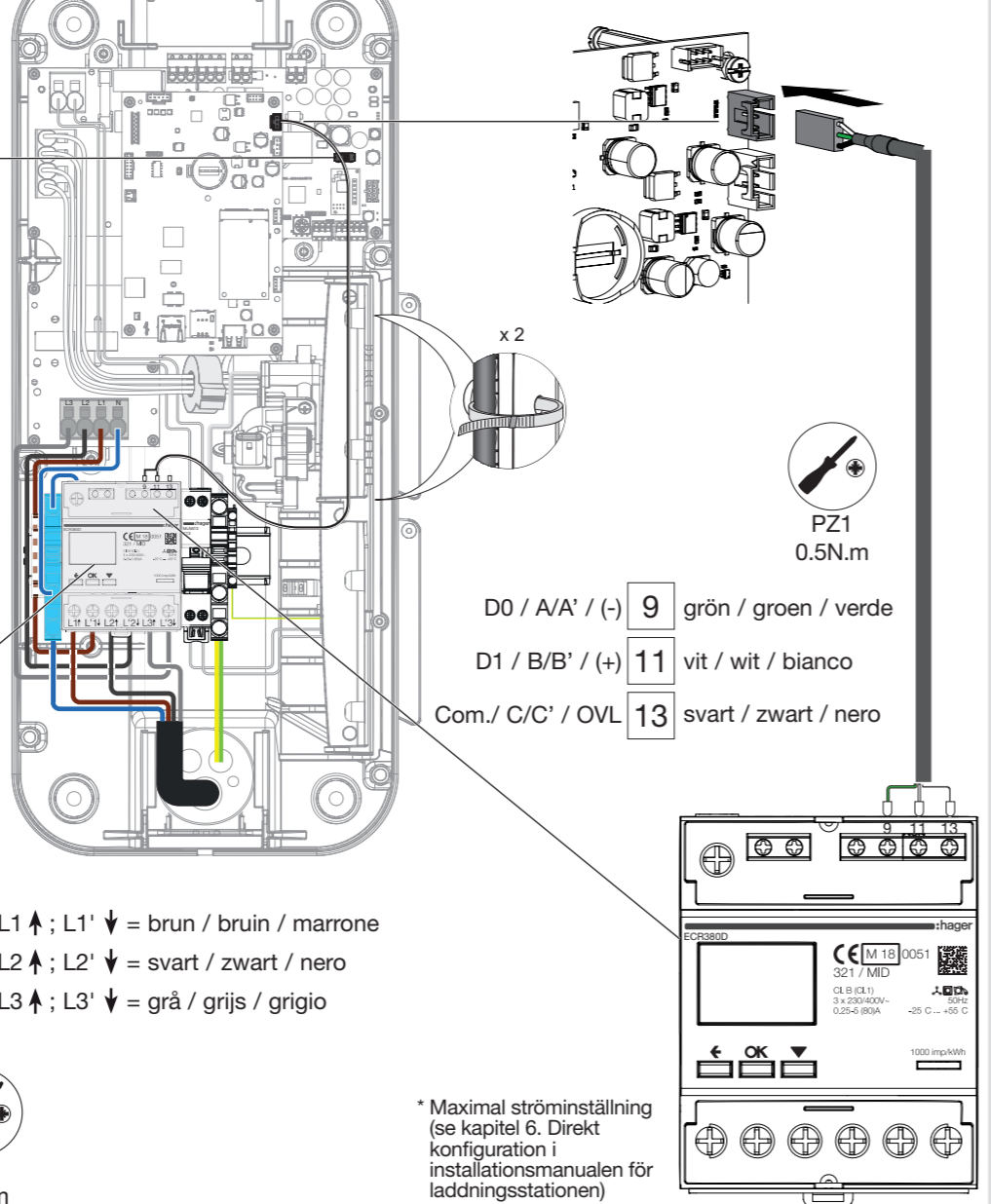

- Ledningarna måste placeras bakom DIN-skenan.
- De draden moeten achter de DIN-rail worden gelegd.
- I cavi devono essere instradati dietro la guida DIN.

- * Maximal ströminställning (se kapitel 6. Direkt konfiguration i installationsmanualen för laddningsstationen)
- * Max. stroominstelling (zie hoofdstuk 6. 'Directe configuratie' in de installatiehandleiding van het laadstation)
- * Impostazione della corrente massima (vedi capitolo 6. Configurazione diretta nel manuale di installazione della stazione di ricarica)

Utför de åtgärder som beskrivs i kapitlen efter den elektriska anslutningen i installationsanvisningarna för laddningsstationen.

Säkerhetsanvisningar
Elektriska enheter får endast installeras och monteras av en kvalificerad elektriker. De olycksförebyggande rekommendationerna som gäller i landet måste följas. Underlåtenhet att följa installationsanvisningarna kan leda till skador på enheten, brand eller andra faror.

Risk för elektriska stötar.
• Följ de rekommendationer och standarder som gäller för SELV elektriska kretsar vid installation och läggning av kablar. Stäng av strömmen till installationen innan arbete på enheten eller lasten.
• Glöm inte alla strömbrytare som levererar spänningar som är potentiellt farliga för enheten eller lasten.
• Laddningsstationen måste vara avstängd vid byte av en reservdel.
• Läs underhållsmanualen innan du utför underhåll på en laddningsstation.
• Enheten får endast installeras av en elektriker i enlighet med gällande installationsstandarder i landet.
• Håll endast i kanterna på kortet för att undvika att vidröra de känsliga komponenterna.
• Bär ett antistatiskt armband när du hanterar kortet för att förhindra skador. Om du inte har ett antistatiskt armband så rör du vid ett jordat metallföremål innan du hanterar kortet för att ta bort all statisk elektricitet från din kropp. Rör regelbundet vid metallföremålet när du hanterar kortet.
• Fram tills dess att de elektroniska produkterna är installerade ska de förvaras i sin förpackning för att skydda dem från elektrostatiska urladdningar, eller på ett antistatiskt underlag.

Rekommendationer
Varken rör vid eller ändra några interna delar av enheten utöver de som nämns i dessa instruktioner. Att göra så ogiltigförklarar garantin och all annan hjälp. Det kan även orsaka skada på elektriska komponenter och/eller delar. Dessa produkter har designats så att det inte finns något behov av att komma åt dessa områden som en del av installation och underhåll.

Hur man kasserar den här produkten (elektrisk och elektronisk utrustning). (Gäller i EU-länder och andra europeiska länder med selektiva avfallsinsamlingsystem). Denna symbol på produkten eller dess dokumentation anger att den inte får kasseras tillsammans med hushållsavfall i slutet av dess livscykel. Eftersom kassering av avfall på ett felaktigt sätt kan skada miljön och människors hälsa ska du separera den från andra typer av avfall och återvinna den på ett ansvarsfullt sätt. På så sätt bidrar du till hållbar återanvändning av materiella resurser. Individuer bör kontakta återförsäljaren som sålde produkten eller deras kommun för att få information om var och hur man kan kassera produkten för återvinning på ett miljövänligt sätt. Företag bör kontakta sina leverantörer och läsa villkoren i deras försäljningskontrakt. Denna produkt får inte kasseras med annat kommersiellt avfall.

Detta dokument är inte kontraktuellt bindande och kan ändras utan förvarning.

Voer de handelingen uit die zijn beschreven in de hoofdstukken na de elektrische aansluiting in de installatiehandleiding voor het laadstation.

Veiligheidsinstructies
Elektrische apparaten mogen alleen door een gekwalificeerde elektricien worden geïnstalleerd en gemonteerd. Houd u aan de aanbevelingen voor ongevalpreventie die in uw land van toepassing zijn. Niet-naleving van de instructies voor installatie kan leiden tot schade aan het apparaat, brand en andere gevaren.

Gevaar van elektrische schok.
• Houd u aan de aanbevelingen en normen die van toepassing zijn op elektrische SELV-circuits tijdens de installatie en het leggen van kabels. Schakel de stroomvoorziening van de installatie uit voordat u werkzaamheden aan het apparaat of de lading gaat verrichten.
• Vergeet niet de beveiligingsschakelaars uit te schakelen waarvan de spanningen mogelijk gevaarlijk zijn voor het apparaat of de lading.
• Het laadstation moet worden uitgezet wanneer u een vervangingsonderdeel gaat vervangen.
• Lees de onderhoudshandleiding voordat u onderhoud aan een laadstation pleegt.
• Het apparaat mag alleen worden geïnstalleerd door een elektricien, in overeenstemming met de installatienormen die in het land van toepassing zijn.
• Houd alleen de randen van de kaart vast, zodat u de gevoelige componenten niet aanraakt.
• Draag een antistatische armband tijdens het aanraken van de kaart om schade te voorkomen. Als u geen antistatische armband hebt, raak dan een geaard metaal voorwerp aan voordat u de kaart vastpakt om uw statische elektriciteit te ontladen. Raak het metaal voorwerp regelmatig aan terwijl u met de kaart bezig bent.
• Bewaar de elektronische producten tot hun installatie in de verpakking of op een antistatisch oppervlak om ze te beschermen tegen elektrostatische ontlading.

Aanbevelingen
Verschaf u geen toegang tot de interne delen van het apparaat, met uitzondering van die in deze instructies worden genoemd. Als u dit toch doet, vervalt uw recht op de garantie en andere ondersteuning. Dergelijke ingrepen kunnen namelijk schade veroorzaken aan elektrische componenten en/of onderdelen. Deze producten zijn zo ontworpen dat toegang tot deze delen niet nodig is voor installatie en onderhoud.

Afvoeren van dit product (afgedankte elektrische en elektronische apparatuur). (Van toepassing in de landen van de Europese Unie en andere Europese landen met regelingen voor gescheiden afvalinzameling). Dit symbool op het product of de bijbehorende documentatie betekent dat het product aan het einde van zijn levensduur niet bij het huishoudelijk afval mag worden geworpen. Het onjuist afvoeren van dergelijk afval kan schadelijk zijn voor het milieu of de menselijke gezondheid, dus scheid het van andere soorten afval en recycle het op een verantwoorde manier. Zo draagt u bij aan een duurzaam hergebruik van grondstoffen. Particulieren dienen contact op te nemen met de winkel waar ze dit product hebben gekocht of hun gemeente te benaderen om te achterhalen waar en hoe ze dit product op een milieuvriendelijke manier kunnen laten recycleren. Bedrijven dienen contact op te nemen met hun leverancier en de voorwaarden van hun verkoopcontract te lezen. Dit product mag niet bij het andere bedrijfsafval worden geworpen.

Dit document is niet bindend en kan zonder kennisgeving worden gewijzigd.

Eseguire le operazioni descritte nei capitoli successivi al collegamento elettrico nelle istruzioni di installazione della stazione di ricarica.

Istruzioni di sicurezza
I dispositivi elettrici vanno installati e montati da elettricisti qualificati. Rispettare le norme per la prevenzione degli incidenti applicabili vigenti nel paese di installazione. Il mancato rispetto delle istruzioni di installazione può provocare danni all'apparecchio, incendi o altri pericoli.

Rischio di elettrocuzione.
• Rispettare i regolamenti e gli standard applicabili ai circuiti elettrici SELV durante l'installazione e la posa dei cavi. Prima di qualsiasi intervento sul dispositivo o sul carico, interrompere l'alimentazione dell'impianto.
• Tenere sempre in considerazione tutti gli interruttori automatici che generano tensioni potenzialmente pericolose per il dispositivo o il carico.
• La sostituzione dei pezzi di ricambio va eseguita a stazione di ricarica spenta.
• Leggere il manuale di manutenzione prima di procedere a qualunque intervento di manutenzione sulla stazione di ricarica.
• L'installazione del dispositivo deve essere affidata a un elettricista, in conformità con gli standard di riferimento in vigore nel paese di installazione.
• Tenere la scheda solo per i bordi, per evitare di toccare i componenti sensibili.
• Indossare un braccialetto antistatico quando si maneggia la scheda elettronica per evitare qualsiasi danno. Se non si dispone di un braccialetto antistatico da indossare, toccare un oggetto metallico con messa a terra prima di maneggiare la scheda per scaricare la propria elettricità statica. Toccare ripetutamente l'oggetto metallico mentre si interviene sulla scheda.
• Conservare i prodotti elettronici nel loro imballaggio o su una superficie antistatica per proteggerli dalle scariche elettrostatiche fino al momento dell'installazione.

Raccomandazioni
Non accedere o manomettere alcuna sezione interna del dispositivo oltre a quelle menzionate in queste istruzioni. Farlo invaliderà la garanzia e qualsiasi altra assistenza. Tale tipo di manomissione può infatti causare danni a componenti e/o parti elettriche. Questi prodotti sono stati progettati in modo che non sia necessario accedere a queste aree durante l'installazione e la manutenzione.

Come smaltire questo prodotto (rifiuti di apparecchiature elettriche ed elettroniche). (Applicabile nei paesi dell'Unione Europea e in altri paesi europei con sistemi di raccolta differenziata). Questa marcatura riportata sul prodotto o sulla sua documentazione indica che il prodotto al termine del suo ciclo di vita non deve essere smaltito con i normali rifiuti domestici. Per evitare danni all'ambiente o alla salute umana dovuti allo smaltimento incontrollato dei rifiuti, questi prodotti vanno separati dagli altri tipi di rifiuti e riciclati in modo responsabile. In questo modo contribuirete al riutilizzo sostenibile delle risorse materiali. Vi invitiamo quindi a contattare il rivenditore dal quale avete acquistato il prodotto o gli enti locali di riferimento per conoscere dove e come smaltire il prodotto così da poterlo riciclare in modo ecologico. Le aziende sono invitate a contattare i propri fornitori e consultare le condizioni del contratto di vendita. Questo prodotto non deve essere smaltito con altri rifiuti commerciali.

Documento non contrattuale, soggetto a modifiche senza preavviso.