

Per informazioni su



visita il sito:
www.bocchiotti.it
oppure chiama al:



Colonna Bifacciale BIS 2700 Istruzioni per il montaggio



B I S

SOPRA & SOTTO

Sistema

- **BIS 2700** è la colonna bifacciale predisposta per essere installata in ambienti con differenti altezze: controsoffitto inferiore a 2700 mm - possibilità di passaggio con il corpo della colonna - controsoffitto superiore a 2700 mm - possibilità di raccordo con il tubo telescopico fino a 3700 mm.
Per ambienti particolari dove i soffitti sono ad una altezza superiore ai 3,7 metri è possibile disporre a commessa di una versione di colonna BIS idonea a coprire luci pavimento-soffitto di 4,9 metri.
- Le colonne bifacciali BIS sono disponibili in tre differenti dimensioni: altezza corpo colonna 660 mm per alimentazione da pavimento, altezza 1500 e 2700 mm per alimentazione anche da controsoffitto dotate di tubo telescopico per il fissaggio a soffitto.
- Le colonne BIS, grazie alla bifaccialità, consentono l'utilizzo delle scatole porta apparecchi sui due lati delle colonne ed inoltre possono ospitare elevate quantità di cavi, mantenendo una completa segregazione dei circuiti.
- Un design sobrio ed elegante studiato per integrarsi in tutti gli ambienti del terziario avanzato. L'alto livello estetico è garantito dalle linee morbide e arrotondate e dalle due versioni cromatiche: nero ardesia e anodizzato.

COMPOSIZIONE

CASO A: LUCE PAVIMENTO-CONTROSOFFITTO > 2,7 mt

- A** base tecnica (pz 1)
- B** base estetica (pz 2)
- C** corpo colonna (pz 1)
- D** coperchi colonna (pz 2)
- E** anima telescopica (pz 1)
- F** coperchi telescopico (pz 2)
- G** fissaggio anima telescopico a colonna (pz 1)
- H** raccordo colonna/telescopico (pz 2)
- J** fix soffitto telescopico (pz 1)
- K** raccordo telescopico/controsoffitto (pz 2)
- I** flangia di fix raccordo telescopico a controsoffitto (pz 1)
- L** morsetto di terra (pz 5)
- M** viti automaschianti (pz 4)
- N** o-ring (pz 1)
- O** viti per fix telescopico a fissaggio soffitto (pz 6)

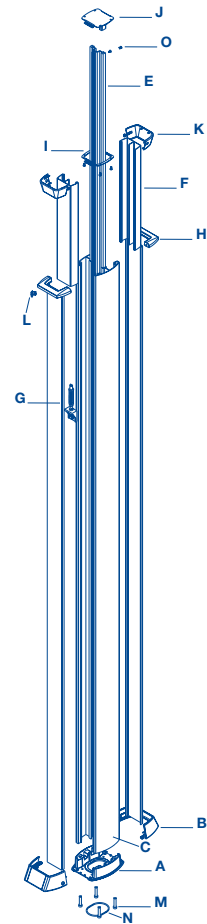

COMPOSIZIONE

CASO B: LUCE PAVIMENTO-CONTROSOFFITTO = 2,7 mt

- A** base tecnica (pz 1)
- B** base estetica (pz 2)
- C** corpo colonna (pz 1)
- D** coperchi colonna (pz 2)
- E** anima telescopico (pz 1)
- F** fissaggio anima telescopico a colonna (pz 1)
- G** fix soffitto telescopico (pz 1)
- H** flangia di fix base estetica a controsoffitto (pz 1)
- I** morsetto di terra (pz 5)
- L** viti automaschianti (pz 4)
- M** o-ring (pz 1)
- N** viti per fix telescopico a fissaggio soffitto (pz 6)

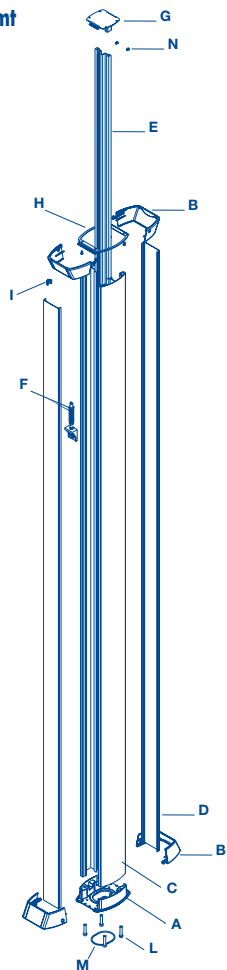

ATTREZZAGGIO

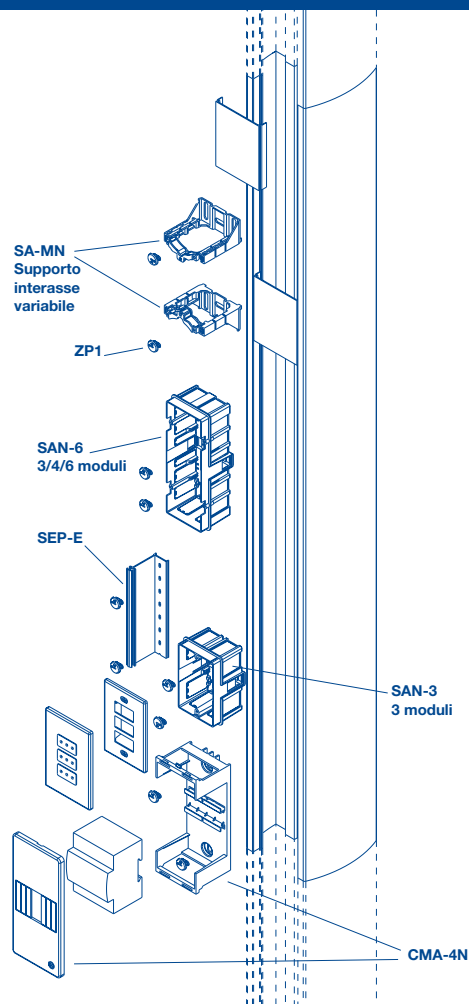

FISSAGGIO A PAVIMENTO

Fissare la base tecnica **A** al corpo della colonna **B** mediante le 4 viti automa-schianti **C**.

Contromarcare il pavimento in corri-spondenza delle 4 asole **D**; forare il pavimento ed inserire i tasselli*; inseri-re l'oring **E** nella apposita sede sotto la base tecnica.

Estrarre i cavi/tubi corrugati attraverso il foro praticato nel pavimento.

* Si consiglia l'utilizzo di tasselli almeno diametro 6 mm lunghezza 30 mm da scegliersi in funzione della tipologia del pavimento.

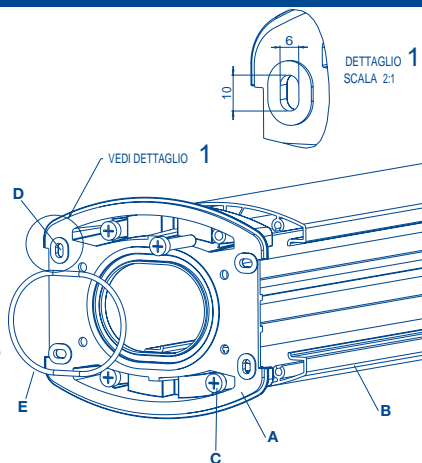

FISSAGGIO SOFFITTO

Inserire la flangia di ancoraggio a soffitto **G** sulla testa del tubo telescopico **H**.

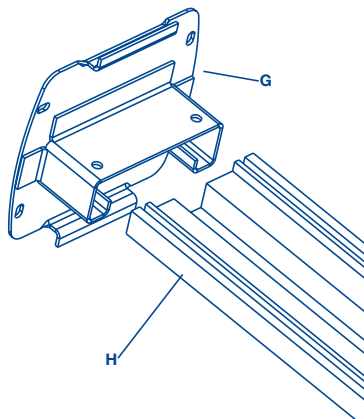

FISSAGGIO TELESCOPICO

Fissare il tensionatore del tubo telesco-pico **K** al corpo della colonna sulla guida piu' grande.

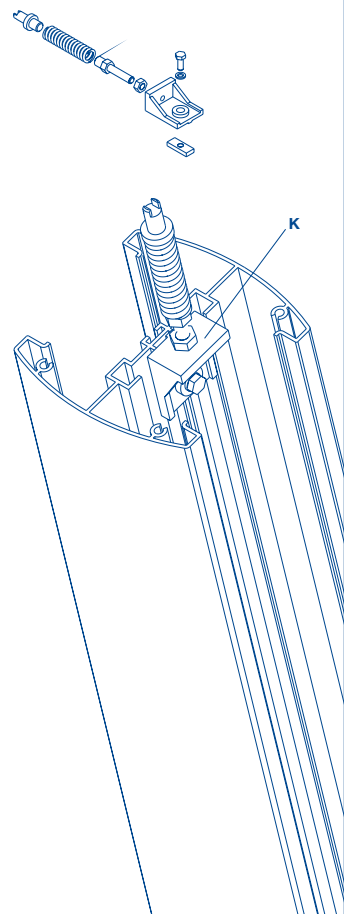

FISSAGGIO TELESCOPICO

CASO A

Inserire la flangia **L** attorno al tubo telescopico **M**. Inserire il tubo telescopico **M** nel corpo della colonna e mandarlo in battuta sul soffitto.

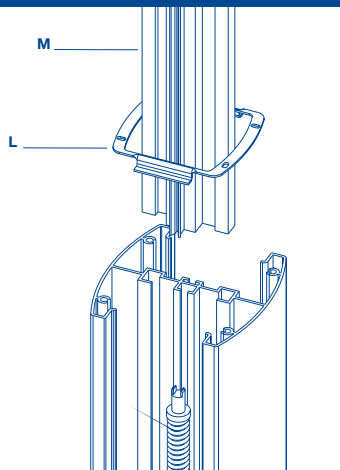

CASO B

Inserire la flangia di fissaggio raccordo colonna **L** attorno al tubo telescopico **M**. Inserire il tubo telescopico **M** nel corpo della colonna e mandarlo in battuta sul soffitto.

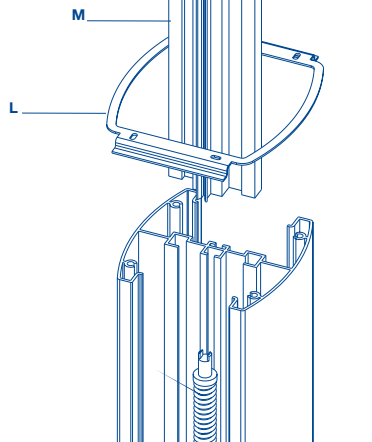

FISSAGGIO SOFFITTO

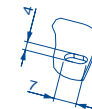

DETTAGLIO 1
SCALA 1:1

VEDI DETTAGLIO 1

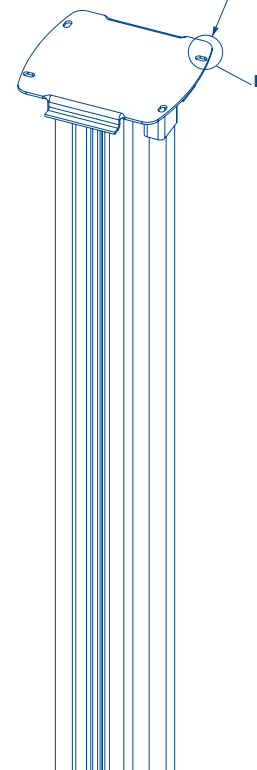

Contromarcare il soffitto in corrispondenza delle 4 asole **P** presenti sulla flangia.*

Rismontare la flangia.

Contromarcare e forare il pannello del controsoffitto sulla sagoma del tubo telescopico; montare il pannello del controsoffitto.

* Si consiglia l'utilizzo di tasselli diametro 6 mm lunghezza 30 mm.

FISSAGGIO TELESCOPICO

Fissare la flangia di ancoraggio a soffitto **G** sulla testa del tubo telescopico **H** mediante le 2 viti autofillettanti **J**.

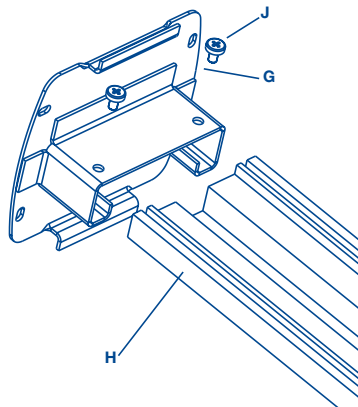

Mettere in bolla la colonna e quindi tassellare la colonna a terra e la flangia a soffitto.

Mettere in tensione tutta la colonna serrando il dado del tensionatore **Q**. Si consiglia di inserire il tubo telescopico per almeno 50 cm nel corpo della colonna.

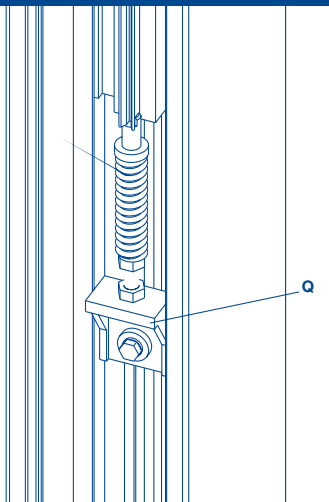

PASSAGGIO CONTROSOFFITTO

CASO A

Fissare al pannello del controsoffitto opportunamente forato la flangia di fissaggio raccordo telescopico **N** utilizzando le 4 viti autofillettanti **O**.

Estrarre i cavi/tubi corrugati attraverso il foro praticato nel pavimento e/o dal controsoffitto.

Cablare gli apparecchi* preferibilmente partendo dall'alto della colonna.

* Le scatole porta apparecchi utilizzabili sono la **SAN-3** cod. 02295 (3 moduli), la **SAN-6** cod. 02296 (6 moduli riconducibili a 4), il supporto **SA-MN** cod. 02294 ad interasse variabile, il supporto **CMA-4N** cod. 03079 per 4 interruttori automatici ad attacco DIN. Queste scatole sono installabili sul corpo della colonna mediante l'utilizzo degli **ZP1** cod. 06560 fornito in dotazione.

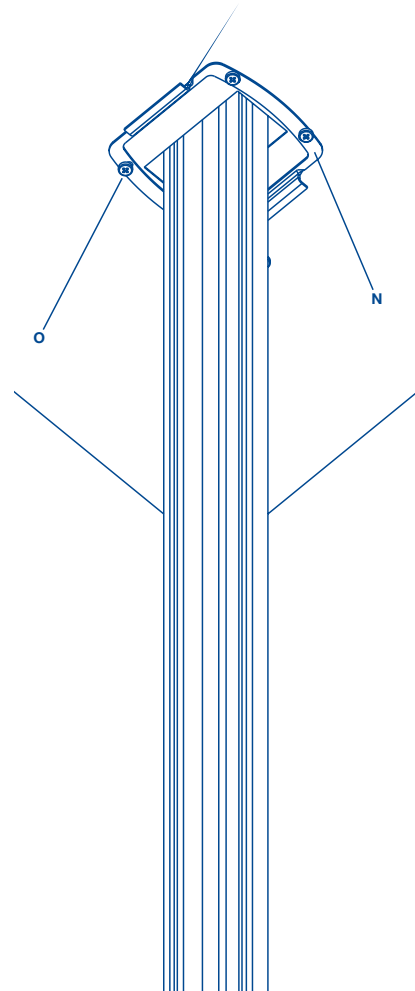

PASSAGGIO CONTROSOFFITTO

CASO B

Fissare al pannello del controsoffitto opportunamente forato la flangia di fissaggio raccordo colonna **N** utilizzando le 4 viti autofilettanti **O**.

Estrarre i cavi/tubi corrugati attraverso il foro praticato nel pavimento e/o dal controsoffitto.

Cablare gli apparecchi* preferibilmente partendo dall'alto della colonna.

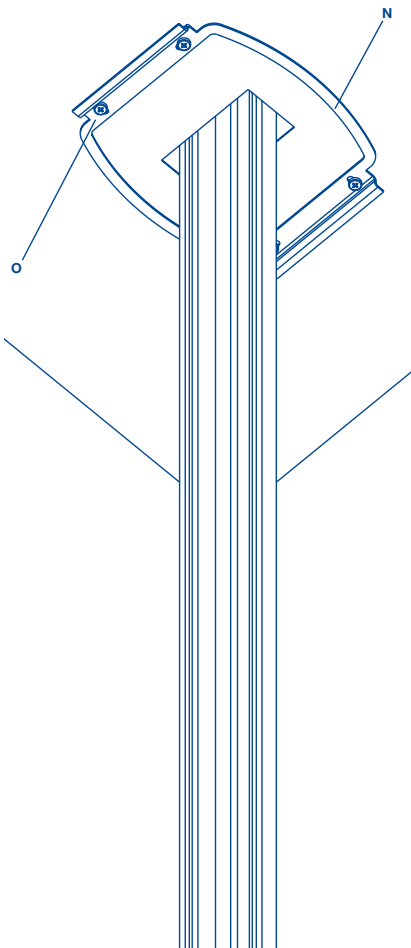

* Le scatole porta apparecchi utilizzabili sono la **SAN-3** cod. 02295 (3 moduli), la **SAN-6** cod. 02296 (6 moduli riconducibili a 4), il supporto **SA-MN** cod. 02294 ad interasse variabile, il supporto **CMA-4N** cod. 03079 per 4 interruttori automatici ad attacco DIN. Queste scatole sono installabili sul corpo della colonna mediante l'utilizzo degli **ZP1** cod. 06560 fornito in dotazione.

RACCORDO COLONNA/TELESCOPICO

CASO A

Fissare il raccordo colonna/telescopico **R** al corpo della colonna incastrandolo fra loro le due parti.

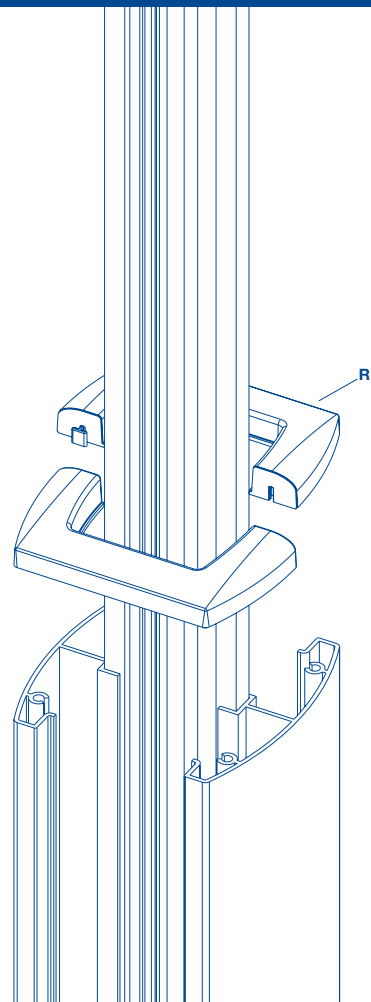

FISSAGGIO MORSETTO DI TERRA E COPERCHI

CASO A

Fissare i 2 coperchi della colonna **S** e quelli del tubo telescopico **T**; questi ultimi dovranno essere tagliati sulla lunghezza esatta tra colonna e controsoffitto meno 15 mm (questo per permettere un corretto accoppiamento dei coperchi con il raccordo colonna/telescopico).

Fissare il morsetto di terra **U** nell'apposita guida sul corpo della colonna e sui coperchi.

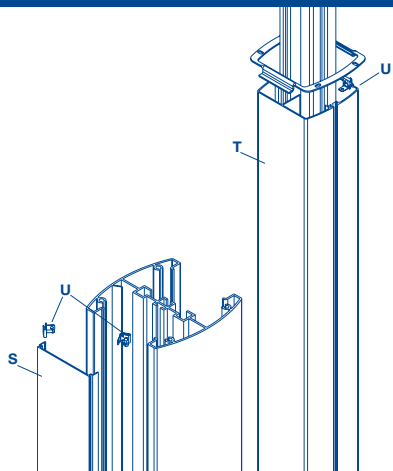

CASO B

Fissare i 2 coperchi della colonna **I** e fissare il morsetto di terra **L** nell'apposita guida sul corpo della colonna e sui coperchi.

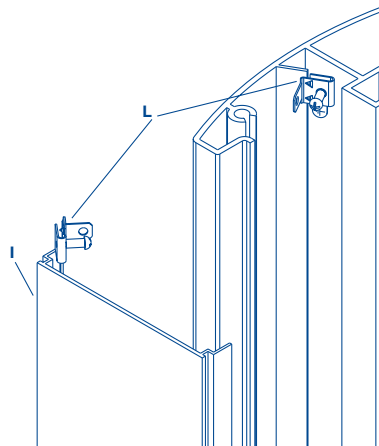

RACCORDO CONTROSOFFITTO

CASO A

Fissare il raccordo telescopico/controsoffitto **V** agganciando le due parti alla flangia metallica.

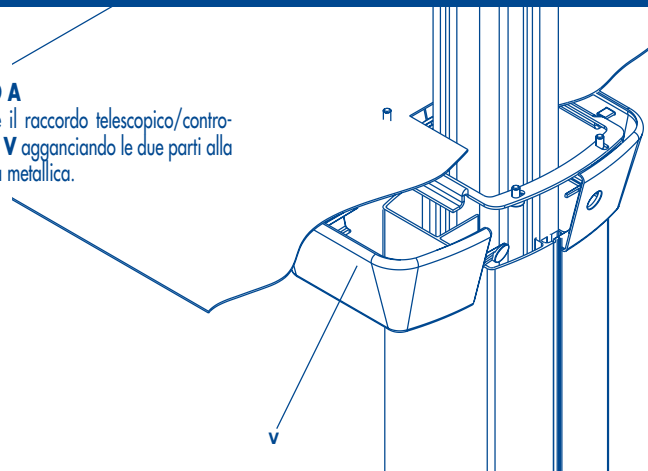

CASO B

Fissare il raccordo colonna/controsoffitto **V** agganciando le due parti alla flangia metallica.

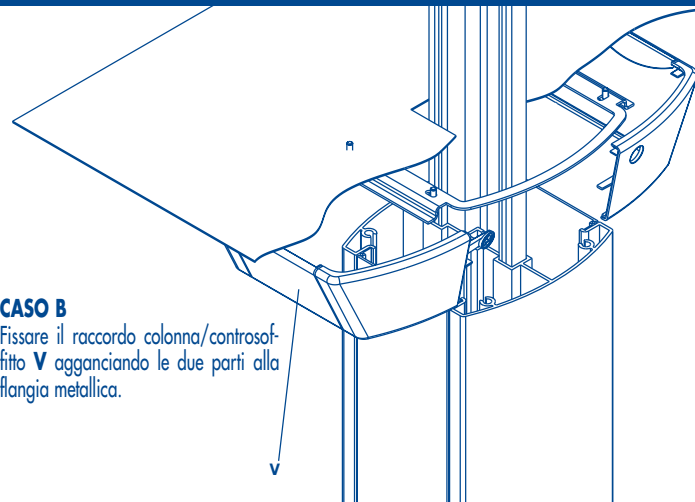

APPLICAZIONE CON CANALE METRÒ FAST

Fissare le due parti della base estetica **M** facendole scivolare sul pavimento fino a farle assemblare a scatto.

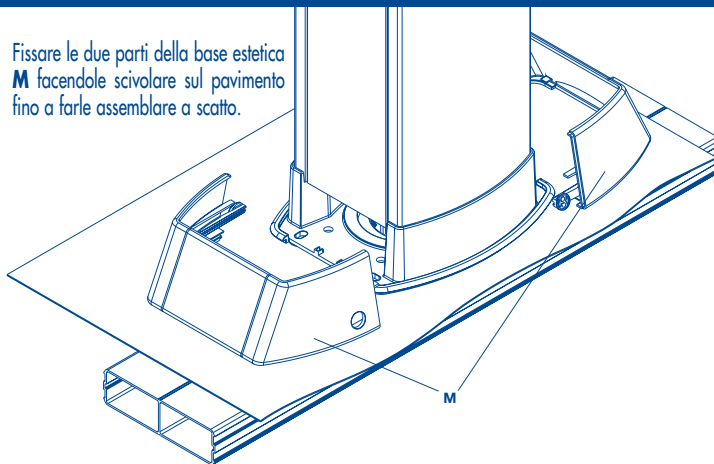

Per un migliore accoppiamento della base tecnica **E** sul bocchettone **MB** del sistema **METRÒ FAST**, utilizzare la ghiera **MGH-N (F)**.

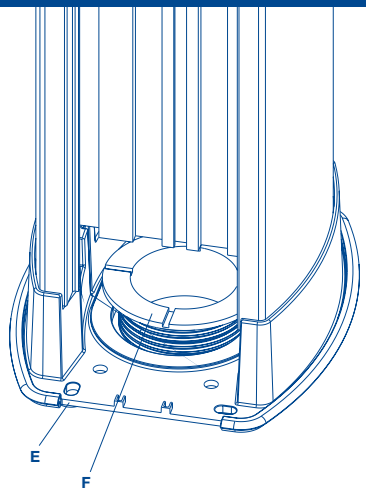

APPLICAZIONE CON CANALE TUNNEL FAST

Fissare le due parti della base estetica **M** facendole scivolare sul pavimento fino a farle assemblare a scatto.

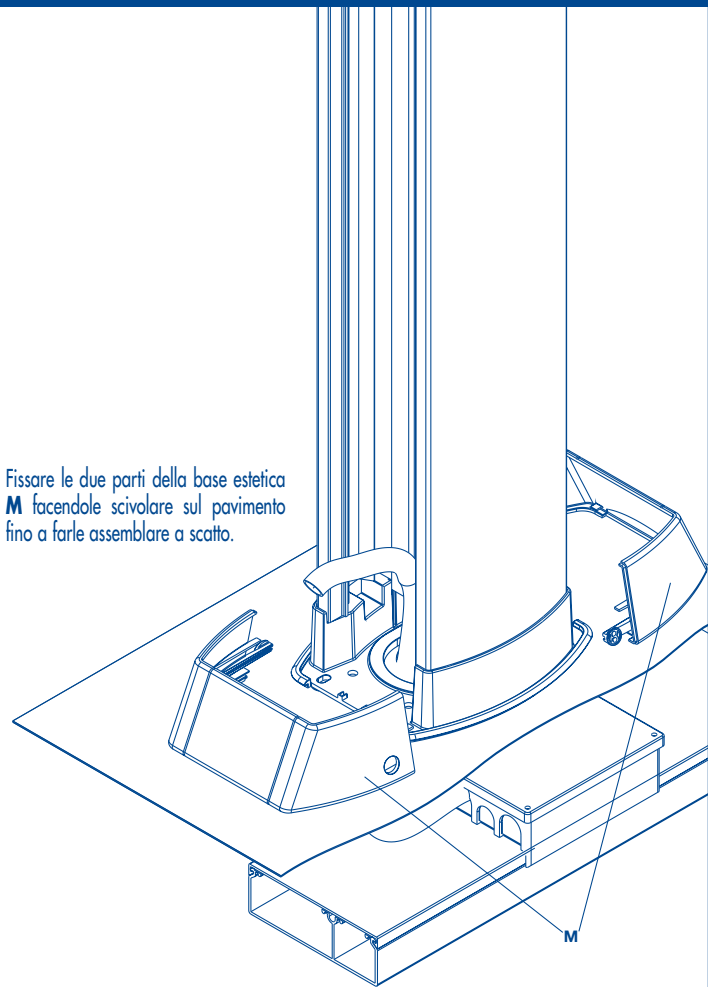

APPLICAZIONE CON CANALE CSP-N

Servendosi delle apposite linee di prefrattura situate sulla base estetica **M** realizzare gli ingressi per il canale **CSP-N**.

Fissare le due parti della base estetica **M** facendole scivolare sul pavimento fino a farle assemblare a scatto.

