



**Ensemble
contrôle d'accès
1 logement lithium**

**SC904AF / SC905AF
SC100AF / SC101AF
MHF02X**

**Ensemble
contrôle d'accès
1 logement secteur**



Cette notice décrit l'installation des références suivantes :

- SC904AF Ensemble contrôle d'accès 1 logement lithium
- SC905AF Ensemble contrôle d'accès 1 logement secteur
- SC100AF Poste intérieur + support + bloc secteur EU
- SC101AF Poste intérieur + support recharge à pile
- MHF02X Platine de rue 2 logements à code translucide

 **Traitement des appareils électriques et électroniques en fin de vie** (Applicable dans les pays de l'Union Européenne et autres pays européens disposant d'un système de collecte). Ce symbole, apposé sur le produit ou sur son emballage, indique que ce produit ne doit pas être traité avec les déchets ménagers. Il doit être remis à un point de collecte approprié pour le recyclage des équipements électriques et électroniques. En vous assurant que ce produit est bien mis au rebut de manière appropriée, vous aiderez à prévenir les conséquences négatives pour l'environnement et la santé humaine. Pour toute information supplémentaire au sujet du recyclage de ce produit, vous pouvez vous adresser à votre municipalité, déchetterie ou au magasin où vous avez acheté le produit.

CE **10** **FR** **DÉCLARATION DE CONFORMITÉ**
Fabricant : **Hager Security SAS**
Adresse : **F-38926 Crolles Cedex - France**

Type de produit : **Interphone radio**
Marques : **Daitem**
Nous déclarons sous notre seule responsabilité que les produits auxquels se réfèrent cette déclaration sont conformes aux exigences essentielles des directives suivantes :

- **Directive R&TTE : 99/5/CE**
- **Directive Basse Tension : 2006/95/CE**
- **Directive ROHS : 2002/95/CE**

conformément aux normes européennes harmonisées suivantes :

Références produits	SC100AF	SC101AF
EN 300 220-2 V2.1.2	X	X
EN 60950 (2006)	X	X
EN 301 489-1 V1.8.1	X	X

Ces produits peuvent être utilisés dans toute l'UE, l'EAA et la Suisse
Crolles, le 06/05/10
Signature : Patrick Bernard
Directeur Recherche et Développement

CE **10** **FR** **DÉCLARATION DE CONFORMITÉ**
Fabricant : **Hager Security SAS**
Adresse : **F-38926 Crolles Cedex - France**

Type de produit : **Interphone radio**
Marques : **Daitem**
Nous déclarons sous notre seule responsabilité que les produits auxquels se réfèrent cette déclaration sont conformes aux exigences essentielles des directives suivantes :

- **Directive R&TTE : 99/5/CE**
- **Directive Basse Tension : 2006/95/CE**
- **Directive ROHS : 2002/95/CE**

conformément aux normes européennes harmonisées suivantes :

Références produits	MHF02X
EN 300 330-2 V1.3.1	X
EN 60950 (2006)	X
EN 301 489-1 V1.8.1	X

Ces produits peuvent être utilisés dans toute l'UE, l'EAA et la Suisse
Crolles, le 06/05/10
Signature : Patrick Bernard
Directeur Recherche et Développement

Document non contractuel, soumis à modifications sans préavis.

Sommaire

1. Présentation	4
2. Description	6
2.1 La platine de rue avec blindage	6
2.2 Le poste intérieur	6
3. Outillage nécessaire	9
4. Préparation	10
4.1 Vignettes de garantie	10
4.2 Charge préalable du combiné avant la pose	11
5. Pose	16
5.1 Pose de la platine de rue	16
5.2 Raccordement	20
5.3 Création de lien radio entre le combiné et la centrale de commande motorisation.	21
6. Test de la portée radio	25
7. Pose du poste intérieur	26
7.1 Sur table	26
7.2 Fixation murale	26
8. Test de fonctionnement	32
8.1 Tester la communication	32
8.2 Tester les commandes d'accès	33
9. Annexes	34
9.1 Programmation des options de fonctionnement de la motorisation	34
9.2 Principe général de création de lien radio	41
9.3 Suppression de lien radio et retour en programmation usine	47
10. Changement des piles	51
10.1 De la base pile	51
10.2 Du combiné	53
11. Questions – Réponses	54
12. Caractéristiques techniques	56

1. Présentation

L'ensemble contrôle d'accès 1 logement lithium ou secteur permet en association avec une centrale de commande motorisation SB301AF d'obtenir la fonction interphone sans rajout d'un coffret technique supplémentaire.

L'interphone vous permet d'accueillir et de filtrer les visiteurs, d'effectuer une écoute sur chaque accès et de communiquer avec un autre combiné.

Vous pouvez de plus commander à distance :

- l'automatisme de portail,
- une gâche électrique,
- un ou plusieurs automatismes de porte de garage,
- un ou plusieurs éclairages.

A tout moment, vous pouvez visualiser l'état de ces accès ou de ces éclairages sur l'afficheur du combiné.

Vous pouvez compléter cet interphone avec un ou plusieurs postes intérieurs supplémentaires (4 maximum par touche d'appel).

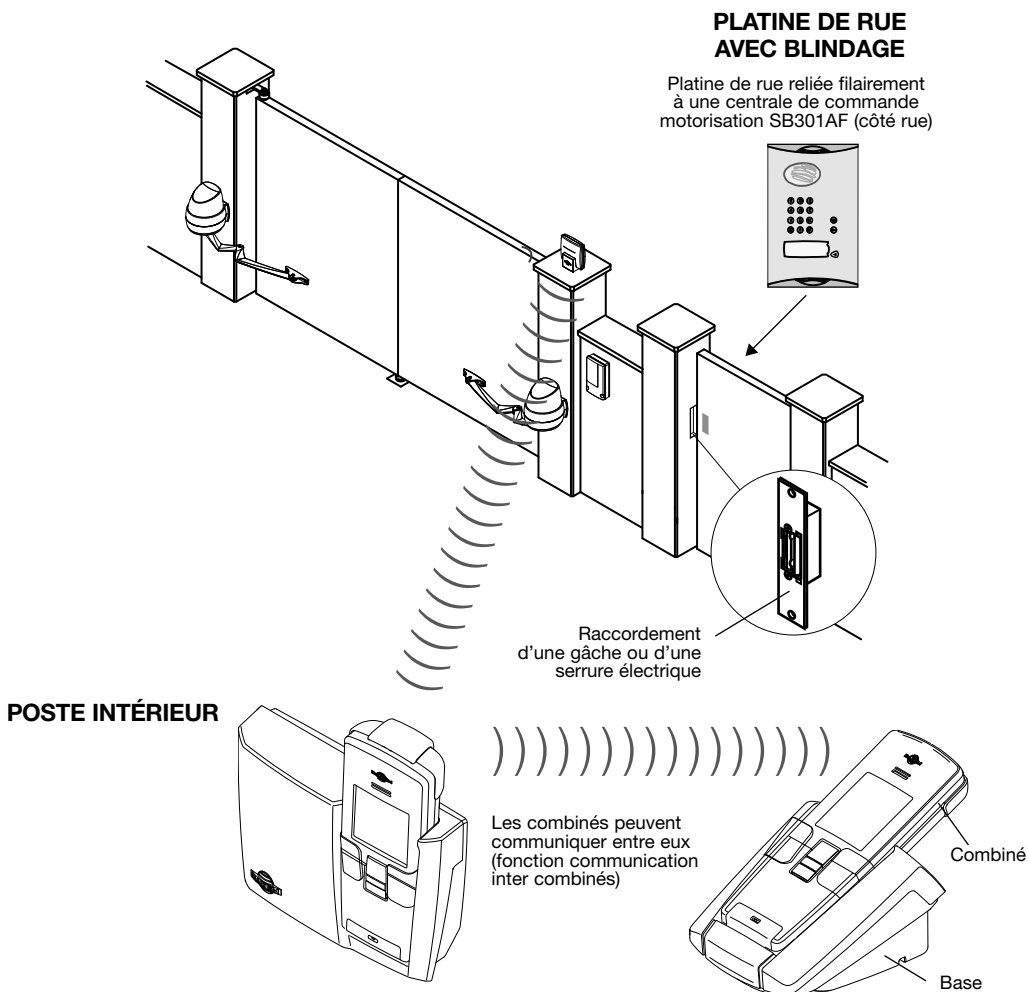

Chaque kit comprend :

- Un poste intérieur (base et combiné) pour la réception d'appel et la commande à distance permettant :
 - la commande de la motorisation de portail,
 - la commande de gâches ou de serrures électriques,
 - la commande d'automatismes de porte de garage (1),
 - la commande d'un éclairage (1),
 - la communication avec un autre combiné (2),
 - la programmation de l'interphone et de l'automatisme.
- Une platine de rue installée côté rue, pour les visiteurs.

Sur la platine de rue à clavier, les commandes s'effectuent :

- à partir du code d'accès,
- après lecture d'un badge.

Identifier chaque utilisateur à l'aide d'un badge

La platine de rue dispose en face avant d'une zone de lecture de badge permettant à chaque utilisateur de commander ses accès plus rapidement grâce à l'identification du badge.

La présentation du badge devant l'étiquette nom permet à l'utilisateur de s'affranchir de la composition du code d'accès.

La platine de rue à clavier peut gérer jusqu'à 16 badges différents. Chaque badge doit être enregistré sur la platine de rue.

- Un blindage
- Un badge

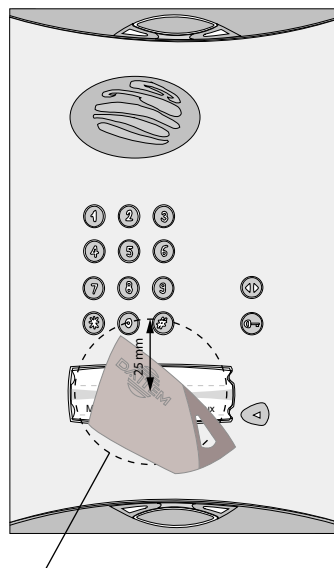

Le badge est détecté dans cette zone à une distance d'approche de 20 mm maximum

1) Par l'intermédiaire d'un récepteur de commande.
2) Nécessite un minimum de 2 combinés.

2. Description

2.1 La platine de rue avec blindage

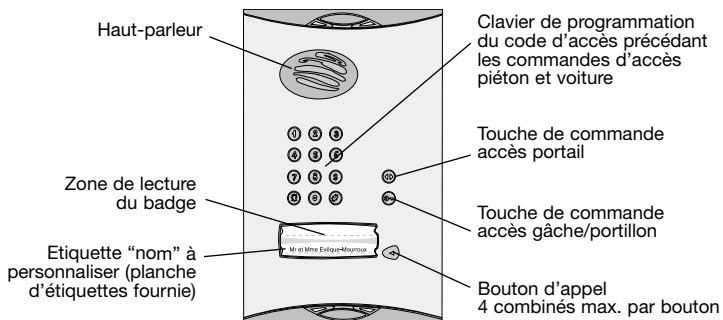

2.2 Le poste intérieur

2.2.1 La base secteur

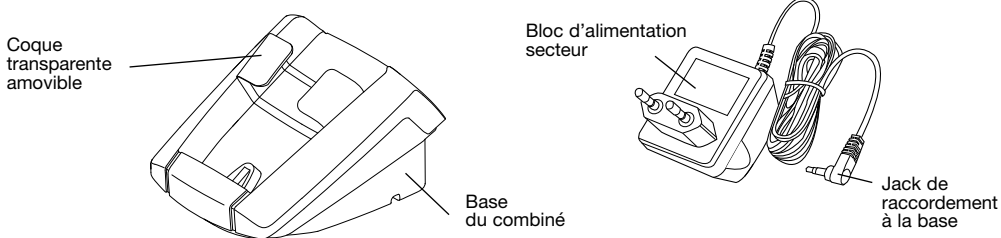

2.2.2 La base pile

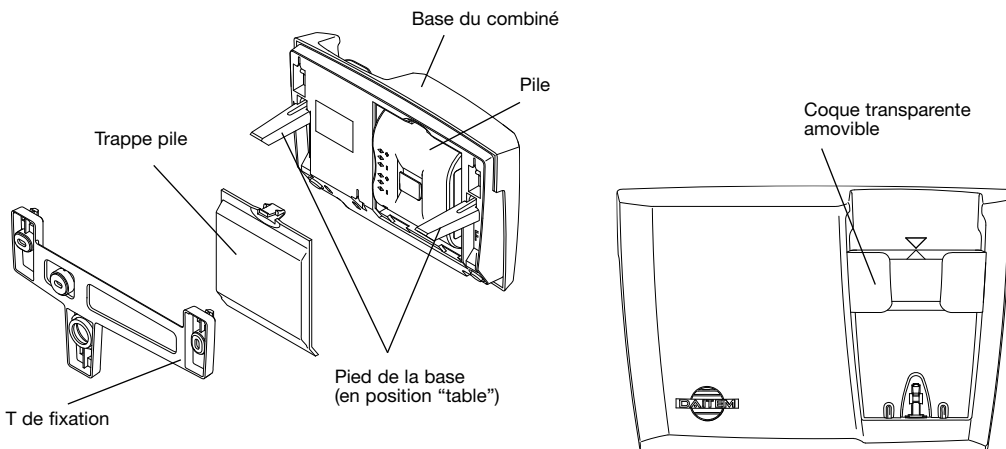

2.2.3 Le combiné

ATTENTION : pour les besoins de l'installation, il est nécessaire de mettre le(s) combiné(s) en charge sur leur base de manière à les faire démarrer.

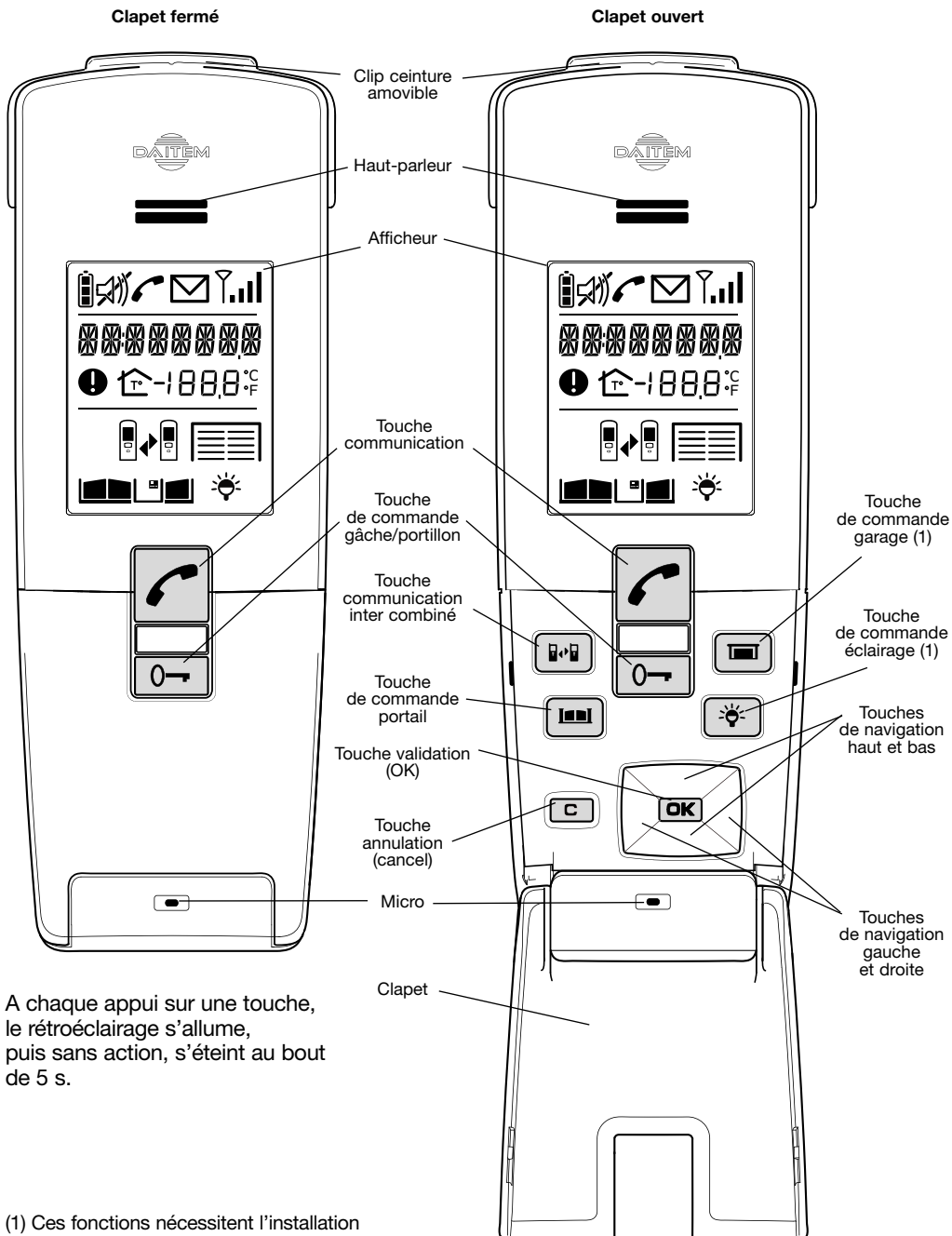

A chaque appui sur une touche, le rétroéclairage s'allume, puis sans action, s'éteint au bout de 5 s.

(1) Ces fonctions nécessitent l'installation d'un récepteur de commande.

2.2.4 Description de l'afficheur

Etat de la batterie du combiné

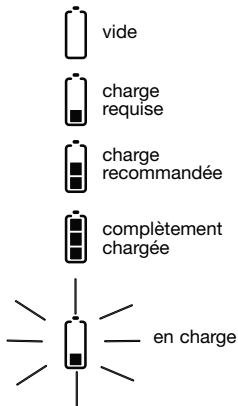

Communication en cours

Combiné en mode silence

Appel en absence

Portée radio

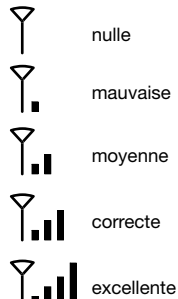

Zone de texte défilant :

- affichage de l'heure,
- de la température extérieure,
- des anomalies,
- de l'accès appelant,
- des commandes en cours,
- du mode du combiné

Anomalie

Signalisation température intérieure

Combiné en fonction communication inter combinés

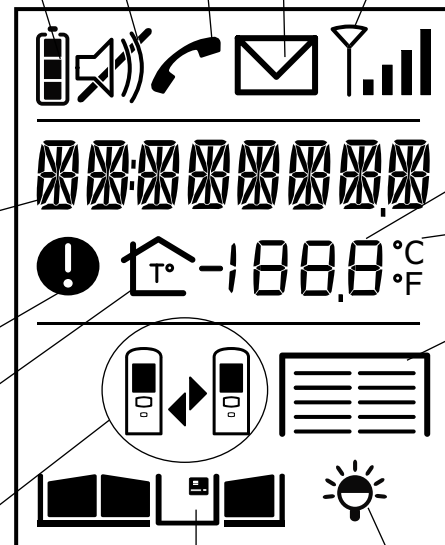
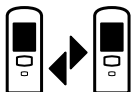

Température intérieure

Unité de la température :

- °C : Celsius
- °F : Fahrenheit

Etat des garages

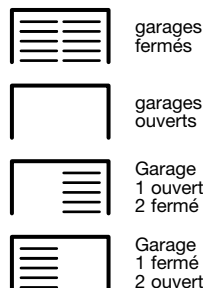

Etat portail, portillon et gâche

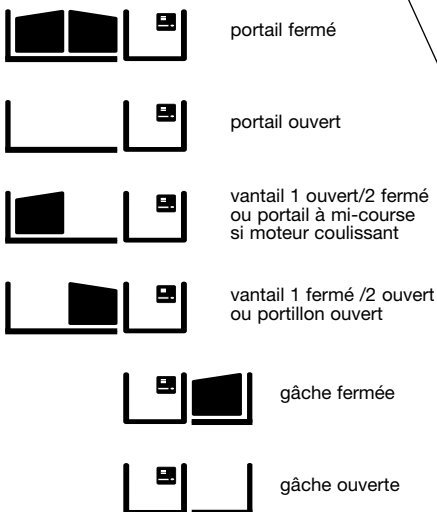

Etat de l'éclairage

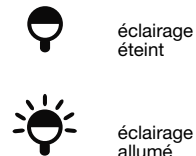

ATTENTION : seules les icones correspondants à l'installation s'affichent.

2.2.5 Afficheur du combiné en veille

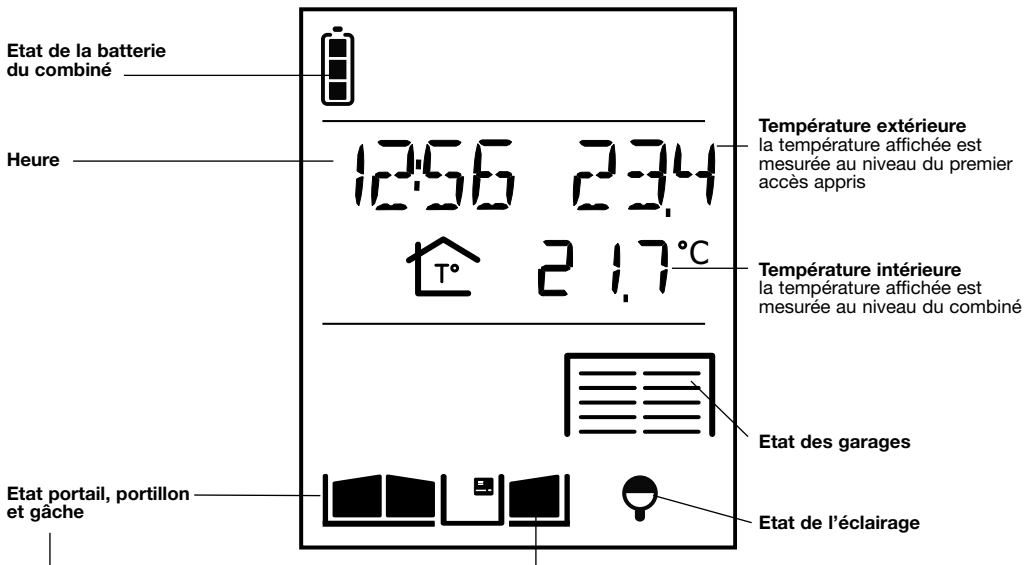

3. Outillage nécessaire

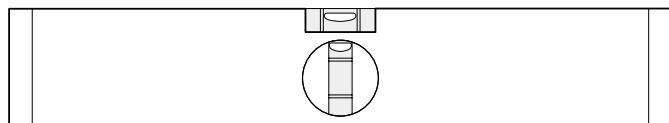
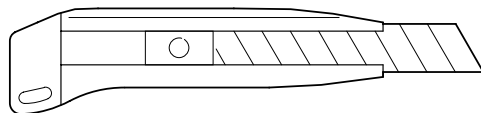
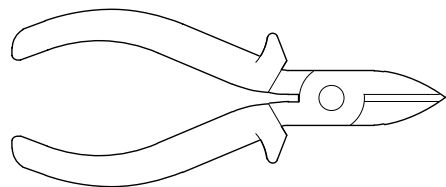
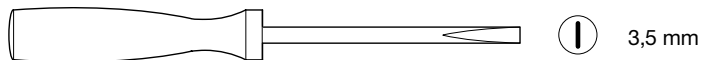
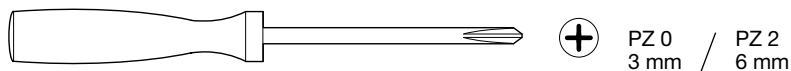
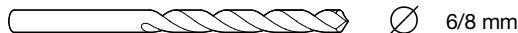

4. Préparation

4.1 Vignettes de garantie

Détacher les **parties prédécoupées amovibles** des vignettes de garantie et les coller sur la demande d'extension fournie.

Au dos de la platine

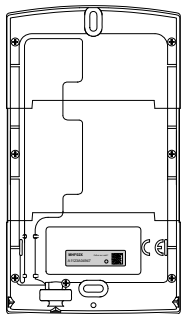

Sur le combiné

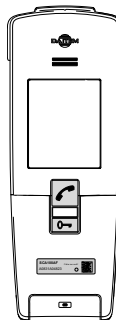

A l'intérieur de la base pile

1. Retirer le T de fixation puis le réserver pour une éventuelle fixation murale (cf. Pose du poste intérieur/fixation murale).

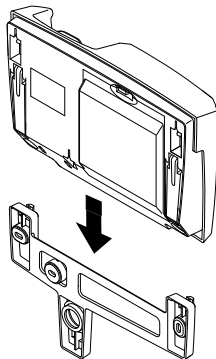

2. Ouvrir la trappe pile.

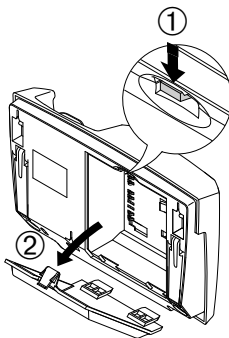

3. Détacher la **partie prédécoupée amovible**.

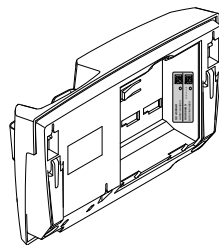

GARANTIE

Les conditions d'application de la garantie contractuelle et du S.A.V. sont décrites dans le catalogue général des produits et peuvent être adressées sur simple demande.

Certains produits ou accessoires de service après vente, comme :

- les blocs alimentation secteur MHU01X
- le support poste intérieur SC501AX
- le clip porte ceinture SC800AX
- le clapet combiné SC801AX

(liste indicative et non exhaustive) bénéficient d'une garantie constructeur de 2 ans sans extension possible.

4.2 Charge préalable du combiné avant la pose

ATTENTION : pour les besoins de l'installation, il est nécessaire de mettre le(s) combiné(s) en charge sur leur base de manière à les faire démarrer.

4.2.1 Combiné sur base secteur

1. Ouvrir la base.

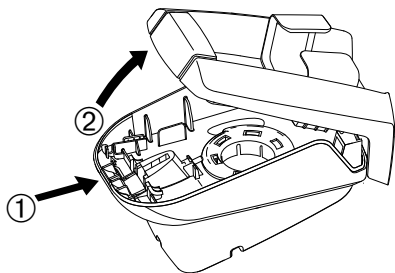

2. Retirer les 4 patins antidérapants.

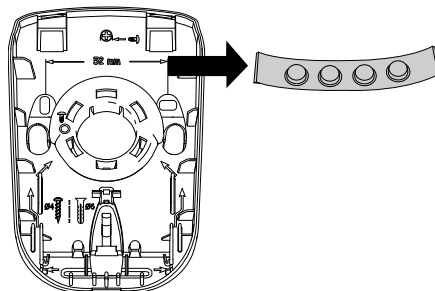

3. Faire pivoter le dos de la base en position "table".

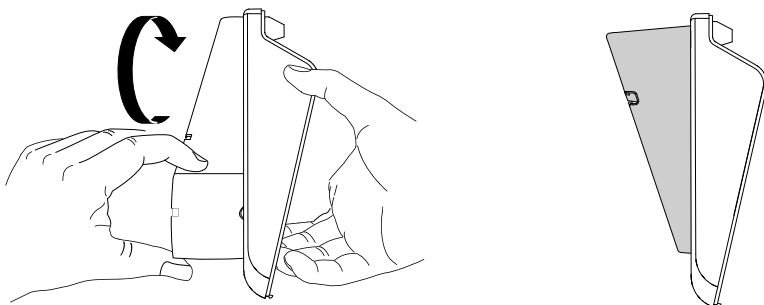

4. Faire passer le jack du bloc d'alimentation dans le trou.

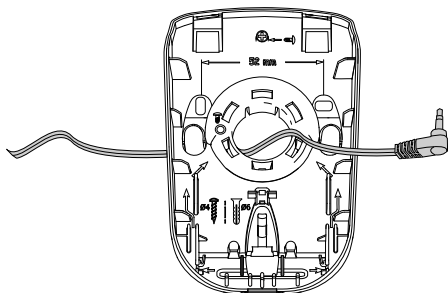

ATTENTION : utiliser obligatoirement le bloc d'alimentation MHU01X fourni.

5. Connecter le jack sur la base en prenant bien soin de positionner le câble dans le passage prévu à cet effet.

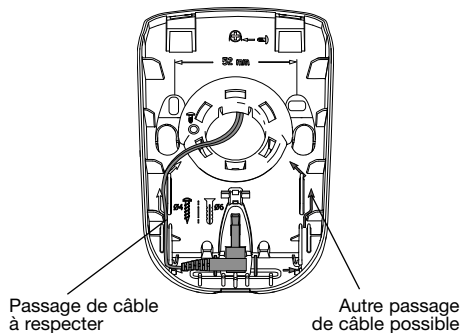

6. Passer le câble d'alimentation dans l'un des guide au dos de la base.

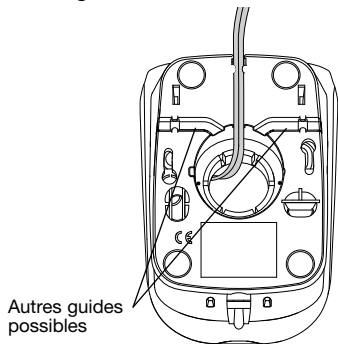

7. Dévisser la vis de blocage.

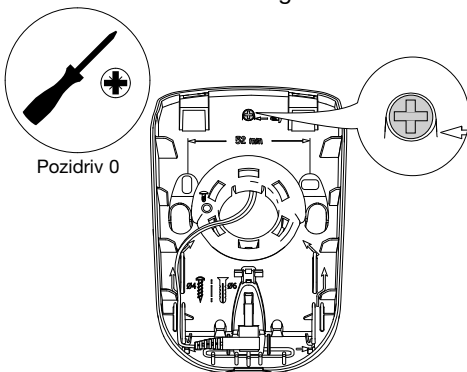

8. La revisser à cet endroit afin de bloquer la base en position "table".

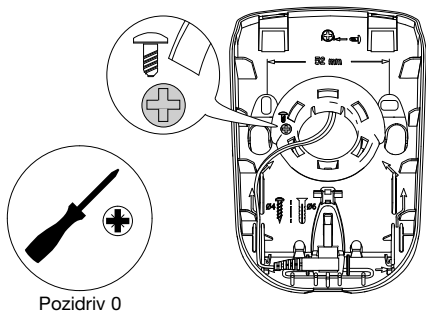

9. Fermer la base.

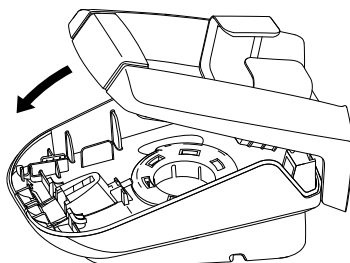

10. Visser la vis de blocage afin d'empêcher toute ouverture malencontreuse de la base.

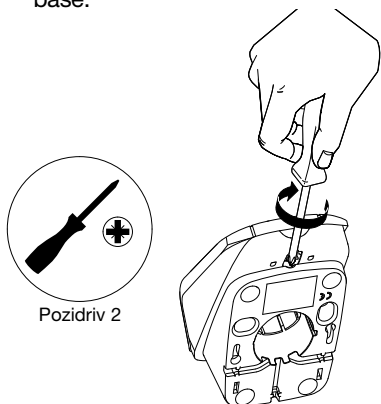

11. Coller les 4 patins antidérapants fournis au dos de la base puis la poser sur la table.

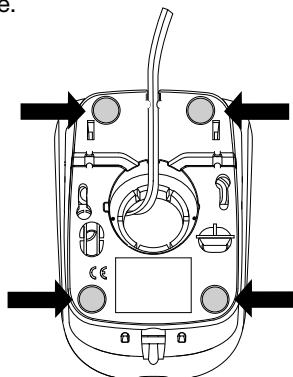

12. Raccorder le bloc d'alimentation au secteur (220 V).

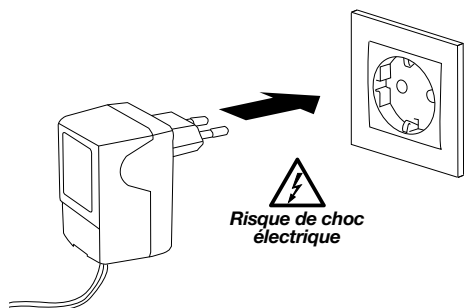

ATTENTION : la prise secteur doit rester facilement accessible afin de pouvoir débrancher facilement le bloc d'alimentation.

13. Poser le combiné sur la base.

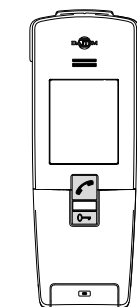

Le combiné affiche pendant 2 s :



Puis ENGLISH si le niveau de charge est correct.

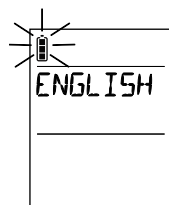

ou

CHARGING (charge en anglais) si la charge de la batterie est insuffisante.

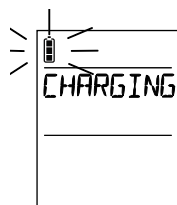

Vous pouvez maintenant passer au chapitre suivant et procéder à la pose de l'interphone.

ASTUCE : pour faciliter le décroché du combiné, il est également possible d'enlever la coque transparente amovible.

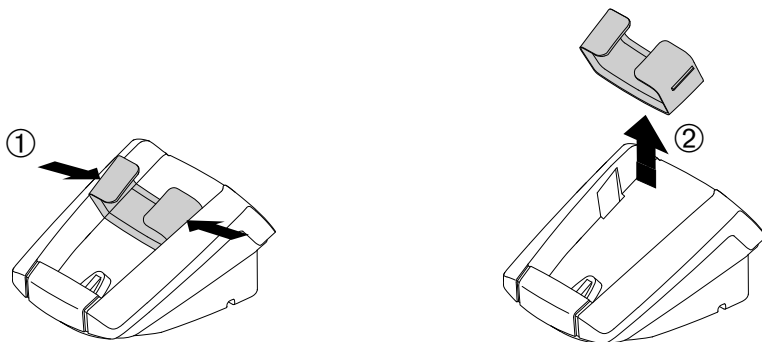

4.2.2 Combiné sur base pile

L'ouverture de la base pile est décrite au chapitre "Préparation/Vignettes de garantie".

1. Connecter la pile BatLi23 fournie.

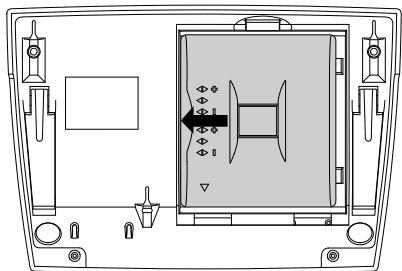

2. Refermer la trappe pile.

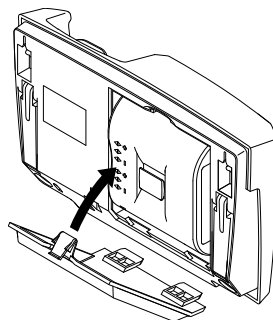

3. Coller les 2 patins antidérapants fournis.

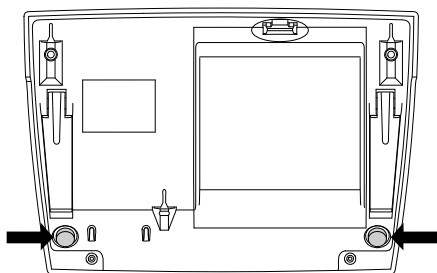

4. Mettre les pieds de la base en position "table", puis la poser.

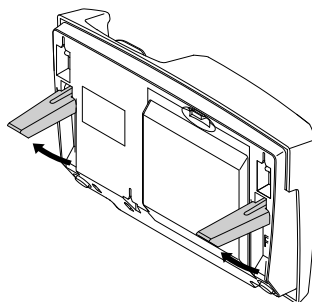

5. Poser le combiné sur la base.

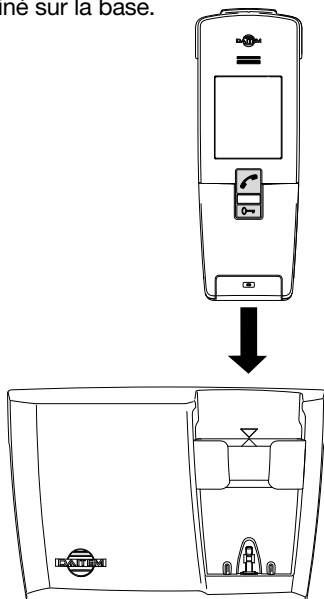

Le combiné affiche pendant 2 s :



Puis ENGLISH si le niveau de charge est correct.

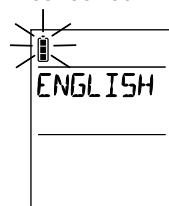

OU
CHARGING (charge en anglais) si la charge de la batterie est insuffisante.

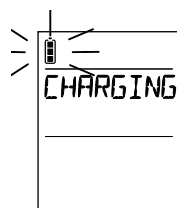

Vous pouvez maintenant passer au chapitre suivant et procéder à la pose de l'interphone.

ASTUCE : pour un décroché plus aisé du combiné, il est également possible d'enlever la coque transparente amovible.

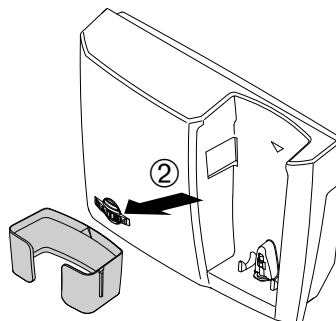
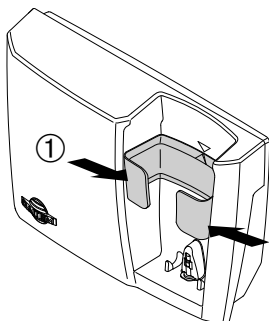

5. Pose

5.1 Pose de la platine de rue

ATTENTION : pour des raisons d'étanchéité, ne jamais tenter d'ouvrir la platine de rue !

1. Pour faciliter l'utilisation, fixer la platine à 1,20 m du sol.

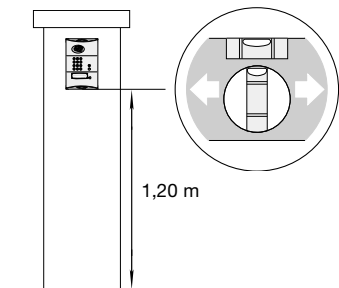

2. Repérer et percer les trous de fixation de la platine de rue avec un forêt de Ø 6 mm. Repérer également l'emplacement du trou de passage du câble à percer (Ø 8 mm min. recommandé).

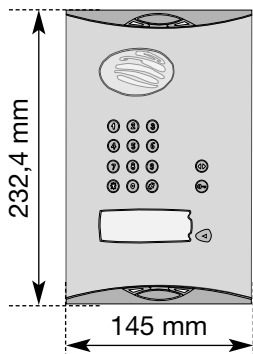
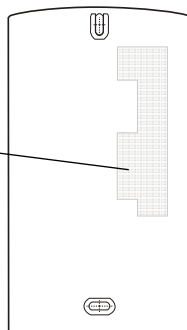

Encombrement à prévoir

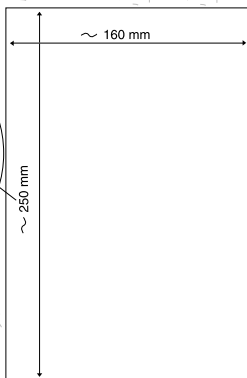

- 3.

ASTUCE :
un logiciel
d'impression
d'étiquette
(EtikPrint) est
disponible sur
le site internet
Daitem.

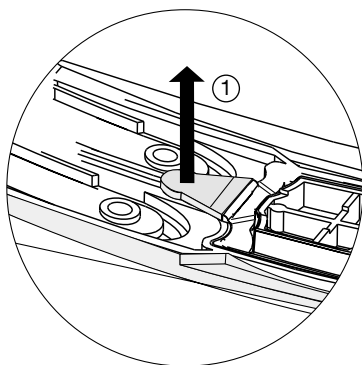

ATTENTION : utiliser impérativement l'étiquette fournie, et la positionner méticuleusement à l'emplacement prévu.

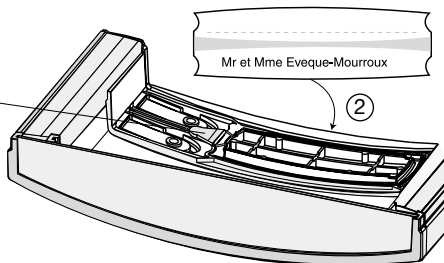

4.

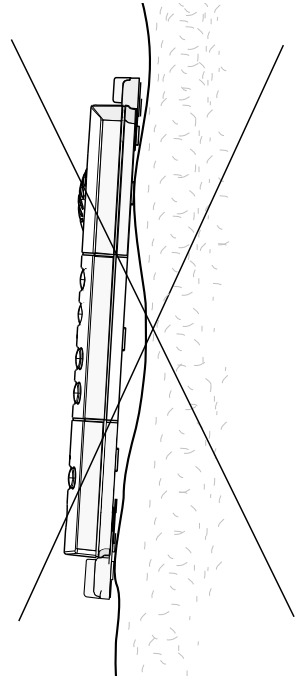
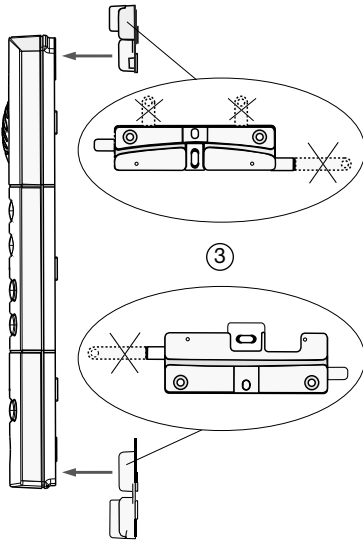

5.

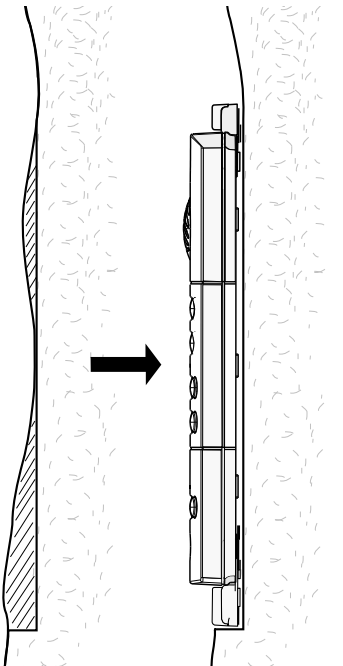

6.

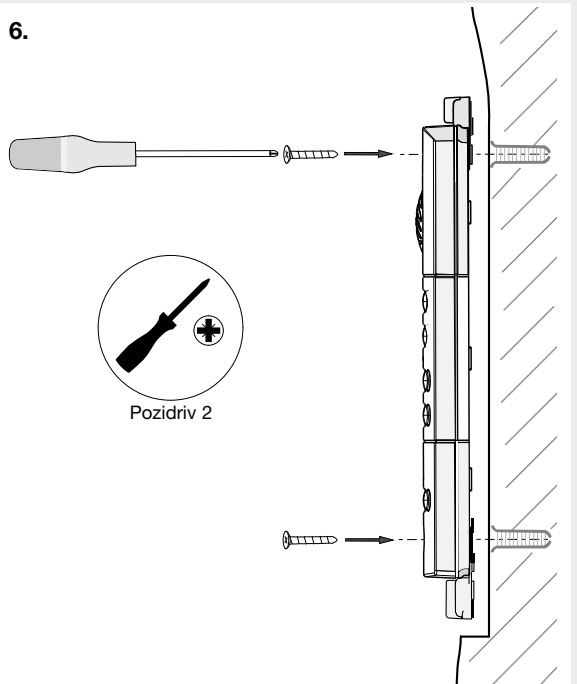

7.

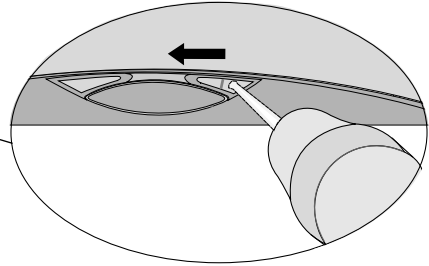
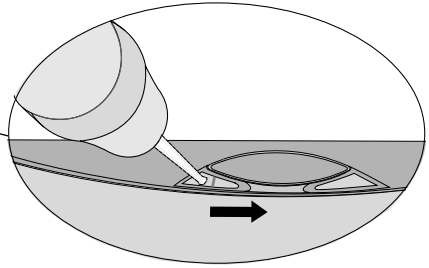
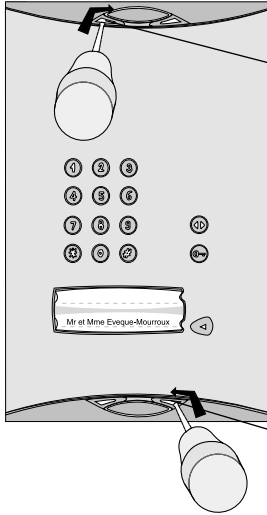

8.

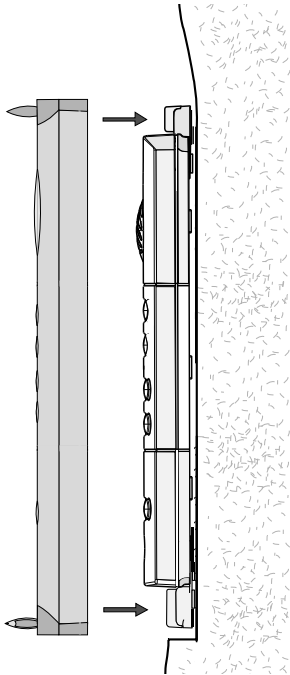

9.



10.

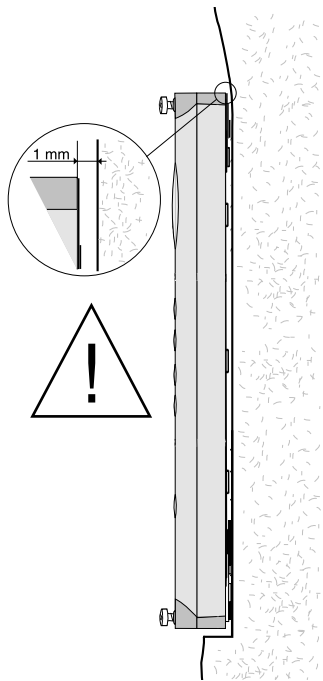

11.

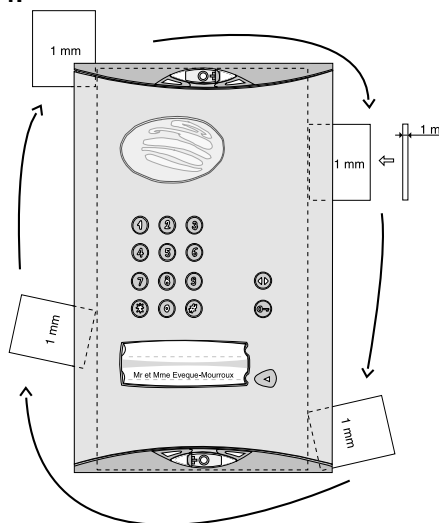

ATTENTION : lorsque le blindage est positionné sur la platine, il doit y avoir 1 mm de décalage (utiliser une cale par exemple) entre le pilier et le blindage.

12.

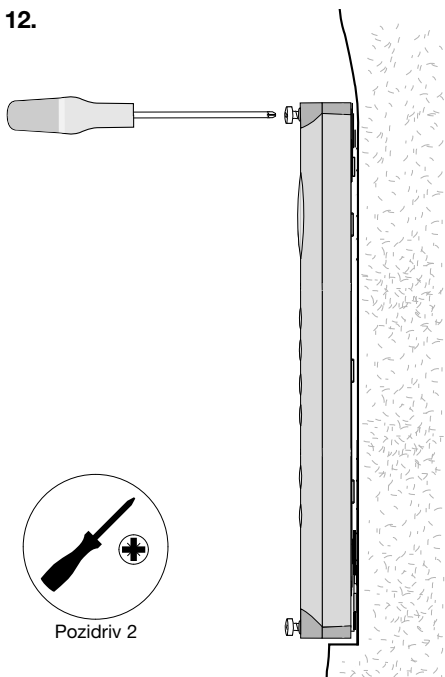

Pozidriv 2

5.2 Raccordement

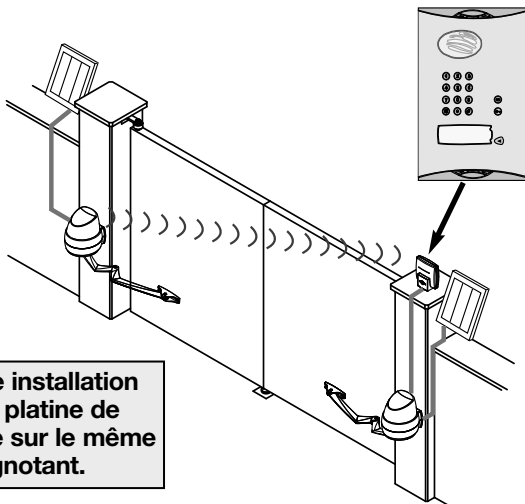

ATTENTION : sur une installation entièrement radio, la platine de rue doit être installée sur le même pilier que le flash clignotant.

Effectuer le raccordement suivant :

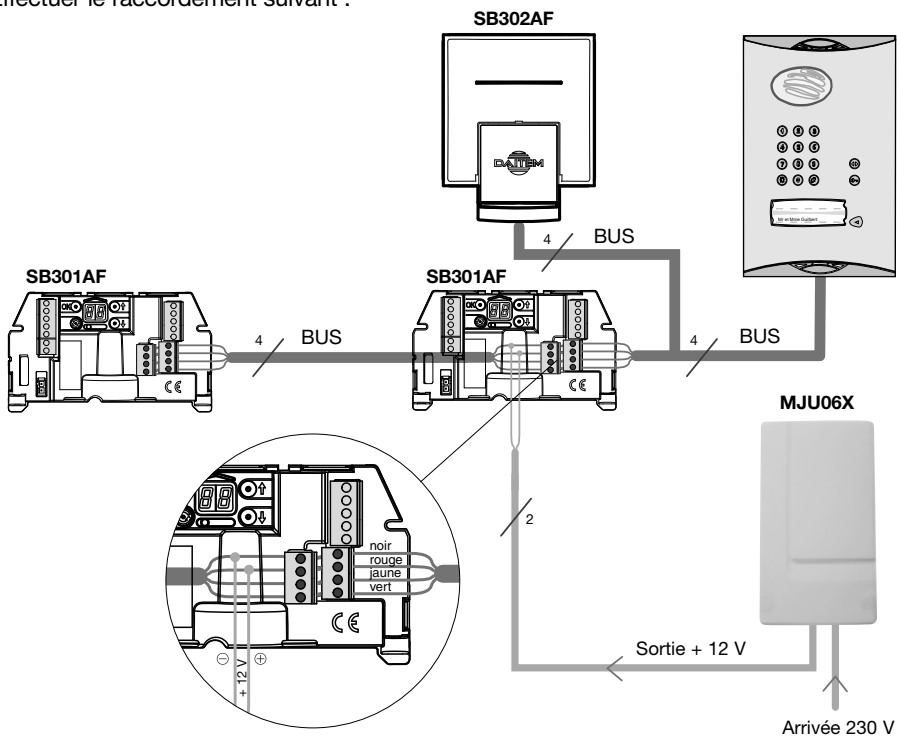

5.3 Création de lien radio entre le combiné et la centrale de commande motorisation

ATTENTION : la touche d'appel de la platine de rue peut être en lien radio avec un maximum de 4 combinés.

1. A cette étape de la pose de l'interphone, le combiné doit afficher :

Si ce n'est pas le cas, mettre le combiné en charge (cf. chapitre Charge préalable du combiné avant la pose) jusqu'à l'affichage du message du choix de la langue.



2. Prendre le combiné, ouvrir le clapet et sélectionner la langue d'utilisation (1) à l'aide des touches

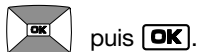

Le combiné bip pendant 2 secondes.



3. Programmer l'heure (1) :

A/ régler le 1^{er} chiffre à l'aide des touches

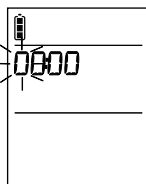

B/ passer au chiffre suivant

à l'aide de la touche



La touche  sélectionne le caractère précédent.

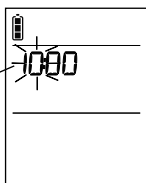

C/ reproduire les étapes **A** et **B** pour régler les minutes, puis une fois l'heure désirée programmée, appuyer sur la touche **OK**.

Le combiné bip pendant 2 secondes.

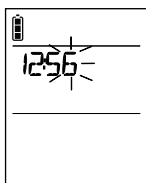

4. Le combiné passe alors en mode création de lien radio et affiche :

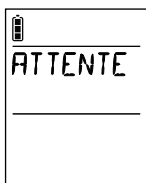

5. Prendre le combiné, se placer à côté de la centrale de commande motorisation et réaliser la séquence page suivante :

(1) Ces paramètres sont modifiables par la suite (cf. : Notice d'utilisation/Modifier les options de fonctionnement du combiné/Modification des options d'utilisation).

Centrale de commande motorisation

6. Passer la centrale de commande motorisation en mode création de lien radio en appuyant sur la touche



La LED de création de lien s'allume en orange.

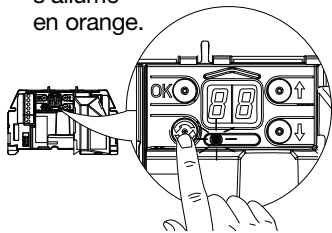

7. A l'aide des touches

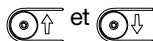

sélectionner la fonction souhaitée (cf. tableau page suivante).

8. La LED de création de lien radio clignote en orange.

Combiné

Le combiné affiche :

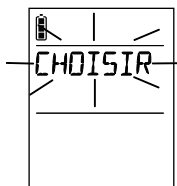

Platine de rue

Voir tableau ci-contre



9. Faire un appui sur le bouton d'appel de la platine de rue.



ATTENTION : seule la touche du bas (TOUCHE 1) reste accessible une fois le blindage posé.

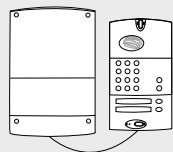







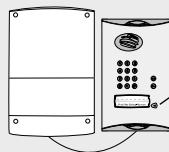



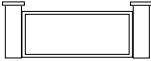









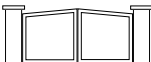
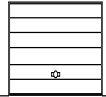



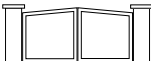
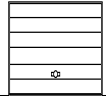



+

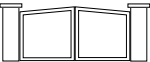
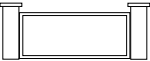

=

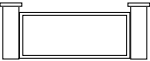

TOUCHE 1

Fonction		Commentaires
N°	Désignation	
	Portail : Mode portail automatique Portillon indépendant : Mode portillon automatique	  <p>Un appui sur la touche  du combiné commande le portail en mode portail automatique. Un appui sur la touche  du combiné commande le portillon en mode portail automatique.</p>
	Portail : Mode portail semi-automatique Portillon indépendant : Mode portillon semi-automatique	  <p>Un appui sur la touche  du combiné commande le portail en mode portail semi-automatique. Un appui sur la touche  du combiné commande le portillon en mode portail semi-automatique.</p>
	Portail : Mode portail automatique Sortie relais commande moteur	 ou  <p>Un appui sur la touche  du combiné commande le portail en mode portail automatique. Un appui sur la touche  du combiné commande le relais de la centrale de commande (ex. porte de garage).</p>
	Portail : Mode portail semi-automatique Sortie relais commande moteur	 ou  <p>Un appui sur la touche  du combiné commande le portail en mode portail semi-automatique. Un appui sur la touche  du combiné commande le relais de la centrale de commande (ex. porte de garage).</p>
	Portail : Mode portail automatique + Mode portillon automatique	 ou  <p>Un appui sur la touche  du combiné commande le portail en mode portail automatique. Un appui sur la touche  du combiné commande le portail en mode portillon automatique (commande du vantail battant) ou ouverture partielle du portail coulissant.</p>
	Portail : Mode portail semi-automatique + Mode portillon semi-automatique	 ou  <p>Un appui sur la touche  du combiné commande le portail en mode portail semi-automatique. Un appui sur la touche  du combiné commande le portail en mode portillon semi-automatique (commande du vantail battant) ou ouverture partielle du portail coulissant.</p>
	Portail : Mode portail semi-automatique + Mode portillon automatique	 ou  <p>Un appui sur la touche  du combiné commande le portail en mode portail semi-automatique. Un appui sur la touche  du combiné commande le portail en mode portillon automatique (commande du vantail battant) ou ouverture partielle du portail coulissant.</p>

La LED de création de lien radio s'éclaire en vert pendant 2 s.

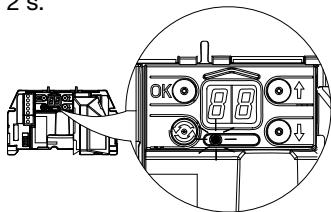

10. Le combiné affiche :

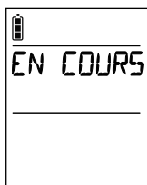

puis

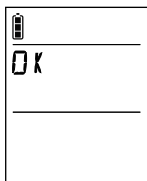

bip pendant 2 s
et

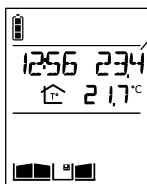

Affichage de l'heure, de la température intérieure et extérieure, de l'état du portail, du portillon ou de la gâche (si contacts de position raccordés).

La platine de rue bip pendant 2 s.

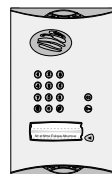

"BIP"

La création de lien radio est terminée

En cas d'erreur, le combiné affiche :



Bip 3 fois, puis retourne automatiquement à l'écran suivant :



Reprendre alors la procédure de création de lien radio.

Reprendre l'ensemble de la procédure création de lien radio pour tous les combinés.

6. Test de la portée radio

Avant d'installer définitivement la base du combiné, assurez-vous d'une bonne portée radio entre le combiné et la centrale de commande motorisation.

1. Placez-vous à l'endroit où vous désirez installer le combiné, et appuyer brièvement sur la touche .

2. Vous entendez ce qui se passe sur la platine de rue.

Si au moins 3 barres sont affichées, la réception est correcte.

Si ce n'est pas le cas, déplacer le combiné.

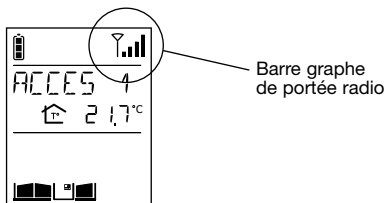

3. Appuyer sur la touche  et reprendre les essais de portée radio pour chaque accès.

ATTENTION : lors des différents essais que vous allez réaliser, si les combinés ou la centrale de commande motorisation sont trop proches, des perturbations (larsen, grésillements...) peuvent apparaître. Eloigner les différents éléments à plus de 3 mètres les uns des autres.

7. Pose du poste intérieur

7.1 Sur table

Le principe de montage est décrit au chapitre Charge préalable du combiné avant la pose.

7.2 Fixation murale

Ce chapitre décrit le passage de la position "table" (position dans laquelle doit se trouver le poste intérieur à cette étape de l'installation, cf. : Charge préalable du combiné avant la pose) à la position murale.

7.2.1 Combiné sur support secteur

1. Retirer le combiné de la base.

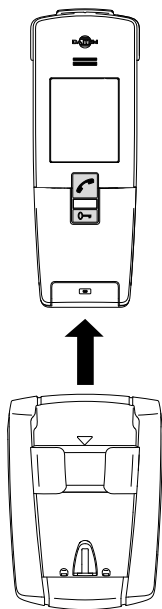

2. **ATTENTION** : la coque transparente amovible doit être présente pour une fixation murale. Si ce n'est pas le cas, la reclipser.

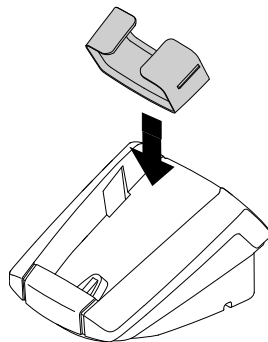

3. Débrancher le bloc d'alimentation du secteur.

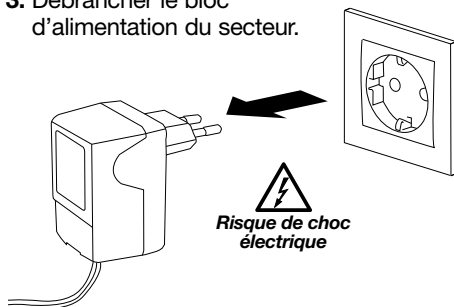

4. Dévisser la vis de blocage de la base.

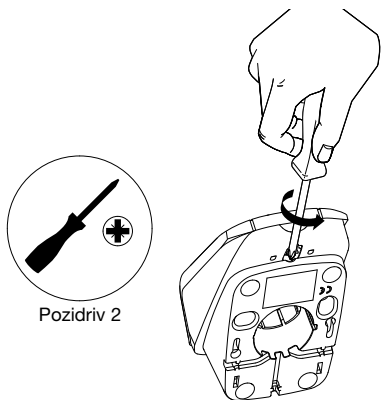

5. Ouvrir la base.

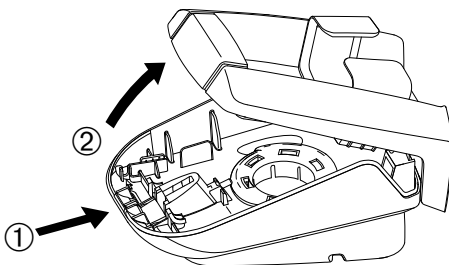

6. Dévisser la vis de blocage.

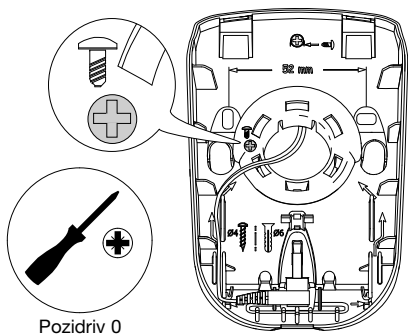

7. La visser à cet endroit.

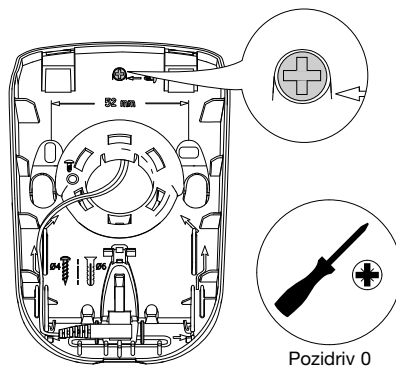

8. Faire pivoter le dos de la base en position murale.

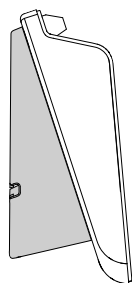
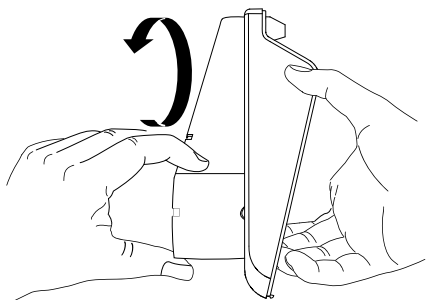

9. Repérer les 2 points de fixation puis percer à l'aide d'un foret de Ø 6 mm.

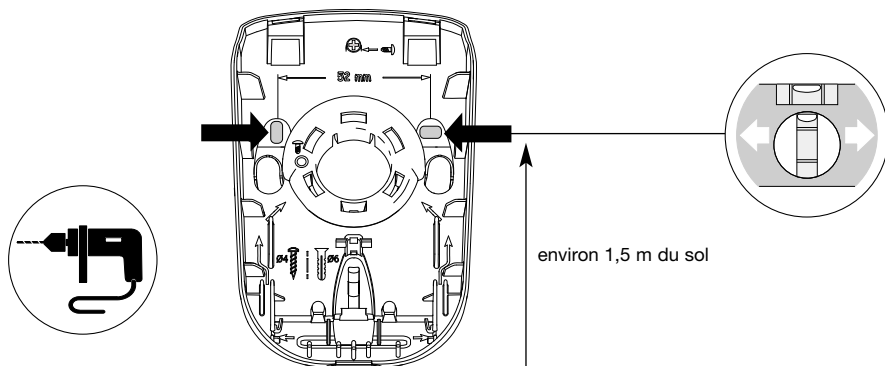

10. Vérifier le bon positionnement du jack du bloc d'alimentation.

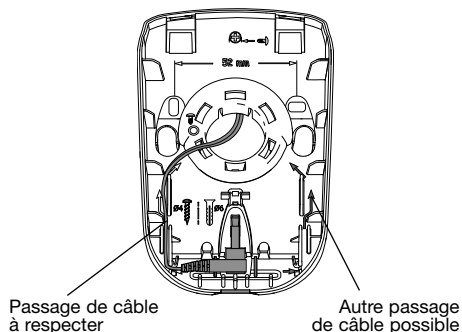

11. Passer le câble d'alimentation dans l'un des guides au dos de la base.

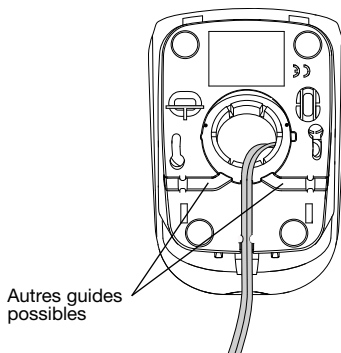

12. Fixer la base au mur à l'aide de chevilles et de vis appropriées.

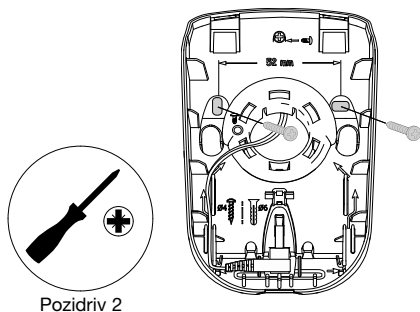

13. Fermer la base.

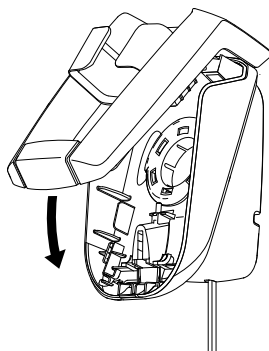

14. Visser la vis de blocage.



Pozidriv 2

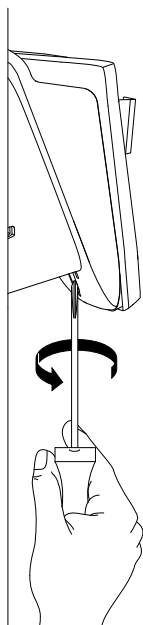

15. Raccorder le bloc d'alimentation au secteur (220 V).

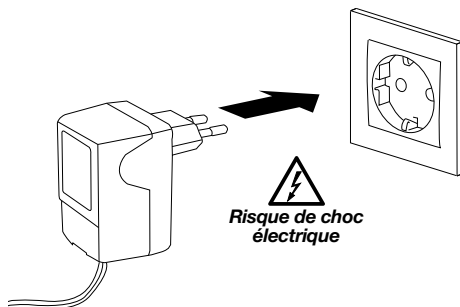



Risque de choc électrique

ATTENTION : la prise secteur doit rester facilement accessible afin de pouvoir débrancher facilement le bloc d'alimentation.

16. Poser le combiné sur la base.

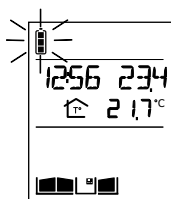
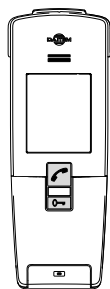
Le combiné émet un bip.



Si besoin, l'icône  clignote indiquant que le combiné est en charge.

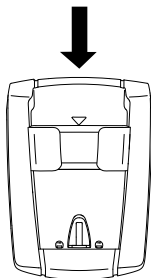

7.2.2 Combiné sur base pile

1. Prendre le T de fixation mis de côté lors de la charge préalable du combiné (cf. charge préalable du combiné avant la pose / combiné sur base pile). Repérer les 3 points de fixation et percer le mur avec un foret de \varnothing 6 mm.

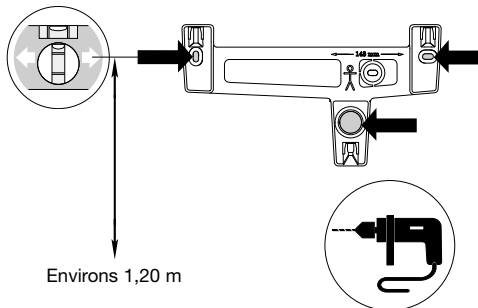

2. Insérer la rondelle et fixer le T à l'aide de vis et de chevilles appropriées.

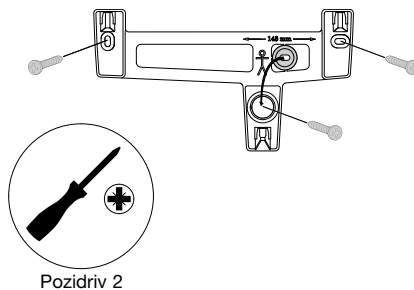

3. Retirer le combiné de la base.

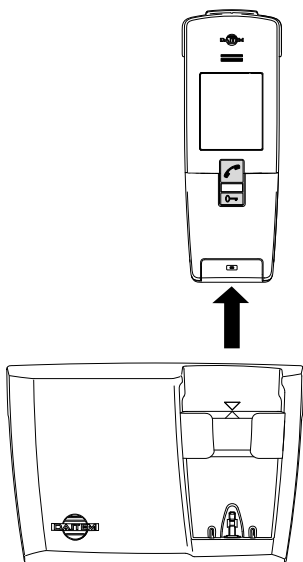

4. **ATTENTION** : la coque transparente amovible doit être présente pour une fixation murale. Si ce n'est pas le cas, la reclipser.

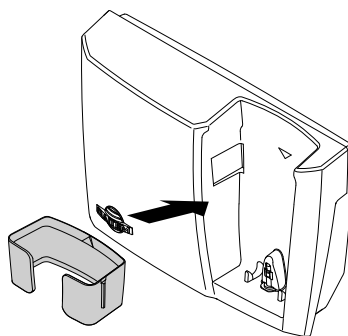

5. Mettre les pieds de la base en position murale.

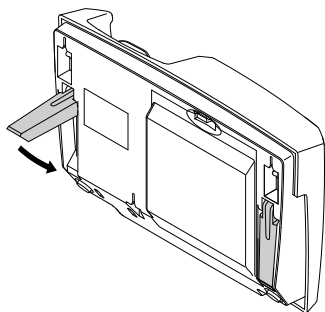

6. Accrocher la base sur le T.

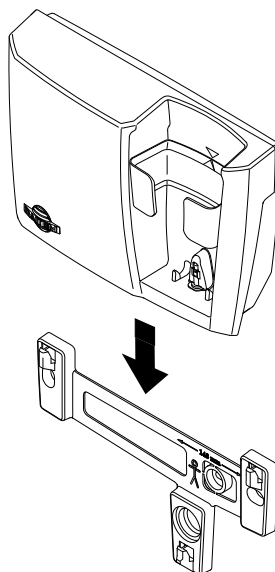

7. Poser le combiné sur la base.

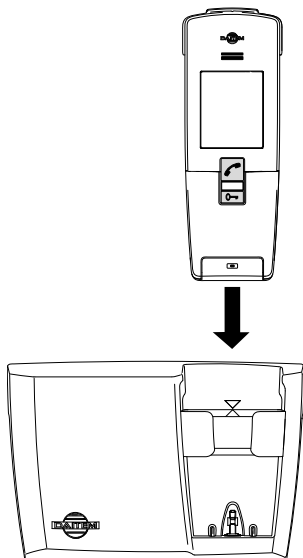

Le combiné émet un bip.

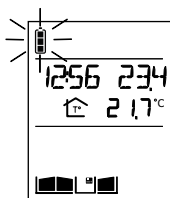

Si besoin, l'icône  clignote indiquant que le combiné est en charge.

8. Test de fonctionnement

8.1 Tester la communication

1. Appuyer sur la touche d'appel de la platine de rue.

Pour confirmer la prise en compte de l'appel, la platine de rue émet une sonnerie à intervalles réguliers pendant 30 s.



ATTENTION

Si le combiné appelé est déjà :

- en communication avec un autre accès ou un combiné,
- ou hors de portée radio, la platine de rue sonne occupée.

2. Le combiné sonne (1) (sauf s'il est en mode silence), le rétro éclairage clignote.

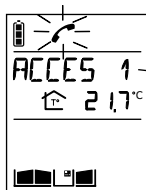

Le nom de l'accès appelant (2) s'affiche.

3. Si le combiné se trouve sur la base, le décrocher :

- si le mode décroché automatique est activé, la communication s'établit,
- sinon, appuyer sur la touche .



Si le combiné est déjà hors de la base appuyer sur la touche .

4. Vous pouvez dialoguer et en ouvrant le clapet, régler le volume de la communication audio à l'aide des touches

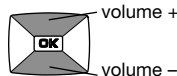

5. A la fin de la communication, appuyer sur la touche .

et/ou raccrocher le combiné sur la base (le combiné émet 3 bips s'il est correctement posé sur la base).

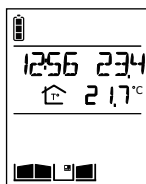





Sans action, la communication se coupe automatiquement au bout de 3 minutes.

Reprendre les essais pour l'ensemble des combinés.

- (1) Sans réponse, le combiné sonne pendant 20 s (valeur d'usine) puis s'arrête. La durée de sonnerie est réglable (cf. : Programmer les options de fonctionnement du combiné). Si le combiné est posé sur sa base, la sonnerie est au niveau sonore programmé (cf. : Modifier les options de fonctionnement du combiné), si le combiné est hors base, le niveau sonore est progressif (du niveau 1 au niveau sonore programmé).
- (2) Les noms des accès sont personnalisables (cf. : Modifier les options de fonctionnement de l'interphone).

8.2 Tester les commandes d'accès

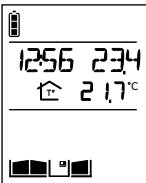
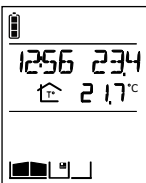
ATTENTION : le test des commandes d'accès nécessite au préalable d'avoir appris un badge ou programmé un code d'accès sur la platine de rue (cf. : Notice d'utilisation/Modifier les options de fonctionnement de l'ensemble de rue).

Action sur la platine de rue	Affichage d'état sur le combiné	Etat de l'accès gâche
<p>1. Présenter le badge devant l'étiquette nom.</p>  <p>Ou composer le code d'accès (1)</p> 		Fermé
<p>2. Si une gâche est raccordée, celle-ci est déverrouillée dans les 5 secondes (2).</p> <p>ou</p> <p>Si un portail est raccordé seul (sans une gâche), l'accès portillon est déverrouillé dans les 5 secondes (3).</p>	 <p>ou</p> 	Ouvert

Pour des essais complémentaires (Test de l'accès portail, des fonctions écoute et communication inter combinés...) se reporter aux chapitres correspondants de la notice d'utilisation.

L'interphone est désormais fonctionnel, vous pouvez si besoin le personnaliser en vous reportant aux chapitres Modifier les options de fonctionnement de l'ensemble de rue et Modifier les options de fonctionnement du combiné de la notice d'utilisation.

(1) En cas d'erreur de touche, taper sur  puis recomposer le code d'accès.

(2) Nécessite d'avoir programmé la fonction F2 ou F3 lors de la création de lien radio entre le combiné et la centrale de commande motorisation.

(3) Nécessite d'avoir programmé la fonction F1, F4, F5 ou F6 lors de la création de lien radio entre le combiné et la centrale de commande motorisation.

9.1 Programmations des options de fonctionnement de la motorisation



Une fois la création de lien radio réalisée entre le combiné et la centrale de commande motorisation SB301AF, les options de fonctionnement peuvent être programmées à partir des menus disponibles sur le combiné.

ATTENTION : les menus spécifiques à la motorisation sont affichés sur le combiné après un appui sur une des touches de la centrale de commande. Au-delà de 30 minutes sans action, ces menus n'apparaissent plus sur le combiné. Pour les faire apparaître à nouveau, il suffit d'appuyer sur une des touches de la centrale de commande.

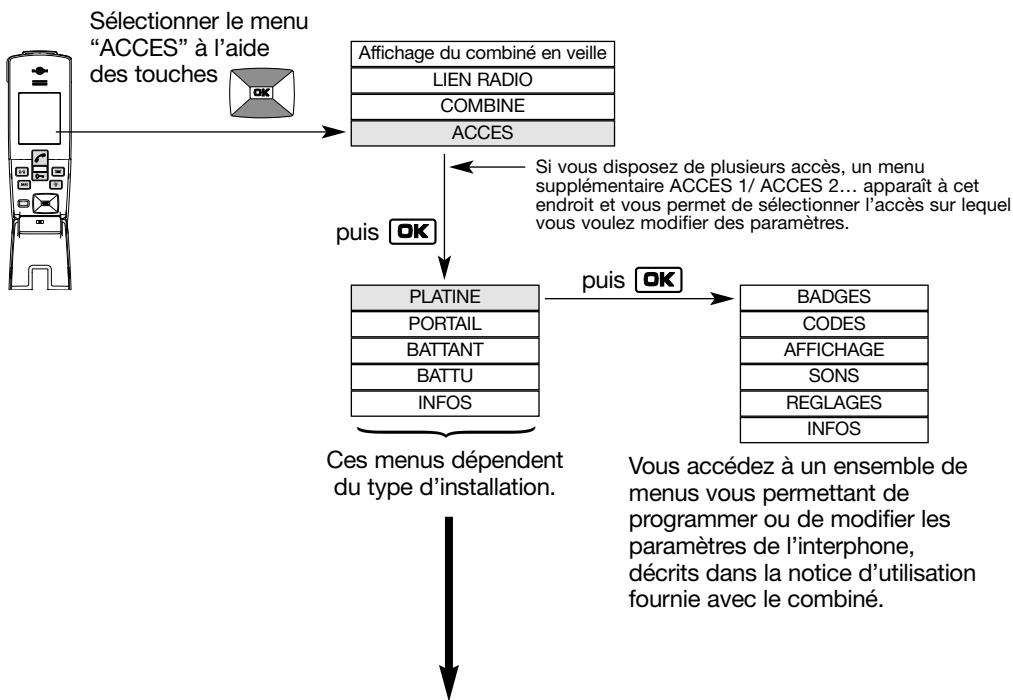
9.1.1 Principe de navigation dans les menus



Portail deux vantaux	Portail un seul vantail (coulissant)	Deux portails indépendants
PLATINE	PLATINE	PLATINE
PORTAIL	PORTAIL	PORTAIL 1
BATTANT	INFOS	PORTAIL 2
BATTU		INFOS
INFOS		

- A tout instant, un appui court sur la touche  permet un retour à l'affichage précédent.
- Un appui long sur la touche  permet un retour à l'afficheur du combiné en veille.
- Sans action sur le combiné pendant 30 s, l'écran retourne à l'affichage du combiné en veille.

Exemple de navigation pour un portail coulissant :

Programmation pour activer le retrait en fin de course (permet de débloquer la crémaillère et de faciliter le déverrouillage manuel).

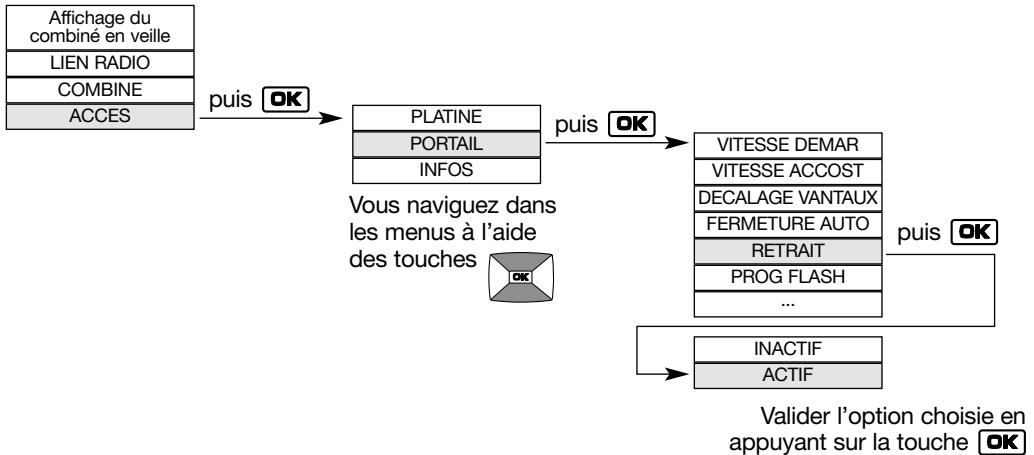

9.1.2 Détails des options de fonctionnement

Cas d'un portail 1 seul vantail (coulissant) :

Menus affichés sur le combiné		cf. tableau chapitre explications des fonctions	
PORTAIL	VITESSE DEMAR	N° 12	
	VITESSE ACCOST	N° 13	
	FERMETURE AUTO	N° 01	
	RETRAIT	N° 10	
	PROG. FLASH	PREAVIS PORTAIL	N° 05
		OCCULT CELLULES	N° 07
	PROG. CELLULES	FERMETURE AUTO	N° 06
		MVT PORTAIL	N° 11
		CELLULES INT	N° 08
	OUVERT. PORTILLON	N° 09	
	COMD. MANUELLE	FONCTIONNEMENT	N° 02
		PRIORITAIRE	N° 14
	RESTRICT COLLEC	N° 15	
	FORCE OUVERTURE	N° 17	
	FORCE FERMETURE	N° 18	
	TEMPS ACCOSTAGE	N° 20	
	LONGUEUR VANTAIL	N° 22	
ALIMENTATION	N° 19		
RELAIS	N° 16		
DUREE GACHE	N° 21		
INFOS	<i>Informations réservées au fabricant</i>		

Cas d'un portail 2 vantaux :

Menus affichés sur le combiné			cf. tableau chapitre explications des fonctions
PORTAIL	VITESSE DEMAR		N° 12
	VITESSE ACCOST		N° 13
	DECALAGE VANTAUX	OUVERTURE	N° 03
		FERMETURE	N° 04
	FERMETURE AUTO		N° 01
	RETRAIT		N° 10
	PROG. FLASH	PREAVIS PORTAIL	N° 05
		OCCULT CELLULES	N° 07
	PROG. CELLULES	FERMETURE AUTO	N° 06
		MVT PORTAIL	N° 11
		CELLULES INT	N° 08
	OUVERT. PORTILLON		N° 09
	COMD. MANUELLE	FONCTIONNEMENT	N° 02
		PRIORITAIRE	N° 14
RESTRICT COLLEC		N° 15	
BATTANT	FORCE OUVERTURE		N° 17
	FORCE FERMETURE		N° 18
	TEMPS ACCOSTAGE		N° 20
	LONGUEUR VANTAIL		N° 22
	ALIMENTATION		N° 19
	RELAIS		N° 16
	DUREE GACHE		N° 21
BATTU	FORCE OUVERTURE		N° 17
	FORCE FERMETURE		N° 18
	TEMPS ACCOSTAGE		N° 20
	LONGUEUR VANTAIL		N° 22
	ALIMENTATION		N° 19
	RELAIS		N° 16
	DUREE GACHE		N° 21
INFOS	<i>Informations réservées au fabricant</i>		

Cas de deux portails indépendants :

Menus affichés sur le combiné			cf. tableau chapitre explications des fonctions	
PORTAIL 1	VITESSE DEMAR		N° 12	
	VITESSE ACCOST		N° 13	
	FERMETURE AUTO		N° 01	
	RETRAIT		N° 10	
	PROG. FLASH	PREAVIS PORTAIL		N° 05
		OCCULT CELLULES		N° 07
	PROG. CELLULES	FERMETURE AUTO		N° 06
		MVT PORTAIL		N° 11
		CELLULES INT		N° 08
	OUVERT. PORTILLON		N° 09	
	COMD. MANUELLE	FONCTIONNEMENT		N° 02
		PRIORITAIRE		N° 14
	RESTRICT COLLEC		N° 15	
	FORCE OUVERTURE		N° 17	
	FORCE FERMETURE		N° 18	
	TEMPS ACCOSTAGE		N° 20	
	LONGUEUR VANTAIL		N° 22	
	ALIMENTATION		N° 19	
	RELAIS		N° 16	
	DUREE GACHE		N° 21	
	PORTAIL 2	VITESSE DEMAR		N° 12
VITESSE ACCOST			N° 13	
FERMETURE AUTO			N° 01	
RETRAIT			N° 10	
PROG. FLASH		PREAVIS PORTAIL		N° 05
		OCCULT CELLULES		N° 07
PROG. CELLULES		FERMETURE AUTO		N° 06
		MVT PORTAIL		N° 11
		CELLULES INT		N° 08
OUVERT. PORTILLON			N° 09	
COMD. MANUELLE		FONCTIONNEMENT		N° 02
		PRIORITAIRE		N° 14
RESTRICT COLLEC			N° 15	
FORCE OUVERTURE			N° 17	
FORCE FERMETURE			N° 18	
TEMPS ACCOSTAGE			N° 20	
LONGUEUR VANTAIL			N° 22	
ALIMENTATION			N° 19	
RELAIS			N° 16	
DUREE GACHE			N° 21	
INFOS		<i>Informations réservées au fabricant</i>		























9.1.3 Explications des fonctions

Fonctions		Paramètres		Commentaires
N°	Désignation	N°	Désignation	
	Délai de fermeture automatique		10 s	Le portail se ferme automatiquement après le délai programmé.
			20 s (valeur usine)	
			40 s	
			60 s	
			80 s	
			120 s	
	Mode de fonctionnement de l'entrée manuelle		automatique	Si aucune cellule photoélectrique n'est raccordée, le mode de fonctionnement de l'entrée manuelle est nécessairement le mode semi-automatique.
			semi-automatique (valeur usine)	
			homme mort	
	Décalage entre les 2 vantaux à l'ouverture		0 s	Cette fonction permet de régler le décalage du vantail battu par rapport au vantail battant lors de l'ouverture.
			1 s	
			2 s (valeur usine)	
			3 s	
			4 s	
			8 s	
	Décalage entre les 2 vantaux à la fermeture		0 s	Cette fonction permet de régler le décalage du vantail battu par rapport au vantail battant lors de la fermeture.
			1 s	
			2 s	
			3 s (valeur usine)	
			4 s	
			8 s	
	Temps de pré-déclenchement du flash		0 s (valeur usine)	Réglage du temps de pré-déclenchement du flash avant le début du mouvement du portail.
			3 s	
			5 s	
	Prise en compte des cellules pour la fermeture automatique		Inactif (valeur usine)	L'activation de cette fonction permet d'obtenir la fermeture automatique du portail dès que les cellules photoélectriques ne sont plus occultées (1).
			Actif	
	Avertissement du flash sur occultation des cellules (hors période de mouvement)		Pas d'avertissement (valeur usine)	L'activation de cette fonction permet de déclencher le flash sur occultation des cellules lorsque le portail est à l'arrêt. NB : pour des questions d'autonomie, cette option est verrouillée dans le cas d'une alimentation via les panneaux solaires. En cas de changement d'alimentation de secteur à solaire, cette fonction est automatiquement désactivée.
			Avertissement si portail ouvert	
			Avertissement si portail fermé	
			Avertissement si portail ouvert ou fermé	

Fonctions		Paramètres		Commentaires
N°	Désignation	N°	Désignation	
	Ouverture automatique sur occultation des cellules (hors période de mouvement)		Inactif (valeur usine)	L'activation de cette fonction permet d'ouvrir automatiquement le portail sur occultation des cellules intérieures (2).
			Actif	
	Programmation du degré d'ouverture du portillon		25 %	Permet de régler l'ouverture du portail en mode portillon.
			50 % (valeur usine)	
			100 %	
	Retrait en fin de course		Inactif (valeur usine)	Il est recommandé d'activer cette fonction pour un portail coulissant. Cela permet d'obtenir un léger retrait du portail (1/2 cm) en fin de course (3).
			Actif	
	Réaction du portail en cas de sollicitation des cellules lors de la fermeture		Inversion du mouvement (valeur usine)	Lors de la fermeture, réaction du portail lors de l'occultation des cellules extérieures.
			Pause jusqu'à libération du faisceau	
	Vitesse de démarrage		25 %	Vitesse de démarrage. S'exprime en % de la vitesse nominale du moteur.
			50 %	
			75 %	
			100 % (valeur usine)	
	Vitesse d'accostage		35 %	Vitesse d'accostage. S'exprime en % de la vitesse nominale du moteur. Pour un moteur coulissant, il est recommandé de régler la vitesse d'accostage à 35 %.
			50 % (valeur usine)	
			75 %	
			100 %	
	Commande manuelle prioritaire		Inactif (valeur usine)	L'activation de cette fonction permet de rendre la commande manuelle prioritaire tant que le contact est activé. Dans ce cas aucune commande radio n'est prise en compte.
			Actif	
	Restriction pour le collectif		Inactif (valeur usine)	Lors de l'ouverture l'activation de cette fonction empêche toute autre personne munie d'un moyen de commande de prendre la main sur l'automatisme (4).
			Actif	
	Activation du relais du moteur durant le mouvement du portail		Inactif (valeur usine)	A faire individuellement sur chacun des moteurs. Par exemple, pour le pilotage d'une lumière la nuit pendant le mouvement du portail, sélectionner la valeur 2.
			Actif permanent	
			Actif nuit	
			Actif + 90 s permanent	
			Actif + 90 s nuit	
			Commande de gâche	

- (1) Avec 1 seule paire de cellule, le portail se ferme automatiquement au bout de 5 s dès que le faisceau est rétabli.
Avec 2 paires de cellule, le portail se ferme automatiquement dès que le faisceau de la 2e paire est rétabli.
- (2) Pour des questions d'autonomie, cette option est verrouillée dans le cas d'une alimentation via les panneaux solaires.
En cas de changement d'alimentation de secteur à solaire, cette fonction est automatiquement désactivée.
- (3) Permet de débloquer la crémaillère et de faciliter le déverrouillage manuel.
- (4) Cette fonction est possible aussi bien en mode automatique que semi-automatique.

ATTENTION : les fonctions 16 à 22 sont à réaliser sur chaque moteur.

Fonctions		Paramètres		Commentaires
N°	Désignation	N°	Désignation	
	Niveau de sensibilité du moteur à l'ouverture		0 (valeur usine, apprentissage non réalisé) valeur de 1 à 7	Cette fonction permet de régler la puissance maximum que le moteur ne doit pas dépasser à l'ouverture, en cas de détection d'obstacle. La valeur 0 signifie que l'apprentissage n'est pas encore réalisé. A faire sur chaque moteur.
	Niveau de sensibilité du moteur à la fermeture		0 (valeur usine, apprentissage non réalisé) valeur de 1 à 7	Cette fonction permet de régler la puissance maximum que le moteur ne doit pas dépasser à la fermeture, en cas de détection d'obstacle. La valeur 0 signifie que l'apprentissage n'est pas encore réalisé. A faire sur chaque moteur.
	Type d'alimentation		Secteur (valeur usine)	Permet de modifier le type d'alimentation de la carte moteur. Cette fonction est utile uniquement en cas de changement d'alimentation.
			Solaire	
	Durée de la phase décélération		1 s	Attention, cette fonction n'est pas possible si la vitesse d'accostage est réglée à 100 % (cf. fonction 13).
			2 s (valeur usine)	
			4 s	
			6 s	
	Durée gâche		2 s	Durée d'activation du relais de sortie pour la commande de gâche.
			5 s (valeur usine)	
	Longueur du vantail		100 cm	Cette programmation permet d'ajuster le démarrage de la phase d'accostage en fonction de la longueur du vantail. NB : ne concerne pas les portails coulissants.
			150 cm	
			200 cm (valeur usine)	
			250 cm	
			300 cm	
			350 cm	
			400 cm	

ATTENTION : Fonctions 17 et 18

Le réglage du niveau de sensibilité se fait lors de l'apprentissage du mouvement du portail. Le niveau de sensibilité correspond à la puissance maximum que le moteur ne doit pas dépasser en cas de détection d'obstacle, sachant que :

- N = 1 correspond à un niveau de sensibilité très faible (convient pour un portail très léger ou un portail de démonstration).
- N = 2 ou 3 correspond à un niveau de sensibilité faible (convient pour un portail léger).
- N = 4 correspond à un niveau de sensibilité moyen. (convient pour un portail standard).
- N = 5 ou 6 correspond à un niveau de sensibilité fort.
- N = 7 correspond à un niveau de sensibilité très fort (convient pour un portail très long ou très lourd).

Nous vous conseillons de privilégier la sécurité des personnes en choisissant un niveau de sensibilité de 2 ou 3 et de l'augmenter uniquement si nécessaire. Par exemple, dans le cas d'un portail plein, le portail peut s'arrêter en pleine course suite à une détection d'obstacle due au vent, dans ce cas il faudra augmenter le niveau de sensibilité.

9.2 Principe général de création de lien radio

Une installation OPTWIN est une installation domotique dans laquelle l'ensemble des produits d'interphonie et d'automatisme communiquent entre eux par un bus filaire ou radio.

Elle comporte différents types de produits que l'on peut classer selon leur fonction à l'instant T dans l'installation :

- Des produits "Émetteurs" : ils envoient des commandes ou des informations grâce à des actions (ex. : appui sur la touche Lumière du combiné) ou à des événements (ex. : fermeture du portail).
Un produit "Émetteurs" peut générer plusieurs commandes différentes (ex. : touches Lumière ou Garage sur le combiné).
- Des produits "Récepteurs" : ils reçoivent des commandes ou des informations et actionnent les applications raccordées (éclairage, automatisme, etc.) ou réagissent en fonction de leur programmation. Ces applications ou réactions sont aussi appelées fonctions.
Un produit "Récepteurs" peut avoir plusieurs fonctions : (ex. : récepteur de commande 2 voies).

A noter que les produits peuvent être successivement des produits "Émetteurs" et des produits "Récepteurs".

Exemples :

Le combiné est en communication audio avec la platine de rue. Le combiné est considéré comme récepteur, l'ensemble central de commande motorisation/platine/flash comme émetteur.

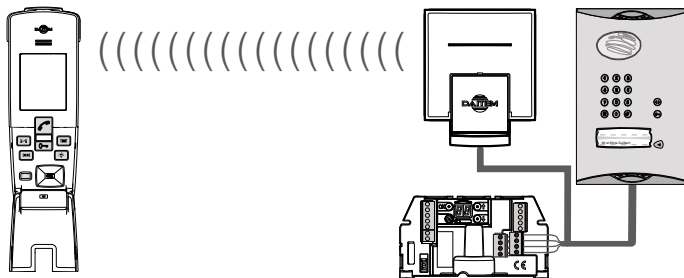

La touche Lumière du combiné pilote l'éclairage raccordé au récepteur de commande.
Le combiné est considéré comme émetteur, le récepteur de commande comme récepteur.

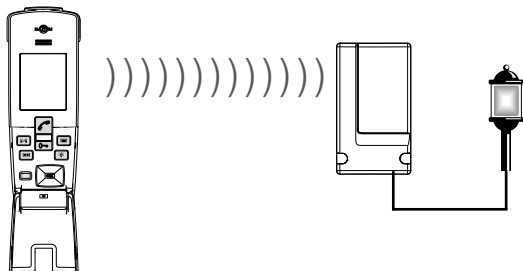

La configuration d'une installation OPTWIN consiste :

- A créer des liens radio entre les différents produits émetteur et récepteur pour définir qui commande qui ou qui envoie des informations à qui.
- A affecter une fonction à chaque lien radio, par exemple un appui sur la touche Lumière du combiné active l'éclairage piloté par le récepteur de commande pendant 5 minutes.

La création de lien radio et l'affectation d'une fonction à ce lien s'effectue lors de la même procédure, et sont basées sur le principe suivant :

Émetteur

1. Mise en mode création de lien radio.

4. Choix de la touche ou de l'événement associé à la fonction.

5. Validation de la procédure.

Récepteur

2. Mise en mode création de lien radio.

3. Choix de la fonction.

9.2.1 Le combiné est utilisé en récepteur

Exemple d'application

En créant un lien radio entre un automatisme Daitem SOLARMATIC et un combiné, il est possible de réaliser une application de ce type : un passage devant les barrières de sécurité de l'automatisme déclenche une sonnerie d'avertissement sur le combiné.

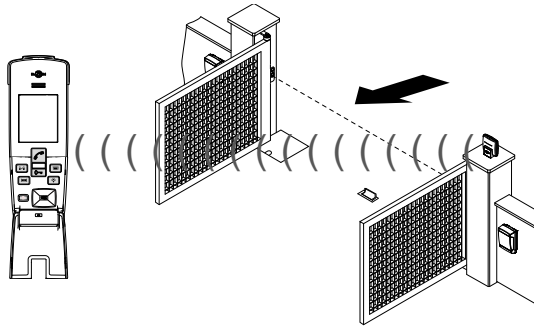

Émetteur

1. Mise en mode création de lien radio.

Informations disponibles dans la notice du produit émetteur.

Combiné

2. Mise en mode création de lien radio.

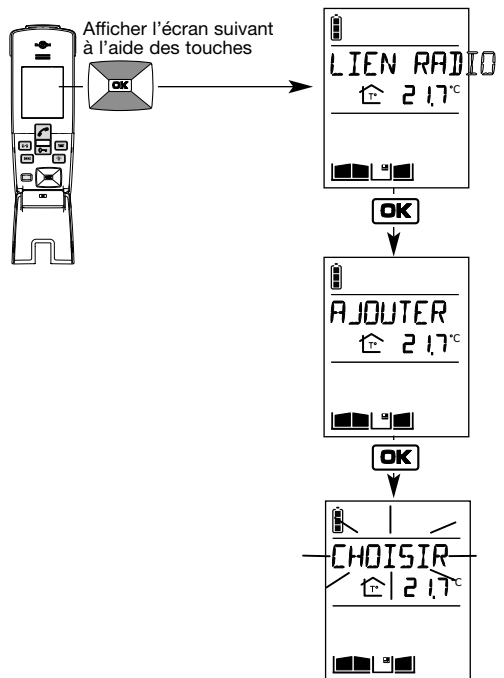

3. Choix de la fonction.

Sélectionner l'une des 9 sonneries disponibles à l'aide des touches .

Le combiné affiche :



puis

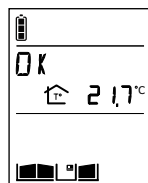

bip pendant 2 s
et

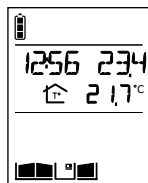

4. Sélection de la touche ou de l'événement associé à la fonction.

5. Validation de la procédure.

Informations disponibles dans la notice du produit émetteur.

La création de lien radio est terminée

En cas d'erreur,
le combiné affiche :

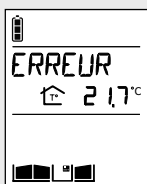

Bip 3 fois,
puis retourne
automatiquement
à l'écran de veille :

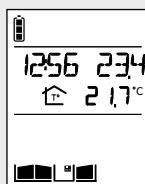

Reprendre alors
la procédure de
création de lien
radio.

9.2.2 Cas particulier

• Création de lien radio entre plusieurs combinés

ATTENTION : chaque combiné peut être en lien radio avec un maximum de 7 autres combinés.

Afin de permettre à plusieurs combinés de rentrer en communication (communication inter combinés) il est nécessaire de créer un lien radio entre chaque combiné.

Pour ce faire, réaliser la séquence suivante :

1^{er} combiné

1. Passer le combiné en mode création de lien radio.

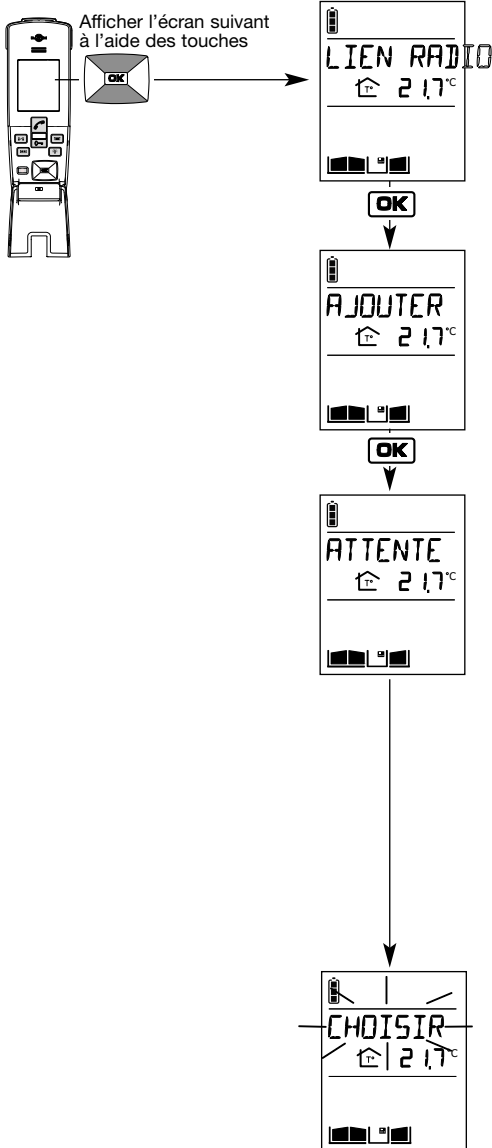

2^e combiné

2. Passer le combiné en mode création de lien radio.

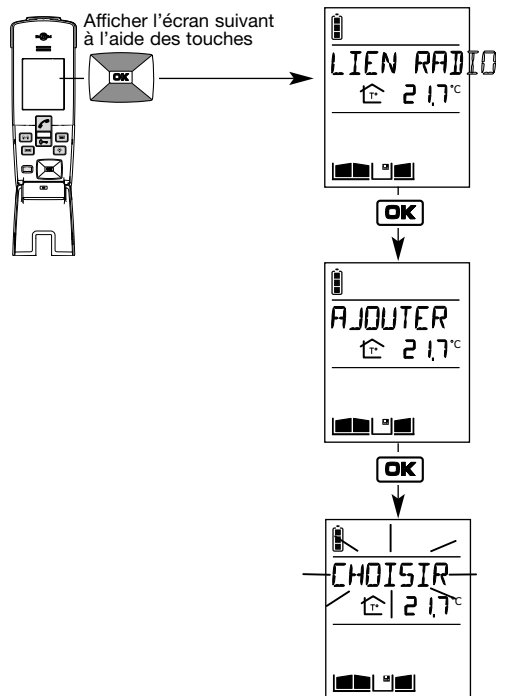

1^{er} combiné

3. Appuyer sur 

4. Le combiné affiche :



puis

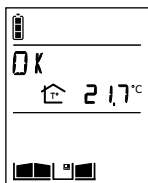

bip pendant 2 s

et

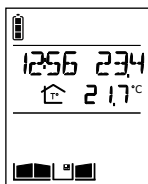

2^e combiné

4. Le combiné affiche :

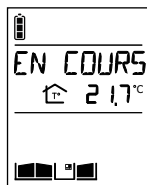

puis

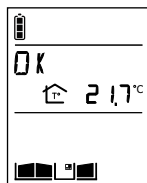

bip pendant 2 s

et

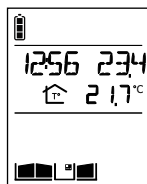

La création de lien radio est terminée

En cas d'erreur,
les combinés
affichent :



Bip 3 fois,
puis retournent
automatiquement
à l'écran de veille :



Reprendre alors
la procédure de
création de lien
radio.

9.3 Suppression de liens radio et retour en programmation usine

9.3.1 Suppression d'un lien radio entre une centrale de commande motorisation et un combiné

Cette fonction permet de supprimer les liens radio créés entre une centrale de commande motorisation et un combiné.

Centrale de commande motorisation

1. Appuyer sur la touche 

La LED de création de lien s'allume en orange.

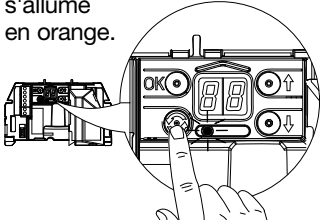

Combiné

Platine de rue

2. Passer le combiné en mode suppression de lien radio

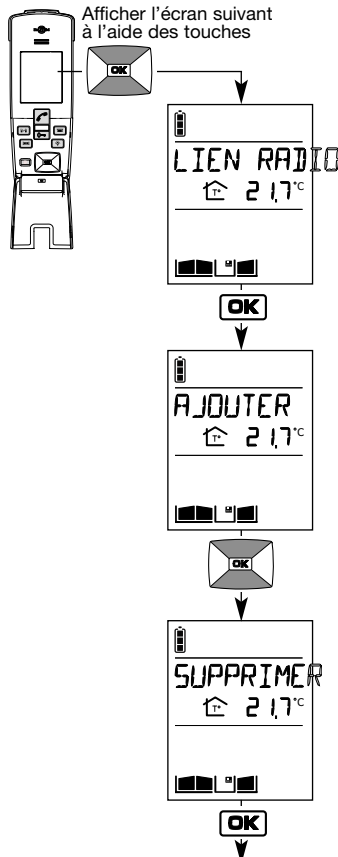

Centrale de commande motorisation

La LED de création de lien radio clignote en orange.

Combiné

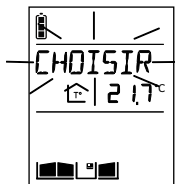

Platine de rue

3. Faire un appui sur le bouton d'appel de la platine de rue appelant le combiné.



4. Le combiné affiche :



puis

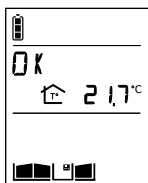

bip pendant 2 s
et

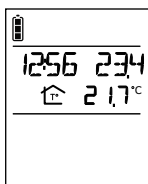

La LED de création de lien radio s'éclaire en vert pendant 2 s.

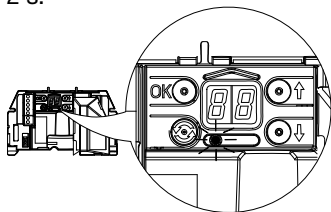

La platine de rue bip pendant 2 s.



"BIP"

La suppression de lien radio est terminée

En cas d'erreur,
le combiné affiche :

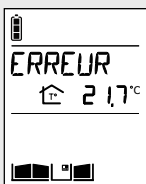

Bip 3 fois,
puis retourne
automatiquement
à l'écran de veille :

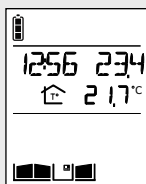

Reprendre
alors la procédure
de suppression
de lien radio.

9.3.2 Retour en programmation usine du combiné et de la centrale de commande motorisation

Cette procédure permet de supprimer tous les liens radio et remet également tous les paramètres du combiné et de la centrale de commande motorisation en valeur usine.

1. Passer le combiné en mode suppression de lien radio

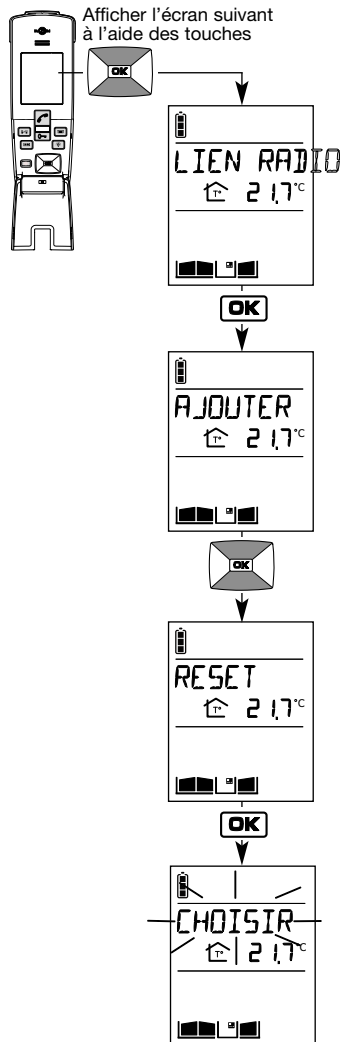

2. Maintenir appuyé sur la touche **OK** jusqu'à l'affichage de l'écran OK.

Le combiné affiche :



puis

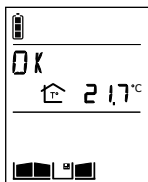

bip pendant 2 s
et



En cas d'erreur,
le combiné affiche :

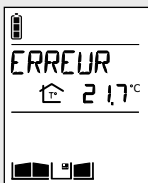

Bip 3 fois,
puis retourne
automatiquement
à l'écran de veille :

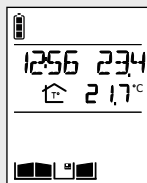

Reprendre alors
la procédure de
suppression de lien
radio.

3. Appuyer brièvement sur la touche  puis relâcher.

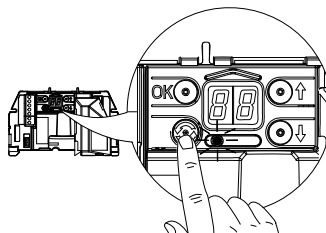

4. Maintenir l'appui sur la touche  jusqu'à extinction de l'afficheur.

Le retour en programmation usine du combiné et de la centrale de commande motorisation est terminé.

10. Changement des piles

ATTENTION

- Risque d'explosion si les piles ou la batterie ne sont pas remplacées correctement.
- Remplacer les piles ou la batterie usagées par des piles ou une batterie du même type.
- Ne pas exposer la batterie à une chaleur excessive (flamme,...) et ne pas jeter au feu.

Déposer les piles ou batterie usagées dans les lieux prévus pour le recyclage.



10.1 De la base pile

A l'apparition du message "PILE BASE", il est nécessaire de changer la pile de la base dans un délai d'un mois.

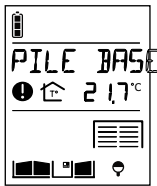

1. Retirer le combiné de la base.

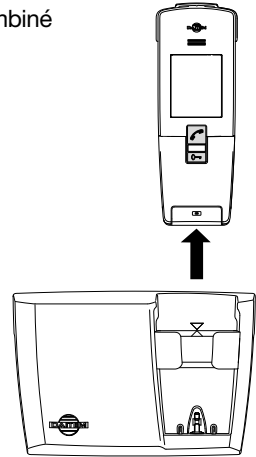

2. Si la base est fixée au mur, la retirer du T de fixation.

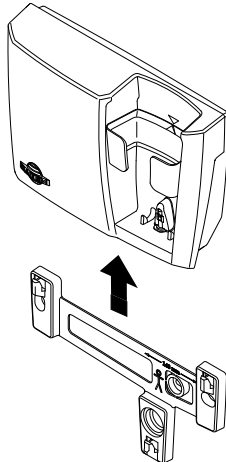

3. Ouvrir la trappe pile.

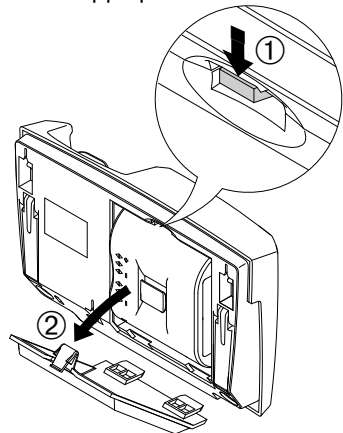

4. Retirer la BatLi23 usagée et la remplacer par une neuve.

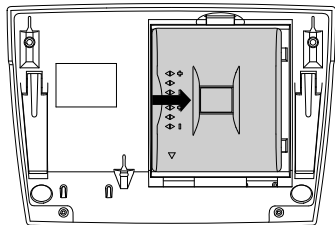

5. Refermer la trappe pile.

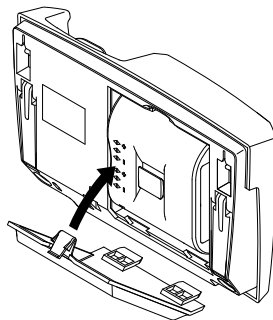

6. Si besoin, remettre la base sur le T de fixation.

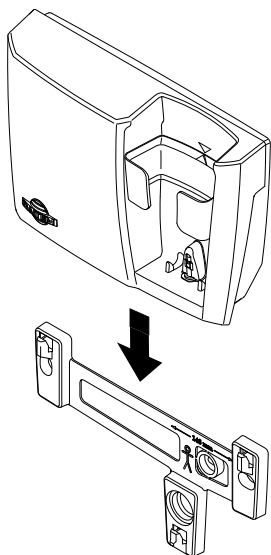

7. Poser le combiné sur la base.

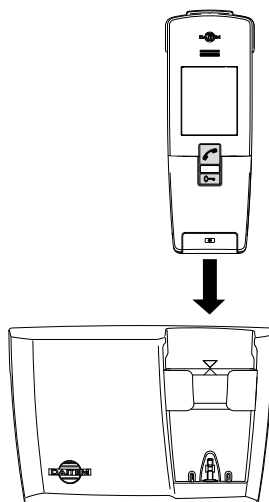

Le combiné émet un bip.

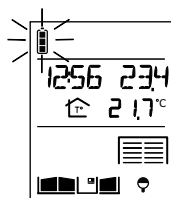

Si besoin, l'icône clignote indiquant que le combiné est en charge.



10.2 Du combiné

Tous les 5 ans, il est également conseillé de changer la batterie du combiné.

1. Retirer le combiné de la base puis enlever le clip ceinture en appuyant sur un de ses côtés.

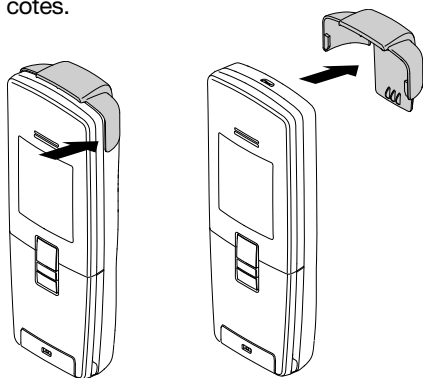

2. Introduire un tournevis plat dans l'encoche, faire pression puis ouvrir le combiné.

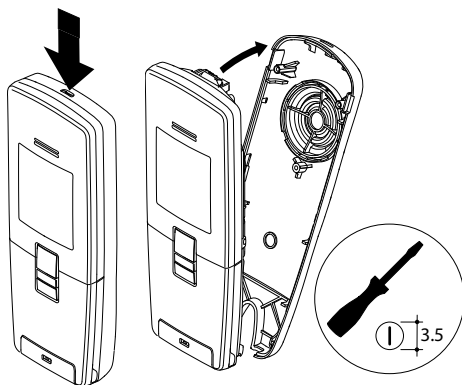

3. Remplacer la batterie référence MTU01X usagée par une neuve.

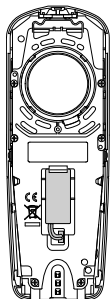

4. Refermer le combiné, remonter le clip ceinture puis poser le combiné sur la base afin de le faire redémarrer.

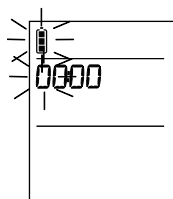

Si besoin, l'icône clignote indiquant que le combiné est en charge.



5. Programmer l'heure à l'aide

des touches  et .

L'affichage des températures sera actualisée quelques minutes après la remise sous tension.

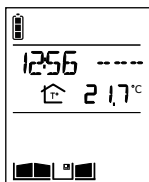

11. Questions-réponses

Questions

A quoi correspond une conversation “hachée” dans le combiné ?

A quoi correspond les perturbations (larsen, grésillements..) entendues dans le combiné ?

Pourquoi la qualité de la réception varie-t-elle lorsque je me déplace avec le combiné ?

Que faire si je n'ai plus d'affichage sur mon combiné ?

Que faire si en reposant le combiné sur la base, il n'émet pas de BIP et n'affiche pas  ?

Puis-je nettoyer mon interphone ?

Lors d'un essai de communication, le combiné ne sonne pas ?

Sur présentation d'un badge, la platine émet 3 bips d'erreur ?

Le message “PILE BASE” apparaît ?

Réponses

Ceci peut se produire en limite de réception radio. Lorsque la limite est dépassée, la communication est coupée par la centrale de commande motorisation. Rapprochez-vous alors de la centrale de commande motorisation

Ceci peut se produire lorsque le combiné est trop proche d'un autre combiné ou de la centrale de commande motorisation. Eloigner les différents éléments à plus de 3 mètres les uns des autres.

Sans perturbation électromagnétique et sans obstacle entre le combiné et la centrale de commande motorisation, la portée radio dite en “champ libre” est d'environ 400 m. Lorsque le combiné est à l'intérieur de l'habitation, la portée radio diminue.

En effet, la propagation des ondes radio se trouve réduite selon la nature et l'épaisseur des murs ou des cloisons traversés.

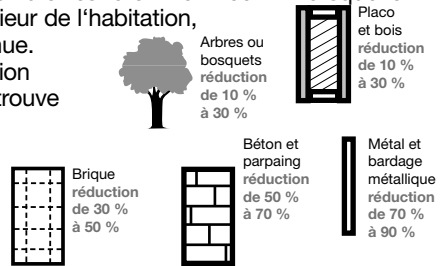

Il suffit de le remettre en charge sur sa base. Une reprogrammation de l'heure est nécessaire (menu COMBINE/REGLAGES/HEURE).

Vérifier la présence du secteur ou l'état de la pile de la base du combiné.

Nous vous conseillons de nettoyer les produits à l'eau savonneuse à l'aide d'un chiffon doux lorsque c'est nécessaire. N'utiliser ni alcool, ni acétone pour le nettoyage.

- Vérifier la portée radio (cf. : Test de la portée radio) au besoin, se rapprocher de la centrale de commande motorisation.
- Vérifier que le combiné n'est pas en mode silence (l'icône  est affiché).

Le badge n'est pas enregistré (cf. : Programmation des options de fonctionnement de l'interphone).

Changer la pile de la base du combiné.

Questions

Le message "CHARGER COMBINÉ" apparaît ?

Le message "MEMOIRE PLEINE" apparaît lors de la création d'un lien radio ?

Impossible de rentrer en communication avec un autre combiné ?

Que signifie l'apparition de l'icône  sur l'afficheur du combiné ?

Que faire si l'on veut passer les codes d'accès de 4 à 6 chiffres par exemple ?

Réponses

Mettre le combiné en charge sur la base.

La capacité de mémoire du combiné est atteinte. Procéder à l'effacement de certains liens radio (cf. : Annexes/Suppression de lien radio).

Vérifier que le lien radio entre les combinés existe (cf. : Annexes/Cas particuliers/Création de lien radio entre plusieurs combinés).

Un visiteur s'est présenté à la platine de rue pendant votre absence. Pour effacer l'icône, appuyer sur une touche du combiné.

- Effacer tous les codes programmés (menu ACCES/CODES/SUPPRIMER)
- Modifier la taille des codes d'accès (menu ACCES/CODES/TAILLE)
- Reprogrammer tous les codes (menu ACCES/CODES/AJOUTER)

12. Caractéristiques techniques

Caractéristiques générales

- Technologie radio multifréquence sécurisée, portée jusqu'à 400 m en champs libre (1), variable selon les conditions d'environnement et d'installation
- Son numérique haute fidélité

Caractéristiques de la platine de rue

- Indice de protection de la platine de rue : IP54 / IK08
- Température de fonctionnement de -20 °C à +70 °C
- Câblage avec 4 fils entre la platine de rue et la centrale de commande motorisation

Caractéristiques du poste intérieur

- Boîtiers intérieurs en ABS
- Indice de protection IP31/IK04
- Température de fonctionnement de -5 °C à +55 °C
- Alimentation de la base : - à piles : pile lithium 2 x (3,6 V 18 Ah) BATLi23
- secteur : via le transformateur 220 V / 6 V.
- Alimentation du combiné rechargeable : batterie lithium-ion débrochable MTU01X
- Autonomie du combiné rechargeable hors base : 15 jours (2)
- Autonomie du support à pile : 5 ans (2)

(1) La portée en champs libre correspond à la distance théorique maximum séparant la centrale de commande motorisation et le combiné, en l'absence de tout obstacle (ex. : mur, grillage, végétation, perturbation électromagnétique) de nature à réduire la portée.

(2) L'autonomie est calculée pour un usage domestique, à savoir 2 communications de 10 s, 2 communications inter combinés de 10 s et 6 commandes (2 commandes de gâches, 2 commandes de portail, 1 commande d'éclairage, et 1 commande de porte de garage) par jour.

Pour toutes questions lors de l'installation du système ou avant tout retour de matériel, contactez l'assistance technique :

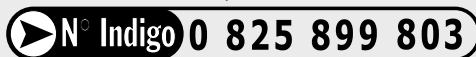

depuis 1 poste fixe : 0,15 € TTC/mn

Une équipe de techniciens qualifiés vous indiquera la procédure à suivre la mieux adaptée à votre cas.

www.daitem.fr



www.daitem.fr