



(FR)

Inverseur de sources motorisé
800A - 3200A

6LE001143A.e

HIB4xxM



Opérations préalables

Vérifiez les points suivants au moment de la réception du colis :

- le bon état de l'emballage et du produit.
- La conformité de la référence du produit avec votre commande.
- Le contenu de l'emballage :
 - 1 inverseur de source motorisé.
 - 1 sachet contenant poignée + clip de fixation.
 - 1 notice d'installation rapide.

Accessoires

- Barres de pontage et kit de connexion.
- Cache-bornes.
- Ecrans de protection des plages.

Mise en service

Cette notice d'installation rapide est destinée à un personnel formé à l'installation du produit ; pour une compréhension complète, référez-vous au manuel d'utilisation, téléchargeable sur le site internet www.hager.com.

Ce système doit toujours être installé et mis en service par du personnel qualifié et habilité.

Les opérations de maintenance et d'entretien doivent être réalisées par du personnel formé et autorisé.

Veillez à ne pas manipuler les câbles raccordés à la puissance ou aux commandes de l'inverseur de sources motorisé dès lors qu'une tension est susceptible d'être présente sur le produit.

Utilisez toujours un dispositif de détection de tension approprié pour confirmer l'absence de tension.

Prenez garde à la chute de matériels métalliques dans l'armoire (risque d'arc électrique).

Le non-respect de ces consignes de sécurité exposera l'intervenant et son entourage à des risques de dommages corporels graves susceptibles d'entraîner la mort.



Risque d'électrocution, de brûlures ou de blessures aux personnes et/ou de dommages à l'équipement.

Risque de détérioration de l'appareil. En cas de chute du produit, il est préférable de le remplacer.



Etape 6B

Commande manuelle par poignée de secours

Etape 6C

Cadenassage de l'inverseur de sources

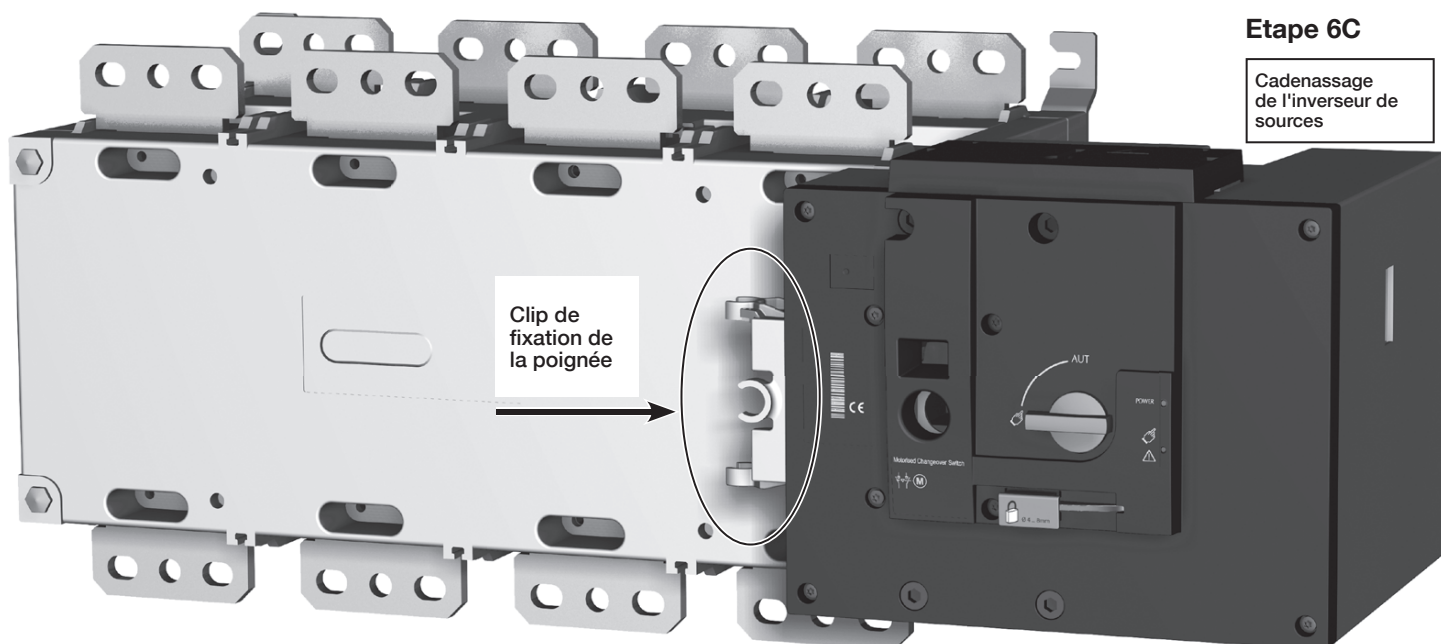

1. Montage



Le produit doit toujours être installé sur une surface plane et rigide.

Sens de montage

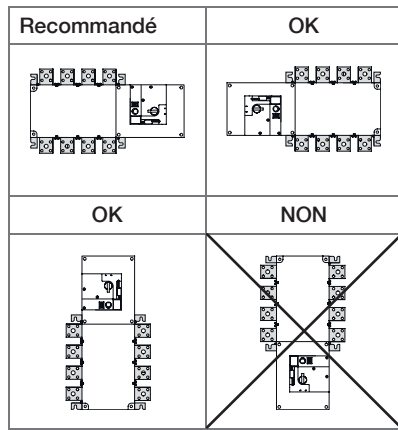

Découpe de la face avant

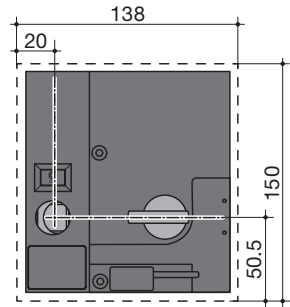

800A à 1000A

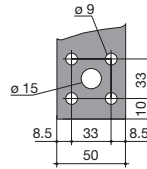

1250A

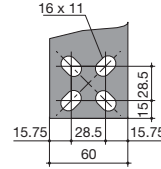

1600A à 3200A

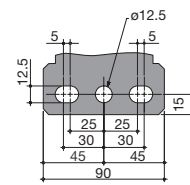

Dimensions en mm

800A à 1600A

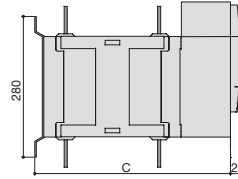
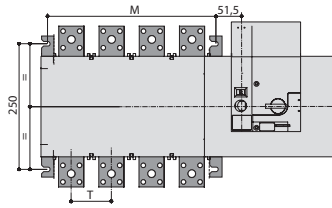

1600A à 3200A

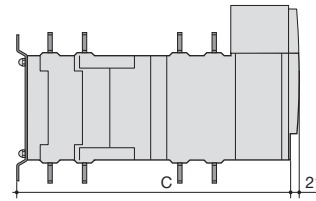
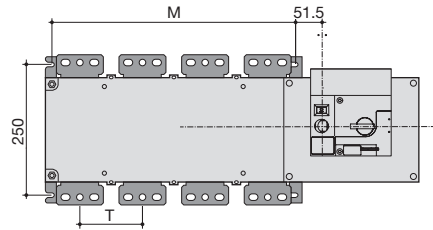

	800A	1000A	1250A	1600A	2000A	2500A	3200A
	4P						
M	335			467			
T	80			120			
C	391			523			

2. Raccordement de la puissance

A raccorder avec des cosses ou des barres rigides/flexibles.

	800A	1000A	1250A	1600A	2000A	2500A	3200A
Section minimale câble Cu à lth (mm ²)	2 x 185	-					
Section minimale barre Cu à lth (mm ²)	2x50x5	2x60x5	2x60x7	2x100x5	3x100x5	4x100x5	3x100x10
Section maximale câble Cu (mm ²)	2x300	4x185		6x185	-		
Largeur maximale barre Cu (mm)	63			100			
Type de vis	M8		M10	M12			
Couple de serrage conseillé (N.m)	8,3		20	40			
Couple de serrage max. (N.m)	13		26	45			

3. Bornier contrôle / commande

Le produit doit être en mode manuel.

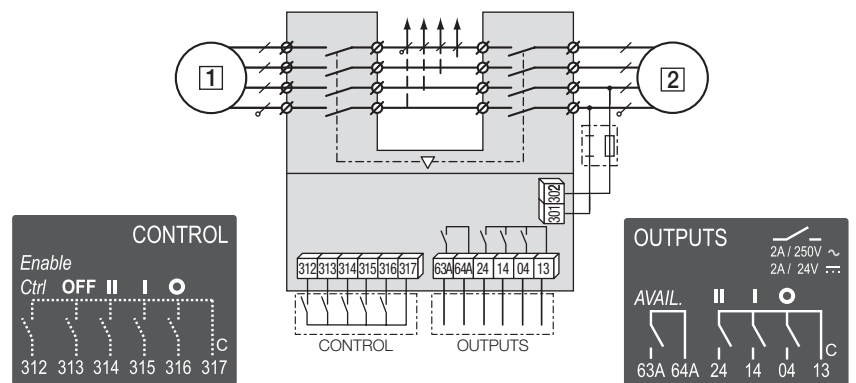
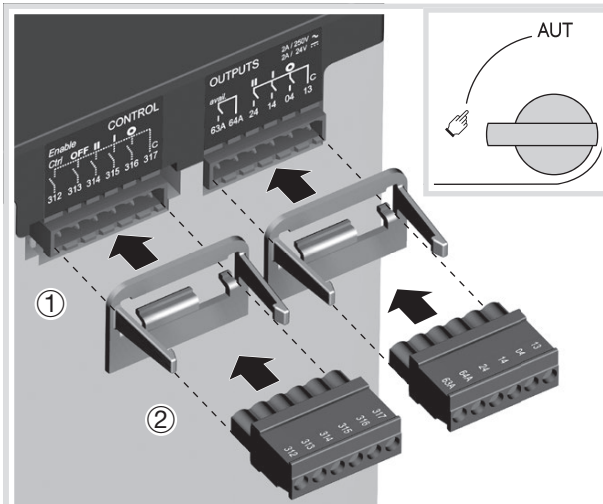

Raccorder le produit avec des câbles de 1,5 à 2,5 mm².
Vis M3 - Couple de serrage: mini : 0,5 Nm - maxi : 0,6 Nm

4. Bornier alimentation

Retirer le cache pour accéder à l'alimentation du produit et connecter le bornier. Repositionner le cache avant de mettre en service.

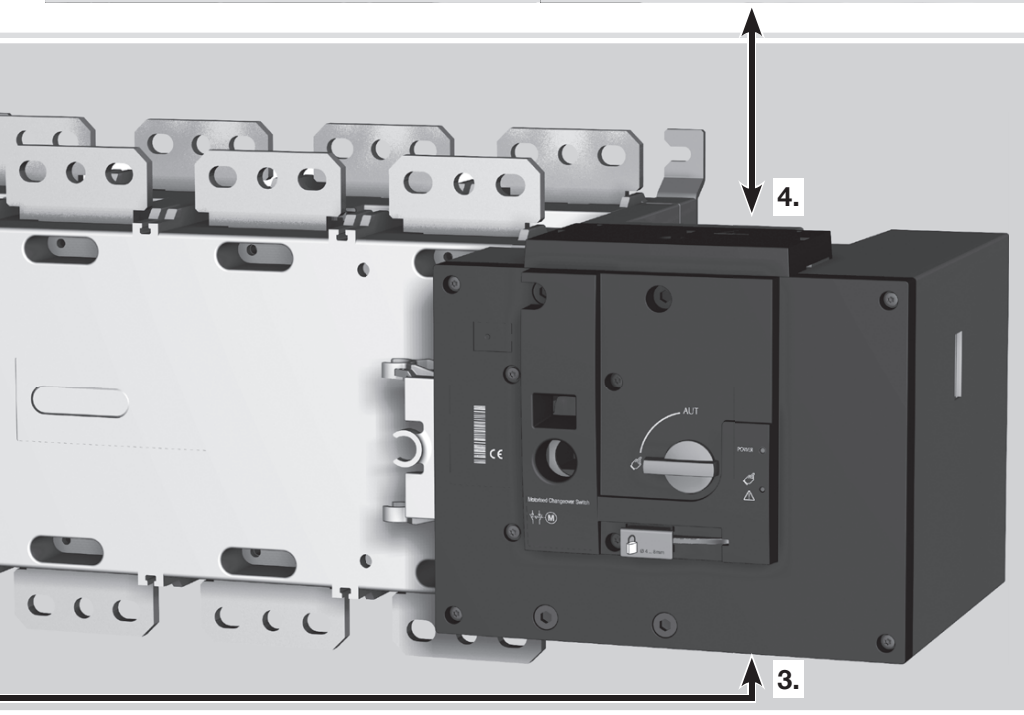
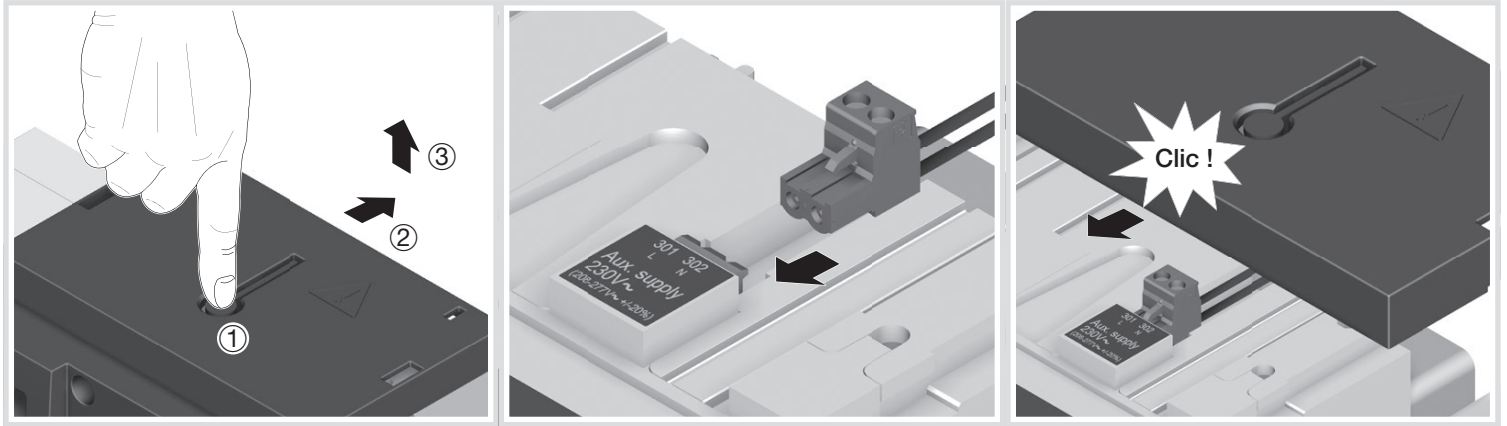

5. Vérification

Toujours en mode manuel, vérifier le câblage du produit; si celui-ci est correct, alimenter le produit.

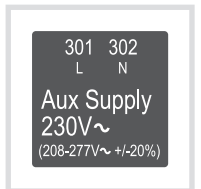
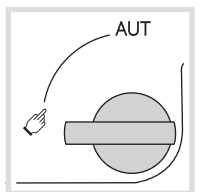

LED "Power" verte: allumée.
LED Manuel/Défaut rouge (produit non disponible): allumée.

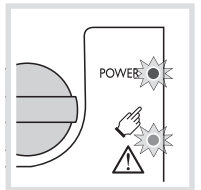

6A. Opération automatique

S'assurer que la poignée n'est pas insérée dans le produit et tourner le sélecteur en position AUT.
LED "Power" verte: allumée.
LED Manuel/Défaut: éteinte.

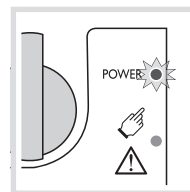
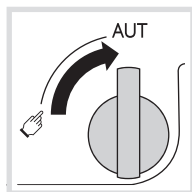

Logique impulsionnelle

Logique contacteur

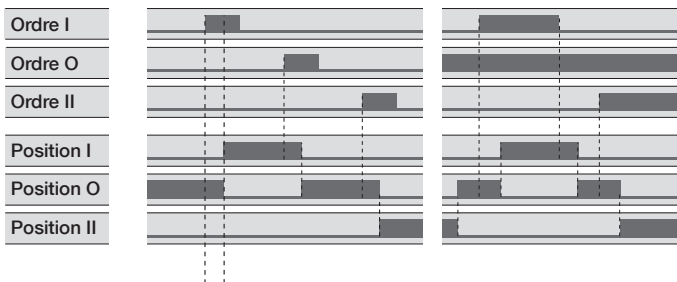

■ Imp. ≥60ms
■ maintenu

Pour permettre le contrôle, fermer le contact 312 avec le 317.
Pour forcer le produit en position O/OFF, fermer le contact 313 avec le 317.
Pour sélectionner la logique contacteur, fermer le contact 316 avec le 317.
Pour atteindre la position souhaitée, fermer le contact correspondant.

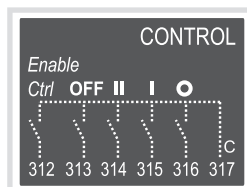

6B. Opération manuelle

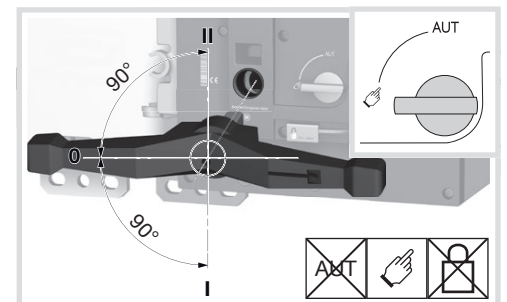

6C. Mode cadenassage (standard: en position O)

