

	<h2>Programvara</h2>	
<ul style="list-style-type: none"> <li>▲ Tillverkare</li> <li>▲ Hager Electro</li> <li>▲ Ingångar/Utgångar</li> <li style="background-color: #e0ffe0; padding: 2px;">Ingångs-/Utgångsmoduler</li> </ul>	<p>Ingångsmodul - Utgång brytaktor och markis persienn</p> <p><i>Elektriska/mekaniska egenskaper: se produktens användarhandbok</i></p>	

	Produktreferens	Produktbeskrivning	Programvarans ref	TP-anordning  Radioanordning
	TYB692F	2 ingångar + 1 utgång markis/2 utgångar Till/Från att dölja	STYB692F 1.x Version	

## Innehåll

1. Allmänt.....	4
1.1 Om denna vägledning .....	4
1.2 Om programmet .....	4
1.2.1 ETS överensstämmelse .....	4
1.2.2 Programbeskrivningar .....	4
2. Allmän beskrivning.....	5
2.1 Installation av anordningen.....	5
2.1.1 Översiktspresentation .....	5
2.1.2 Beskrivning av anordningen.....	6
2.1.3 Fysisk adressering .....	6
2.1.4 Anslutning .....	6
2.2 Funktionsmoduler för applikationen.....	7
2.2.1 Till/Från .....	7
2.2.2 Markis/persienn.....	10
2.2.3 Entre.....	13
3. Parametrar .....	14
3.1 Stängningstyp för utgångarna .....	14
3.2 Definition av allmänna parametrar.....	15
3.2.1 Aktivering av statusindikationen: Till/Från.....	15
3.2.1 Aktivering av statusindikationen: Till/Från.....	15
3.2.2 Aktivering av logiska block: Till/Från .....	15
3.2.3 Status under bussens strömavbrott eller nerladdning: Till/Från.....	16
3.2.4 Säkerhetsförregling: Markis .....	16
3.2.5 Aktivering av statusindikationen: Markis .....	17
3.2.6 Aktivering av logiska block: Markis .....	17
3.2.7 Status under bussens strömavbrott eller nerladdning: Markis .....	18
3.2.8 Återställ ETS-parametrarna .....	19
3.2.9 Aktivering av anordningens diagnosobjekt.....	20
3.2.10 Parametrar skrivs över vid nästa nedladdning .....	20
3.3 Säkerhetsförregling .....	21
3.3.1 Under aktivering och placering.....	21
3.3.2 Superlarmets statusindikation .....	22
3.3.3 Löptid för larmövervakning.....	23
3.3.4 Position efter säkerhetsförregling.....	24
3.4 Statusindikering .....	25
3.4.1 Statusindikering för Till/Från .....	25
3.4.2 Statusindikation för fönsterluckan .....	26
3.5 Logikblock.....	31
3.5.1 Logikblock : Till/Från .....	32
3.5.2 Logikblock : Markis.....	38
3.6 Diagnos .....	45
3.7 Funktioner för varje ställdon .....	47
3.7.1 Funktionsval.....	47
3.7.2 Till/ Från timer .....	51
3.7.3 Timer.....	55
3.7.4 Scen .....	58
3.7.5 förinställt värde.....	61
3.7.6 Blockering .....	65
3.7.7 Tvångsstyrning.....	69
3.7.8 Timräknare.....	71
3.8 Funktioner för varje fönsterluckas/persienns utgång.....	74
3.8.1 Funktionsval .....	76
3.8.2 Scen .....	81
3.8.3 Blockering .....	83
3.8.4 förinställt värde.....	88
3.8.5 Tvångsstyrning.....	92
3.8.6 Larm .....	94
3.8.7 Solskydd.....	98
3.9 Stängningstyp för ingångarna.....	104
3.9.1 Till (växla).....	105
3.9.2 Till/Från .....	105
3.9.3 Timer.....	106
3.9.4 Markis/persienn.....	107
3.9.5 Dimring.....	111
3.9.6 Värme.....	114
3.9.7 Tvångsstyrning.....	116
3.9.8 Scen .....	116

3.9.9 Larm .....	118
3.9.10 Avaktivera automatik.....	119
3.9.11 Bortkoppling av belastning .....	119
3.9.12 Fönsterkontakt .....	119
3.9.13 Tariff .....	120
4. Kommunikationsobjekt.....	121
4.1 Kommunikationsobjekt allmänt.....	121
4.1.1 Logikblock .....	122
4.1.2 Säkerhetsförregling .....	124
4.1.3 Enhetens beteende .....	125
4.1.4 Diagnos.....	125
4.2 Utgångens kommunikationsobjekt.....	126
4.2.1 Till/Från .....	127
4.2.2 Till/ Från timer .....	127
4.2.3 Statusindikering.....	128
4.2.4 Timer .....	128
4.2.5 Scen .....	129
4.2.6 förinställt värde.....	129
4.2.7 Blockering .....	130
4.2.8 Tvångsstyrning.....	131
4.2.9 Timräknare .....	132
4.3 Kommunikationsobjekt för varje fönsterluckas/persienns utgång.....	133
4.3.1 Kontroll .....	134
4.3.2 Statusindikering.....	135
4.3.3 Scen .....	136
4.3.4 förinställt värde.....	136
4.3.5 Blockering .....	137
4.3.6 Tvångsstyrning.....	138
4.3.7 Larm .....	139
4.3.8 Solskydd.....	140
4.4 Kommunikationsobjekt per ingång .....	142
4.4.1 Till/Från och fjärrbrytare .....	144
4.4.2 Timer.....	144
4.4.3 Markis/persienn.....	144
4.4.4 Dimring.....	146
4.4.5 Värme.....	147
4.4.6 Tvångsstyrning.....	148
4.4.7 Scen .....	148
4.4.8 Larm .....	149
4.4.9 Automatik .....	149
4.4.10 Bortkoppling av belastning .....	149
4.4.11 Fönsterkontakt .....	150
4.4.12 Tariff .....	150
5. Bilaga .....	151
5.1 Specifikationer .....	151
5.1.1 TYB692F .....	151
5.2 Tabell över logiska beräkningar.....	152
5.3 Egenskaper .....	152

# 1. Allmänt

## 1.1 Om denna vägledning

Syftet med denna handbok är att beskriva drift och konfiguration för KNX-anordningar genom att använda programmet ETS. Den består av 4 delar:

- Allmän information.
- Parameterbeskrivning.
- Översikt över KNX föremål.
- En bilaga som innehåller de tekniska egenskaperna.

## 1.2 Om programmet

### 1.2.1 ETS överensstämmelse

Programmen är kompatibla med ETS4 och ETS5. De kan laddas ner från vår webbsida enligt ordernummer.

ETS Version	Filändelse för kompatibla filer
ETS4 (V4.1.8 eller högre)	*.knxprod
ETS5	*.knxprod

### 1.2.2 Programbeskrivningar

Program	Produktreferens
STYB692F	TYB692F

## 2. Allmän beskrivning

### 2.1 Installation av anordningen

#### 2.1.1 Översiktspresentation

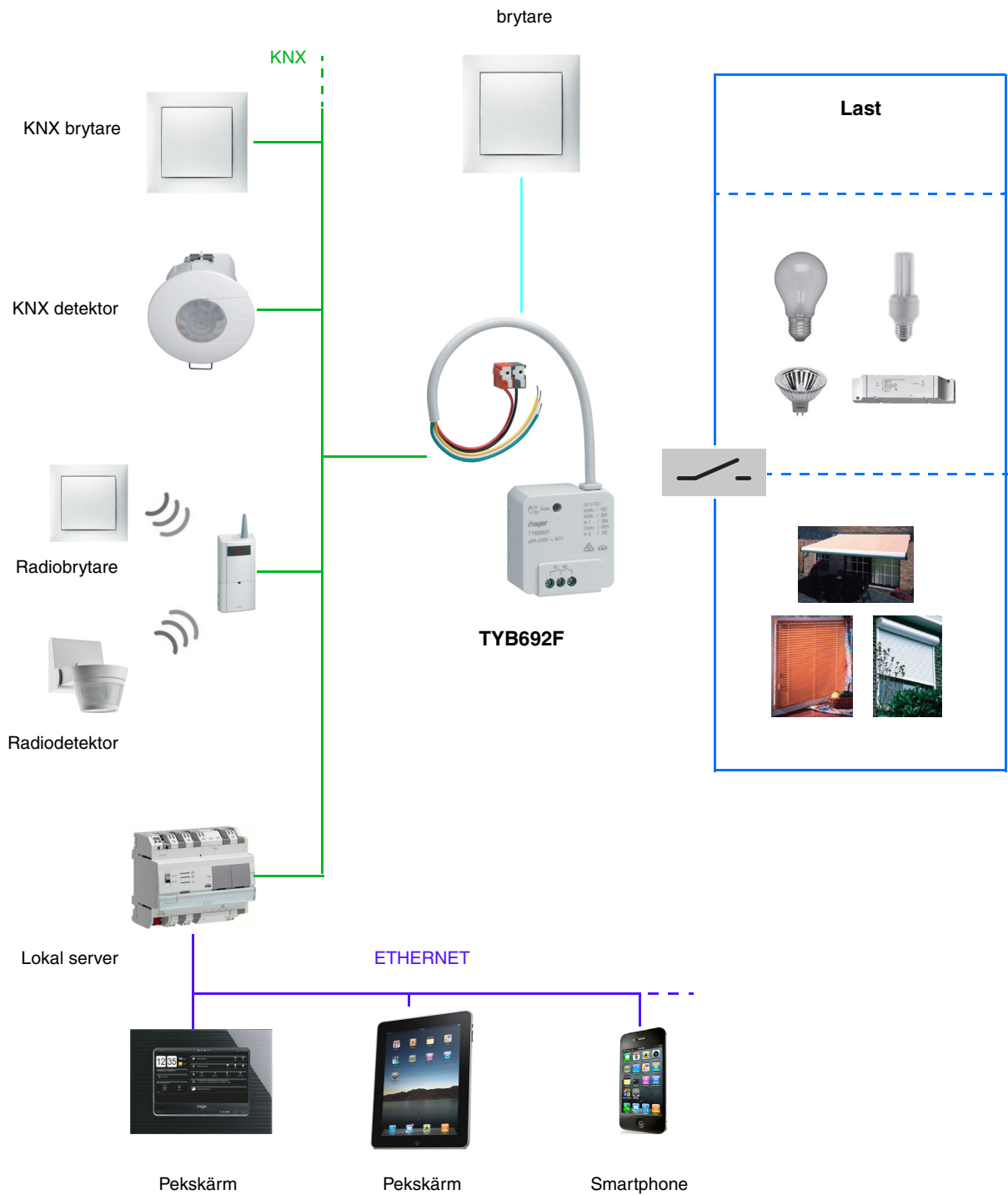

## 2.1.2 Beskrivning av anordningen

### - TYB692F

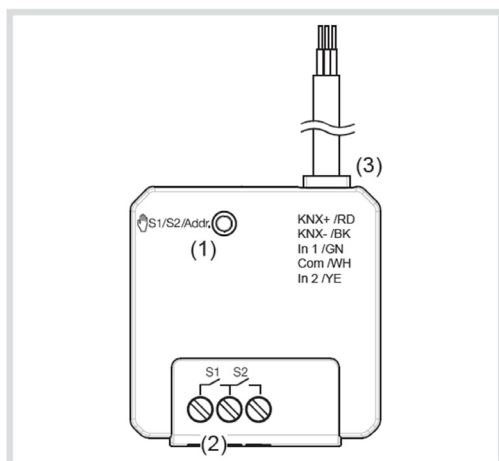

- (1) Belyst knapp manuell drift/  
programmeringsknapp
- (2) Anslutning last(er)
- (3) KNX bussanslutningsledning/  
anslutning ingångar

## 2.1.3 Fysisk adressering

För att utföra den fysiska adresseringen eller kontrollera bussens närvaro, tryck på lysknappen (se kapitel 2.1.2 för knappens placering).

Ljus på = buss ansluten och klar för fysisk adressering.

Programmeringsläget förblir aktiverat tills den fysiska adressen har överförts från ETS. När du trycker på knappen igen, avslutas programmeringsläget. Fysisk adressering kan utföras i automatiskt eller manuellt läge.

## 2.1.4 Anslutning

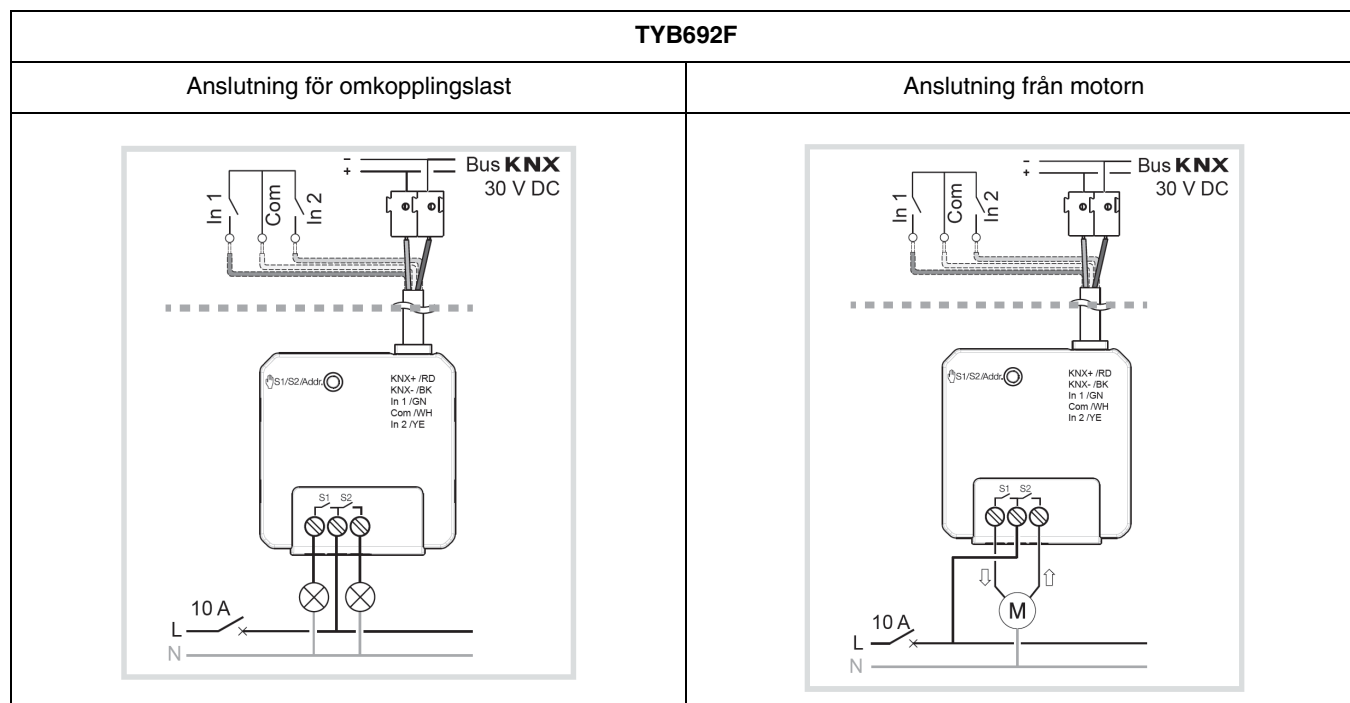

## 2.2 Funktionsmoduler för applikationen

Anordningarnas brytaktorer kan användas i 2 olika lägen.

Till/Från

- Varje brytaktor används separat för att skifta en last.

Markis/persienn

- Varje par utgångar utgör en kanal för jalusi/markis/persienn.

En blandning av två operativlägen är möjlig.



**Varning:** Anordningarna levereras i på/av operativläge. När man ansluter fönsterluckor eller persienner, ska man se till att båda kontaktorna inte stängs av samtidigt!

### 2.2.1 Till/Från

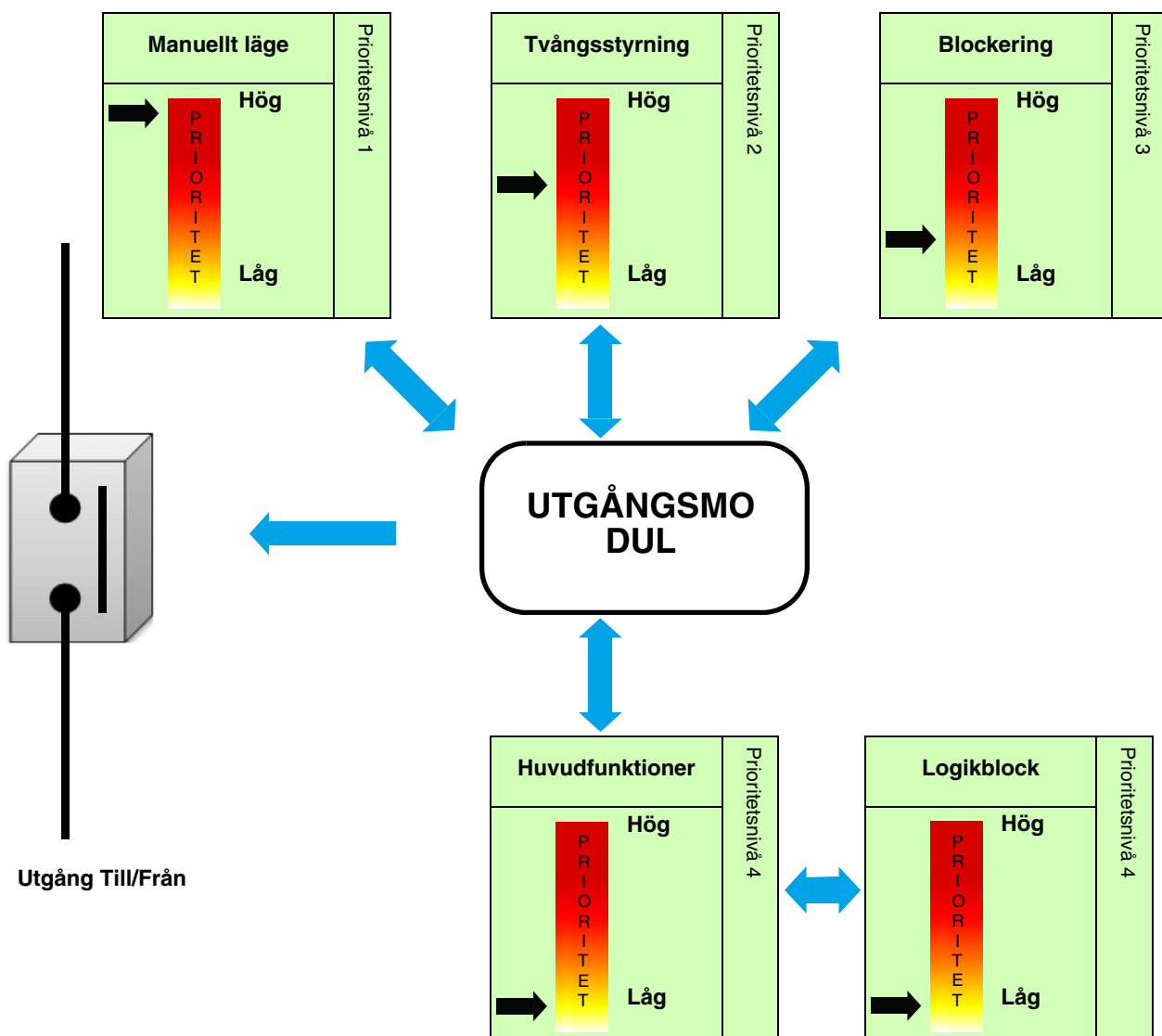

### 2.2.1.1 Funktioner för varje omställningskanal

Applikationerna tillåter en individuell konfiguration av anordningarnas ingångar. De viktigaste funktionerna är:

#### ■ Till/Från

En utgång kan sättas på eller stängas av med till/från-funktionen. Kommandot kan komma från brytare, knappar eller andra kontrollringångar.

#### ■ Timer

Timer-funktionen används för att sätta på eller stänga av en utgång under en programmerbar period. Enligt valt driftsläge för timern, kan utgången sättas PÅ eller stängas AV under en viss tidsperiod. Timern kan avbrytas före utgången av timertiden. En programmerbar Cut-OFF förvarning meddelar slutet av fördröjningstiden med en 1-sekunds inversion av utgångsstatusen. Timerns varaktighet kan ändras via bussen KNX.

#### ■ Tidsfördröjd växla

Den tidsbegränsade funktionen Från är en omkopplingsfunktion som automatiskt stängs av efter en konfigurerbar fördröjningstid. Tillämpning: belysning av lagerrum, cellare, förråd osv.

#### ■ Tvångsstyrning

Prioritetsfunktionen används för att forcera utgången till en definierad status. Prioritetsfunktionen kontrolleras med ett kommando på 2 bit.

Prioritet: Manuellt läge > **Tvångsstyrning** > Blockering > Huvudfunktion.

Endast ett prioritetskommando Från ger tillstånd till utgången för kontroll.

Tillämpning: lås belysningen vara på av säkerhetsskäl.

#### ■ Blockering

Låsningfunktionen används för att låsa utgången i en fördefinierad status.

Prioritet: Manuellt läge > Tvångsstyrning > **Blockering** > Huvudfunktion.

Låsningen förhindrar aktivering tills ett upplåsningsskommando har tagits emot. Låsningens varaktighet kan ställas in.

#### ■ Scen

Scenfunktionen används för att växla grupper av utgångar i en konfigurerbar fördefinierad status. En scen aktiveras när ett 1-byte kommando tas emot. Varje utgång kan inkluderas i 64 olika scener.

#### ■ förinställt värde

Förinställningsfunktionen används för att växla en utgång till olika fördefinierade statusar. Förinställningsfunktionen aktiveras via ett objekt i 1-bit formatet. Varje utgång kan kontrolleras via 2 förinställda objekt.

#### ■ Fördröjning

Fördröjningsfunktionerna används för att aktivera utgångarna med en omkopplings- eller aktiveringsfördröjning.

#### ■ Växla mellan timer/vippbrytare

Timern/omkopplingsfunktionen används för att växla mellan timerfunktionen och en omkopplingsfunktion som tillämpas på kommunikationsobjektet Till/Från.

#### ■ Timräknare

Timräknarfunktionen används för att beräkna den allmänna drifttiden för en utgång i Till- eller Frånstatus. Räknarens börvärde kan programmeras och ändras via ett objekt.



### 2.2.1.2 Ytterligare funktioner

Applikationerna konfigurerar anordningarnas allmänna funktioner. Följande funktioner gäller för hela anordningen:

#### ■ Statusindikering

Beteendet för statusindikationen för varje omkopplingskanal kan konfigureras för hela enheten. Statusindikationen skickar omkopplingsstatusen till den individuella utkontakten på KNX bussen.

#### ■ Logikblock

Den logiska funktionen används för att kontrollera en utgång beroende på resultatet av en logisk funktion. Detta kommando har lägst prioritet. Resultatet av funktionen matas ut via KNX buss och kan kontrollera en eller flera utgångar direkt. Det finns 2 logiska block per anordning med upp till 4 ingångar tillgängliga.

#### ■ Diagnos

Anordningens diagnosfunktion ger dig meddelanden om anordningens driftsstatus som ska skickas via KNX buss. Denna information skickas regelbundet och/eller vid statusändringar.

## 2.2.2 Markis/persienn

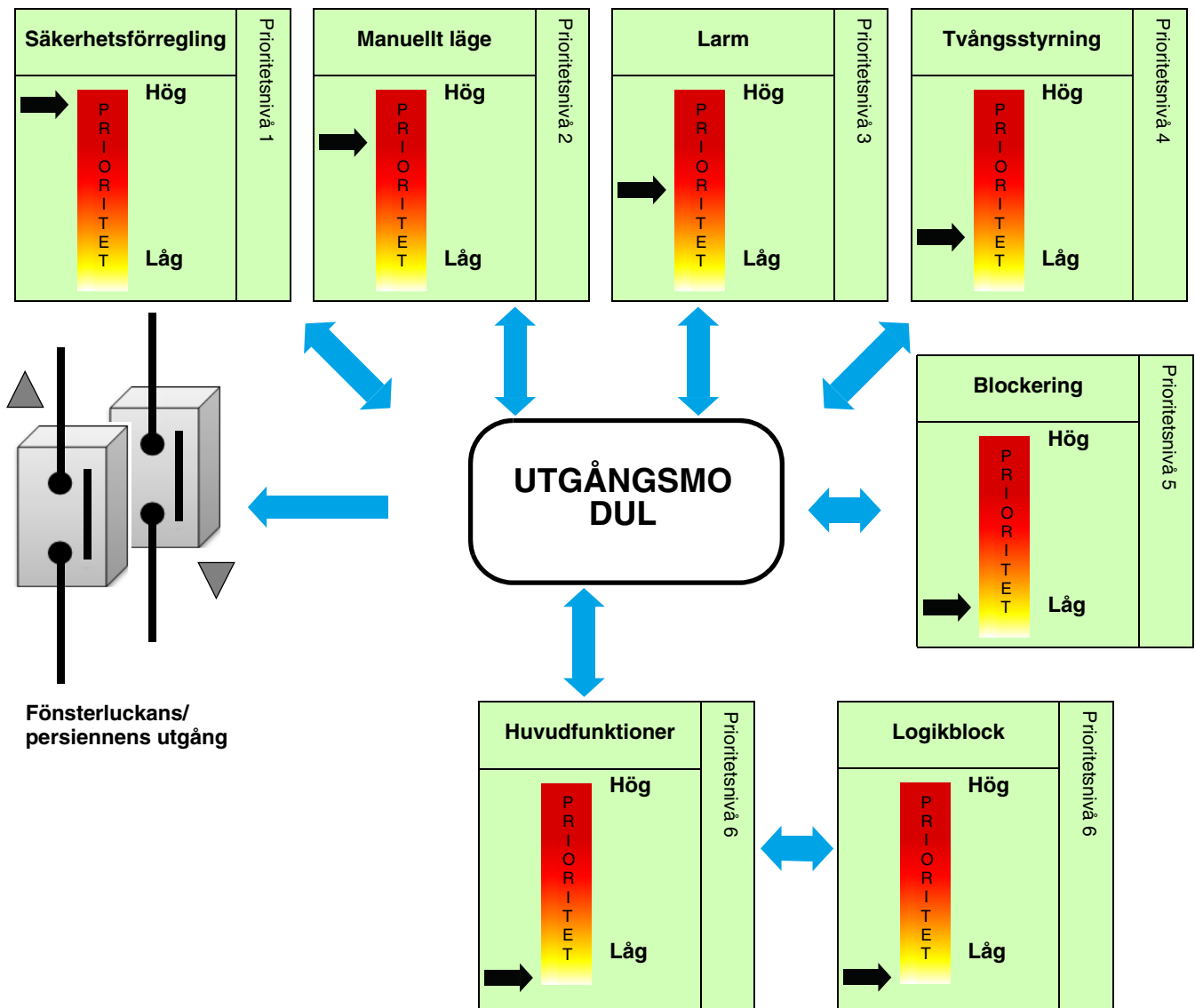

### 2.2.2.1 Funktioner för varje kanal för fönsterlucka/persienn

Applikationerna tillåter en individuell konfiguration av anordningarnas ingångar. De viktigaste funktionerna är:

#### ■ Upp/ner

Funktionen UPP/NER används för att köra fönsterluckor, persienner, markiser osv. upp eller ner. Denna funktion kan också användas för att öppna och stänga elektriska persienner. Kommandot kan ges av touchsensorer (lång nedtryckning), brytare eller automatiskt.

#### ■ Lamellens position/stopp

Lamellens position/stoppfunktion används för att justera lamellerna i en persienn eller för att stoppa dess pågående rörelse. Denna funktion kan användas för att förändra skuggan och hur ljuset faller utifrån. Kontrollkommandot kan utfärdas till exempel med en tryckknapp: En kort nedtryckning av knapparna UPP/NER.

#### ■ Position i %

Positionsfunktionen används för att få en fönsterlucka eller en persienn till önskat läge som anges i % & låsning.

#### ■ Scen

Scenfunktionen används för att växla grupper av utgångar i en konfigurerbar fördefinierad status. En scen aktiveras när ett 1-byte kommando tas emot. En scen aktiveras vid mottagning av ett 1-byte kommando. Varje utgång kan inkluderas i 64 olika scener.

#### ■ förinställt värde

Förinställningsfunktionen används för att växla en utgång till olika fördefinierade statusar. Förinställningsfunktionen aktiveras via ett objekt i 1-bit formatet.

#### ■ Solskydd

Solskyddsfunktionen används för att ställa in ljusstyrkan i ett rum enligt mängden dagsljus. I allmänhet, skickas positionsvärdena av en extern anordning (Till exempel, en väderstation).

#### ■ Blockering

Låsningfunktionen används för att låsa utgången i en fördefinierad status.

Prioritet: Säkerhetsförregling > Manuellt läge > Larm > Tvångsstyrning > **Blockering** > Huvudfunktion.

Låsningen förhindrar aktivering tills ett upplåsningsskommando har tagits emot. Låsningens varaktighet kan ställas in.

#### ■ Tvångsstyrning

Prioritetsfunktionen används för att forcera utgången till en definierad status.

Prioritet: Säkerhetsförregling > Manuellt läge > Larm > **Tvångsstyrning** > Blockering > Huvudfunktion.

Endast ett prioritetskommando Från ger tillstånd till utgången för kontroll.

Applikation: Bibehåll en hängande position av säkerhetsskäl.

#### ■ Larm

Med larmfunktionen kan en fönsterlucka eller persienn placeras i en konfigurerbar fördefinierad status. Upp till 3 larmfunktioner är möjliga.

Prioritet: Säkerhetsförregling > Manuellt läge > **Larm** > Tvångsstyrning > Blockering > Huvudfunktion.

Larmet förhindrar all aktivering tills larmets raderingskommandot har mottagits.

### 2.2.2.2 Ytterligare funktioner

Applikationerna konfigurerar anordningarnas allmänna funktioner. Följande funktioner gäller hela anordningen:

#### ■ Säkerhetsförregling

Denna funktion används för att ställa in alla enhetens utgångar till en konfigurerbar blockerad status. Alla andra funktioner blockeraras, inklusive manuellt läge. Endast ett kommando för att radera Superlarm auktoriserar andra kommandon.

Applikation: Blockera alla persienner för fönsterputsning.

#### ■ Statusindikering

Beteendet för statusindikationen för varje fönsterlucka/persiennkanal kan konfigureras för hela enheten.

Använd statusindikationsfunktionen för att skicka följande via bussen:

- Positionsindikering i %: Indikerar positionen för fönsterluckan eller persiennen.
- Lamellposition i %: Indikerar lamellavståndet i persiennen.
- Övre eller undre positionen har nåtts: Indikerar ankomsten vid den övre eller undre positionen.

#### ■ Logikblock

Den logiska funktionen används för att kontrollera en utgång beroende på resultatet av en logisk funktion. Detta kommando har lägst prioritet. Resultatet av funktionen matas ut via KNX buss och kan kontrollera en eller flera utgångar direkt. Det finns 2 logiska block per anordning med upp till 4 ingångar tillgängliga.

#### ■ Diagnos

Anordningens diagnosfunktion ger dig meddelanden om anordningens driftsstatus som ska skickas via KNX buss. Denna information skickas regelbundet och/eller vid statusändringar.

## 2.2.3 Entre

Kontrollanslutningarna som är anslutna till ingångarna (fjärrkopplare, strömbrytare, automatik) gör det möjligt att styra belysning, markiser, persienn, värme, scen.

De viktigaste funktionerna är:

### ■ Till (växla)

Funktionen fjärrkopplare består i att omvända status för utgången efter varje tryck.

### ■ Till/Från

Funktionen TILL/FRÅN gör det möjligt att tända eller släcka ljuskretsen, rullmarkisen, värmen. Kommandot kan komma från brytare, knappar eller från automatik.

### ■ Timer

Timerfunktionen kan sätta på eller stänga av en belysningskrets, rullmarkis, värme för en inställbar period. En kort nedtryckning av knappen gör det möjligt att starta om timerfunktionen. Timern kan avbrytas före utgången av timertiden med en lång knapptryckning. En programmerbar Cut-OFF förvarning meddelar slutet av fördröjningstiden med en 1-sekunds inversion av utgångsstatusen.

### ■ Markis/persienn

Den här funktionen gör det möjligt att kontrollera rullmarkisen eller persiennen via 2 tryckknapparna. Kommandot Upp/Ner (objekt **Upp/Ner**) skickas med en lång knapptryckning. Funktionen Stopp/Lutning skickar objektet **Lutning/Stopp** (kort knapptryckning).

### ■ Dimring

Denna funktion gör det möjligt att variera ljuset via en eller två ingångskontakter. Funktionen Till/Från skickar objektet **ON/OFF** (kort knapptryckning). Dimfunktion skickar objektet **Dinner** (lång knapptryckning).

### ■ Värme

Den här funktionen gör det möjligt att välja en inställning (Auto, Komfort, Ekonomi, Reducerad, Avfrostning) för värmen eller luftkonditioneringen. Kommandot kan komma från brytare, knappar eller från automatik.

### ■ Tvångsstyrning

Prioritetsfunktionen används för att forcera ingången till en definierad status. Prioritetsåtgärden beror på typ av applikation som kontrolleras: Belysning Till/Från, Rullmarkis, Värme.

### ■ Scen

Denna funktion gör det möjligt att välja eller spara scener. Dessa gäller olika typer av utgångar (belysning, persienn, markis, värme) för att skapa stämningar eller scenarier (scenario lämna, stämning läsning, etc.).

### ■ Larm

Funktioner för vind-, regn-, frostlarm gör det möjligt att skicka larm med jämna mellanrum till bussen med automatik (vindmätare, regnsensor, skymningsrelä, etc.).

### ■ Automatik

Automatik-funktionen gör att du kan styra en utgång parallellt med standardstyrningen. Ett extra kommandoobjekt (Avaktivera automatik) används för att aktivera eller inaktivera automatiken.

### ■ Bortkoppling av belastning

Funktionen för bortkoppling av belastning gör att man kan tvinga en utgång till AV-läge. Bortkopplingen av belastningen aktiveras med ett objekt på 1 bit. När bortkopplingen av belastningen avslutas, kopplas utgången om till teoretisk status utan bortkoppling av belastning (lagring).

### ■ Fönsterkontakt

Funktionen falskontakt gör det möjligt att skicka information om öppning/stängning av bussens fönster KNX.

### ■ Tariff

Denna funktion gör det möjligt att skicka prisinformation Y1/T2 via buss KNX.

## 3. Parametrar

### 3.1 Stängningstyp för utgångarna

Detta konfigurationsfönster används för att ställa in stängningstyp för utgångarna.  
Parameterbeskrivning:

Till/Från

- Varje bryttaktor används separat för att skifta en last.

Markis/persienn

- Varje par utgångar utgör en kanal för jalusi/markis/persienn.

Utgång 1-2: Funktion	Funktion U3-U4	<input checked="" type="radio"/> Till/Från	<input type="radio"/> Markis/persienn
Utgång 1-2: Generellt			
- U 1-2: Statusindikering Till/Från			
Utgång 1: Funktionsval			
Utgång 2: Funktionsval			
Ingång 1: Funktionsval			
Ingång 2: Funktionsval			
Information			

Parameter	Beskrivning	Värde
Funktion Ux-Uy	Utgångarna används som PÅ/AV-brytare. Utgångarna används för fönsterluckor och persienner. En utgång för höjning och en utgång för sänkning.	<b>Till/Från*</b> Markis/persienn

Tilldelningen av utgångarna utförs enligt följande:

	Till/Från	Markis/persienn
Funktion U1-U2	Utgång 1: Till/Från Utgång 2: Till/Från	Utgång 1-2: Markis/persienn

\* Standardvärde

## 3.2 Definition av allmänna parametrar

Detta konfigurationsfönster används för enhetens allmänna konfiguration.

Utgång 1-2: Funktion	Statusindikering	<input checked="" type="checkbox"/>
	Logikblock 1	<input type="checkbox"/>
Utgång 1-2: Generellt	Logikblock 2	<input type="checkbox"/>
- U 1-2: Statusindikering Till/Från	Status under busspänningsbortfall	Bibehåll status
Utgång 1: Funktionsval	Status då busspänningen återkommer	Bibehåll status
Utgång 2: Funktionsval	Status efter nedladdning (ETS)	Bibehåll status
Ingång 1: Funktionsval	Objekt för enhetsdiagnos	<input type="checkbox"/>
Ingång 2: Funktionsval	Objekt aktivera återställning till ETS (scener,timer,gränsvärde)	<input type="checkbox"/>
Information	Parametrar skrivs över vid nästa nedladdning (Scener)	<input checked="" type="checkbox"/>

### 3.2.1 Aktivering av statusindikationen: Till/Från

Parameter	Beskrivning	Värde
Statusindikering	Statusindikationernas parameterregister är dolt.	Inaktiv
	Statusindikationernas parameterregister visas.	<b>Aktiv*</b>

För konfigurationen se avsnitt: [Statusindikering för Till/Från](#).

### 3.2.2 Aktivering av logiska block: Till/Från

Parameter	Beskrivning	Värde
Logikblock 1	Kommunikationsobjekt och parameterregister för Logikblock 1 är dolda.	<b>Inaktiv*</b>
	Kommunikationsobjekt och parameterregister för Logikblock 1 visas.	Aktiv

För konfigurationen se avsnitt: [Logikblock : Till/Från](#).

*Obs!: Parametrarna och objekten är identiska för block 2 ; Endast termerna justeras.*

För Logiblock 1

Kommunikationsobjekt: [59 - Logikblock 1 - Input 1](#) (1 bit - 1.002 DPT\_Bool)  
[63 - Logikblock 1 - Logisk utgång](#) (1 bit - 1.002 DPT\_Bool)

För Logiblock 2

Kommunikationsobjekt: [65 - Logikblock 2 - Input 1](#) (1 bit - 1.002 DPT\_Bool)  
[69 - Logikblock 2 - Logisk utgång](#) (1 bit - 1.002 DPT\_Bool)

\* Standardvärde

### 3.2.3 Status under bussens strömavbrott eller nerladdning: Till/Från

Parameter	Beskrivning	Värde
Status under bussspänningsbortfall	Utgångsstatusen förblir oförändrad under ett strömavbrott till bussen. Utgången sätts på när strömmen till bussen stängs av. Utgången stängs av när strömmen till en buss stängs av.	<b>Bibehåll status*</b> ON OFF

Parameter	Beskrivning	Värde
Status då bussspänningen återkommer	Utgångsstatusen förblir oförändrad under bussreturen. Utgången sätts på när bussspänningen återkommer. Utgången stängs av när bussspänningen återkommer.	<b>Bibehåll status*</b> ON OFF

Obs!: Anordningen startas om när bussspänningen återkommer. Prioritetsfunktionerna som fanns där före busströmmens avstängning, är inte längre aktiva (prioritet, blockering).

Parameter	Beskrivning	Värde
Status efter nedladdning (ETS)	Utgångsstatusen förblir oförändrad efter ETS nerladdning. Utgången sätts på efter ETS nerladdning. Utgången stängs av efter ETS nerladdning.	<b>Bibehåll status*</b> ON OFF

Obs!: Under nerladdningen av ETS-parametrar, förblir utgången oförändrad.

### 3.2.4 Säkerhetsförregling: Markis

Parameter	Beskrivning	Värde
Säkerhetsförregling	Aktivering av superlarm inte möjlig. Aktivering av superlarm möjlig utan tidsgräns. Superlarmet kan aktiveras under en tid som kan konfigureras via ETS parametrarna. Efter utgången av tidsgränsen, är superlarmet inte aktivt längre.	Inaktiv <b>Aktiv*</b> Tidsbegränsad

Kommunikationsobjekt: [70 - Utgång 1-2 - Säkerhetsförregling \(1 bit - 1.005 DPT\\_Alarm\)](#)

För konfigurationen se avsnitt: [Säkerhetsförregling](#).

\* Standardvärde



### 3.2.5 Aktivering av statusindikationen: Markis

Parameter	Beskrivning	Värde
Statusindikering	Statusindikationernas parameterregister är dolt.	Inaktiv
	Statusindikationernas parameterregister visas.	<b>Aktiv*</b>

För konfigurationen se avsnitt: [Statusindikation för fönsterluckan](#).

### 3.2.6 Aktivering av logiska block: Markis

Parameter	Beskrivning	Värde
Logikblock 1	Kommunikationsobjekt och parameterregister för Logikblock 1 är dolda.	<b>Inaktiv*</b>
	Kommunikationsobjekt och parameterregister för Logikblock 1 visas.	Aktiv

För konfigurationen se avsnitt: [Logikblock : Markis](#).

*Obs!: Parameterna och objekten är identiska för block 2 ; Endast termerna justeras.*

För Logiblock 1

Kommunikationsobjekt: [75 - Logikblock 1 - Input 1](#) (1 bit - 1.002 DPT\_Bool)  
[79 - Logikblock 1 - Logisk utgång](#) (1 bit - 1.002 DPT\_Bool)

För Logiblock 2

Kommunikationsobjekt: [81 - Logikblock 2 - Input 1](#) (1 bit - 1.002 DPT\_Bool)  
[85 - Logikblock 2 - Logisk utgång](#) (1 bit - 1.002 DPT\_Bool)

\* Standardvärde

### 3.2.7 Status under bussens strömavbrott eller nerladdning: Markis

Parameter	Beskrivning	Värde
Status under bussspänningsbortfall	Bibehåll positionen innan busströmmen stängs av. Fönsterlucka eller persienn öppen. Fönsterlucka eller persienn stängd.	<b>Bibehåll status*</b> UPP Ner

Parameter	Beskrivning	Värde
Status efter bussspänningsbortfall	Bibehåll positionen innan busströmmen stängs av. Fönsterlucka eller persienn öppen. Fönsterlucka eller persienn stängd. Kör till en specifik position.	<b>Bibehåll status*</b> UPP Ner Specifik position

*Obs! Anordningen startas om när bussspänningen återkommer. Prioritetsfunktioner som var närvarande innan bussens strömavstängning är inte aktiva längre (Säkerhetsförregling, Larm, Tvångsstyrning, Blockering).*

Parameter	Beskrivning	Värde
Position efter bussspänningsbortfall	Denna parameter definierar positionen som fönsterluckan eller persiennen ska köras till efter KNX bussens strömavstängning.	0 ... 5* ... 100

*Obs! Denna parameter är synbar endast om parameter (status efter bussens strömavstängning) har följande värde: **Specifik position**.*

Parameter	Beskrivning	Värde
Lamellvinkel (0-100%)	Denna parameter definierar lamellens position för persiennen som har ställts in efter en KNX buss strömavstängning.	0 ... 5* ... 100

*Obs! Denna parameter är synbar endast om parameter (status efter bussens strömavstängning) har följande värde: **Specifik position**.*

Parameter	Beskrivning	Värde
Status efter nedladdning (ETS)	Bibehåll positionen före nerladdning. Fönsterlucka eller persienn öppen. Fönsterlucka eller persienn stängd. Kör till en specifik position.	<b>Bibehåll status*</b> UPP Ner Specifik position

*Obs! Under nerladdningen av ETS-parametrar, förblir utgången oförändrad.*

Parameter	Beskrivning	Värde
Position efter nedladdning	Denna parameter definierar positionen som fönsterluckan eller persiennen ska köras till efter nerladdning av ETS parametrar.	0 ... 5* ... 100

*Obs! Denna parameter är synlig om parametern (Status efter nerladdning) har följande värde: **Specifik position**.*

\* Standardvärde

Parameter	Beskrivning	Värde
Lamellvinkel (0-100%)	Denna parameter definierar lamellernas position i persiennen som ställs in efter nerladdningen av ETS parametrar.	0 ... 5* ... 100

Obs!: Denna parameter är synlig om parametern (Status efter nerladdning) har följande värde: **Specifik position.**

### 3.2.8 Återställ ETS-parametrarna

Det finns 2 typer av parametrar i enheten:

- Parametrarna kan endast ändras via ETS.
- Parametrar som kan ändras via ETS eller via KNX buss.

För parametrar som kan ändras via ETS eller buss KNX, lagras värdena 2 i enhetens minne: Värdet som motsvarar parametern ETS och aktuellt använt värde.

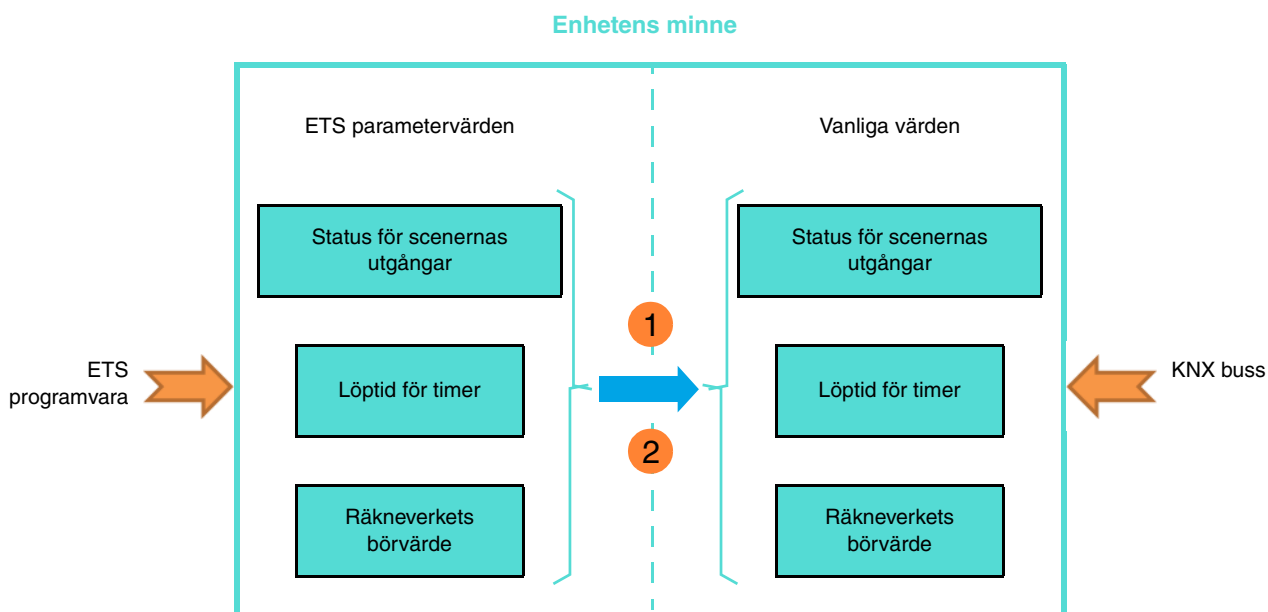

- 1 Mottagning av värdet 1 i objektet nollställer ETS-parametervärdena:** Aktuella parametervärden ersätts av ETS parametervärdena.
- 2 Nerladdning av ETS-programmet:** Aktuella parametervärden ersätts av ETS-parametervärden vid nerladdning.

Parameter	Beskrivning	Värde
Objekt aktivera återställning till ETS (scener, timer, gränsvärde)	Kommunikationsobjektet <b>återställning till ETS-inställningarna</b> är dolt. Kommunikationsobjektet <b>återställning till ETS</b> visas på displayen. Vid mottagning av en 1 på detta objekt, överskrivs parametrarna** som kan justeras med värdena som ställts in i ETS före den senaste nerladdningen.	<b>Inaktiv*</b>  Aktiv

\*\* Utgångsstatus för scen X, Löptid för timer, Gränsvärde för timräknare, Aktuellt börvärde 1 och 2, Gränsvärde för räknare.

Kommunikationsobjekt: [86 - Utgång 1-2 - Återställ till ETS-parametrar \(1 bit - 1.015 DPT\\_Reset\)](#)

\* Standardvärde

### 3.2.9 Aktivering av anordningens diagnosobjekt

Parameter	Beskrivning	Värde
Objekt för enhetsdiagnos	Parameterregistret <b>Enhetsdiagnos Diagnos</b> och tillhörande kommunikationsobjekt är dolda.	<b>Inaktiv*</b>
	Parameterregistret <b>Enhetsdiagnos</b> och tillhörande kommunikationsobjekt visas.	Aktiv

Kommunikationsobjekt: [88 - Utgång 1-2 - Diagnos \(6 byte - Specific\)](#)

För konfigurationen se avsnitt: [Diagnos](#).

### 3.2.10 Parametrar skrivs över vid nästa nedladdning

Parameter	Beskrivning	Värde
Parametrar skrivs över vid nästa nedladdning (Scener)	Parametervärden som lagrats i anordningen förblir kvar där till nästa nerladdning.	<b>Inaktiv*</b>
	Parameterärderna som lagras i enheten överskrivs med de ETS konfigurerade värdena vid nästa nerladdning.	Aktiv

\* Standardvärde

### 3.3 Säkerhetsföregling

Denna funktion används för att blockera alla utgångar i enheten i en onfigurerbar status. Alla andra funktioner blockeras, inklusive manuellt läge. Endast ett kommando för att radera Superlarm auktoriserar andra kommandon. Superlarmet aktiveras vid mottagning av ett 1 i kommunikationsobjektet (superlarm).

Beteendet avgörs av följande parametrar:

Utgång 1-2: Funktion	Varning!! Enheten är låst via Säkerhetsföregling	
Utgång 1-2: Generellt	funktioner, inklusive manuellt läge	
- U1-2: Säkerhetsföregling markis	Löptid för säkerhetsföregling	12 h
- U 1-2: Statusindikering markis	Löptid för säkerhetsföregling	0 min
Utgång 1-2: Funktionsval	Löptid för säkerhetsföregling	0 s
Ingång 1: Funktionsval	Position vid säkerhetsföregling	Nummer på scen
Ingång 2: Funktionsval	Scen	1
Information	Statusobjekt för säkerhetsföregling	<input checked="" type="checkbox"/>
	Polaritet	<input checked="" type="radio"/> 0 = avaktiverad, 1 = aktiverad <input type="radio"/> 0 = aktiverad, 1 = avaktiverad
	Sänd	Vid förändrad status
	Löptid för larmövervakning	<input checked="" type="checkbox"/>
	Timmar	0 h
	Minuter	30 min
	Sekunder	0 s
	Position efter säkerhetsföregling	Bibehåll status

#### 3.3.1 Under aktivering och placering

Parameter	Beskrivning	Värde
Löptid för säkerhetsföregling	Denna parameter definierar tiden under vilket superlarmet är aktivt.	<b>12</b> timmar: 0 till 23 tim <b>0</b> minuter: 0 till 59 min <b>0</b> sekunder: 0 till 59 sek

Obs!: Den minsta utförbara tiden är 1 sekund.

Obs!: Denna parameter är synbar om parametern (superlarm) har följande värde: **Tidsbegränsad**.

Parameter	Beskrivning	Värde
Position vid säkerhetsförrgling	Under superlarmet, är fönsterluckans/persiennens utgång: Inte ändrat. Stänger upp-kontakten. Stänger ner-kontakten. Öppnar 2 kontakterna. Går till en specifik position. Går till en position ställd in i en scen.	<b>Bibehåll status*</b> UPP Ner Stopp Specifik position Nummer på scen

Parameter	Beskrivning	Värde
Position (0-100%)	Denna parameter definierar positionen som fönsterluckan eller persiennen ska köras till under superlarmet.	0 ... <b>5*</b> ... 100

Obs!: Denna parameter är synbar endast om parameter (position under superlarm) har följande värde: **Specifik position**.

Parameter	Beskrivning	Värde
Lamellvinkel (0-100%)	Denna parameter definierar lamellens position på persiennen som ställs in under superlarmet.	0 ... <b>5*</b> ... 100

Obs!: Denna parameter är synbar endast om parameter (position under superlarm) har följande värde: **Specifik position**.

Parameter	Beskrivning	Värde
Scen	Denna parameter definierar scennumret som ska appliceras under superlarmet.	Scen 1 ... 64 Standardvärde: <b>1</b>

Utgångarna svarar enligt scennumren och tillhörande parametrar.

Obs!: Denna parameter är synbar endast om parameter (position under superlarm) har följande värde: **Nummer på scen**.

### 3.3.2 Superlarmets statusindikation

Parameter	Beskrivning	Värde
Statusobjekt för säkerhetsföregling	Denna parameter används för att auktorisera objektet (superlarmets status). Detta objekt gör så att superlarmets status kan skickas från enheten i KNX bussen.	<b>Inaktiv*</b>  Aktiv

Kommunikationsobjekt: [71 - Utgång 1-2: Markis - Status för Säkerhetsförrgling \(1 bit - 1.011 DPT\\_State\)](#)

\* Standardvärde

Parameter	Beskrivning	Värde
Polaritet	Objektet (superlarmets status) skickas: 0 = När superlarmet är inaktiverat 1 = När superlarmet är aktiverat  0 = När superlarmet är aktiverat 1 = När superlarmet är inaktiverat	<b>0 = Inaktiv, 1 = Aktiv*</b>  0 = Aktiv, 1 = Inaktiv

Obs!: Denna parameter är endast synbar om parametern (superlarmets statusindikationsobjekt) har följande värde: **Aktiv**.

Parameter	Beskrivning	Värde
Sänd	Objektet (superlarmets status) skickas: Aktivering eller niaktivering av superlarmet. Regelbundet efter en inställbar tidsperiod. Vid aktivering eller inaktivering av superlarmet och regelbundet..	<b>Vid förändrad status*</b>  Cyklisk  Vid förändrad status och periodiskt

Obs!: Denna parameter är endast synbar om parametern (superlarmets statusindikationsobjekt) har följande värde: **Aktiv**.

Parameter	Beskrivning	Värde
Timmar (h)	Denna parameter avgör tiden mellan individuella sändningar av objektet (superlarmets status).	<b>0</b> timmar: 0 till 23 tim
Minuter (min)		<b>10</b> minuter: 0 till 59 min
Sekunder (s)		<b>0</b> sekunder: 0 till 59 sek

Obs!: Den minsta utförbara tiden är 1 sekund.

Obs!: Denna parameter syns endast om parametern **Utsläpp** har följande värde: **Cyklisk** eller **Vid förändrad status och periodiskt**.

### 3.3.3 Löptid för larmövervakning

Parameter	Beskrivning	Värde
Löptid för larmövervakning	Objektet (superlarm): Förväntar ingen periodisk signal. Förväntar en periodisk 0 signal.  Om denna signal förblir avstängd, aktiveras superlarmet automatiskt och fönsterluckorna/persiennerna körs till positionen som har ställts in av parameter (position under superlarm).	<b>Inaktiv*</b>  Aktiv

Parameter	Beskrivning	Värde
Timmar (h)	Denna parameter definierar den maximala tiden mellan 2 signaler i superlarmets kommunikationsobjekt.	<b>0</b> timmar: 0 till 23 tim
Minuter (min)		<b>10</b> minuter: 0 till 59 min
Sekunder (s)		<b>0</b> sekunder: 0 till 59 sek

Obs!: Den minsta utförbara tiden är 1 sekund.

Obs!: Denna parameter är endast synbar om parametern (larmets övervakningsperiod) har följande värde: **Aktiv**.

\* Standardvärde

### 3.3.4 Position efter säkerhetsförrgling

Parameter	Beskrivning	Värde
Position efter säkerhetsförrgling	<p>Efter superlarmet, sker följande med fönsterluckans/persiennens utgång:</p> <p>Inte ändrat.</p> <p>Stänger upp-kontakten.</p> <p>Stänger ner-kontakten.</p> <p>Går till en specifik position.</p> <p>Går till en position ställd in i en scen.</p> <p>Återgår till positionen före superlarmet.</p> <p>Återgår till positionen som skulle vara aktiv enligt andra kommunikationsobjekt om inget superlarm hade ägt rum.</p>	<p><b>Bibehåll status*</b></p> <p>UPP</p> <p>Ner</p> <p>Specifik position</p> <p>Nummer på scen</p> <p>Position före säkerhetsförrgling</p> <p>Teoretisk status utan Säkerhetsförrgling</p>

*Obs!: Vid inställning av (teoretisk status utan superlarm) sparas inte kommandona upp/ner och lamellsteget.*

Parameter	Beskrivning	Värde
Position (0-100%)	Denna parameter definierar positionen för körning av fönsterluckan eller persiennen efter superlarmet.	0 ... 5* ... 100

*Obs!: Denna parameter är synbar endast om parametern (position efter superlarm) har följande värde: **Specifik position**.*

Parameter	Beskrivning	Värde
Lamellvinkel (0-100%)	Denna parameter definierar lamellpositionen som ska appliceras efter superlarmet.	0 ... 5* ... 100

*Obs!: Denna parameter är synbar endast om parametern (position efter superlarm) har följande värde: **Specifik position**.*

Parameter	Beskrivning	Värde
Scen	Denna parameter definierar scennumret som ska aktiveras efter superlarmet.	<p>Scen 1 ... 64</p> <p>Standardvärde: 1</p>

Utgångarna svarar enligt scennumren och tillhörande parametrar.

*Obs!: Denna parameter är synbar endast om parametern (position efter superlarm) har följande värde: **Nummer på scen**.*

\* Standardvärde



### 3.4 Statusindikering

Statusindikationsfunktionen specificerar status för utgångskontakten.

#### 3.4.1 Statusindikering för Till/Från

Utgång 1-2: Funktion	Polaritet	<input checked="" type="radio"/> 0 = Från, 1 = Till <input type="radio"/> 0 = Till, 1 = Från
Utgång 1-2: Generellt	Sändning vid manuellt läge	Aktiv
<b>- U 1-2: Statusindikering Till/Från</b>		
Utgång 1: Funktionsval	Sänd	Vid förändrad status och periodiskt
Utgång 2: Funktionsval	Timmar	0 h
Ingång 1: Funktionsval	Minuter	10 min
Ingång 2: Funktionsval	Sekunder	0 s
Information	Fördröjning efter nätspanningsbortfall	0 h
	Fördröjning efter nätspanningsbortfall	0 min
	Fördröjning efter nätspanningsbortfall	20 s

Parameter	Beskrivning	Värde
Polaritet	Kommunikationsobjektet <b>status ON/OFF</b> skickas: 0 = För en kontakt med öppen utgång 1 = För en kontakt med stängd utgång 0 = För en kontakt med stängd utgång 1 = För en kontakt med öppen utgång	<b>0 = OFF, 1 = ON*</b>  0 = ON, 1 = OFF

*Obs! Om blinkningsfunktionen är aktiverad, ignoreras parametern ovan och ersätts av parametern **sändning under blinkningsfunktion**.*

Parameter	Beskrivning	Värde
Sändning vid manuellt läge	Kommunikationsobjektet <b>status ON/OFF</b> skickas: Värden om utstatusen ändras i manuellt läge. Inga värden om utgångsstatusen ändras i manuellt läge.	<b>Aktiv*</b>  Inaktiv

Parameter	Beskrivning	Värde
Sänd	Kommunikationsobjektet <b>statusindikation ON/OFF</b> har skickats: För varje utgångsändring. Regelbundet efter en inställbar tidsperiod. Vid en utgående ändring och regelbundet efter en inställbar tid.	<b>Vid förändrad status*</b>  Cyklisk  Vid förändrad status och periodiskt

\* Standardvärde

Parameter	Beskrivning	Värde
Timmar (h)	Denna parameter avgör tiden mellan de individuella sändningarna av objektet <b>statusindikation ON/OFF</b> .	<b>0</b> timmar: 0 till 23 tim
Minuter (min)		<b>10</b> minuter: 0 till 59 min
Sekunder (s)		<b>0</b> sekunder: 0 till 59 sek

Obs!: Den minsta utförbara tiden är 1 sekund.

Obs!: Denna parameter syns endast om parametern **Utsläpp** har följande värde: **Cyklisk** eller **Vid förändrad status och periodiskt**.

Parameter	Beskrivning	Värde
Fördröjning efter nätspänningsbortfall	Denna parameter avgör fördröjningen för sändningen av objektet <b>statusindikation ON/OFF</b> vid återgången av KNX bussen efter ett spänningsbortfall.	<b>0</b> timmar: 0 till 23 tim <b>0</b> minuter: 0 till 59 min <b>20</b> sekunder: 0 till 59 sek

Obs!: Den minsta utförbara tiden är 1 sekund.

Obs!: Denna parameter kan användas för att optimera busslasten efter återkomsten av KNX bussspänningen.

### 3.4.2 Statusindikation för fönsterluckan

Använd statusindikationsfunktionen för att skicka följande via bussen:

- Positionsindikering i %: Indikerar positionen för fönsterluckan eller persiennen.
- Lamellposition i %: Indikerar lamellavståndet i persiennen.
- Övre eller undre positionen har nåtts: Indikerar att fönsterluckan eller persiennen har nått det övre eller lägre läget.

Villkoren för utfärdande av objektvärden ändras i utgången, periodiskt eller båda samtidigt.

Utgång 1-2: Funktion	Position i %	<input checked="" type="checkbox"/>
Utgång 1-2: Generellt	Sändning vid manuellt läge	Aktiv
- U1-2: Säkerhetsföregling markis	Sänd	Vid förändrad status
- U 1-2: Statusindikering markis	Tidsfördröjning för positionsobjekt	0 h
Utgång 1-2: Funktionsval	Tidsfördröjning för positionsobjekt	0 min
Ingång 1: Funktionsval	Tidsfördröjning för positionsobjekt	20 s
Ingång 2: Funktionsval	Objekt för lamellvinkel	<input checked="" type="checkbox"/>
Information	Sändning vid manuellt läge	Aktiv
	Sänd	Vid förändrad status
	Tidsfördröjning för lamellvinkel positionst	0 h
	Tidsfördröjning för lamellvinkel positionst	0 min
	Tidsfördröjning för lamellvinkel positionst	20 s
	Objekt för övre position nådd	<input type="checkbox"/>
	Objekt för nedre position nådd	<input type="checkbox"/>

### 3.4.2.1 Position i % indikationsobjekt

Parameter	Beskrivning	Värde
Position i %	Denna parameter används för att visa alla objektrelaterade parametrar (position i % indikation).	<b>Aktiv*</b> Inaktiv

Parameter	Beskrivning	Värde
Sändning av objektens status vid manuellt driftsläge	Objektet (position i % indikation) skickar: Värden efter en lägesändring i manuellt läge. Inga värden efter en positionsändring i manuellt läge.	Aktiv <b>Inaktiv*</b>

Parameter	Beskrivning	Värde
Sänd	Kommunikationsobjektet (positionsindikering i %) skickas: Efter varje positionsändring. Regelbundet efter en inställbar tidsperiod. Efter en positionsändring och periodiskt efter en konfigurerbar tid.	<b>Vid förändrad status*</b> Cyklisk Vid förändrad status och periodiskt

Parameter	Beskrivning	Värde
Timmar (h) Minuter (min) Sekunder (s)	Denna parameter avgör tiden mellan individuella sändningar av objektet (positionsindikering i %).	<b>0</b> timmar: 0 till 23 tim <b>30</b> minuter: 0 till 59 min <b>0</b> sekunder: 0 till 59 sek

Obs!: Den minsta utförbara tiden är 1 sekund.

Obs!: Denna parameter syns endast om parametern **Utsläpp** har följande värde: **Cyklisk** eller **Vid förändrad status och periodiskt**.

Parameter	Beskrivning	Värde
Tidsfördröjning för positionsobjekt	Denna parameter avgör fördröjningen för utsläppet av objektet (positionsindikering i %) vid återgången av buss KNX efter ett strömavbrott.	<b>1</b> timmar: 0 till 23 tim <b>0</b> minuter: 0 till 59 min <b>0</b> sekunder: 0 till 59 sek

Obs!: Den minsta utförbara tiden är 1 sekund.

Obs!: Denna parameter kan användas för att optimera busslasten efter återkomsten av KNX bussspänningen.

\* Standardvärde

### 3.4.2.2 Objekt för lamellvinkel

Parameter	Beskrivning	Värde
Objekt för lamellvinkel	Denna parameter används för att visa alla objektrelaterade parametrar (lamellvinkelindikering i %).	<b>Aktiv*</b> Inaktiv

Parameter	Beskrivning	Värde
Sändning vid manuellt läge	Objektet (lamellvinkelindikering i %) skickar: Värden efter en lägesändring i manuellt läge. Inga värden efter en positionsändring i manuellt läge.	Aktiv <b>Inaktiv*</b>

Parameter	Beskrivning	Värde
Sänd	Kommunikationsobjektet (lamellvinkelindikation i %) skickas: Efter varje positionsändring. Regelbundet efter en inställbar tidsperiod. Efter en positionsändring och periodiskt efter en konfigurerbar tid.	<b>Vid förändrad status*</b> Cyklisk Vid förändrad status och periodiskt

Parameter	Beskrivning	Värde
Timmar (h) Minuter (min) Sekunder (s)	Denna parameter avgör tiden mellan de individuella transmissionerna av objektet (lamellvinkelindikering i %).	<b>0</b> timmar: 0 till 23 tim <b>30</b> minuter: 0 till 59 min <b>0</b> sekunder: 0 till 59 sek

Obs!: Den minsta utförbara tiden är 1 sekund.

Obs!: Denna parameter syns endast om parametern **Utsläpp** har följande värde: **Cyklisk** eller **Vid förändrad status och periodiskt**.

Parameter	Beskrivning	Värde
Tidsfördröjning för lamellvinkel positionst	Denna parameter avgör fördröjningen för utfärdande av objekt (lamellvinkelindikering i %) vid återgång av buss KNX efter ett strömavbrott.	<b>0</b> timmar: 0 till 23 tim <b>0</b> minuter: 0 till 59 min <b>10</b> sekunder: 0 till 59 sek

Obs!: Den minsta utförbara tiden är 1 sekund.

Obs!: Denna parameter kan användas för att optimera busslasten efter återkomsten av KNX bussspänningen.

\* Standardvärde

### 3.4.2.3 Övre position nått objekt

Parameter	Beskrivning	Värde
Objekt för övre position nådd	Denna parameter används för att visa alla objektrelaterade parametrar (övre positionen nådd).	Aktiv <b>Inaktiv*</b>

Parameter	Beskrivning	Värde
Polaritet	Objektet (över positionen nådd) skickar: 0 när den övre positionen lämnas 1 när den övre positionen nås  0 när den övre positionen nås 1 när den övre positionen lämnas	<b>0 = Positionen nås inte, 1 = Positionen nås*</b>  0 = Positionen nås, 1 = Positionen nås inte

Parameter	Beskrivning	Värde
Sändning vid manuellt läge	Objektet (över position nådd) skickas: Värden när man når ändläget i manuellt läge. Inga värden då man når ändläget i manuellt läge.	Aktiv <b>Inaktiv*</b>

Parameter	Beskrivning	Värde
Sänd	Objektet (över positionen nådd) skickas: När man når eller lämnar slutläget. Regelbundet efter en inställbar tidsperiod. Efter en positionsändring och periodiskt efter en konfigurerbar tid.	<b>Vid förändrad status*</b>  Cyklisk  Vid förändrad status och periodiskt

Parameter	Beskrivning	Värde
Timmar (h)	Denna parameter fastställer tiden mellan individuella trasmissioner av objektet (övre positionen nådd).	<b>0</b> timmar: 0 till 23 tim
Minuter (min)		<b>30</b> minuter: 0 till 59 min
Sekunder (s)		<b>0</b> sekunder: 0 till 59 sek

*Obs! Den minsta utförbara tiden är 1 sekund.*

*Obs! Denna parameter syns endast om parametern **Utsläpp** har följande värde: **Cyklisk** eller **Vid förändrad status och periodiskt**.*

Parameter	Beskrivning	Värde
Tidsfördröjning för högsta positionst	Denna parameter fastställer fördröjningen för objektet (övre position nådd) vid återgång av buss KNX efter ett strömavbrott.	<b>0</b> timmar: 0 till 23 tim <b>0</b> minuter: 0 till 59 min <b>20</b> sekunder: 0 till 59 sek

*Obs! Den minsta utförbara tiden är 1 sekund.*

*Obs! Denna parameter kan användas för att optimera busslasten efter återkomsten av KNX bussspänningen.*

\* Standardvärde

### 3.4.2.4 Undre position nått objekt

Parameter	Beskrivning	Värde
Objekt för nedre position nådd	Denna parameter används för att visa alla objektrelaterade parametrar (undre position nådd).	Aktiv <b>Inaktiv*</b>

Parameter	Beskrivning	Värde
Polaritet	Objektet (undre position nådd) skickas: 0 när den undre positionen lämnas 1 när den undre positionen nås  0 när den undre positionen nås 1 när den undre positionen lämnas	<b>0 = Positionen nås inte, 1 = Positionen nås*</b>  0 = Positionen nås, 1 = Positionen nås inte

Parameter	Beskrivning	Värde
Sändning vid manuellt läge	Objektet (undre position nådd) skickar: Värden då ändläget nås i manuellt läge. Inga värden då ändläget nås i manuellt läge.	Aktiv <b>Inaktiv*</b>

Parameter	Beskrivning	Värde
Sänd	Kommunikationsobjektet (undre position nådd) skickas: När man når eller lämnar slutläget. Regelbundet efter en inställbar tidsperiod. Efter en positionsändring och periodiskt efter en konfigurerbar tid.	<b>Vid förändrad status*</b>  Cyklisk  Vid förändrad status och periodiskt

Parameter	Beskrivning	Värde
Timmar (h)	Denna parameter avgör tiden mellan individuella transmissioner av objektet (undre position nådd).	<b>0</b> timmar: 0 till 23 tim
Minuter (min)		<b>30</b> minuter: 0 till 59 min
Sekunder (s)		<b>0</b> sekunder: 0 till 59 sek

*Obs!: Den minsta utförbara tiden är 1 sekund.*

*Obs!: Denna parameter syns endast om parametern **Utsläpp** har följande värde: **Cyklisk** eller **Vid förändrad status och periodiskt**.*

Parameter	Beskrivning	Värde
Tidsfördröjning för lägsta positionst	Denna parameter avgör fördröjningen för utsläpp av objekt (undre position nådd) vid återgång av buss KNX efter ett strömavbrott.	<b>0</b> timmar: 0 till 23 tim <b>0</b> minuter: 0 till 59 min <b>20</b> sekunder: 0 till 59 sek

*Obs!: Den minsta utförbara tiden är 1 sekund.*

*Obs!: Denna parameter kan användas för att optimera busslasten efter återkomsten av KNX bussspänningen.*

\* Standardvärde

### 3.5 Logikblock

Den logiska funktionen används för att kontrollera en utgång beroende på resultatet av en logisk funktion. Detta kommando har lägst prioritet.

Resultatet av funktionen kan sändas ut via KNX bussen och kan direkt relatera till status av en eller flera utgångar. 2 logikblock är tillgängliga för varje anordning.

Logikblockets driftprincip:

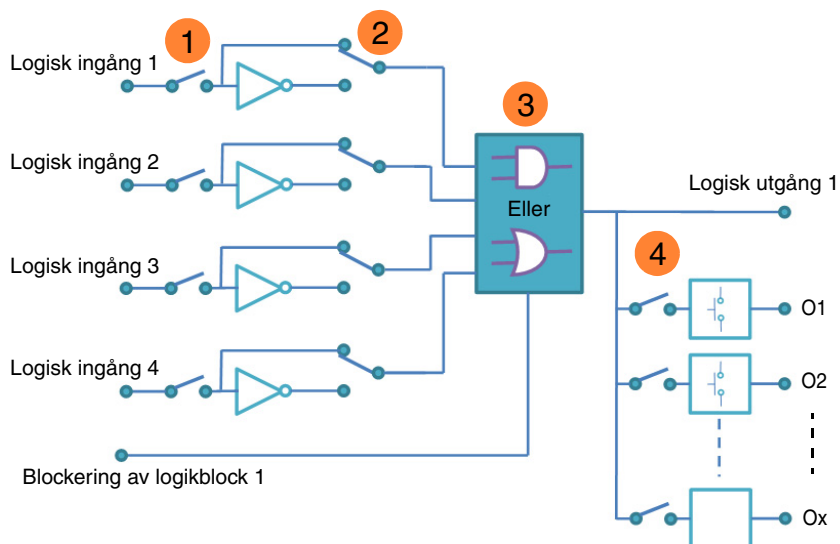

- ❶ Logiskt inmatningsnummer: tillåter auktorisering av den logiska ingången
- ❷ Logiskt inmatningsvärde: inverterat, ja eller nej
- ❸ Typ av logisk funktion (OCH eller ELLER): val av logisk funktion
- ❹ Det logiska resultatet tillämpas på utgångarna: valet av utgångarna påverkas av den logiska funktionen

### 3.5.1 Logikblock : Till/Från

Beteendet avgörs av följande parametrar:

*Obs! Beskrivningen av parametrarna ges för logikblock 1. Parametrarna och objekten är identiska för logikblock 2 ; Endast termerna justeras.*

Utgång 1-2: Funktion	Typ av logisk funktion	<input type="radio"/> Och <input checked="" type="radio"/> Eller
Utgång 1-2: Generellt	Antal logikingångar	1
- U 1-2: Statusindikering Till/Från	Inverterat värde av logisk ingång 1	<input checked="" type="radio"/> Bibehåll status <input type="radio"/> Invertera status
- U 1-2: Logikblock 1 Till/Från	Värde vid initiering av logisk ingång 1	Värde före initiering
- U 1-2: Logikblock 2 Till/Från	Aktiveringsobjekt för logikblock	<input checked="" type="checkbox"/>
Utgång 1: Funktionsval	Initialvärde	Värde före initiering
Utgång 2: Funktionsval	Polaritet	<input checked="" type="radio"/> 0 = blockerad , 1 = aktiverad <input type="radio"/> 0 = aktiverad , 1 = blockerad
Ingång 1: Funktionsval	Logisk utgång efter aktivering	<input checked="" type="radio"/> Sänd när aktivering (authorization) givits <input type="radio"/> Ingen omedelbar sändning
Ingång 2: Funktionsval		
Information	Sändning av resultat från logisk utgång	<input type="radio"/> Ändra via ingång <input checked="" type="radio"/> Vid förändrad status på logisk utgång
	Utgångar styrs av logikresultat	<input checked="" type="checkbox"/>
	Utgång 1	<input checked="" type="checkbox"/>
	Utgång 2	<input checked="" type="checkbox"/>
	Handling om logisk utgång = 0	OFF
	Handling om logisk utgång = 1	ON

#### 3.5.1.1 Konfiguration av logisk funktion

Parameter	Beskrivning	Värde
Typ av logisk funktion	Inmatningsobjekten är: ELLER linkat. OCH linkat.	<b>Eller*</b> Och

För logisk tabell, se: [Bilaga](#).

\* Standardvärde



Parameter	Beskrivning	Värde
Antal logikingångar	Denna parameter avgör antalet ingångar för logikblocket. Upp till 4 ingångar kan användas.	1* 2 3 4

Kommunikationsobjekt:

Block 1      **60 - Logikblock 1 - Input 2** (1 bit - 1.002 DPT\_Bool)  
                  **61 - Logikblock 1 - Input 3** (1 bit - 1.002 DPT\_Bool)  
                  **62 - Logikblock 1 - Input 4** (1 bit - 1.002 DPT\_Bool)

Block 2      **66 - Logikblock 2 - Input 2** (1 bit - 1.002 DPT\_Bool)  
                  **67 - Logikblock 2 - Input 3** (1 bit - 1.002 DPT\_Bool)  
                  **68 - Logikblock 2 - Input 4** (1 bit - 1.002 DPT\_Bool)

Parameter	Beskrivning	Värde
Inverterat värde av logisk ingång x	Värdet för den logiska ingången x fungerar i logikblocket: Med dess objektvärde (0=0, 1=1). Med ett omvänt objektvärde (0=1, 1=0).	<b>Bibehåll status*</b> Invertera status

x = 1 till 4

Parameter	Beskrivning	Värde
Värde vid initiering av logisk ingång x	När du initialiserar enheten efter en nerladdning eller efter att busspänningen återkommit, är värdet för den logiska ingången: Ställ in på 0. Ställ in på 1. Ställ in enligt värdet för den logiska ingången innan initialiseringen inträffade.	0 1 <b>Värde före initiering*</b>

x = 1 till 4

\* Standardvärde

### 3.5.1.2 Aktivering av logikblock

Princip för auktorisering av logikblock:

Parametrarna ställs in på följande sätt:

- Aktivering av logikblock : 0 = blockerad, 1 = aktiverad.
- Handling om logisk utgång = 0 : Scen 1.
- Handling om logisk utgång = 1 : Scen 2.
- De logiska ingångarna 1 och 2 är OCH-kopplade.
- Sändning av resultat från logisk utgång: Ändra via ingång.

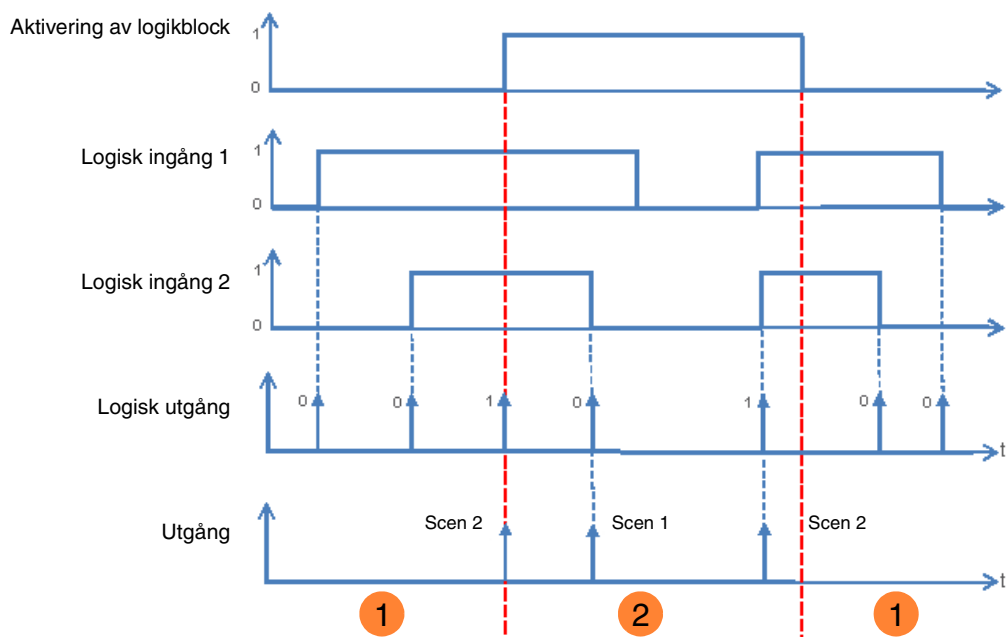

- ① Det logiska resultatet påverkar inte utgångens aktuella värden.
- ② Kommandona från det logiska resultatet utförs.

**Obs!:** Kommandot från det logiska resultatet utförs omedelbart efter auktorisering, enligt parametern **logisk resultat efter auktorisering**.

Parameter	Beskrivning	Värde
Aktiveringsobjekt för logiskt block	Kommunikationsobjektet <b>logikblock 1 - Auktorisering</b> och tillhörande parametrar är dolda.	Inaktiv*
	Kommunikationsobjektet <b>logikblock 1 - Auktorisering</b> och tillhörande parametrar är dolda.	Aktiv

**Obs!:** Om logikblocket är låst bearbetas inte den logiska funktionen.

Kommunikationsobjekt:           Block 1       **58 - Logikblock 1 - Godkänn** (1 bit - 1.003 DPT\_Enable)  
   Block 2       **64 - Logikblock 2 - Godkänn** (1 bit - 1.003 DPT\_Enable)

\* Standardvärde

Parameter	Beskrivning	Värde
Initialvärde	Vid initialiseringen av anordningen efter en nerladdning eller efter att busspänningen återkommer, är värdet för objektet <b>logikblock 1 - Auktorisering</b> : Ställ in på 0. Ställ in på 1. Ställ in enligt värdet som objektet hade före initialiseringen.	0 1 <b>Värde före initiering*</b>

Obs!: Denna parameter är synbar endast om parametern **auktorisering av låsning av objektvärde** har följande värde: **Aktiv**.

Parameter	Beskrivning	Värde
Polaritet	Vid mottagning av ett värde för objektet <b>logikblock 1 - Auktorisering</b> är detta: Låsning av objektvärde 1. Låsning av objektvärde 0.	0 = aktiverad, 1 = blockerad <b>0 = blockerad, 1 = aktiverad*</b>

Obs!: Denna parameter är synbar endast om parametern **auktorisering av låsning av objektvärde** har följande värde: **Aktiv**.

Parameter	Beskrivning	Värde
Logisk utgång efter aktivering	Vid auktorisering av logikblocket: Värdet för logikresultatet avgörs omedelbart.  Värdet för logikresultatet avgörs först efter mottagning av ett värde för en logisk ingång.	<b>Sänd när aktivering (authorization) givits*</b> Ingen omedelbar sändning

Obs!: Denna parameter är synbar endast om parametern **auktorisering av låsning av objektvärde** har följande värde: **Aktiv**.

### 3.5.1.3 Logisk utgång

Parameter	Beskrivning	Värde
Sändning av resultat från logisk utgång	Objektet <b>logiskt resultat</b> skickas i: Varje gång man mottar ett telegram i en av de logiska ingångarna. En ändring i värdet för det logiska resultatet.	Ändra via ingång <b>Vid förändrad status på logisk utgång*</b>

Parameter	Beskrivning	Värde
Utgångar styrs av logikresultat	De logiska resultaten fungerar: Endast i ommunikationsobjektet <b>logikresultat</b> . I kommunikationsobjektet <b>logikresultat</b> och direkt för en eller flera utgångar.	<b>Inaktiv*</b> Aktiv

Statusen för de påverkade utgångarna avgör av parametern **åtgärd på logikresultat = x**.

\* Standardvärde

Parameter	Beskrivning	Värde
Utgång 1 ... x	Det utgående förhållandet med det <b>logiska resultatet</b> är: Direkt beroende. Oberoende.	<b>Ja*</b> Nej

*Obs! Denna parameter är synbar endast om parametern **logikresultat som verkar på utgångarna** är dold: **Aktiv**.*

Parameter	Beskrivning	Värde
Handling om logisk utgång = 0	För utgångar som är direkt beroende av logikresultatet, om utgångsvärdet är = 0, är statusen: Inte ändrat. Skiftas till motsatt status. Selektivt till. Selektivt från. Startar timerläget. Stoppa timerläget. Startar en av 64 scener. Tillämpar standardvärdet som anges av parametern <b>Status om förinställt 1 objekt = 0</b> . Tillämpar standardvärdet som anges av parametern <b>Status om förinställt 2 objekt = 0</b> .	Bibehåll status Invertera ON <b>OFF*</b> Starta timer Stoppa timer Nummer på scen Förinställt värde 1 Förinställt värde 2

*Obs! Timerläget, scenfunktionen eller förinställningsfunktionen för den valda utgången måste konfigureras. Om så inte är fallet, förblir statusen oförändrad.*

Parameter	Beskrivning	Värde
Scen när logisk utgång = 0	Denna parameter fastställer scennumret som aktiveras om det logiska resultatet är 0 efter omdömningen.	Scen 1 ... 64 Standardvärde: <b>1</b>

Utgångarna svarar enligt scennumren och tillhörande parametrar.

*Obs! Denna parameter är endast synbar om parametern **åtgärd om logikresultatet = 0** har följande värde: **Nummer på scen**.*

\* Standardvärde

Parameter	Beskrivning	Värde
Handling om logisk utgång = 1	<p>För utgångar som är direkt beroende av logikresultatet, om utgångsvärdet är = 1, är statusen:</p> <p>Inte ändrat.</p> <p>Skiftas till motsatt status.</p> <p>Selektivt till.</p> <p>Selektivt från.</p> <p>Startar timerläget.</p> <p>Stoppas timerläget.</p> <p>Startar en av 64 scener.</p> <p>Tillämpar standardvärdet som anges av parametern <b>Status om förinställt 1 objekt = 1.</b></p> <p>Tillämpar standardvärdet som anges av parametern <b>Status om förinställt 2 objekt = 1.</b></p>	<p>Bibehåll status</p> <p>Invertera</p> <p><b>ON*</b></p> <p>OFF</p> <p>Starta timer</p> <p>Stoppa timer</p> <p>Nummer på scen</p> <p>Förinställt värde 1</p> <p>Förinställt värde 2</p>

*Obs!: Timerläget, scenfunktionen eller förinställningsfunktionen för den valda utgången måste konfigureras. Om så inte är fallet, förblir statusen oförändrad.*

Parameter	Beskrivning	Värde
Scen när logisk utgång = 1	Denna parameter fastställer scennumret som aktiveras om det logiska resultatet är 1 efter omdömningen.	<p>Scen 1 ... 64</p> <p>Standardvärde: <b>2</b></p>

Utgångarna svarar enligt scennumren och tillhörande parametrar.

*Obs!: Denna parameter är endast synbar om parametern **åtgärd om logikresultatet = 1** har följande värde: **Nummer på scen**.*

\* Standardvärde

### 3.5.2 Logikblock : Markis

Beteendet avgörs av följande parametrar:

Obs!: Beskrivningen av parametrarna ges för logikblock 1. Parametrarna och objekten är identiska för logikblock 2 ; Endast termerna justeras.

Utgång 1-2: Funktion	Typ av logisk funktion	<input type="radio"/> Och <input checked="" type="radio"/> Eller
Utgång 1-2: Generellt	Antal logikingångar	1
- U1-2: Säkerhetsföregling markis	Inverterat värde av logisk ingång 1	<input checked="" type="radio"/> Bibehåll status <input type="radio"/> Invertera status
- U 1-2: Statusindikering markis	Värde vid initiering av logisk ingång 1	Värde före initiering
- U 1-2: Logikblock 1 markis		
- U 1-2: Logikblock 2 markis	Aktiveringsobjekt för logikblock	<input checked="" type="checkbox"/>
Utgång 1-2: Funktionsval	Initialvärde	Värde före initiering
Ingång 1: Funktionsval	Polaritet	<input checked="" type="radio"/> 0 = blockerad , 1 = aktiverad <input type="radio"/> 0 = aktiverad, 1 = blockerad
Ingång 2: Funktionsval	Logisk utgång efter aktivering	<input checked="" type="radio"/> Sänd när aktivering (authorization) givits <input type="radio"/> Ingen omedelbar sändning
Information	Sändning av resultat från logisk utgång	<input type="radio"/> Ändra via ingång <input checked="" type="radio"/> Vid förändrad status på logisk utgång
	Utgångar styrs av logikresultat	<input checked="" type="checkbox"/>
	Utgång 1	<input checked="" type="checkbox"/>
	Handling om logisk utgång = 0	Bibehåll status
	Handling om logisk utgång = 1	Bibehåll status

#### 3.5.2.1 Konfiguration av logisk funktion

Parameter	Beskrivning	Värde
Typ av logisk funktion	Inmatningsobjekten är: ELLER linkat. OCH linkat.	<b>Eller*</b> Och

För logisk tabell, se: [Bilaga](#).

\* Standardvärde

Parameter	Beskrivning	Värde
Antal logikingångar	Denna parameter avgör antalet ingångar för logikblocket. Upp till 4 ingångar kan användas.	1* 2 3 4

Kommunikationsobjekt:

- Block 1
  - 76 - Logikblock 1 - Input 2 (1 bit - 1.002 DPT\_Bool)
  - 77 - Logikblock 1 - Input 3 (1 bit - 1.002 DPT\_Bool)
  - 78 - Logikblock 1 - Input 4 (1 bit - 1.002 DPT\_Bool)
- Block 2
  - 82 - Logikblock 2 - Input 2 (1 bit - 1.002 DPT\_Bool)
  - 83 - Logikblock 2 - Input 3 (1 bit - 1.002 DPT\_Bool)
  - 84 - Logikblock 2 - Input 4 (1 bit - 1.002 DPT\_Bool)

Parameter	Beskrivning	Värde
Inverterat värde av logisk ingång x	Värdet för den logiska ingången x fungerar i logikblocket: Med dess objektvärde (0=0, 1=1). Med ett omvänt objektvärde (0=1, 1=0).	<b>Bibehåll status*</b> Invertera status

x = 1 till 4

Parameter	Beskrivning	Värde
Värde vid initiering av logisk ingång x	När du initialiserar enheten efter en nerladdning eller efter att bussspänningen återkommit, är värdet för den logiska ingången: Ställ in på 0. Ställ in på 1. Ställ in enligt värdet för den logiska ingången innan initialiseringen inträffade.	0 1 <b>Värde före initiering*</b>

x = 1 till 4

\* Standardvärde

### 3.5.2.2 Aktivering av logikblock

Princip för auktorisering av logikblock:

Parametrarna ställs in på följande sätt:

- Aktivering av logikblock : 0 = blockerad, 1 = aktiverad.
- Handling om logisk utgång = 0 : Scen 1.
- Handling om logisk utgång = 1 : Scen 2.
- De logiska ingångarna 1 och 2 är OCH-kopplade.
- Sändning av resultat från logisk utgång: Ändra via ingång.

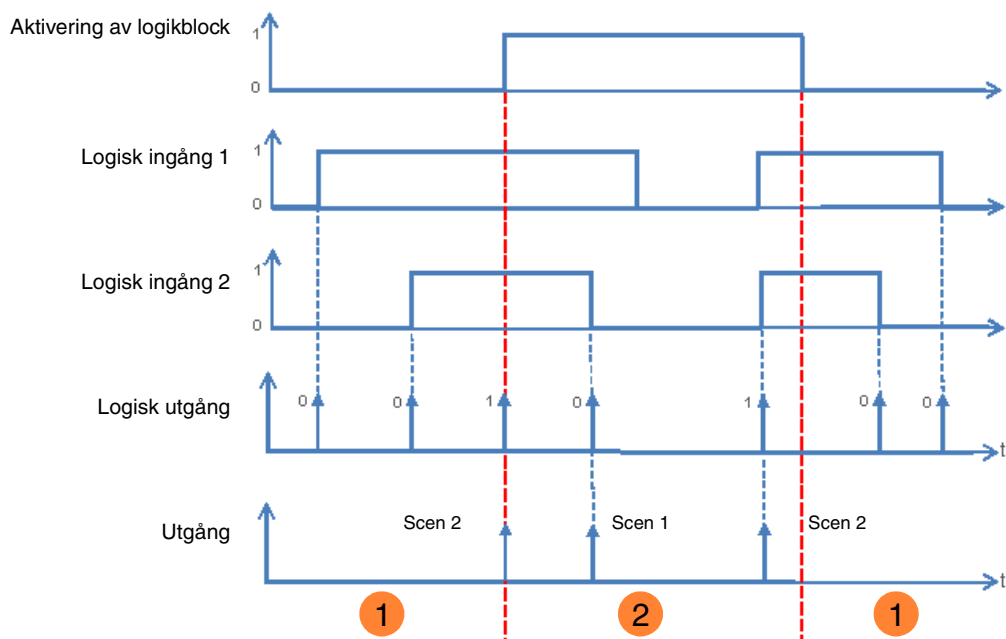

- ① Det logiska resultatet påverkar inte utgångens aktuella värden.
- ② Kommandona från det logiska resultatet utförs.

Obs!: Kommandot från det logiska resultatet utförs omedelbart efter auktorisering, enligt parametern **logisk resultat efter auktorisering**.

Parameter	Beskrivning	Värde
Aktiveringsobjekt för logiskt block	Kommunikationsobjektet <b>logikblock 1 - Auktorisering</b> och tillhörande parametrar är dolda.	Inaktiv*
	Kommunikationsobjektet <b>logikblock 1 - Auktorisering</b> och tillhörande parametrar är dolda.	Aktiv

Obs!: Om logikblocket är låst bearbetas inte den logiska funktionen.

Kommunikationsobjekt:           Block 1       **74 - Logikblock 1 - Godkänn** (1 bit - 1.003 DPT\_Enable)  
   Block 2       **80 - Logikblock 2 - Godkänn** (1 bit - 1.003 DPT\_Enable)

\* Standardvärde



Parameter	Beskrivning	Värde
Initialvärde	Vid initialiseringen av anordningen efter en nerladdning eller efter att busspänningen återkommer, är värdet för objektet <b>logikblock 1 - Auktorisering</b> : Ställ in på 0. Ställ in på 1. Ställ in enligt värdet som objektet hade före initialiseringen.	0 1 <b>Värde före initiering*</b>

Obs!: Denna parameter är synbar endast om parametern **auktorisering av låsning av objektvärde** har följande värde: **Aktiv**.

Parameter	Beskrivning	Värde
Polaritet	Vid mottagning av ett värde för objektet <b>logikblock 1 - Auktorisering</b> är detta: Låsning av objektvärde 1. Låsning av objektvärde 0.	0 = aktiverad, 1 = blockerad <b>0 = blockerad, 1 = aktiverad*</b>

Obs!: Denna parameter är synbar endast om parametern **auktorisering av låsning av objektvärde** har följande värde: **Aktiv**.

Parameter	Beskrivning	Värde
Logisk utgång efter aktivering	Vid auktorisering av logikblocket: Värdet för logikresultatet avgörs omedelbart. Värdet för logikresultatet avgörs först efter mottagning av ett värde för en logisk ingång.	<b>Sänd när aktivering (authorization) givits*</b> Ingen omedelbar sändning

Obs!: Denna parameter är synbar endast om parametern **auktorisering av låsning av objektvärde** har följande värde: **Aktiv**.

\* Standardvärde

### 3.5.2.3 Logisk utgång

Parameter	Beskrivning	Värde
Sändning av resultat från logisk utgång	Objektet <b>logiskt resultat</b> skickas i: Varje gång man mottar ett telegram i en av de logiska ingångarna. En ändring i värdet för det logiska resultatet.	Ändra via ingång  <b>Vid förändrad status på logisk utgång*</b>

Parameter	Beskrivning	Värde
Utgångar styrs av logikresultat	De logiska resultaten fungerar: Endast i ommunikationsobjektet <b>logikresultat</b> . I kommunikationsobjektet <b>logikresultat</b> och direkt för en eller flera utgångar.	<b>Inaktiv*</b> Aktiv

Statusen för de påverkade utgångarna avgör av parametern **åtgärd på logikresultat = x**.

Parameter	Beskrivning	Värde
Utgång 1 ... x	Det utgående förhållandet med det <b>logiska resultatet</b> är: Direkt beroende. Oberoende.	<b>Ja*</b> Nej

*Obs!: Denna parameter är synbar endast om parametern **logikresultat som verkar på utgångarna** är dold: **Aktiv**.*

Parameter	Beskrivning	Värde
Handling om logisk utgång = 0	Utgångar som är direkt beroende på <b>Logik 1 resultat</b> blir i utgångsvärde 0: Inte ändrat. Stänger upp-kontakten. Stänger ner-kontakten. Öppnar 2 kontakterna. Går till en specifik position. Går till en position ställd in i en scen. Gå till standardpositionen som har ställts in i parametern <b>Status om förinställning 1 objekt = 0</b> Gå till standardpositionen som har ställts in i parametern <b>Status om förinställning 2 objekt = 0</b>	<b>Bibehåll status*</b> UPP Ner Stopp Specifik position Nummer på scen Förinställt värde 1 Förinställt värde 2

*Obs!: scenfunktionen eller förinställningsfunktionen för den valda utgången måste konfigureras. Om så inte är fallet, förblir statusen oförändrad.*

Parameter	Beskrivning	Värde
Position (0-100%)	Denna parameter bestämmer läge för fönsterluckan eller persiennen som ska aktiveras om det logiska resultatet är 0 efter omdömningen.	0 ... <b>5*</b> ... 100

*Obs!: Denna parameter är endast synbar om parametern **åtgärd om logikresultatet = 0** har följande värde: **Specifik position**.*

\* Standardvärde

Parameter	Beskrivning	Värde
Lamellvinkel (0-100%)	Denna parameter avgör positionen för persiennen som ska ställas in om det logiska resultatet är 0 efter omdömningen.	0 ... 5* ... 100

*Obs!: Denna parameter är endast synbar om parametern **åtgärd om logikresultatet = 0** har följande värde: **Specifik position**.*

Parameter	Beskrivning	Värde
Scen när logisk utgång = 0	Denna parameter fastställer scennumret som aktiveras om det logiska resultatet är 0 efter omdömningen.	Scen 1 ... 64 Standardvärde: 1

Utgångarna svarar enligt scennumren och tillhörande parametrar.

*Obs!: Denna parameter är endast synbar om parametern **åtgärd om logikresultatet = 0** har följande värde: **Nummer på scen**.*

Parameter	Beskrivning	Värde
Handling om logisk utgång = 1	Utgångar som är direkt beroende på <b>Logik 1 resultat</b> blir i utgångsvärde 1: Inte ändrat. Stänger upp-kontakten. Stänger ner-kontakten. Öppnar 2 kontakterna. Går till en specifik position. Går till en position ställd in i en scen. Gå till standardpositionen som har ställts in i parametern <b>Status om förinställning 1 objekt = 0</b> Gå till standardpositionen som har ställts in i parametern <b>Status om förinställning 2 objekt = 0</b>	<b>Bibehåll status*</b> UPP Ner Stopp Specifik position Nummer på scen Förinställt värde 1 Förinställt värde 2

*Obs!: scenfunktionen eller förinställningsfunktionen för den valda utgången måste konfigureras. Om så inte är fallet, förblir statusen oförändrad.*

Parameter	Beskrivning	Värde
Position (0-100%)	Denna parameter bestämmer läge för fönsterluckan eller persiennen som ska aktiveras om det logiska resultatet är 1 efter omdömningen.	0 ... 5* ... 100

*Obs!: Denna parameter är endast synbar om parametern **åtgärd om logikresultatet = 1** har följande värde: **Specifik position**.*

Parameter	Beskrivning	Värde
Lamellvinkel (0-100%)	Denna parameter avgör positionen för persiennen som ska ställas in om det logiska resultatet är 1 efter omdömningen.	0 ... 5* ... 100

*Obs!: Denna parameter är endast synbar om parametern **åtgärd om logikresultatet = 1** har följande värde: **Specifik position**.*

\* Standardvärde

Parameter	Beskrivning	Värde
Scen när logisk utgång = 1	Denna parameter fastställer scennumret som aktiveras om det logiska resultatet är 1 efter omdömningen.	Scen 1 ... 64 Standardvärde: 1

Utgångarna svarar enligt scennumren och tillhörande parametrar.

*Obs! Denna parameter är endast synbar om parametern **åtgärd om logikresultatet = 1** har följande värde: Nummer på scen.*

### 3.6 Diagnos

Objektet **Enhetsdiagnos** gör att man får meddelanden om driftläge för anordningen som ska skickas via KNX-bussen. Denna information skickas regelbundet och/eller vid statusändringar.

Objektet **enhetsdiagnos** möjliggör rapportering av aktuella fel enligt anordningen och programmet. Den möjliggör även sändning av brytarens position fram på enheten samt nummer på enheten som omfattas av felet eller felen.

Objektet **Enhetsdiagnos** är ett 6-byte objekt som består av följande delar:

Bytenummer	6 (MSB)	5	4	3	2	1 (LSB)
Användning	Brytarens läge	Tillämpning	Utgångsnummer	Felkoder		

#### Detaljer om byte:

- **Byte 1 till 4:** Motsvarar felkoderna.

MSB

LSB

b31	b30	b29	b28	b27	b26	b25	b24	b23	b22	b21	b20	b19	b18	b17	b16	b15	b14	b13	b12	b11	b10	b9	b8	b7	b6	b5	b4	b3	b2	b1	b0
32	X	X	X	28	29	X	X	X	X	X	X	X	X	X	X	X	X	X	X	X	X	X	9	X	X	X	X	X	X	X	X

N°	Fel
27	<b>Fel sammanhang:</b> Användarens parametrar kan inte överföras. Standardparametrarna återställs.
28	<b>TP-kommunikationen fungerar inte:</b> Kommunikationen via KNX var inte tillgänglig under den föregående starten.
32	<b>Minsta omkopplingstid överensstämmer inte:</b> Enheten är försedd med en mekanism för att begränsa antalet omkopplingscykler per minut för utgångskontakten. Om användaren behöver ett antal omkopplingscykler som överstiger denna gräns, informerar denna bit användaren om att kommandot inte har utförts.
9	<b>För många omstarter:</b> Denna bit används för att meddela upprepade omstarter och/eller en omstart som aktiverats av en timer. En sådan omstart är inte nödvändigtvis uppenbar för användaren via funktionen utan inträffar som en störning eller en dålig kontakt i strömtillförseln.

*Obs!: Användningen av standardbiten beror på typ av anordning som används (brytaktor, dimmer, slutare osv.). Vissa bitar är desamma för alla anordningar medan andra är specifika för applikationen.*

- **Byte 5:** Motsvarar programtyp och antalet utgångar som påverkas av felet.

MSB

LSB

b7	b6	b5	b4	b3	b2	b1	b0
Tillämpning				Utgångsnummer			
0 = Inte definierad				0 = Fel på enheten			
1 = Brytaktor				1 = Utgång 1			
2 = Markis/persienn				2 = Utgång 2			
3 = Dimmer				.....			
				Y = Utgång Y			

*Obs!: Y är platshållaren för maximalt antal utgångar.*

- **Byte 6:** Brytarens läge.

MSB							LSB
b7	b6	b5	b4	b3	b2	b1	b0
X	X	X	X	X	X	X	1

1: 0 = Automatiskt läge / 1 = Manuellt läge

Obs!: Bit som markerats med x används inte.

Utgång 1-2: Funktion	Sänd	Vid förändrad status och periodiskt
Utgång 1-2: Generellt	Timmar	0 h
- U 1-2: Statusindikering Till/Från	Minuter	30 min
- U 1-2: Logikblock 1 Till/Från	Sekunder	0 s
- U 1-2: Logikblock 2 Till/Från		
- U1-2: Enhetsdiagnos		
Utgång 1: Funktionsval		
Utgång 2: Funktionsval		
Ingång 1: Funktionsval		
Ingång 2: Funktionsval		
Information		

Parameter	Beskrivning	Värde
Sänd	Kommunikationsobjektet <b>Enhetsdiagnos</b> skickas till bussen: Vid varje ändring. Regelbundet efter en inställbar tidsperiod. Vid ändring och regelbundet efter en inställbar tid.	<b>Vid förändrad status*</b> Cyklisk Vid förändrad status och periodiskt

Parameter	Beskrivning	Värde
Timmar (h)	Denna parameter avgör tiden mellan individuella sändningar av objektet <b>Enhetsdiagnos</b> .	<b>0</b> timmar: 0 till 23 tim
Minuter (min)		<b>30</b> minuter: 0 till 59 min
Sekunder (s)		<b>0</b> sekunder: 0 till 59 sek

Obs!: Den minsta utförbara tiden är 1 sekund.

Obs!: Denna parameter syns endast om parametern **Utsläpp** har följande värde: **Cyklisk** eller **Vid förändrad status och periodiskt**.

\* Standardvärde

### 3.7 Funktioner för varje ställdon

Detta parameterfönster används för att ställa in enhetens utgångar. Dessa parametrar är tillgängliga individuellt för varje utgång.

#### 3.7.1 Funktionsval

Utgång 1-2: Funktion	Utgångskontakt	<input checked="" type="radio"/> NO-kontakt <input type="radio"/> NC-kontakt
Utgång 1-2: Generellt	Statusindikering för Till/Från	<input checked="" type="checkbox"/>
- U 1-2: Statusindikering Till/Från	Till/ Från timer	<input type="checkbox"/>
	Timer	<input type="checkbox"/>
<b>Utgång 1: Funktionsval</b>	Scen	<input type="checkbox"/>
Utgång 2: Funktionsval	förinställt värde	Inaktiv
Ingång 1: Funktionsval	Blockering	Inaktiv
Ingång 2: Funktionsval	Tvångsstyrning	<input type="checkbox"/>
	Timräknare	<input type="checkbox"/>
Information		

Parameter	Beskrivning	Värde
Utgångskontakt	Vid mottagning av ett ON-kommando: Utgångsreläet stängs. Utgångsreläet öppnas.	<b>NO-kontakt*</b> NC-kontakt

Princip:

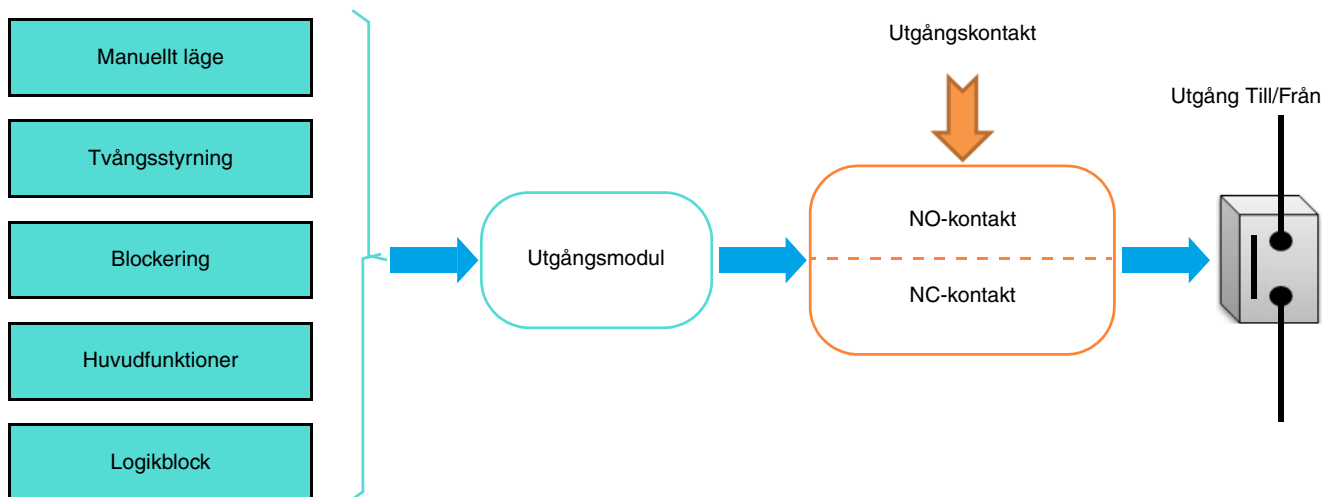

\* Standardvärde

Parameter	Beskrivning	Värde
Manual mode activerat för utgång 1	Denna utgång kan kontrolleras i manuellt läge. Denna utgång är utesluten från det manuella läget.	Ja* Nej

Parameter	Beskrivning	Värde
Statusindikering för Till/ Från	Kommunikationsobjektet <b>Statusindikation ON/OFF</b> är: Dold. Visas, statusindikationen kan överföras via bussen.	Nej Ja*

Kommunikationsobjekt: [3 - Utgång 1 - Statusindikering för Till/Från \(1 bit - 1.001 DPT\\_Switch\)](#)  
[23 - Utgång 2 - Statusindikering för Till/Från \(1 bit - 1.001 DPT\\_Switch\)](#)

Obs!: Sändningsförhållandena för statusindikationsobjekten måste ställas in i parameterregistret **O1-Ox: Statusindikering**.

Parameter	Beskrivning	Värde
Till/ Från timer	Fliken <b>timningsfunktion ON/OFF</b> och tillhörande parametrar och objekt är: Dolt. Visat.	Inaktiv* Aktiv

För konfigurationen se avsnitt: [Till/ Från timer](#).

Parameter	Beskrivning	Värde
Timer	Fliken <b>Timer</b> och tillhörande parametrar och objekt är: Dolt. Visat.	Inaktiv* Aktiv

Kommunikationsobjekt: [4 - Utgång 1 - Timer \(1 bit - 1.001 DPT\\_Switch\)](#)  
[24 - Utgång 2 - Timer \(1 bit - 1.001 DPT\\_Switch\)](#)

För konfigurationen se avsnitt: [Timer](#).

Parameter	Beskrivning	Värde
Scen	Fliken <b>Scener</b> och tillhörande parametrar och objekt är: Dolt. Visat.	Inaktiv* Aktiv

Kommunikationsobjekt: [6 - Utgång 1 - Scen \(1 byte - 17.001 DPT\\_SceneNumber\)](#)  
[26 - Utgång 2 - Scen \(1 byte - 17.001 DPT\\_SceneNumber\)](#)

För konfigurationen se avsnitt: [Scen Till/Från](#).

\* Standardvärde



Parameter	Beskrivning	Värde
förinställt värde	Fliken <b>Förinställning</b> och tillhörande parametrar och objekt är: Dolt. Visas för 1 förinställt objekt.  Visas för 2 förinställda objekt.	<b>Inaktiv*</b>  Aktiv med 1 förinställt värde  Aktiv med 2 förinställda värden

Obs!: När detta parametervärde ändras, raderas tillhörande parametrar och gruppadresser.

Förinställning 1 kommunikationsobjekt      **7 - Utgång 1 - Förinställt värde 1** (1 bit - 1.022 DPT\_Scene\_AB)  
**27 - Utgång 2 - Förinställt värde 1** (1 bit - 1.022 DPT\_Scene\_AB)

Förinställning 2 kommunikationsobjekt      **8 - Utgång 1 - Förinställt värde 2** (1 bit - 1.022 DPT\_Scene\_AB)  
**28 - Utgång 2 - Förinställt värde 2** (1 bit - 1.022 DPT\_Scene\_AB)

För konfigurationen se avsnitt: [förinställt värde Till/Från](#).

Parameter	Beskrivning	Värde
Blockering	Fliken <b>blockering</b> och tillhörande parametrar och objekt är: Dolt. Visas för 1 blockeringsobjekt. Visas för 2 blockeringsobjekt.	<b>Inaktiv*</b>  1 blockeringsobjekt  2 blockeringsobjekt

Blockering 1 kommunikationsobjekt      **11 - Utgång 1 - Blockering 1** (1 bit - 1.003 DPT\_Enable)  
**31 - Utgång 2 - Blockering 1** (1 bit - 1.003 DPT\_Enable)

Blockering 2 kommunikationsobjekt      **12 - Utgång 1 - Blockering 2** (1 bit - 1.003 DPT\_Enable)  
**32 - Utgång 2 - Blockering 2** (1 bit - 1.003 DPT\_Enable)

För konfigurationen se avsnitt: [Blockering Till/Från](#).

Parameter	Beskrivning	Värde
Tvångsstyrning	Fliken <b>Prioritet</b> och tillhörande parametrar och objekt är: Dolt. Visat.	<b>Inaktiv*</b>  Aktiv

\* Standardvärde

Anordningen reagerar på telegram som tas emot via objektet **Prioritet** så som anges i tabellen nedan:

Telegram som tas emot av prioritetsobjektet			Utgångens beteende
hexadecimalt värde	Binärt värde		
	Bit 1 (MSB)	Bit 0 (LSB)	
00	0	0	Slut på prioriteten
01	0	1	Slut på prioriteten
02	1	0	Prioritet AV
03	1	1	Prioritet PÅ

Kommunikationsobjekt: [14 - Utgång 1 - Tvångsstyrning](#) (2 bit - 2.002 DPT\_Bool\_Control)

[34 - Utgång 2 - Tvångsstyrning](#) (2 bit - 2.002 DPT\_Bool\_Control)

För konfigurationen se avsnitt: [Tvångsstyrning Till/Från](#).

Parameter	Beskrivning	Värde
Timräknare	Fliken <b>timräknare</b> och tillhörande parametrar och objekt är: Dolt. Visat.	<b>Inaktiv*</b> Aktiv

Ett telegram kan översändas via objektet **Timräknarens börvärde har nåtts** i enlighet med ett programmerbart börvärde.

Det är också möjligt att nollställa räknevärde via en 1-signal i **Nollställ timräknare**.

Kommunikationsobjekt:

[16 - Utgång 1 - Drifttidsobjekt](#) (2 byte - 7.001 DPT\_16\_bit\_Counter)

[36 - Utgång 2 - Drifttidsobjekt](#) (2 byte - 7.001 DPT\_16\_bit\_Counter)

[17 - Utgång 1 - Nollställ timräknare](#) (1 bit - 1.015 DPT\_Reset)

[37 - Utgång 2 - Nollställ timräknare](#) (1 bit - 1.015 DPT\_Reset)

[18 - Utgång 1 - Gränsvärde timräknare uppnått](#) (1 bit - 1.002 DPT\_Bool)

[38 - Utgång 2 - Gränsvärde timräknare uppnått](#) (1 bit - 1.002 DPT\_Bool)

För konfigurationen se avsnitt: [Timräknare](#).

\* Standardvärde

### 3.7.2 Till/ Från timer

Utgång 1-2: Funktion	Tidsfördröjning för Till-/Frånobjekt	Till och frånslagsfördröjning
Utgång 1-2: Generellt	Tillslagsfördröjning	0 h
- U 1-2: Statusindikering Till/Från	Tillslagsfördröjning	3 min
Utgång 1: Funktionsval	Tillslagsfördröjning, Min värde 1s	0 s
- U 1: Tid för Till-/Frånobjekt	Frånslagsfördröjning	0 h
Utgång 2: Funktionsval	Frånslagsfördröjning	3 min
Ingång 1: Funktionsval	Timertid, Min värde 1s	0 s
Ingång 2: Funktionsval	Timer/vippbrytare växlar för Till/Från objektet	<input checked="" type="checkbox"/>
Information	Timmar	1 h
	Minuter	0 min
	Sekunder, Min värde 1s	0 s
	Utökad tid för växlingsobjekt	<input checked="" type="checkbox"/>
	Timmar	1 h
	Minuter	0 min
	Sekunder, Min värde 1s	0 s

#### 3.7.2.1 Tidsfördröjning för Till-/Frånobjekt

Parameter	Beskrivning	Värde
Tidsfördröjning för Till-/Frånobjekt	Parametrarna för tidsfördröjd omställning av utgångarna är: Dolt. Visas för omställningsfördröjningen. Visas för aktiveringsfördröjningen. Visas för omställning och aktiveringsfördröjning.	<b>Inaktiv*</b> Tillslagsfördröjning Frånslagsfördröjning Till och frånslagsfördröjning

\* Standardvärde

**Tillslagsfördröjning:** Möjliggör konfigurationen av en fördröjning mellan påsättningskommandot och omställningen av utgångskontakten.

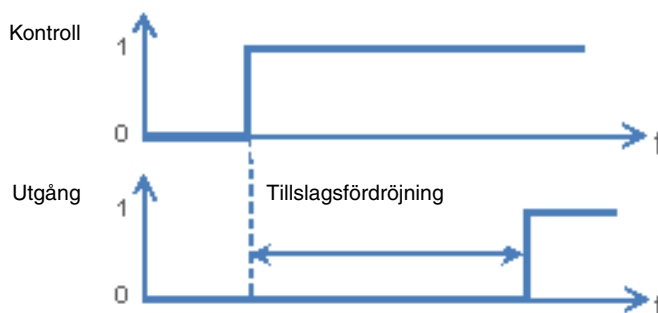

**Frånslagsfördröjning:** Möjliggör konfigurationen av en fördröjning mellan avstängningskommandot och omställningen av utgångskontakten.

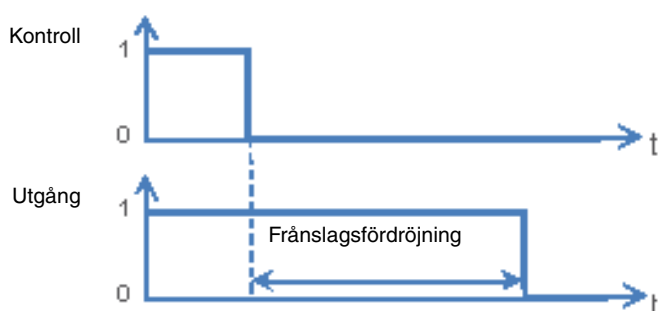

**Till och frånslagsfördröjning:** Möjliggör konfigurationen av en fördröjning mellan påsättningskommandot och omställningen av utgångskontakten, samt mellan avstängningskommandot och omställningen av utgångskontakten.

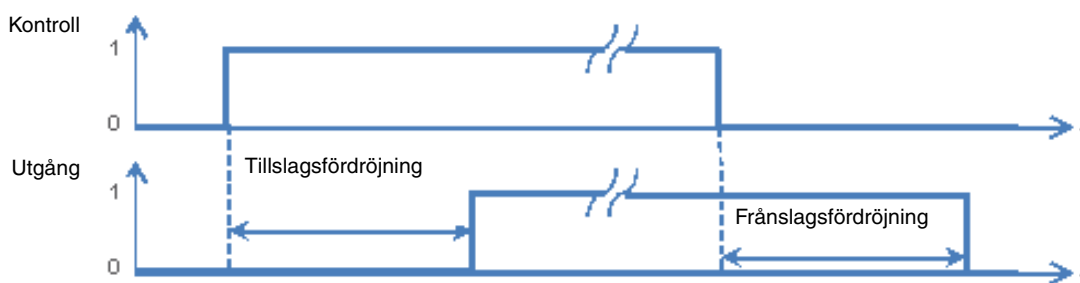

Parameter	Beskrivning	Värde
Tillslagsfördröjning	Denna parameter definierar fördröjningen mellan påsättningskommandot och omställningen av utgångskontakten.	<b>0</b> timmar: 0 till 23 tim <b>3</b> minuter: 0 till 59 min <b>0</b> sekunder: 0 till 59 sek

*Obs!* Den minsta utförbara tiden är 1 sekund.

*Obs!* Denna parameter är synbar om objektparametrarna **Fördröjning för ON/OFF** har följande värde: **Tillslagsfördröjning** eller **Till och frånslagsfördröjning**.

Parameter	Beskrivning	Värde
Frånslagsfördröjning	Denna parameter definerar fördröjningen mellan avstängningskommandot och omställningen av utgångskontakten.	<b>0</b> timmar: 0 till 23 tim <b>3</b> minuter: 0 till 59 min <b>0</b> sekunder: 0 till 59 sek

Obs!: Den minsta utförbara tiden är 1 sekund.

Obs!: Denna parameter är synbar om objektparametrarna **Fördröjning för ON/OFF** har följande värde: **Frånslagsfördröjning** eller **Till och frånslagsfördröjning**.

### 3.7.2.2 Timer/vippbrytare växlar för Till/Från objektet

Denna funktion kopplar om utgångskanalerna mellan vippbrytaren och timerläget för **ON/OFF**-objektet.

Exempel: Omställningsfunktionen för dagtid och tidsbegränsad OFF-funktion för natten.

Under dagen används knappen som en brytare. Under kvällarna, används knappen som en tidsbegränsad AV-knapp så att ljuset stängs av automatiskt.

Parameter	Beskrivning	Värde
Timer/vippbrytare växlar för Till/Från objektet	Parametrarna för en omställning mellan vippbrytaren och timerlägena för objektet <b>ON/OFF</b> är:  Dolt. Visat.	<b>Inaktiv*</b>  Aktiv

- Om objektet **Timer/vippbrytare ändring** tar emot värdet 1, aktiveras vippbrytarens lägesfunktion. Omställningen ON/OFF av utgången utförs som vanligt via objektet **ON/OFF**.
- Om objektet **Timer/vippbrytare ändring** tar emot värdet 0, aktiveras timerlägets funktion.
  - Om objektet **ON/OFF** tar emot värdet 1, byts utgången till ON. Efter utgången av den konfigurerbara tiden, går utgången automatiskt tillbaka till OFF.
  - Om objektet **ON/OFF** tar emot värdet 0, stängs utgången av på OFF.

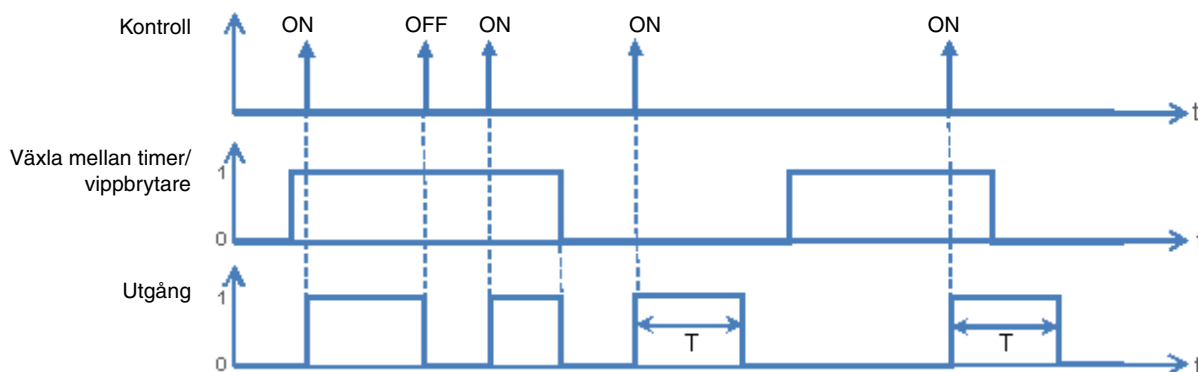

Kommunikationsobjekt: **1 - Utgång 1 - Växla mellan timer/vippbrytare (1 bit - 1.001 DPT\_Switch)**  
**21 - Utgång 2 - Växla mellan timer/vippbrytare (1 bit - 1.001 DPT\_Switch)**

\* Standardvärde

Parameter	Beskrivning	Värde
Timmar (h)	Denna parameter ställer in längden för timeråtgärden om aktiverad.	<b>1</b> timmar: 0 till 23 tim
Minuter (min)		<b>0</b> minuter: 0 till 59 min
Sekunder (s)		<b>0</b> sekunder: 0 till 59 sek

Obs!: Den minsta utförbara tiden är 1 sekund.

Obs!: Denna parameter är synbar endast om **Timer/vippbrytarens ändringsparameter för ON/OFF-objektet** har följande värde: **Aktiv**.

### 3.7.2.3 Tidsfördröjd växla

Den tidsbegränsade OFF-funktionen möjliggör en automatisk avstängning efter en programmerbar tidsbegränsad OFF-tid. Utgången fungerar som en normal bryttaktor men stängs av efter en viss tid av säkerhetsskäl.

Exempel: Vind, belysningen kan kopplas om normalt men stängs av efter 3 timmar.

Parameter	Beskrivning	Värde
Utökad tid för växlingsobjekt	Parametrarna för inställning av <b>Tidsbegränsad OFF-tid</b> är: Dolt. Visat.	<b>Inaktiv*</b> Aktiv

#### Funktionsdiagram

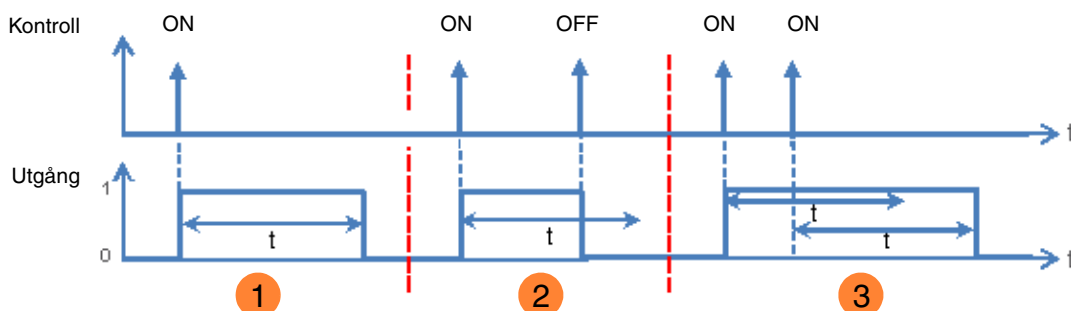

- 1 Utsändning av ett ON-kommando: utgången som går från ON till OFF vid utgången av den tidsbegränsade OFF-tiden.
- 2 Utsändning av ett ON-kommando: utgången kopplas om till ON.  
Utsändning av ett OFF-kommando för utgången av den tidsbegränsade OFF-tiden, t: utgången växlar till OFF.
- 3 Utsändning av ett ON-kommando: utgången kopplas om till ON.  
Utsändning av ett ON-kommando före utgången av den tidsbegränsade OFF-tiden, t= utgången förblir ON och den tidsbegränsade OFF-tiden, t, startas om.

Kommunikationsobjekt: [2 - Utgång 1 - Tidsfördröjd växla objekt \(1 bit - 1.001 DPT\\_Switch\)](#)  
[22 - Utgång 2 - Tidsfördröjd växla objekt \(1 bit - 1.001 DPT\\_Switch\)](#)

\* Standardvärde

Parameter	Beskrivning	Värde
Timmar (h)	Denna parameter ställer in längden på en timerfunktion för den tidsbegränsade vippbrytaren om aktiverad.	<b>1</b> timmar: 0 till 23 tim
Minuter (min)		<b>0</b> minuter: 0 till 59 min
Sekunder (s)		<b>0</b> sekunder: 0 till 59 sek

Obs!: Den minsta utförbara tiden är 1 sekund.

Obs!: Denna parameter är synbar endast om parametern **Extra tidsbegränsad vippbrytarfunktion** har följande värde: **Aktiv**.

### 3.7.3 Timer

Timerfunktionen kan sätta på eller stänga av en belysningskrets för en inställbar period. Enligt valt driftsläge för timern, kan utgången sättas PÅ eller stängas AV under en viss tidsperiod. Timern kan avbrytas före utgången av timertiden. En programmerbar Cut-OFF förvarning meddelar slutet av fördröjningstiden med en 1-sekunds inversion av utgångsstatusen.

Utgång 1-2: Funktion	Funktion: tidsstyring	ON
Utgång 1-2: Generellt	Löptid för timer	0 h
- U 1-2: Statusindikering Till/Från	Löptid för timer	3 min
Utgång 1: Funktionsval	Timertid, Min värde 1s	0 s
- U 1: Timer	Förvarning vid släck	<input checked="" type="checkbox"/>
Utgång 2: Funktionsval	Timmar	0 h
Ingång 1: Funktionsval	Minuter	0 min
Ingång 2: Funktionsval	Sekunder	30 s
Information	Avbryt timer	<input type="radio"/> Nej <input checked="" type="radio"/> Ja
	Återtrigga timer (med 1)	<input checked="" type="checkbox"/>
	Max antal gånger att köpa tid (10 första sek)	Obegränsad
	Löptid för timer modifierbar via objekt	<input type="checkbox"/>

#### 3.7.3.1 Funktion: tidsstyring

Parameter	Beskrivning	Värde
Funktion: tidsstyring	När timern är aktiv, är utgången för timerns varaktighet: Selektivt till. Selektivt från. Sätts växelvis PÅ och AV. (Blinkningstiden kan konfigureras via ytterligare parametrar.)	<b>ON*</b> OFF Blinkning

\* Standardvärde

Parameter	Beskrivning	Värde
Timmar (h)	Denna parameter avgör timerns varaktighet.	<b>0</b> timmar: 0 till 23 tim
Minuter (min)		<b>2</b> minuter: 0 till 59 min
Sekunder (s)		<b>0</b> sekunder: 0 till 59 sek

Obs!: Den minsta utförbara tiden är 1 sekund.

Parameter	Beskrivning	Värde
Blinktid ON (s)	Denna parameter avgör stängningens varaktighet för utgångskontakten vid blinkning.	<b>5</b> sekunder: 5 till 240 sek

Obs!: Denna parameter syns endast om parametern **Timerfunktion** har följande värde: **Blinkning**.

Parameter	Beskrivning	Värde
Blinktid OFF (s)	Denna parameter avgör öppningens varaktighet för utgångskontakten då den blinkar.	<b>5</b> sekunder: 5 till 240 sek

Obs!: Denna parameter syns endast om parametern **Timerfunktion** har följande värde: **Blinkning**.

Parameter	Beskrivning	Värde
Utgångsstatus vid blinkfunktion	När brytaktorn blinkar, skickar föremålet <b>statusindikation PÅ/AV</b> : Värdet, 1 = ON. Värdet, 0 = OFF. Värdena 1 och 0 växelvis. (Statusobjektet blinkar följaktligen.)	<b>ON*</b> OFF Till/Från

Obs!: Denna parameter syns endast om parametern **Timerfunktion** har följande värde: **Blinkning**.

### 3.7.3.2 Förvarning vid släck

Parameter	Beskrivning	Värde
Förvarning vid släck	Före utgången av timerfördröjningen finns det: Ingen varning. En varning genom en 1-sekunds inversion av utgångsstatusen. Ledtiden för denna varning kan ställas in.	Inaktiv <b>Aktiv*</b>

Parameter	Beskrivning	Värde
Timmar (h)	Denna parameter avgör ledtiden för avstängningens förvarning.	<b>0</b> timmar: 0 till 23 tim
Minuter (min)		<b>0</b> minuter: 0 till 59 min
Sekunder (s)		<b>30</b> sekunder: 0 till 59 sek

Obs!: Den minsta utförbara tiden är 1 sekund.

Obs!: Denna parameter är synbar endast om parametern **Förvarning för avstängning** har följande värde: **Aktiv**.

Obs!: Om ledtiden för förvarningen om avstängningstiden överstiger varaktigheten för timern, aktiveras inte förvarningen för avstängningen.

\* Standardvärde



### 3.7.3.3 Konfiguration

Parameter	Beskrivning	Värde
Avbryt timer	Vid mottagning av värdet 0 om kommunikationsobjektet <b>Timer</b> är timningen: Avbruten. Inte avbruten.	<b>Ja*</b> Nej

Parameter	Beskrivning	Värde
Återtrigga timer (med 1)	Parametern <b>Timerns varaktighets längd (10 första sekunder)</b> är: Dold. Visat.	Nej <b>Ja*</b>

Parameter	Beskrivning	Värde
Max antal gånger att köpa tid (10 första sek)	Om flera kommandon med värdet 1 tas emot i kommunikationsobjektet <b>Timer</b> under de första 10 sekunderna av timerns varaktighet, är det:  Multiplicerade obegränsade tider. Multiplicerat med max 1x. Multiplicerat med max 2x. Multiplicerat med max 3x. Multiplicerat med max 4x. Multiplicerat med max 5x.	<b>Obegränsad*</b> Förläng löptid 1 x Förläng löptid 2 x Förläng löptid 3 x Förläng löptid 4 x Förläng löptid 5 x

Parameter	Beskrivning	Värde
Löptid för timer modifierbar via objekt	Kommunikationsobjektet <b>Timerns varaktighet</b> är: Dold. När den visas, kan timerns varaktighet översändas via bussen.	<b>Inaktiv*</b> Aktiv

Kommunikationsobjekt: [5 - Utgång 1 - Löptid för timer](#) (3 byte - 10.001 DPT\_TimeOfDay)  
[25 - Utgång 2 - Löptid för timer](#) (3 byte - 10.001 DPT\_TimeOfDay)

\* Standardvärde

### 3.7.4 Scen

Utgång 1-2: Funktion	Antal scener	8
Utgång 1-2: Generellt	Memorering av scener vid långt knapptryck	<input checked="" type="checkbox"/>
- U 1-2: Statusindikering Till/Från	Kvittering för memorering av scener (Utgångsstatus inveterad 3s)	<input type="checkbox"/>
Utgång 1: Funktionsval	Utgångsstatus för scen 1	Inaktiv
- U 1: Scener	Utgångsstatus för scen 2	Inaktiv
Utgång 2: Funktionsval	Utgångsstatus för scen 3	Inaktiv
Ingång 1: Funktionsval	Utgångsstatus för scen 4	Inaktiv
Ingång 2: Funktionsval	Utgångsstatus för scen 5	Inaktiv
Information	Utgångsstatus för scen 6	Inaktiv
	Utgångsstatus för scen 7	Inaktiv
	Utgångsstatus för scen 8	Inaktiv
	Blinktid ON	5 s
	Blinktid OFF	5 s
	Utgångsstatus vid blinkfunktion	ON

Parameter	Beskrivning	Värde
Antal scener	Denna parameter avgör antalet scener som används.	8* - 16 - 24 - 32 - 48 - 64

Obs!: Placera brickan och muttern \*1 och dra åt för hand.

Parameter	Beskrivning	Värde
Memorering av scener vid extra långt knapptryck	Denna parameter tillåter inläring och lagring av en scen, till exempel genom en lång nedtryckning (> 5 sekunder) av motsvarande tryckknapp.	Inaktiv <b>Aktiv*</b>

\* Standardvärde

### Inläring och lagring av scener

Denna process används för att ändra och lagra en scen. Till exempel genom att lokalt trycka på knappen i rummet eller genom att utsända värden från en visning.

För att komma åt och lagra scener, måste följande värden skickas:

Nummer på scen	Komma åt scen (Objektvärde: 1 byte)	Lagra scen (Objektvärde: 1 byte)
1 - 64	= Nummer på scen - 1	= Nummer på scen + 128
Exempel		
1	0	128
2	1	129
3	2	130
...	...	
64	63	191

Här följer en scenlagring för lokala brytare, till exempel.

- Aktivera scenen genom att kort trycka på sändaren som startar den.
- Utgångarna (ljusen, slutarna osv.) ställs in i önskad status med de vanliga enheterna för lokal kontroll (knappar, fjärrkontroll osv.).
- Lagra status för utgångarna genom att trycka i mer än 5 sekunder på sändaren som startar scenen. Lagringen kan visas genom korttidsaktivering av utgångarna.

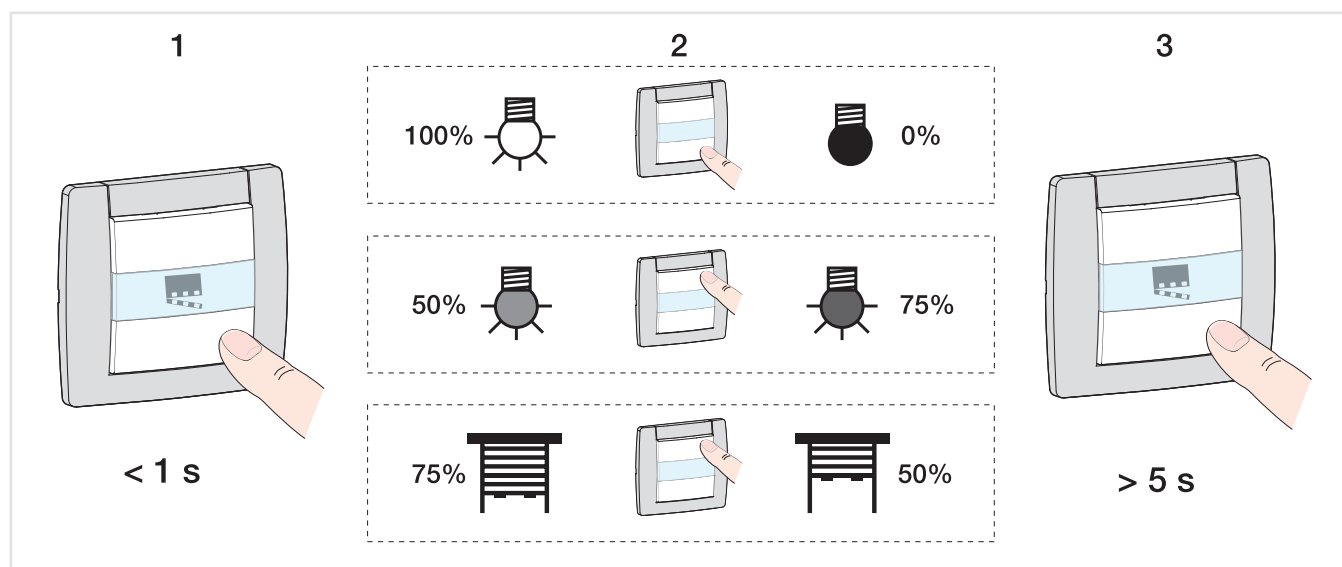

Parameter	Beskrivning	Värde
Kvittering för memorering av scen (Utgångsstatus inveterad 3s)	Lagringen av en scen är: Inte kvitterad. Kvittering av utgången av en 3 sekund lång inversion av utgångsstatus.	<b>Inaktiv*</b> Aktiv

\* Standardvärde

Parameter	Beskrivning	Värde
Utgångsstatus för scen X	Vid aktiveringen av scen X, är utgången: Inte ändrat. Selektivt till. Selektivt från. Sätts växelvis PÅ och AV. (Blinkningstiden kan konfigureras via ytterligare parametrar.)	<b>Inaktiv*</b> ON OFF Blinkning

X = 1 till 64

Obs!: Varje utgång har upp till 64 scener tillgängliga enligt **Antalet scener som används**.

Obs!: Den lokala lagringen av scenen registreras inte om parametern **Utgångsstatus för scen X** inte är aktiv eller blinkar.

Parameter	Beskrivning	Värde
Blinktid ON (s)	Denna parameter avgör stängningens varaktighet för utgångskontakten vid blinkning.	5 sekunder: 5 till 240 sek

Obs!: Denna parameter gäller alla scener som omfattar respektive utgång som har följande värde: **Blinkning**.

Parameter	Beskrivning	Värde
Blinktid OFF (s)	Denna parameter avgör öppningens varaktighet för utgångskontakten då den blinkar.	5 sekunder: 5 till 240 sek

Obs!: Denna parameter gäller alla scener som omfattar respektive utgång som har följande värde: **Blinkning**.

Parameter	Beskrivning	Värde
Utgångsstatus vid blinkfunktion	När brytaktorn blinkar, skickar föremålet <b>statusindikation PÅ/AV</b> : Värdet, 1 = ON. Värdet, 1 = OFF. Värdena 1 och 0 växelvis. (Statusobjektet blinkar följaktligen.)	<b>ON*</b> OFF Till/Från

Obs!: Denna parameter gäller alla scener som omfattar respektive utgång som har följande värde: **Blinkning**.

\* Standardvärde

### 3.7.5 förinställt värde

Utgång 1-2: Funktion	Objekt för aktivering av förinställt	<input checked="" type="checkbox"/>
Utgång 1-2: Generellt	Värde på förinställt värde 1 vid initiering	Värde före initiering
- U 1-2: Statusindikering Till/Från	Värde på förinställt värde 2 vid initiering	Värde före initiering
Utgång 1: Funktionsval	Polaritet för aktivering av förinställt värde 1	<input checked="" type="radio"/> 0 = blockerad , 1 = aktiverad <input type="radio"/> 0 = aktiverad, 1 = blockerad
- U 1: Förinställt värde	Polaritet för aktivering av förinställt värde 2	<input checked="" type="radio"/> 0 = blockerad , 1 = aktiverad <input type="radio"/> 0 = aktiverad, 1 = blockerad
Utgång 2: Funktionsval	Status om förinställt värde 1 object = 0	Nummer på scen
Ingång 1: Funktionsval	Scen för förinställt värde 1 = 0	1
Ingång 2: Funktionsval	Status om förinställt värde 1 object = 1	Blinkning
Information	Blinktid ON	5 s
	Blinktid OFF	5 s
	Utgångsstatus vid blinkfunktion	ON
	Status om förinställt värde 2 object = 0	Bibehåll status
	Status om förinställt värde 2 object = 1	Bibehåll status

Förinställningsfunktionen används för att växla en utgång till olika fördefinierade statusar. Förinställningsfunktionen aktiveras via ett objekt i 1-bit formatet.

Princip för förinställningens auktorisering:

Parametrarna ställs in på följande sätt:

- Polaritet för aktivering av gränsvärde 1: 0 = blockerad, 1 = aktiverad.
- Polaritet för aktivering av gränsvärde 2: 0 = blockerad, 1 = aktiverad.
- Status om förinställt värde 1 object = 0: ON.
- Status om förinställt värde 1 object = 1: OFF.
- Status om förinställt värde 2 object = 0: Scen 1.
- Status om förinställt värde 2 object = 1: Scen 2.

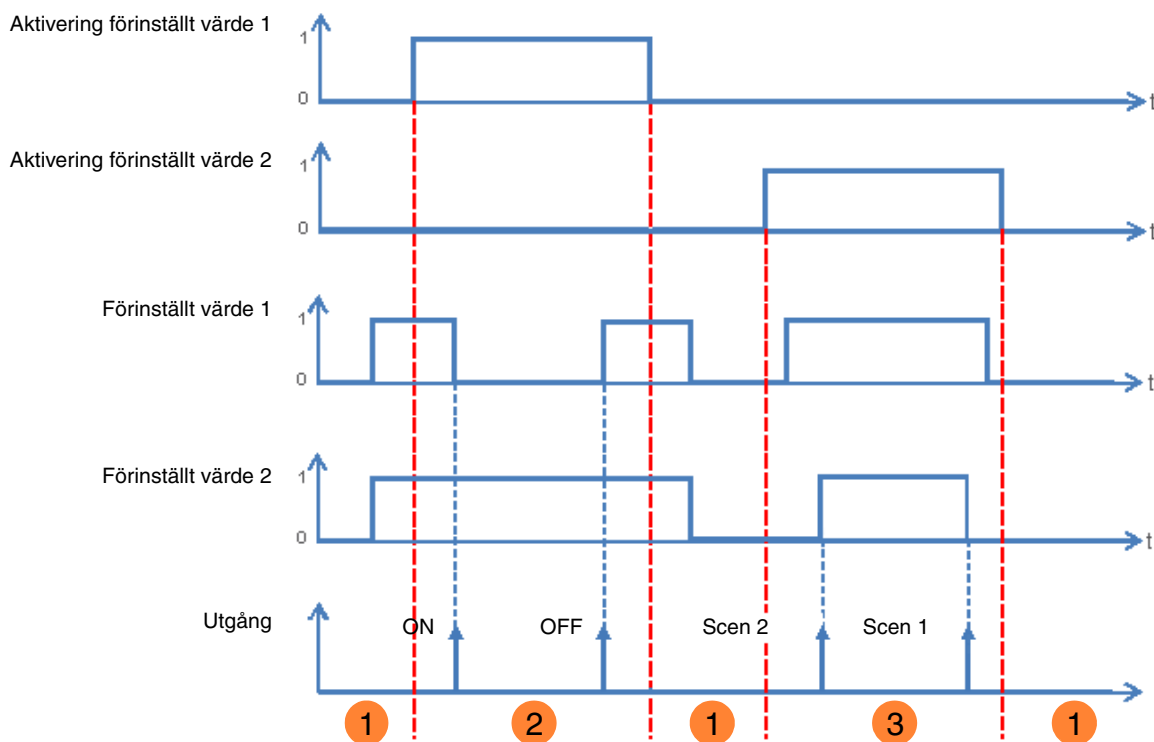

- ❶ Förinställda ingångar påverkar inte utgången.
- ❷ Kommandona från förinställning 1 utförs.
- ❸ Kommandona från förinställning 2 utförs.

Obs!: Kommandona från förinställningen utförs inte omedelbart efter auktoriseringen, utan endast när värdet för förinställningen ändras.

Parameter	Beskrivning	Värde
Objekt för aktivering av gränsvärde	Kommunikationsobjektet <b>Förinställd 1 auktorisering</b> och tillhörande parametrar är: Dold. Visat. Detta objekt tillåter auktoriseringen eller låsningen av förinställningsfunktion 1 via ett KNX telegram.	<b>Inaktiv*</b> Aktiv

Obs!: Antalet tillgängliga förinställningsobjekt beror på parametern **förinställning**. Max. två av dessa objekt kan finnas tillgängliga.

\* Standardvärde

Kommunikationsobjekt: **9 - Utgång 1 - Aktivering förinställt värde 1** (1 bit - 1.003 DPT\_Enable)  
**29 - Utgång 2 - Aktivering förinställt värde 1** (1 bit - 1.003 DPT\_Enable)

Kommunikationsobjekt: **10 - Utgång 1 - Aktivering förinställt värde 2** (1 bit - 1.003 DPT\_Enable)  
**30 - Utgång 2 - Aktivering förinställt värde 2** (1 bit - 1.003 DPT\_Enable)

Obs!: Parametrarna och objekten är identiska för förinställning 2 ; Endast termerna justeras.

Parameter	Beskrivning	Värde
Värde på förinställt värde 1 vid initiering	Vid initialiseringen av enheten efter en nerladdning eller när busströmmen kommer tillbaka, är värdet för objektet <b>Förinställd 1 auktorisering</b> : Ställ in på 0. Ställ in på 1. Ställ in enligt värdet för den logiska ingången innan initialiseringen inträffade.	0 1 <b>Värde före initiering*</b>

Obs!: Denna parameter är synbar endast om parametern **Förinställd auktoriseringsobjekt** har följande värde: **Aktiv**.

Parameter	Beskrivning	Värde
Polaritet för aktivering av gränsvärde 1	Vid mottagning av ett värde på <b>Förinställning 1 auktorisering</b> för objektet <b>Förinställning 1</b> : Låsning av objektvärde 1. Låsning av objektvärde 0.	<b>0 = blockerad, 1 = aktiverad*</b> 0 = aktiverad, 1 = blockerad

Obs!: Denna parameter är synbar endast om parametern **Förinställd auktoriseringsobjekt** har följande värde: **Aktiv**.

Parameter	Beskrivning	Värde
Status om förinställt värde 1 objekt = 0	Vid mottagning av värdet 0 i objektet <b>Förinställning 1</b> är effekten: Inte ändrat. Skiftas till motsatt status. Selektivt till. Selektivt från. Inställd på nummer på en scen. Inställd på blinkläge. Ändras till status som var aktiverat före det sist mottagna värdet 1 på objektet <b>Förinställning 1</b> .	<b>Bibehåll status*</b> Invertera ON OFF Nummer på scen Blinkning Status före förinställt värde 1 = 1

Parameter	Beskrivning	Värde
Scen för förinställt värde 1 = 0	Denna parameter avgör scenens nummer om: Objektet <b>Förinställning 1</b> har värdet 0. Objektet <b>Status om förinställning 1 objekt = 0</b> har scennummer.	Scen 1 ... 64 Standardvärde: 1

\* Standardvärde

Parameter	Beskrivning	Värde
Status om förinställt värde 1 objekt = 1	Vid mottagning av värdet 1 i objektet <b>Förinställning 1</b> är effekten: Inte ändrat. Skiftas till motsatt status. Selektivt till. Selektivt från. Inställd på nummer på en scen. Inställd på blinkläge. Ändras till status som var aktiverat före det sist mottagna värdet 1 på objektet <b>Förinställning 1</b> .	<b>Bibehåll status*</b> Invertera ON OFF Nummer på scen Blinkning Status före förinställt värde 1 = 0

Parameter	Beskrivning	Värde
Scen för förinställt värde 1 = 1	Denna parameter avgör scenens nummer om: Objektet <b>Förinställning 1</b> har värdet 1. Objektet <b>Status om förinställning 1 objekt = 1</b> har scennummer.	Scen 1 ... 64 Standardvärde: <b>Scen 2</b>

Parameter	Beskrivning	Värde
Blinktid ON (s)	Denna parameter avgör stängningens varaktighet för utgångskontakten vid blinkning.	5 sekunder: 5 till 240 sek

*Obs! Denna parameter visas endast om parametern **Status om förinställning 1 objekt = 0** eller **Status om förinställning 1 objekt = 1** har följande värde: **Blinkning**.*

Parameter	Beskrivning	Värde
Blinktid OFF (s)	Denna parameter avgör öppningens varaktighet för utgångskontakten då den blinkar.	5 sekunder: 5 till 240 sek

*Obs! Denna parameter visas endast om parametern **Status om förinställning 1 objekt = 0** eller **Status om förinställning 1 objekt = 1** har följande värde: **Blinkning**.*

Parameter	Beskrivning	Värde
Utgångsstatus vid blinkfunktion	När brytaktorn blinkar, skickar föremålet <b>statusindikation PÅ/AV</b> : Värdet, 1 = ON. Värdet, 0 = OFF. Värdena 1 och 0 växelvis. (Statusobjektet blinkar följaktligen.)	<b>ON*</b> OFF Till/Från

*Obs! Denna parameter visas endast om parametern **Status om förinställning 1 objekt = 0** eller **Status om förinställning 1 objekt = 1** har följande värde: **Blinkning**.*

\* Standardvärde



### 3.7.6 Blockering

Utgång 1-2: Funktion	Typ av blockering	<input checked="" type="radio"/> Blockera utgång <input type="radio"/> Blockering objekt
Utgång 1-2: Generellt	Löptid för blockering	<input type="radio"/> Tidsbegränsad <input checked="" type="radio"/> Permanent
- U 1-2: Statusindikering Till/Från	Tvångsstyrning mellan blockering 1 & 2	Blockering 1 > Blockering 2
Utgång 1: Funktionsval	Aktivering av statusobjekt för blockering	<input checked="" type="checkbox"/>
- U 1:Blockering	Polaritet	<input checked="" type="radio"/> 0 = blockering avaktiverat, 1 = blockering aktiv. <input type="radio"/> 0 = blockering aktiverat, 1 = blockering avaktiv.
Utgång 2: Funktionsval	Sänd	Vid förändrad status och periodiskt
Ingång 1: Funktionsval	Timmar	0 h
Ingång 2: Funktionsval	Minuter	10 min
Information	Sekunder	0 s
	Polaritet för objekt blockering 1	<input checked="" type="radio"/> 0 = blockering avaktiverat, 1 = blockering aktiv. <input type="radio"/> 0 = blockering aktiverat, 1 = blockering avaktiv.
	Status om blockering 1	Bibehåll status
	Status efter blockering 1	Bibehåll status
	Polaritet för objekt blockering 2	<input checked="" type="radio"/> 0 = blockering avaktiverat, 1 = blockering aktiv. <input type="radio"/> 0 = blockering aktiverat, 1 = blockering avaktiv.
	Status om blockering 2	Bibehåll status
	Status efter blockering 2	Bibehåll status

Låsningfunktionen används för att låsa utgången i en fördefinierad status.  
 Prioritet: Manuellt läge > Tvångsstyrning > **Blockering** > Huvudfunktion.  
 Låsningen förhindrar aktivering tills ett upplåsningsskommando har tagits emot.  
 Låsningens varaktighet kan ställas in.

Parameter	Beskrivning	Värde
Typ av blockering	Blockeringen agerar: Direkt på brytaktorn. Så länge som blockeringen är aktiv, kan utgången endast kontrolleras av kommandon med en högre prioritet. På valda kommunikationsobjekt. Så länge som blockeringen är aktiv, kan utgången endast kontrolleras via specifika valbara objekt.	<b>Blockera utgång*</b>  Blockering av objekt

\* Standardvärde

Parameter	Beskrivning	Värde
Löptid för blockering	Varaktigheten av blockeringen är Inte tidsbegränsad då blockeringen endast tillåts via en telegramaktivering <b>Blockering 1</b> . Är aktiv under en begränsad tid och kontrollen av utgången auktoriseras efter denna periods utgång.	<b>Permanent*</b>  Tidsbegränsad

Parameter	Beskrivning	Värde
Timmar (h)	Denna parameter avgör aktiveringstiden för blockeringen.	<b>0</b> timmar: 0 till 23 tim
Minuter (min)		<b>15</b> minuter: 0 till 59 min
Sekunder (s)		<b>0</b> sekunder: 0 till 59 sek

Obs!: Den minsta utförbara tiden är 1 sekund.

Obs!: Denna parameter syns bara om parametern **Blockeringens varaktighet** har följande värde: **Tidsbegränsad**.

Parameter	Beskrivning	Värde
Polaritet för objekt blockering 1	Vid mottagning av ett värde på objektet <b>Blockering 1</b> , blir blockeringen:  Låsning av objektvärde 1. Inaktiveras på objektvärdet 0.  Låsning av objektvärde 0. Inaktiveras på objektvärdet 1.	<b>0 = Blockering inaktiverad, 1 = Blockering aktiverad*</b>  0 = Blockering aktiverad, 1 = Blockering inaktiverad

Obs!: Parametrarna och föremålen är identiska för låsning 2 ; Endast termerna justeras.

Parameter	Beskrivning	Värde
Tvångsstyrning mellan blockering 1 & 2	Prioriteten mellan blockering 1 och blockering 2 ställs in på följande sätt:  Blockering 1 har prioritet framför blockering 2.  Blockering 2 har prioritet framför blockering 1.  Blockering 1 och blockering 2 har samma prioritet.	<b>Blockering 1 &gt; Blockering 2*</b>  Blockering 1 < Blockering 2  Blockering 1 = Blockering 2

Obs!: Denna parameter är synbar endast om parametern **Blockering** har följande värde: **Aktiv med 2 blockeringsobjekt**.

Obs!: Prioriteten för blockeringen fungerar alltid på samma sätt, oavsett blockeringstyp (Utgångsblockering eller objektblockering).

\* Standardvärde

**Driftsprincip för prioriteterna:  
Om blockering 1 > blockering 2**

Aktiv blockering	Aktiveringsordning för blockering 1	Aktiveringsordning för blockering 2
Inget	Blockering 1 aktiverad	Blockering 2 aktiverad
Blockering 1	Blockering 1 förblir aktiv	Trots aktiveringsordningen blockering 2, förblir blockering 1 aktiverad
Blockering 2	Blockering 1 aktiverad	Blockering 2 förblir aktiv

**Om blockering 1 = blockering 2**

Aktiv blockering	Aktiveringsordning för blockering 1	Aktiveringsordning för blockering 2
Inget	Blockering 1 aktiverad	Blockering 2 aktiverad
Blockering 1	Blockering 1 förblir aktiv	Blockering 2 aktiverad
Blockering 2	Blockering 1 aktiverad	Blockering 2 förblir aktiv

**Om blockering 1 < blockering 2**

Aktiv blockering	Aktiveringsordning för blockering 1	Aktiveringsordning för blockering 2
Inget	Blockering 1 aktiverad	Blockering 2 aktiverad
Blockering 1	Blockering 1 förblir aktiv	Blockering 2 aktiverad
Blockering 2	Trots aktiveringsordningen blockering 1, förblir blockering 2 aktiverad	Blockering 2 förblir aktiv

Parameter	Beskrivning	Värde
Status om blockering 1	Om <b>Blockeringstypen</b> är inställd på <b>Utgångsblockering</b> , sker följande 8med utgången vid aktiveringen av blockeringen:  Inte ändrat. Skifta till motsatt status. Selektivt till. Selektivt från.	<b>Bibehåll status*</b>  Invertera ON OFF

*Obs!: Parametrarna och föremålen är identiska för låsning 2 ; Endast termerna justeras.*

**Styrning är möjlig via följande objekt trots blockering 1:**

Parametrarna som anges nedan gör att man kan välja objekt för att kontrollera utgången via den aktiva blockeringen.

*Obs!: Dessa parametrar är synbara endast om parametern **Blockeringstyp** har följande värde: **Blockering av objekt**.*

\* Standardvärde

Parameter	Gällande objekt	Värde
Till/Från	Till/Från	Ja Nej*
Scen	Scen	Ja Nej*
Timer	Timer	Ja Nej*
Växla mellan timer/vippbrytare	Växla mellan timer/vippbrytare	Ja Nej*
Tidsfördröjd växla	Tidsfördröjd växla objekt	Ja Nej*
Förinställt värde 1	Förinställt värde 1	Ja Nej*
Förinställt värde 2	Förinställt värde 2	Ja Nej*

Obs!: Parametrarna och föremålen är identisiak för låsning 2 ; Endast termerna justeras.

Parameter	Beskrivning	Värde
Status efter blockering 1	Om <b>Blockeringstypen</b> är inställd på <b>Utgångsblockering</b> kommer utgången att vid raderingen av blockeringen:  Inte ändrat. Skifta till motsatt status. Selektivt till. Selektivt från. Gå tillbaka till statusen som var aktiverad före låsningen.	<b>Bibehåll status*</b>  Invertera ON OFF Status före blockering 1

Obs!: Tillämpningen av denna parameter beror på de andra aktiva funktionernas prioritet. Om en funktion med en högre prioritet är aktiv, genomförs inte parametern. Om två funktioner med samma prioritet är aktiva, aktiveras parametern av den senast avstängda funktionen.

Obs!: Parametrarna och föremålen är identisiak för låsning 2 ; Endast termerna justeras.

Parameter	Beskrivning	Värde
Aktivering av statusobjekt för blockering	Meddelandeobjektet <b>statusindik. för blockering</b> är dolt. Meddelandeobjektet <b>Statusindiker. för blockering</b> visas.	<b>Inaktiv*</b> Aktiv

Kommunikationsobjekt: [13 - Utgång 1 - Statusindiker. för blockering \(1 bit - 1.011 DPT\\_State\)](#)  
[33 - Utgång 2 - Statusindiker. för blockering \(1 bit - 1.011 DPT\\_State\)](#)

\* Standardvärde

Parameter	Beskrivning	Värde
Polaritet	Meddelandeobjektet <b>Statusindiker. för blockering) skickas:</b> 0 vid inaktivering av blockeringen. 1 vid aktivering av blockeringen.  0 vid aktivering av blockeringen. 1 vid inaktivering av blockeringen.	<b>0 = Blockering inaktiverad, 1 = Blockering aktiverad*</b>  0 = Blockering aktiverad, 1 = Blockering inaktiverad

Parameter	Beskrivning	Värde
Sänd	Kommunikationsobjektet <b>status indikat. blockering</b> har skickats: På aktivering och inaktivering av blockering. Regelbundet efter en inställbar tidsperiod. Vid aktivering och inaktivering av blockeringen och regelbundet efter en inställbar tid.	<b>Vid förändrad status*</b>  Cyklisk  Vid förändrad status och periodiskt

Obs!: Denna parameter syns endast om parametern **Aktivering av blockeringens statusobjekt** har följande värde: **Aktiv**.

Parameter	Beskrivning	Värde
Timmar (h)	Denna parameter avgör tiden mellan de individuella sändningarna av objektet <b>Blockering av statusindikation</b> .	<b>0</b> timmar: 0 till 23 tim
Minuter (min)		<b>10</b> minuter: 0 till 59 min
Sekunder (s)		<b>0</b> sekunder: 0 till 59 sek

Obs!: Den minsta utförbara tiden är 1 sekund.

Obs!: Denna parameter syns endast om parametern **Utsläpp** har följande värde: **Cyklisk** eller **Vid förändrad status och periodiskt**.

### 3.7.7 Tvångsstyrning

Utgång 1-2: Funktion	Aktivering av statusobjekt för tvångsstyrning	<input checked="" type="checkbox"/>
Utgång 1-2: Generellt	Polaritet	<input checked="" type="radio"/> 0 = ej Tvångsstyrning, 1 = Tvångsstyrning <input type="radio"/> 0 = Tvångsstyrning, 1 = ej Tvångsstyrning
- U 1-2: Statusindikering Till/Från	Sänd	Vid förändrad status och periodiskt
Utgång 1: Funktionsval	Timmar	0 h
- U 1: Tvångsstyrning	Minuter	10 min
Utgång 2: Funktionsval	Sekunder	0 s
Ingång 1: Funktionsval	Status efter tvångsstyrning	Bibehåll status
Ingång 2: Funktionsval		
Information		

Prioriteten används för att forcera utgången till en fördefinierad status.

Prioritet: Manuellt läge > **Tvångsstyrning** > Blockering > Huvudfunktion.

Inget annat kommando tas med i beräkningen när Prioriteten är aktiv. Endast genom att avsluta Prioriteten går det att använda de andra kommandona.

\* Standardvärde

Parameter	Beskrivning	Värde
Aktivering av statusobjekt för tvångsstyrning	Kommunikationsobjektet <b>Statusindikationens prioritet</b> och tillhörande parametrar är dolda.  Kommunikationsobjektet <b>Statusindikationsprioritet</b> och tillhörande parametrar visas.	<b>Inaktiv*</b>  Aktiv

Kommunikationsobjekt: [15 - Utgång 1 - Statusindik. tvångsstyrning \(1 bit - 1.011 DPT\\_State\)](#)  
[35 - Utgång 2 - Statusindik. tvångsstyrning \(1 bit - 1.011 DPT\\_State\)](#)

Parameter	Beskrivning	Värde
Polaritet	Kommunikationsobjektet <b>Statusindikationens prioritet</b> skickas:  0 vid inaktivering av prioriteten. 1 vid aktivering av prioriteten.  0 vid aktivering av prioriteten. 1 vid inaktivering av prioriteten.	<b>0 = Inte forcerad, 1 = Forcerad*</b>  0 = Forcerad, 1 = Inte forcerad

Obs!: Denna parameter syns endast om parametern **Aktivering av prioritetens statusobjekt** har följande värde: **Aktiv**.

Parameter	Beskrivning	Värde
Sänd	Kommunikationsobjektet <b>Statusindikationens prioritet</b> skickas:  Vid aktivering och inaktivering av prioriteten.  Regelbundet efter en inställbar tidsperiod.  Vid aktivering och inaktivering av prioriteten och regelbundet efter en inställbar tid.	<b>Vid förändrad status*</b>  Cyklisk  Vid förändrad status och periodiskt

Obs!: Denna parameter syns endast om parametern **Aktivering av prioritetens statusobjekt** har följande värde: **Aktiv**.

Parameter	Beskrivning	Värde
Timmar (h) Minuter (min) Sekunder (s)	Denna parameter avgör tiden mellan individuella sändningar av objektet <b>Statusindikationens prioritet</b> .	<b>0</b> timmar: 0 till 23 tim <b>10</b> minuter: 0 till 59 min <b>0</b> sekunder: 0 till 59 sek

Obs!: Den minsta utförbara tiden är 1 sekund.

Obs!: Denna parameter syns endast om parametern **Utsläpp** har följande värde: **Cyklisk** eller **Vid förändrad status och periodiskt**.

\* Standardvärde

Parameter	Beskrivning	Värde
Status efter tvångsstyrning	Vid slutet av prioriteten, är utgången: Inte ändrat. Skifta till motsatt status. Selektivt till. Selektivt från. Tillbakakopplad till statusen som var aktiverad före prioriteten. Omställd till statusen som skulle vara aktiv enligt andra kommunikationsobjekt om prioriteten inte hade ägt rum.	<b>Bibehåll status*</b> Invertera ON OFF Status före tvångsstyrning Teoretisk status utan tvångsstyrning

Obs!: Tillämpningen av denna parameter beror på de andra aktiva funktionernas prioritet. Om en funktion med en högre prioritet är aktiv, genomförs inte parametern. Om två funktioner med samma prioritet är aktiva, aktiveras parametern av den senast avstängda funktionen.

### 3.7.8 Timräknare

Timräknarfunktionen används för att beräkna den allmänna drifttiden för en utgång i Till- eller Frånstatus. Drifttimräkneverkets börvärde kan programmeras och ändras via ett objekt.

Utgång 1-2: Funktion	Staus för driftidsräknare	<input type="radio"/> Öppnad <input checked="" type="radio"/> Stängd
Utgång 1-2: Generellt	Upp eller nedräkning för timräknare	<input checked="" type="radio"/> Öka <input type="radio"/> Nedräkning
- U 1-2: Statusindikering Till/Från	Gränsvärde för timräknare	10000
Utgång 1: Funktionsval	Räknarens gränsvärde justerbart via objekt	<input type="checkbox"/>
- U 1: Timräknare		
Utgång 2: Funktionsval	Sändning av räknarens värde	Vid förändrad status och periodiskt
Ingång 1: Funktionsval	Intervallvärde	100 h
Ingång 2: Funktionsval	Intervall för periodisk sändning	1 h
Information	Intervall för periodisk sändning	0 min
	Intervall för periodisk sändning	0 s
	Sändning av räknarens objekt då gränsvärde uppnåtts	Periodisk
	Intervall för periodisk sändning	1 h
	Intervall för periodisk sändning	0 min
	Intervall för periodisk sändning	0 s

Parameter	Beskrivning	Värde
Staus för driftidsräknare	Timräkneverket körs om: Utgången är stängd. Utgången är öppen.	<b>Stängd*</b> Öppnad

\* Standardvärde

Parameter	Beskrivning	Värde
Upp eller nedräkning för timräknare	Timräknaren börjar räkna: Ökar. Minskar.	Öka* Nedräkning

#### Öka:

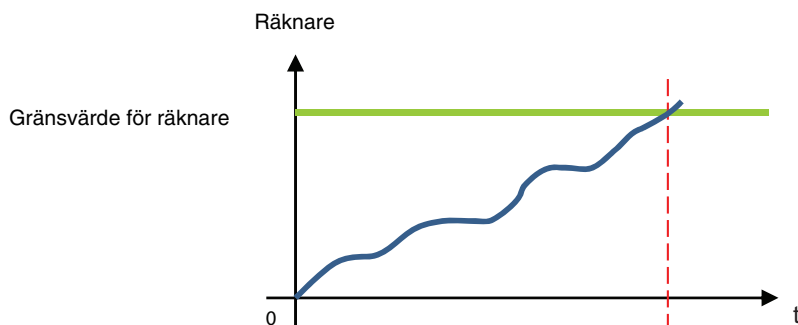

Räknaren börjar räkna från värdet 0. Så snart som räknarens börvärde (objektet **Timräkneverkets börvärde** nås, blir objektet **Timräkneverkets börvärde har nåtts** inställt på 1 och skickat till bussen.

#### Nedräkning:

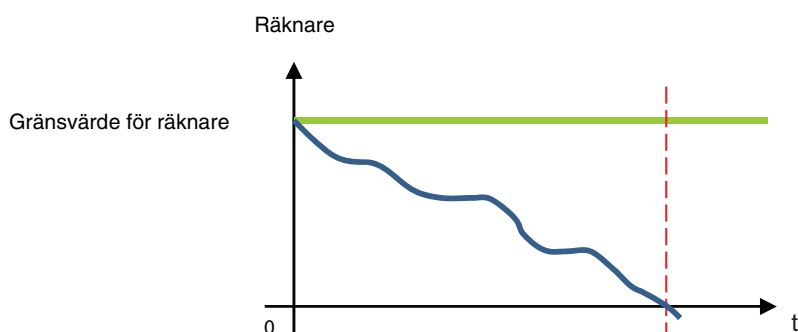

Räknaren börjar nedräkningen från drifttimräknarens börvärde (**Timräkneverkets börvärde**). Så snart som räknaren når 0, ställs **Timräkneverkets börvärde har nåtts** ställs in på 1 och skickas till bussen.

Parameter	Beskrivning	Värde
Gränsvärde för timräknare	Denna parameter avgör värdet för timräknaren.	1 ... 10000* ... 65535

En ökande räknare börjar på 0 och räknare uppåt tills det når börvärdet.

En nedräkningsräknare börjar räkningen vid börvärdet och räknare nedåt tills det når 0.

Parameter	Beskrivning	Värde
Räknarens gränsvärde justerbart via objekt	Kommunikationsobjektet <b>Timräknarens börvärde</b> är dolt. Kommunikationsobjektet <b>Timräknarens börvärde</b> visas. Värdet kan ändras via KNX-bussen.	Inaktiv* Aktiv

\* Standardvärde



Kommunikationsobjekt: **19 - Utgång 1 - Gränsvärde för timräknare** (2 byte - 7.001 DPT\_16\_bit\_Counter)  
**39 - Utgång 2 - Gränsvärde för timräknare** (2 byte - 7.001 DPT\_16\_bit\_Counter)

Parameter	Beskrivning	Värde
Sändning av räknarens värde	Kommunikationsobjektet <b>Timräknevärde</b> skickas: Vid varje ändring. Regelbundet efter en inställbar tidsperiod. Vid ändring och regelbundet efter en inställbar tid.	<b>Vid förändrad status*</b> Cyklisk Vid förändrad status och periodiskt

Parameter	Beskrivning	Värde
Intervallvärde (h)	Denna parameter specificerar intervallen (i timmar) för att skicka frekvensen för objektet <b>Timräknarens börvärde</b> .	1 ... <b>100*</b> ... 65535 ( timmar)

*Obs!* Om intervallen är 200 timmar, skickas objektet **Timräknarens börvärde** varje gång som drifttimmarnas räknevärde ökar med 200 timmar.

*Obs!* Denna parameter syns endast om parametern **Utsläppets timräkneverk** har följande värde: **Cyklisk** eller **Vid förändrad status och periodiskt**.

Parameter	Beskrivning	Värde
Intervall för cyklisk sändning	Denna parametr bestämmer tiden mellan de individuella sändningarna av objektet <b>Timräknarens börvärde</b> .	<b>1</b> timmar: 0 till 23 tim <b>0</b> minuter: 0 till 59 min <b>0</b> sekunder: 0 till 59 sek

*Obs!* Den minsta utförbara tiden är 1 sekund.

*Obs!* Denna parameter syns endast om parametern **Utsläppets timräkneverk** har följande värde: **Cyklisk** eller **Vid förändrad status och periodiskt**.

Parameter	Beskrivning	Värde
Sändning av räknarens objekt då gränsvärde uppnåtts	Det kommunikationsobjekt <b>Timräknarens börvärde</b> som nås skickas: När räknarens börvärde nås. Regelbundet efter en inställbar tidsperiod. När räknarens börvärde nås och regelbundet efter en inställbar tid.	Vid förändrad status <b>Cyklisk*</b> Vid förändrad status och periodiskt

Parameter	Beskrivning	Värde
Intervall för cyklisk sändning	Denna parameter avgör tiden mellan de individuella sändningarna av objektet <b>Timräknarens börvärde har nåtts</b> .	<b>1</b> timmar: 0 till 23 tim <b>0</b> minuter: 0 till 59 min <b>0</b> sekunder: 0 till 59 sek

*Obs!* Den minsta utförbara tiden är 1 sekund.

*Obs!* Denna parameter syns endast om objektparametern **Utsändningsräknarens börvärde har nåtts** har följande värde: **Cyklisk** eller **Vid förändrad status och periodiskt**.

\* Standardvärde

### 3.8 Funktioner för varje fönsterluckas/persienns utgång

#### Lamellposition för horisontella lameller

Persiennens ställning för aktivering har 2 gränslägesbrytare och kan köras till solskyddsläget genom att använda en positionsinställning i procent.. Värdet för 0% används för att kontrollera det övre läget (dvs. solskyddet är helt öppet) eller rapporteras som status.



Om man ska närma sig den lägre positionen, skickas den till persiennerna som solskyddsposition 100% eller då den når den lägre positionen (dvs. solskyddet är helt stängt). Positionen rapporteras genom att använda detta värde. Om persiennen körs från det övre läget, lutar ribborna till en början nästan i vertikalläge och sedan stängs solskyddet med stängda ribbor i det lägsta läget. När persiennen befinner sig i den lägre positionen och ribborna är helt stängda beskrivs positionen som vertikal och motsvarar 100%. Normalt har helt stängda ribbor ingen exakt vertikal position ( $\alpha = 180^\circ$ ) utan bildar snarare en liten vinkel med vertikalläge.

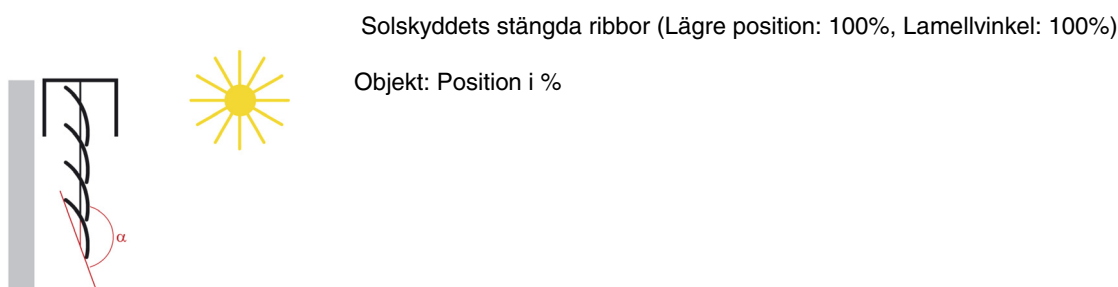

Från den vertikala positionen (helt stängd 100%), kan lamellerna regleras till horisontalläge (helt öppen, 0% och  $\alpha = 90^\circ$ ). Persiennens drivenhet används för att avgöra om justeringen kan utföras genom många små steg eller om det endast är möjligt med några få stora steg (Som med de flesta standarddrivenheterna).

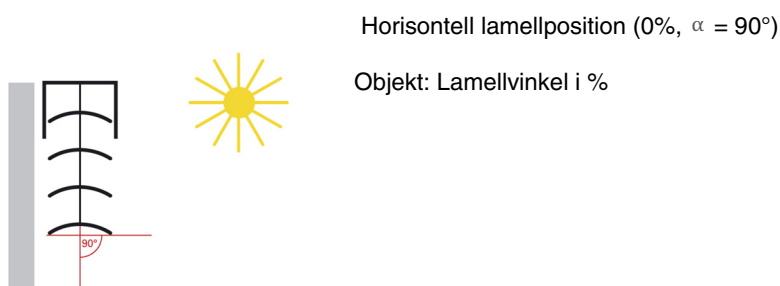

För standardpersiennerna, kan lamellerna justeras kontinuerligt i horisontalläge eller tills lamelljusteringen är klar eller då man börjar höja upp persiennen. Lamellerna bildar en vinkel mellan  $0^\circ$  och  $90^\circ$  i förhållande till vertikalläge.

Lamellposition i början av persiennens rörelse (UPP)

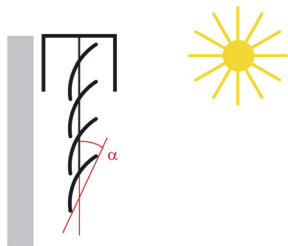

Objekt: Lamellvinkel i %

Lamellens position för vertikala lameller

Om en inomhusgardin eller privat struktur med vertikala lameller kontrolleras via ett ställdon, styrs positionen till vilken lamellerna öppnas helt eller rapproteras som 0% lamellposition. Lamellerna bildar då en vinkel på 90° med rörelseriktningen från helt öppen markis till helt stängd markis.

Helt öppna vertikala lameller (Lamellvinkel 0%)



Objekt: Lamellvinkel i %

Om lamellerna är helt stängda, kontrolleras och rapporteras denna position som lamellposition 100%. Detta är positionen till vilken markisen går från sidogränsläget framför fönstret. Vinkeln som lamellerna sedan bildar med rörelseriktningen är därför liten > 0°.

Helt stängda vertikala lameller (Lamellvinkel 100%)

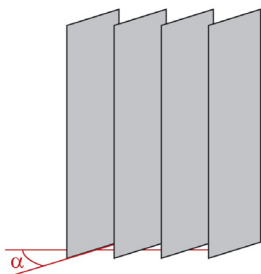

Objekt: Lamellvinkel i %

Om markisen körs bakåt (dvs. öppnas), vrids de vertikala lamellerna till en position som är något mindre än 180°.

Vertikala lameller vid början av rörelsen UPP

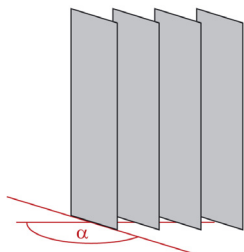

### 3.8.1 Funktionsval

Dessa parametrar är tillgängliga individuellt för varje utgång (Par).

Utgång 1-2: Funktion	Driftsläge utgång 1	<input type="radio"/> Markis <input checked="" type="radio"/> Markis/persienn
Utgång 1-2: Generellt	Löptid till ändläge upp	2 min
- U 1-2: Statusindikering markis	Löptid till ändläge upp	0 s
	Löptid till ändläge ner	2 min
<b>Utgång 1-2: Funktionsval</b>	Löptid till ändläge ner	0 s
Ingång 1: Funktionsval	Tidsfördröjning för att växla riktning	600 ms
Ingång 2: Funktionsval	Reläslutningstid för lamellpositionering	150 ms
Information	Totalt antal lamellvinklar	12
	Säker NER	<input type="checkbox"/>
	Scen	<input type="checkbox"/>
	Blockering	Inaktiv
	förinställt värde	Inaktiv
	Tvångsstyrning	<input type="checkbox"/>
	Larm	Inaktiv
	Solskydd	<input type="checkbox"/>

Parameter	Beskrivning	Värde
Driftsläge utgång x	Denna parameter definierar operativläget som används för de gällande utgångarn. Ett operativläge för fönsterluckans och persiennens typ ger tillgång till ytterligare parametrar för att kontrollera lamellavståndet.	<b>Markis*</b> Markis/persienn

x = 1 till 8

Obs!: Dessa objekt är alltid synbara.

Kommunikationsobjekt: **0 - Utgång 1-2 - UPP/Ner (Lång knapptryckning)** (1 bit - 1.008 DPT\_UpDown)  
**1 - Utgång 1-2 - Lamellstyrning/stopp kontroll (Kort knapptryckning)** (1 bit - 1.007 DPT\_Step)  
**2 - Utgång 1-2 - Position i %** (1 byte - 5.001 DPT\_Scaling)

Obs!: Dessa objekt är endast synbara om parametern (stängningstyp för kanal x) har följande värde: **Markis/persienn**.

Kommunikationsobjekt: **3 - Utgång 1-2 - Lamellvinkel (0-100%)** (1 byte - 5.001 DPT\_Scaling)

Parameter	Beskrivning	Värde
Löptid till ändläge upp	Denna parameter definierar tiden det tar att nå det övre läget då kontakten måste vara stängd.	<b>2</b> minuter: 0 till 59 min <b>0</b> sekunder: 0 till 59 sek

Obs!: Den minsta utförbara tiden är 1 sekund.

\* Standardvärde

Parameter	Beskrivning	Värde
Löptid till ändläge ner	Denna parameter definiera den tid det tar att nå det lägre läget då kontakten måste vara stängd.	<b>2</b> minuter: 0 till 59 min <b>0</b> sekunder: 0 till 59 sek

Obs!: Den minsta utförbara tiden är 1 sekund.

Parameter	Beskrivning	Värde
Tidsfördröjning för att växla riktning (ms)	Denna parameter definierar hur länge fönsterluckan eller persiennen måste stoppas innan rörelseriktningen kan vändas. Under denna tid, är utgångskontakterna 2 öppna.	300 ... <b>600*</b> ... 10000 ms

Parameter	Beskrivning	Värde
Reläslutningstid för lamellpositionering (ms)	Denna parameter definierar hur länge kontakterna måste vara stängda för att utföra ett elementärt vinkelsteg för lamellerna.	50 ... <b>150*</b> ... 10000 ms

Obs!: Dessa objekt är endast synbara om parametern (stängningstyp för kanal x) har följande värde: **Markis/persienn**.

Parameter	Beskrivning	Värde
Totalt antal lamellvinklar	Denna parameter definierar totalantalet elementära lamellsteg för justering av lamellerna från nedåtlutat läge till uppåtlutat läge.	1 ... <b>12*</b> ... 60

Obs!: Innan du ställer in parametern (totalantal lamellvinklar), är det viktigt att först ställa in den stängda kontaktens varaktighet för ett elementärt lamellsteg.

Obs!: Dessa objekt är endast synbara om parametern (stängningstyp för kanal x) har följande värde: **Markis/persienn**.

Parameter	Beskrivning	Värde
Säker NER	I manuellt läge, förblir nedkontakten stängd endast så länge som man trycker på den manuella knappen.	<b>Inaktiv*</b> Aktiv

Obs!: Denna funktion används även för att ge kommandot för att stänga kåpan till en pool, vilket av säkerhetsskäl också kräver en kontinuerlig knapptryckning.

Parameter	Beskrivning	Värde
Manual mode activerat för utgång X	Med denna parameter, kan det manuella läget auktoriseras för utgången.	<b>Ja*</b> Nej

X = 1 till 8

Parameter	Beskrivning	Värde
Statusindikering	Denna parameter möjliggör visning av olika statusindikationsobjekt för de gällande utgångarna.	<b>Ja*</b> Nej

\* Standardvärde

Parameter	Beskrivning	Värde
Statusindikering i %	Denna parameter auktoriserar objektet <b>Positionsindikering i %</b> .	<b>Inaktiv*</b> Aktiv

Kommunikationsobjekt: [4 - Utgång 1-2 - Positionsindikering i % \(1 byte - 5.001 DPT\\_Scaling\)](#)

Parameter	Beskrivning	Värde
Statusindikering för lamellstyrning	Denna parameter auktoriserar objektet (lamellvinkelindikation i %).	<b>Inaktiv*</b> Aktiv

Obs!: Denna parameter är synbar endast om parametern **stängningstyp för kanal x** har följande värde: **Markis/persienn**.

Kommunikationsobjekt: [5 - Utgång 1-2 - Lamellposition i % \(1 byte - 5.001 DPT\\_Scaling\)](#)

Parameter	Beskrivning	Värde
Statusindikering för övre position nådd	Denna parameter ger tillstånd till objektet <b>övre position nådd</b> .	<b>Inaktiv*</b> Aktiv

Kommunikationsobjekt: [6 - Utgång 1-2 - Högsta position nådd \(1 bit - 1.002 DPT\\_Bool\)](#)

Parameter	Beskrivning	Värde
Statusindikering för nedre position nådd	Denna parameter auktoriserar objektet (undre position nådd).	<b>Inaktiv*</b> Aktiv

Kommunikationsobjekt: [7 - Utgång 1-2 - Lägsta position nådd \(1 bit - 1.002 DPT\\_Bool\)](#)

Parameter	Beskrivning	Värde
Scen	Fiken <b>Scener</b> och tillhörande parametrar och objekt är: Dolt. Visat.	<b>Inaktiv*</b> Aktiv

Kommunikationsobjekt: [8 - Utgång 1-2 - Scen \(1 byte - 17.001 DPT\\_SceneNumber\)](#)

För konfigurationen se avsnitt: [Scen Markis](#).

\* Standardvärde

Parameter	Beskrivning	Värde
Blockering	Fliken <b>blockering</b> och tillhörande parametrar och objekt är: Dolt. Visas för 1 blockeringsobjekt. Visas för 2 blockeringsobjekt.	<b>Inaktiv*</b> 1 blockeringsobjekt 2 blockeringsobjekt

Blockering 1 kommunikationsobjekt [13 - Utgång 1-2 - Blockering 1](#) (1 bit - 1.003 DPT\_Enable)

Blockering 2 kommunikationsobjekt [14 - Utgång 1-2 - Blockering 2](#) (1 bit - 1.003 DPT\_Enable)

För konfigurationen se avsnitt: [Blockering Markis](#).

Parameter	Beskrivning	Värde
förinställt värde	Fliken <b>Förinställning</b> och tillhörande parametrar och objekt är: Dolt. Visas för 1 förinställt objekt. Visas för 2 förinställda objekt.	<b>Inaktiv*</b> Aktiv med 1 förinställt värde Aktiv med 2 förinställda värden

*Obs!: När detta parametervärde ändras, raderas tillhörande parametrar och gruppadresser.*

Förinställning 1 kommunikationsobjekt [9 - Utgång 1-2 - Förinställt värde 1](#) (1 bit - 1.022 DPT\_Scene\_AB)

Förinställning 2 kommunikationsobjekt [10 - Utgång 1-2 - Förinställt värde 2](#) (1 bit - 1.022 DPT\_Scene\_AB)

För konfigurationen se avsnitt: [förinställt värde Markis](#).

Parameter	Beskrivning	Värde
Tvångsstyrning	Fliken <b>Prioritet</b> och tillhörande parametrar och objekt är: Dolt. Visat.	<b>Inaktiv*</b> Aktiv

\* Standardvärde

Anordningen reagerar på telegram som tas emot via objektet **Prioritet** så som anges i tabellen nedan:

Telegram som tas emot av prioritetsobjektet			Utgångens beteende
hexadecimalt värde	Binärt värde		
	Bit 1 (MSB)	Bit 0 (LSB)	
00	0	0	Slut på prioriteten
01	0	1	Slut på prioriteten
02	1	0	Prioritet AV
03	1	1	Prioritet PÅ

Kommunikationsobjekt: [16 - Utgång 1-2 - Tvångsstyrning \(2 bit - 2.002 DPT\\_Bool\\_Control\)](#)

För konfigurationen se avsnitt: [Tvångsstyrning Markis](#).

Parameter	Beskrivning	Värde
Larm	Fliken (Larm) och tillhörande parametrar och objekt är: Dolt. Visas för 1 larmobjekt Visas för 2 larmobjekt Visas för 3 larmobjekt	<b>Inaktiv*</b> 1 larmobjekt 2 larmobjekt 3 larmobjekt

Kommunikationsobjekt: [18 - Utgång 1-2 - Larm 1 \(1 bit- 1.005 DPT\\_Alarm\)](#)

[19 - Utgång 1-2 - Larm 2 \(1 bit- 1.005 DPT\\_Alarm\)](#)

[20 - Utgång 1-2 - Larm 3 \(1 bit- 1.005 DPT\\_Alarm\)](#)

För konfigurationen se avsnitt: [Larm](#).

Parameter	Beskrivning	Värde
Solskydd	Fliken (Reaktivt solskydd) och tillhörande parametrar och objekt är: Dolt. Visat.	<b>Inaktiv*</b> Aktiv

Kommunikationsobjekt: [22 - Utgång 1-2 - Solskyddsposition i% \(1 byte - 5.001 DPT\\_Scaling\)](#)

[23 - Utgång 1-2 - Lamellvinkel \(0-100%\) \(1 byte - 5.001 DPT\\_Scaling\)](#)

För konfigurationen se avsnitt: [Solskydd](#).

\* Standardvärde



### 3.8.2 Scen

Utgång 1-2: Funktion	Antal scener	8
Utgång 1-2: Generellt	Memorering av scener vid långt knapptryck	<input checked="" type="checkbox"/>
- U 1-2: Statusindikering markis	Kvittering för memorering av scener (Utgångsstatus inveterad 3s)	<input type="checkbox"/>
Utgång 1-2: Funktionsval		
- U 1-2: Scener		
Ingång 1: Funktionsval		
Ingång 2: Funktionsval		
Information	Position vid scen 1	Inaktiv
	Position vid scen 2	Inaktiv
	Position vid scen 3	Inaktiv
	Position vid scen 4	Inaktiv
	Position vid scen 5	Inaktiv
	Position vid scen 6	Inaktiv
	Position vid scen 7	Inaktiv
	Position vid scen 8	Inaktiv

Parameter	Beskrivning	Värde
Antal scener	Denna parameter avgör antalet scener som används.	8* - 16 - 24 - 32 - 48 - 64

Obs!: Placera brickan och muttern \*1 och dra åt för hand.

Parameter	Beskrivning	Värde
Memorering av scener vid extra långt knapptryck	Denna parameter tillåter inläring och lagring av en scen, till exempel genom en lång nedtryckning (> 5 sekunder) av motsvarande tryckknapp.	Inaktiv <b>Aktiv*</b>

#### Inläring och lagring av scener

Denna process används för att ändra och lagra en scen. Till exempel genom att lokalt trycka på knappen i rummet eller genom att utsända värden från en visning.

För att komma åt och lagra scener, måste följande värden skickas:

Nummer på scen	Komma åt scen (Objektvärde: 1 byte)	Lagra scen (Objektvärde: 1 byte)
1 - 64	= Nummer på scen - 1	= Nummer på scen + 128
Exempel		
1	0	128
2	1	129
3	2	130
...	...	
64	63	191

\* Standardvärde

Här följer en scenlagring för lokala brytare, till exempel.

- Aktivera scenen genom att kort trycka på sändaren som startar den.
- Utgångarna (ljusen, slutarna osv.) ställs in i önskad status med de vanliga enheterna för lokal kontroll (knappar, fjärrkontroll osv.).
- Lagra status för utgångarna genom att trycka i mer än 5 sekunder på sändaren som startar scenen. Lagringen kan visas genom korttidsaktivering av utgångarna.

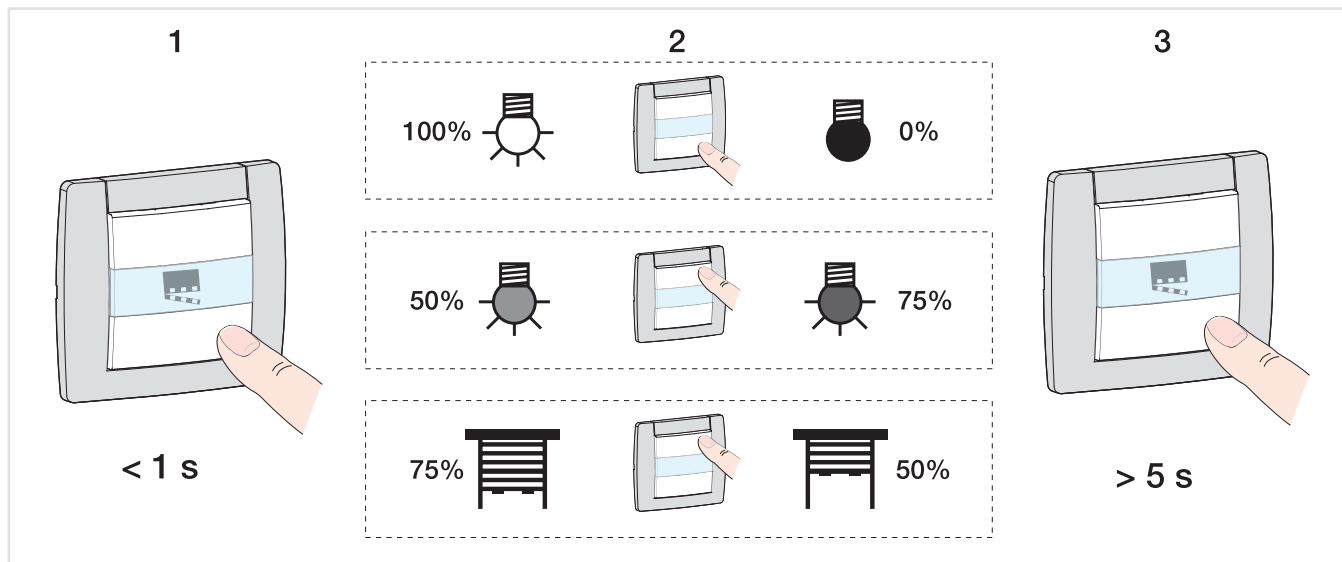

Parameter	Beskrivning	Värde
Kvittering för memorering av scen (Utgångsstatus inveterad 3s)	Lagringen av en scen är: Inte kvitterad. Kvittering av utgången av en 3 sekund lång inversion av utgångsstatus.	<b>Inaktiv*</b> Aktiv

Parameter	Beskrivning	Värde
Position vid scen X	Vid aktiveringen av scen X, är utgången: Inte ändrat. Stänger upp-kontakten. Stänger ner-kontakten. Går till en specifik position. Återaktivera solskyddsfunktionen. Låsning av solskyddsfunktionen.	<b>Inaktiv*</b> UPP Ner Specifik position Återaktiverasolskydd Avaktivera solskydd

X = 1 till 64

Obs!: Varje utgång har upp till 64 scener tillgängliga enligt **Antalet scener som används**.

Obs!: Solskyddsfunktionen för den valda utgången måste konfigureras. Om så inte är fallet, förblir statusen oförändrad. Om så inte är fallet, förblir statusen oförändrad.

Obs!: Lokal förvaring av scenen lagras inte om parametern **Position för scenen X** inte är aktiv.

\* Standardvärde

Parameter	Beskrivning	Värde
Position (0-100%)	Denna parameter definierar positionen som fönsterluckan eller persiennen ska köras till för scen X.	0 ... 5* ... 100

Obs!: Denna parameter är synbar endast om parameter **Position för scen X** har följande värde: **Specifik position**.

Parameter	Beskrivning	Värde
Lamellvinkel (0-100%)	Denna parameter definierar lamellpositionen för persiennen som ska användas till scen X.	0 ... 5* ... 100

Obs!: Denna parameter är synbar endast om parametern **Position för scen X** har värdet **specifik position** och om parametern **stängningstyp för kanalen** har värdet **persienn**.

### 3.8.3 Blockering

Utgång 1-2: Funktion	Typ av blockering	<input checked="" type="radio"/> Blockera utgång <input type="radio"/> Blockering objekt
Utgång 1-2: Generellt	Löptid för blockering	<input type="radio"/> Tidsbegränsad <input checked="" type="radio"/> Permanent
- U 1-2: Statusindikering markis	Tvångsstyrning mellan blockering 1 & 2	Blockering 1 > Blockering 2
Utgång 1-2: Funktionsval	Aktivering av statusobjekt för blockering	<input checked="" type="checkbox"/>
- U 1-2: Blockering	Polaritet	<input checked="" type="radio"/> 0 = blockering avaktiverat, 1 = blockering aktiv. <input type="radio"/> 0 = blockering aktiverat, 1 = blockering avaktiv.
Ingång 1: Funktionsval	Sänd	Vid förändrad status och periodiskt
Ingång 2: Funktionsval	Timmar	0 h
Information	Minuter	10 min
	Sekunder	0 s
	Polaritet för objekt blockering 1	<input checked="" type="radio"/> 0 = blockering avaktiverat, 1 = blockering aktiv. <input type="radio"/> 0 = blockering aktiverat, 1 = blockering avaktiv.
	Position vid blockering 1	Bibehåll status
	Position efter blockering 1	Bibehåll status
	Polaritet för objekt blockering 2	<input checked="" type="radio"/> 0 = blockering avaktiverat, 1 = blockering aktiv. <input type="radio"/> 0 = blockering aktiverat, 1 = blockering avaktiv.
	Position vid blockering 2	Bibehåll status
	Position efter blockering 2	Bibehåll status

Låsningfunktionen används för att låsa utgången i en fördefinierad status.  
 Prioritet: Manuellt läge > Tvångsstyrning > **Blockering** > Huvudfunktion.  
 Låsningen förhindrar aktivering tills ett upplåsningsskommando har tagits emot.  
 Låsningens varaktighet kan ställas in.

\* Standardvärde

Parameter	Beskrivning	Värde
Typ av blockering	Blockeringen agerar: Direkt på brytaktorn. Så länge som blockeringen är aktiv, kan utgången endast kontrolleras av kommandon med en högre prioritet. På valda kommunikationsobjekt. Så länge som blockeringen är aktiv, kan utgången endast kontrolleras via specifika valbara objekt.	<b>Blockera utgång*</b>  Blockering av objekt

Parameter	Beskrivning	Värde
Löptid för blockering	Varaktigheten av blockeringen är Inte tidsbegränsad då blockeringen endast tillåts via en telegramaktivering <b>Blockering 1</b> . Är aktiv under en begränsad tid och kontrollen av utgången auktoriseras efter denna periods utgång.	<b>Permanent*</b>  Tidsbegränsad

Parameter	Beskrivning	Värde
Timmar (h) Minuter (min) Sekunder (s)	Denna parameter avgör aktiveringstiden för blockeringen.	<b>0</b> timmar: 0 till 23 tim <b>15</b> minuter: 0 till 59 min <b>0</b> sekunder: 0 till 59 sek

Obs!: Den minsta utförbara tiden är 1 sekund.

Obs!: Denna parameter syns bara om parametern **Blockeringens varaktighet** har följande värde: **Tidsbegränsad**.

Parameter	Beskrivning	Värde
Polaritet för objekt blockering 1	Vid mottagning av ett värde på objektet <b>Blockering 1</b> , blir blockeringen:  Aktiveras för objektvärde 1. Inaktiveras på objektvärdet 0.  Aktiveras för objektvärde 0. Inaktiveras på objektvärdet 1.	<b>0 = Blockering inaktiverad, 1 = Blockering aktiverad*</b>  0 = Blockering aktiverad, 1 = Blockering inaktiverad

Obs!: Parameterna och föremålen är identiska för låsning 2 ; Endast termerna justeras.

Parameter	Beskrivning	Värde
Tvångsstyrning mellan blockering 1 & 2	Prioriteten mellan blockering 1 och blockering 2 ställs in på följande sätt:  Blockering 1 har prioritet framför blockering 2.  Blockering 2 har prioritet framför blockering 1.  Blockering 1 och blockering 2 har samma prioritet.	<b>Blockering 1 &gt; Blockering 2*</b>  Blockering 1 < Blockering 2  Blockering 1 = Blockering 2

Obs!: Denna parameter är synbar endast om parametern **Blockering** har följande värde: **Aktiv med 2 blockeringsobjekt**.

Obs!: Prioriteten för blockeringen fungerar alltid på samma sätt, oavsett blockeringstyp (Utgångsblockering eller objektblockering).

\* Standardvärde

**Driftsprincip för prioriteterna:  
Om blockering 1 > blockering 2**

Aktiv blockering	Aktiveringsordning för blockering 1	Aktiveringsordning för blockering 2
Inget	Blockering 1 aktiverad	Blockering 2 aktiverad
Blockering 1	Blockering 1 förblir aktiv	Trots aktiveringsordningen blockering 2, förblir blockering 1 aktiverad
Blockering 2	Blockering 1 aktiverad	Blockering 2 förblir aktiv

**Om blockering 1 = blockering 2**

Aktiv blockering	Aktiveringsordning för blockering 1	Aktiveringsordning för blockering 2
Inget	Blockering 1 aktiverad	Blockering 2 aktiverad
Blockering 1	Blockering 1 förblir aktiv	Blockering 2 aktiverad
Blockering 2	Blockering 1 aktiverad	Blockering 2 förblir aktiv

**Om blockering 1 < blockering 2**

Aktiv blockering	Aktiveringsordning för blockering 1	Aktiveringsordning för blockering 2
Inget	Blockering 1 aktiverad	Blockering 2 aktiverad
Blockering 1	Blockering 1 förblir aktiv	Blockering 2 aktiverad
Blockering 2	Trots aktiveringsordningen blockering 1, förblir blockering 2 aktiverad	Blockering 2 förblir aktiv

Parameter	Beskrivning	Värde
Position vid blockering 1	Under låsning 1 är fönsterluckans/persiennens utgång: Inte ändrat. Stänger upp-kontakten. Stänger ner-kontakten. Öppnar 2 kontakterna. Går till en specifik position.	<b>Bibehåll status*</b> UPP Ner Stopp Specifik position

*Obs!: Parametrarna och föremålen är identiska för låsning 2 ; Endast termerna justeras.*

Parameter	Beskrivning	Värde
Position (0-100%)	Denna parameter definierar positionen som fönsterluckan eller persiennen ska köras till.	0 ... <b>5*</b> ... 100

*Obs!: Denna parameter är synbar endast om parametern (position under låsning 1) har följande värde: **Specifik position**.*

Parameter	Beskrivning	Värde
Lamellvinkel (0-100%)	Denna parameter definierar lamellpositionen som ska användas för persiennen.	0 ... <b>5*</b> ... 100

*Obs!: Denna parameter är synbar endast om parameter (position under låsning 1) har värdet (specifik position) och om parametern (stängningstyp för kanal) har värdet (persienn).*

\* Standardvärde

**Styrning är möjlig via följande objekt trots blockering 1:**

Parametrarna som anges nedan gör att man kan välja objekt för att kontrollera utgången via den aktiva blockeringen.

Obs!: Dessa parametrar är synbara endast om parametern **Blockeringstyp** har följande värde: **Blockering av objekt**.

Parameter	Gällande objekt	Värde
Upp/ner	Upp/ner (långt tryck)	Ja <b>Nej*</b>
Lamellvinkel/stopp	Lamellstyr./stopp (kort tryck)	Ja <b>Nej*</b>
Scen	Scen	Ja <b>Nej*</b>
Position i %	Position i %	Ja <b>Nej*</b>
Lamellvinkel i %	Lamellvinkel i %	Ja <b>Nej*</b>
Solskyddsposition i%	Solskyddsposition i%	Ja <b>Nej*</b>
Solskydd lamellvinkel i%	Lamellvinkel (0-100%)	Ja <b>Nej*</b>
Förinställt värde 1	Förinställt värde 1	Ja <b>Nej*</b>
Förinställt värde 2	Förinställt värde 2	Ja <b>Nej*</b>

Obs!: Parametrarna och föremålen är identiska för låsning 2 ; Endast termerna justeras.

Parameter	Beskrivning	Värde
Position efter blockering 1	Efter låsningen 1 är fönsterluckans/persiennens utgång: Inte ändrat. Stänger upp-kontakten. Stänger ner-kontakten. Går till en specifik position. Återgår till positionen före låsning 1. Kör till positionen som skulle vara aktiv enligt andra kommunikationsobjekt om låsningen 1 inte ägt rum.	<b>Bibehåll status*</b> UPP Ner Specifik position Status före blockering Teoretisk status utan blockering 1

Obs!: I (teoretisk status utan låsningsfunktion 1), sparas inte kommandona upp/ner och lamellstegskommandot.

Obs!: Parametrarna och föremålen är identiska för låsning 2 ; Endast termerna justeras.

Parameter	Beskrivning	Värde
Position (0-100%)	Denna parameter definierar positionen som fönsterluckan eller persiennen ska köras till.	0 ... <b>5*</b> ... 100

Obs!: Denna parameter är synbar endast om parametern (position efter låsningsfunktion 1) har följande värde: **Specifik position**.

\* Standardvärde

Parameter	Beskrivning	Värde
Lamellvinkel (0-100%)	Denna parameter definierar lamellpositionen som ska användas för persiennen.	0 ... 5* ... 100

Obs!: Denna parameter är synbar endast om parameter(position efter låsningsfunktion 1) har värdet (specifik position) och om parametern (stängningstyp för kanalen) har värdet (persienn).

Parameter	Beskrivning	Värde
Aktivering av statusobjekt för blockering	Meddelandeobjektet <b>statusindik. för blockering</b> är dolt. Meddelandeobjektet <b>Statusindiker. för blockering</b> visas.	<b>Inaktiv*</b> Aktiv

Kommunikationsobjekt: **15 - Utgång 1-2 - Statusindiker. för blockering (1 bit - 1.011 DPT\_State)**

Parameter	Beskrivning	Värde
Polaritet	Meddelandeobjektet <b>Statusindiker. för blockering) skickas:</b> 0 vid inaktivering av blockeringen. 1 vid aktivering av blockeringen.  0 vid aktivering av blockeringen. 1 vid inaktivering av blockeringen.	<b>0 = Blockering inaktiverad, 1 = Blockering aktiverad*</b>  0 = Blockering aktiverad, 1 = Blockering inaktiverad

Parameter	Beskrivning	Värde
Sänd	Kommunikationsobjektet <b>status indikat. blockering</b> har skickats: På aktivering och inaktivering av blockering. Regelbundet efter en inställbar tidsperiod. Vid aktivering och inaktivering av blockeringen och regelbundet efter en inställbar tid.	<b>Vid förändrad status*</b> Cyklisk Vid förändrad status och periodiskt

Obs!: Denna parameter syns endast om parametern **Aktivering av blockeringens statusobjekt** har följande värde: **Aktiv**.

Parameter	Beskrivning	Värde
Timmar (h) Minuter (min) Sekunder (s)	Denna parameter avgör tiden mellan de individuella sändningarna av objektet <b>Blockering av statusindikation</b> .	<b>0</b> timmar: 0 till 23 tim <b>10</b> minuter: 0 till 59 min <b>0</b> sekunder: 0 till 59 sek

Obs!: Den minsta utförbara tiden är 1 sekund.

Obs!: Denna parameter syns endast om parametern **Utsläpp** har följande värde: **Cyklisk** eller **Vid förändrad status och periodiskt**.

\* Standardvärde

### 3.8.4 förinställt värde

Utgång 1-2: Funktion	Objekt för aktivering av förinställt	<input checked="" type="checkbox"/>
Utgång 1-2: Generellt	Värde på förinställt värde 1 vid initiering	Värde före initiering
- U 1-2: Statusindikering markis	Värde på förinställt värde 2 vid initiering	Värde före initiering
Utgång 1-2: Funktionsval	Polaritet för aktivering av förinställt värde 1	<input checked="" type="radio"/> 0 = blockerad , 1 = aktiverad <input type="radio"/> 0 = aktiverad, 1 = blockerad
- U 1-2: Förinställt värde	Polaritet för aktivering av förinställt värde 2	<input checked="" type="radio"/> 0 = blockerad , 1 = aktiverad <input type="radio"/> 0 = aktiverad, 1 = blockerad
Ingång 1: Funktionsval	Position i % om förinställt värde 1 = 0	Nummer på scen
Ingång 2: Funktionsval	Scen för förinställt värde 1 = 0	1
Information	Position i % om förinställt värde 1 = 1	Specifik position
	Position (0-100%)	100
	Lamellvinkel (0-100%)	100
	Position i % om förinställt värde 2 = 0	Bibehåll status
	Position i % om förinställt värde 2 = 1	Bibehåll status

Förinställningsfunktionen används för att växla en utgång till olika fördefinierade statusar. Förinställningsfunktionen aktiveras via ett objekt i 1-bit formatet.

Princip för förinställningens auktorisering:

Parametrarna ställs in på följande sätt:

- Polaritet för aktivering av gränsvärde 1: 0 = blockerad, 1 = aktiverad.
- Polaritet för aktivering av gränsvärde 2: 0 = blockerad, 1 = aktiverad.
- Position i % om förinställning 1 = 0: Fönsterlucka NER.
- Position i % om förinställning 1 = 1: Fönsterlucka UPP.
- Position i % om förinställning 2 = 0: Scen 1.
- Position i % om förinställning 2 = 1: Scen 2.



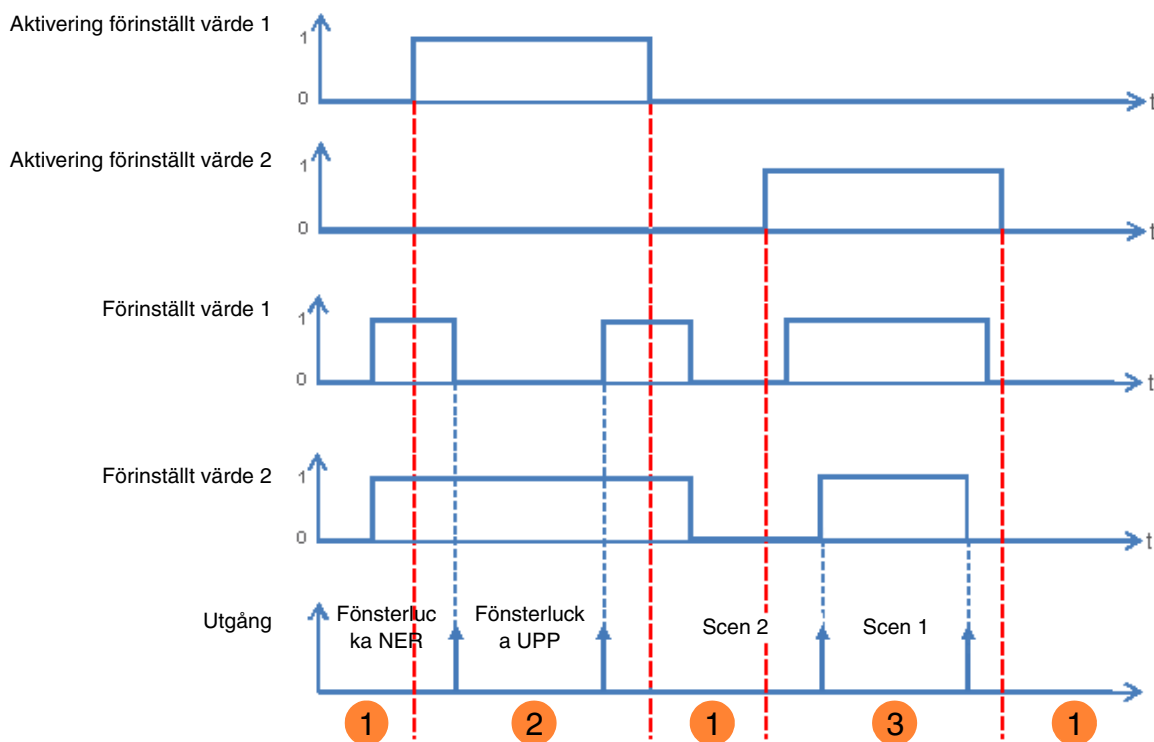

- ❶ Förinställda ingångar påverkar inte utgången.
- ❷ Kommandona från förinställning 1 utförs.
- ❸ Kommandona från förinställning 2 utförs.

Obs!: Kommandona från förinställningen utförs inte omedelbart efter auktoriseringen, utan endast när värdet för förinställningen ändras.

Parameter	Beskrivning	Värde
Objekt för aktivering av gränsvärde	Kommunikationsobjektet <b>Förinställd 1 auktorisering</b> och tillhörande parametrar är: Dolt. Visat. Detta objekt tillåter auktoriseringen eller låsningen av förinställningsfunktion 1 via ett KNX telegram.	<b>Inaktiv*</b> Aktiv

Obs!: Antalet tillgängliga förinställningsobjekt beror på parameter**förinställning**. Max. två av dessa objekt kan finnas tillgängliga.

Kommunikationsobjekt: **11 - Utgång 1-2 - Aktivering förinställt värde 1** (1 bit - 1.003 DPT\_Enable)  
**12 - Utgång 1-2 - Aktivering förinställt värde 2** (1 bit - 1.003 DPT\_Enable)

Obs!: Parametrarna och objekten är identiska för förinställning 2 ; Endast termerna justeras.

\* Standardvärde

Parameter	Beskrivning	Värde
Värde på förinställt värde 1 vid initiering	Vid initialiseringen av enheten efter en nerladdning eller när busströmmen kommer tillbaka, är värdet för objektet <b>Förinställd 1 auktorisering</b> : Ställ in på 0. Ställ in på 1. Ställ in enligt värdet för den logiska ingången innan initialiseringen inträffade.	0 1 <b>Värde före initiering*</b>

Obs!: Denna parameter är synbar endast om parametern **Förinställd auktoriseringsobjekt** har följande värde: **Aktiv**.

Parameter	Beskrivning	Värde
Polaritet för aktivering av gränsvärde 1	Vid mottagning av ett värde på <b>Förinställning 1 auktorisering</b> för objektet <b>Förinställning 1</b> : Låsning av objektvärde 1. Låsning av objektvärde 0.	<b>0 = blockerad, 1 = aktiverad*</b> 0 = aktiverad, 1 = blockerad

Obs!: Denna parameter är synbar endast om parametern **Förinställd auktoriseringsobjekt** har följande värde: **Aktiv**.

Parameter	Beskrivning	Värde
Position i % om förinställning 1 = 0	Under (förinställning 1 = 0) är fönsterluckans/persiennens utgång: Inte ändrat. Stänger upp-kontakten. Stänger ner-kontakten. Öppnar 2 kontakterna. Går till en specifik position. Går till en position ställd in i en scen. Återaktivera solskyddsfunktionen. Låsning av solskyddsfunktionen. Kör tillbaka till positionen för förinställning 1 = 1	<b>Bibehåll status*</b> UPP Ner Stopp Specifik position Nummer på scen Aktivera solskyddet Avaktivera solskydd Status före förinställt värde 1 = 1

Parameter	Beskrivning	Värde
Position (0-100%)	Denna parameter definierar positionen som fönsterluckan eller persiennen ska köras till.	<b>0* ... 100</b>

Obs!: Denna parameter är endast synbar om parametern (position i % om förinställning 1 = 0) har följande värde: **Specifik position**.

\* Standardvärde

Parameter	Beskrivning	Värde
Lamellvinkel (0-100%)	Denna paramete definierar lamellpositionen som ska användas för persiennen.	0* ... 100

Obs!: Denna parameter är endast synbar om parametern (position i % om förinställning 1 = 0) har värdet (specifik position) och om parametern (stängningstyp för knal) har värdet (persienn).

Parameter	Beskrivning	Värde
Scen om förinställt värde 1 = 0	Denna parameter avgör scenens nummer om: Objektet <b>Förinställning 1</b> har värdet 0. Objektet <b>Status om förinställning 1 objekt = 0</b> har scennummer.	Scen 1 ... 64  Standardvärde: 1

Parameter	Beskrivning	Värde
Position i % om förinställning 1 = 1	Under (förinställning 1 = 0) är fönsterluckans/persiennens utgång Inte ändrat. Stänger upp-kontakten. Stänger ner-kontakten. Öppnar 2 kontakterna. Går till en specifik position. Går till en position ställd in i en scen. Återaktivera solskyddsfunktionen. Låsning av solskyddsfunktionen. Kör tillbaka till positionen för förinställning 1 = 0	<b>Bibehåll status*</b> UPP Ner Stopp Specifik position Nummer på scen Aktivera solskyddet Avaktivera solskydd Status före förinställt värde 1 = 0

Parameter	Beskrivning	Värde
Position (0-100%)	Denna parameter definierar positionen som fönsterluckan eller persiennen ska köras till.	0* ... 100

Obs!: Denna parameter är endast synbar om parametern (position i % om förinställning 1 = 1) har följande värde: **Specifik position**.

Parameter	Beskrivning	Värde
Lamellvinkel (0-100%)	Denna paramete definierar lamellpositionen som ska användas för persiennen.	0* ... 100

Obs!: Denna parameter är endast synbar om parametern (position i % om förinställning 1 = 1) har värdet (specifik position) och om parametern (stängningstyp för knal) har värdet (persienn).

\* Standardvärde

Parameter	Beskrivning	Värde
Scen om förinställt värde 1 = 1	Denna parameter avgör scenens nummer om: Objektet <b>Förinställning 1</b> har värdet 1. Objektet <b>Status om förinställning 1 objekt = 1</b> har scennummer.	Scen 1 ... 64  Standardvärde: 2

### 3.8.5 Tvångsstyrning

Utgång 1-2: Funktion	Aktivering av statusobjekt för tvångsstyrning	<input checked="" type="checkbox"/>
Utgång 1-2: Generellt	Polaritet	<input checked="" type="radio"/> 0 = ej Tvångsstyrning, 1 = Tvångsstyrning <input type="radio"/> 0 = Tvångsstyrning, 1 = ej Tvångsstyrning
- U 1-2: Statusindikering markis	Sänd	Vid förändrad status och periodiskt
Utgång 1-2: Funktionsval	Timmar	0 h
- U 1-2: Tvångsstyrning	Minuter	10 min
	Sekunder	0 s
Ingång 1: Funktionsval		
Ingång 2: Funktionsval	Position efter tvångsstyrning	Bibehåll status
Information		

Prioriteten används för att forcera utgången till en fördefinierad status.

Prioritet: Manuellt läge > **Tvångsstyrning** > Blockering > Huvudfunktion.

Inget annat kommando tas med i beräkningen när Prioriteten är aktiv. Endast genom att avsluta Prioriteten går det att använda de andra kommandona.

Parameter	Beskrivning	Värde
Aktivering av statusobjekt för tvångsstyrning	Kommunikationsobjektet <b>Statusindikationens prioritet</b> och tillhörande parametrar är dolda.  Kommunikationsobjektet <b>Statusindikationsprioritet</b> och tillhörande parametrar visas.	<b>Inaktiv*</b>  Aktiv

Kommunikationsobjekt: [17 - Utgång 1-2 - Statusindik. tvångsstyrning \(1 bit - 1.011 DPT\\_State\)](#)

Parameter	Beskrivning	Värde
Polaritet	Kommunikationsobjektet <b>Statusindikationens prioritet</b> skickas:  0 vid inaktivering av prioriteten. 1 vid aktivering av prioriteten.  0 vid aktivering av prioriteten. 1 vid inaktivering av prioriteten.	<b>0 = Inte forcerad, 1 = Forcerad*</b>  0 = Forcerad, 1 = Inte forcerad

Obs!: Denna parameter syns endast om parametern **Aktivering av prioritetens statusobjekt** har följande värde: **Aktiv**.

\* Standardvärde

Parameter	Beskrivning	Värde
Sänd	Kommunikationsobjektet <b>Statusindikationens prioritet</b> skickas: Vid aktivering och inaktivering av prioriteten. Regelbundet efter en inställbar tidsperiod. Vid aktivering och inaktivering av prioriteten och regelbundet efter en inställbar tid.	<b>Vid förändrad status*</b> Cyklisk Vid förändrad status och periodiskt

Obs!: Denna parameter syns endast om parametern **Aktivering av prioritetens statusobjekt** har följande värde: **Aktiv**.

Parameter	Beskrivning	Värde
Timmar (h)	Denna parameter avgör tiden mellan individuella sändningar av objektet <b>Statusindikationens prioritet</b> .	0 timmar: 0 till 23 tim
Minuter (min)		10 minuter: 0 till 59 min
Sekunder (s)		0 sekunder: 0 till 59 sek

Obs!: Den minsta utförbara tiden är 1 sekund.

Obs!: Denna parameter syns endast om parametern **Utsläpp** har följande värde: **Cyklisk** eller **Vid förändrad status och periodiskt**.

Parameter	Beskrivning	Värde
Position efter tvångsstyrning	Efter prioritet, är fönsterluckans/persiennens utgång: Inte ändrat. Stänger upp-kontakten. Stänger ner-kontakten. Går till en specifik position. Återgår till positionen före prioriteten. Återgår till positionen som skulle vara aktiv enligt andra kommunikationsobjekt om prioriteringen inte hade ägt rum.	<b>Bibehåll status*</b> UPP Ner Specifik position Status före tvångsstyrning Teoretisk status utan tvångsstyrning

Parameter	Beskrivning	Värde
Position (0-100%)	Denna parameter definierar positionen till vilken fönsterluckan eller persiennen ska köras då prioriteten upphör.	0 ... 5* ... 100

Obs!: Denna parameter är synbar endast då parametern (position efter prioritet) har följande värde: **Specifik position**.

Parameter	Beskrivning	Värde
Lamellvinkel (0-100%)	Denna parameter definierar lamellpositionen som ska gälla för persiennen då prioriteten försvinner.	0 ... 5* ... 100

Obs!: Denna parameter är endast synbar om parametern (position efter prioritet) har värdet (specifik position) och om (stängningstyp) för kanalparametern har värdet (persienn).

\* Standardvärde

### 3.8.6 Larm

Utgång 1-2: Funktion	Larm 1	<input type="radio"/> Tidsbegränsad <input checked="" type="radio"/> Permanent
Utgång 1-2: Generellt	Position vid larm 1	Bibehåll status <input type="text"/>
- U 1-2: Statusindikering markis	Position efter larm 1	Bibehåll status <input type="text"/>
Utgång 1-2: Funktionsval	Larm 2	<input type="radio"/> Tidsbegränsad <input checked="" type="radio"/> Permanent
- U 1-2: Larm	Position vid larm 2	Bibehåll status <input type="text"/>
Ingång 1: Funktionsval	Position efter larm 2	Bibehåll status <input type="text"/>
Ingång 2: Funktionsval	Larm 3	<input type="radio"/> Tidsbegränsad <input checked="" type="radio"/> Permanent
Information	Position vid larm 3	Bibehåll status <input type="text"/>
	Position efter larm 3	Bibehåll status <input type="text"/>
	Tvångsstyrning mellan larm 1, 2 och 3	Larm 1 > Larm 2 > Larm 3 <input type="text"/>
	Objekt larmstatus	<input checked="" type="checkbox"/>
	Polaritet	<input checked="" type="radio"/> 0 = Larm avaktiverat, 1 = Larm aktiverat <input type="radio"/> 0 = Larm aktiverat, 1 = Larm avaktiverat
	Sänd	Vid förändrad status <input type="text"/>
	Löptid för larmövervakning	<input checked="" type="checkbox"/>
	Timmar	0 <input type="text"/> h
	Minuter	30 <input type="text"/> min
	Sekunder	0 <input type="text"/> s

#### 3.8.6.1 Larm 1 till 3

Parameter	Beskrivning	Värde
Larm X	Denna parameter definierar om larmfunktionen ska vara aktiv permanent eller med tidsbegränsning.	<b>Permanent*</b> Tidsbegränsad

**Permanent:** Funktionen förblir aktiv tills en larmupphävning tas emot.

**Tidsbegränsad:** Funktionen förblir aktiv i en viss period. I slutet av denna fördröjning är larmet inte längre aktivt. För att sätta på larmfunktionen igen för en viss tid, krävs en ny aktivering av funktionen.

\* Standardvärde

Parameter	Beskrivning	Värde
Timmar (h)	Denna parameter avgör aktiveringstiden för larmfunktionen.	<b>0</b> timmar: 0 till 23 tim
Minuter (min)		<b>30</b> minuter: 0 till 59 min
Sekunder (s)		<b>0</b> sekunder: 0 till 59 sek

Obs!: Den minsta utförbara tiden är 1 sekund.

Obs!: Denna parameter är synbar endast om parametern (larm X) har följande värde: **Tidsbegränsad**.

Parameter	Beskrivning	Värde
Position vid larm X	Vid larm X, är fönsterluckans/persiennens utgång: Inte ändrat. Stänger upp-kontakten. Stänger ner-kontakten. Öppnar 2 kontakterna. Går till en specifik position. Går till en position ställd in i en scen.	<b>Bibehåll status*</b> UPP Ner Stopp Specifik position Nummer på scen

X = 1 till 3

Parameter	Beskrivning	Värde
Position (0-100%)	Denna parameter definierar positionen som fönsterluckan eller persiennen ska köras till vid aktivering av motsvarande larm.	0 ... <b>5*</b> ... 100

Obs!: Denna parameter är synbar endast om parametern (position vid larm X) har följande värde: **Specifik position**.

Parameter	Beskrivning	Värde
Lamellvinkel (0-100%)	Denna parameter definierar lamellpositionen som ska gälla för persiennen vid aktivering av motsvarande larm.	0 ... <b>5*</b> ... 100

Obs!: Denna parameter är synbar endast om parametern **Position vid larm X** har värdet **specifik position** och om **Stängningstyp** för kanalparametern har värdet (persienn).

Parameter	Beskrivning	Värde
Scen	Denna parameter definierar scennumret som ska aktiveras då motsvarande larm utlöses.	Scen 1 ... 64 Standardvärde: <b>1</b>

X = 1 till 3

Utgångarna svarar enligt scenumren och tillhörande parametrar.

Obs!: Denna parameter är synbar endast om parametern (position vid larm X) har följande värde: **Scen**.

\* Standardvärde

Parameter	Beskrivning	Värde
Position efter larm X	Efter larm X, är fönsterluckans/persiennens utgång: Inte ändrat. Stänger upp-kontakten. Stänger ner-kontakten. Öppnar 2 kontakterna. Går till en specifik position. Går till en position ställd in i en scen. Återgår till positionen före larmet. Återgår till positionen som skulle vara aktiv enligt andra kommunikationsobjekt om larmet inte utlösts.	<b>Bibehåll status*</b> UPP Ner Stopp Specifik position Nummer på scen Position före larm Teoretisk status utan Larm X

X = 1 till 3

Parameter	Beskrivning	Värde
Position (0-100%)	Denna parameter definierar positionen som fönsterluckan eller persiennen ska köras till då motsvarande larm försvinner.	0 ... 5* ... 100

Obs!: Denna parameter är synbar endast om parametern **Position efter larm X** har följande värde: **Specifik position**.

Parameter	Beskrivning	Värde
Lamellvinkel (0-100%)	Denna parameter definierar lamellpositionen som ska gälla för persiennen då motsvarande larm försvinner.	0 ... 5* ... 100

Obs!: Denna parameter är endast synbar om parametern **Position efter larm X** har värdet **specifik position** och om **stängningstyp** för kanalparametern har värdet (persienn).

Parameter	Beskrivning	Värde
Scen	Denna parameter definierar scennumret som ska aktiveras då motsvarande larm försvinner.	Scen 1 ... 64 Standardvärde: 1

X = 1 till 3

Utgångarna svarar enligt scennumren och tillhörande parametrar.

Obs!: Denna parameter är synbar endast om parametern **Position efter larm X** har följande värde: **Scen**.

Om flera larm utlöses samtidigt, utförs kommandona som är associerade med larmet med högst prioritet. Följande parametrar medger definition av denna prioritet enligt larmnummer.

Parameter	Beskrivning	Värde
Tvångsstyrning mellan larm 1 & 2	Denna parameter definierar prioriteten mellan 2 larmfunktioner.	<b>Larm 1 &gt; Larm 2*</b> Larm 2 > Larm 1

Obs!: Denna parameter är endast synbar om parametern **larm** har följande värde: **2 larmobjekt**.

\* Standardvärde



Parameter	Beskrivning	Värde
Tvångsstyrning mellan larm 1, 2 och 3	Denna parameter definerar prioriteten mellan 3 larmfunktioner.	<b>Larm 1 &gt; Larm 2 &gt; Larm 3*</b> Larm 1 > Larm 3 > Larm 2 Larm 2 > Larm 1 > Larm 3 Larm 2 > Larm 3 > Larm 1 Larm 3 > Larm 1 > Larm 2 Larm 3 > Larm 2 > Larm 1

Obs!: Denna parameter är endast synbar om parametern **larm** har följande värde: **3 larmobjekt**.

### 3.8.6.2 Larmstatusindikation

Parameter	Beskrivning	Värde
Objekt larmstatus	Denna parameter används för att auktorisera objektet <b>larmstatus</b> . Detta objekt möjliggör sändning av larmstatus från enheten via KNX buss.	<b>Inaktiv*</b> Aktiv

Kommunikationsobjekt: [21 - Utgång 1-2 - Larmstatusindikation \(1 bit - 1.011 DPT\\_State\)](#)

Parameter	Beskrivning	Värde
Polaritet	Objektet <b>larmstatus</b> skickar: 0 om inget larm är aktivt. 1 om ett av tre larm är aktivt. 1 om inget larm är aktivt. 0 om ett av tre larm är aktivt.	<b>0 = Larm inaktiverat,            1 = Larm aktiverat*</b> 0 = Larm aktiverat, 1 = Larm inaktiverat

Parameter	Beskrivning	Värde
Sänd	Kommunikationsobjektet <b>larmstatusindikering</b> skickas: Vid aktivering och inaktivering av larmet. Regelbundet efter en inställbar tidsperiod. Vid aktivering och inaktivering av larmet och regelbundet efter den konfigurerbara tiden.	<b>Vid förändrad status*</b> Cyklisk Vid förändrad status och periodiskt

Obs!: Denna parameter är synbar endast om parametern **larmstatusobjekt** har följande värde: **Aktiv**.

Parameter	Beskrivning	Värde
Timmar (h) Minuter (min) Sekunder (s)	Denna parameter avgör tiden mellan de individuella sändningarna av objektet <b>Blockering av statusindikation</b> .	<b>0</b> timmar: 0 till 23 tim <b>30</b> minuter: 0 till 59 min <b>0</b> sekunder: 0 till 59 sek

Obs!: Den minsta utförbara tiden är 1 sekund.

Obs!: Denna parameter syns endast om parametern **Utsläpp** har följande värde: **Cyklisk** eller **Vid förändrad status och periodiskt**.

\* Standardvärde

### 3.8.6.3 Larmövervakningsperiod

Parameter	Beskrivning	Värde
Löptid för larmövervakning	<p>Objekt <b>larm 1-3</b></p> <p>Förvänta ingen periodisk signal.</p> <p>Förvänta en periodisk 0 signal.</p> <p>Om denna signal förblir avstängd, aktiveas automatiskt superlarmet och fönsterluckorna/persiennerna körs till positionen som ställts in med parameter <b>Position vid larm X</b>.</p>	<p><b>Inaktiv*</b></p> <p>Aktiv</p>

Parameter	Beskrivning	Värde
Timmar (h)	Denna parameter definierar den maximala tiden mellan 2 signaler i superlarmets kommunikationsobjekt.	<b>0</b> timmar: 0 till 23 tim
Minuter (min)		<b>15</b> minuter: 0 till 59 min
Sekunder (s)		<b>0</b> sekunder: 0 till 59 sek

Obs!: Den minsta utförbara tiden är 1 sekund.

Obs!: Denna parameter är endast snbar om parametern (larmets övervakningsperiod) har följande värde: **Aktiv**.

### 3.8.7 Solskydd

Utgång 1-2: Funktion	Typ av solskydd	Objekt för lamellvinkel
Utgång 1-2: Generellt	Blockera solskydd via lokal styrning	<input checked="" type="checkbox"/>
- U 1-2: Statusindikering markis	Spärra om	Upp/Ner och steg/stopp kontroll
Utgång 1-2: Funktionsval	Solskydd spärrad	<input type="radio"/> Tidsbegränsad <input checked="" type="radio"/> Permanent
<b>- U 1-2: Solskydd</b>		
Ingång 1: Funktionsval	Aktiveringsobjekt för solskydd	<input checked="" type="checkbox"/>
Ingång 2: Funktionsval	Polaritet	<input checked="" type="radio"/> 0 = blockerad , 1 = aktiverad <input type="radio"/> 0 = aktiverad , 1 = blockerad
Information	Initialvärde	0
	Position efter solskydd	Bibehåll status
	Statusobjekt för solskydd	<input checked="" type="checkbox"/>
	Polaritet	<input checked="" type="radio"/> 0 = blockerad , 1 = aktiverad <input type="radio"/> 0 = aktiverad , 1 = blockerad
	Sänd	Vid förändrad status

\* Standardvärde

Allmän beskrivning av solskyddskontrollerna:

Markstrimnings- och lamelljusteringar

När man använder markstrimningskontrollen, körs inte solskyddet hela vägen ner, utan endast så mycket så att en konfigurerbar solstrimma (t ex. 50 cm) kommer in i rummet (t ex. 50 cm). På så sätt, kan användare längs ner i fönstret se ut och anläggningarna på fönsterblecket tar emot solstrålar.

*Obs!: Markisens trimningsjustering kan endast användas med solskydd som körs uppifrån och ner (Som fönsterluckor, solskydd av textil eller persienner med horisontella lameller). Denna funktion kan inte användas till solskydd som dras från ena sidan till den andra eller som dras ut framför ett fönster från båda sidorna.*

Under lamelljusteringen, är de horisontella lamellerna inte helt stängda. De är snarare matchade till solens förhållande och ställs in automatiskt så att solen inte kan skina in direkt i rummet.

Men ett diffust dagsljus kan tränga in i rummet mellan lamellerna och ge en bländfri belysning av rummet. Lamelljusteringen av en extern persienn förhindrar att värme från solsken tränger in i rummet och minskar samtidigt elektricitetskostnaden för rummets belysning.

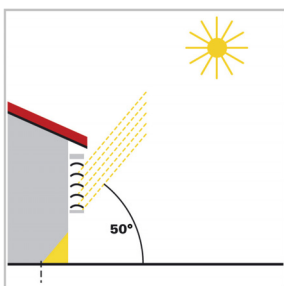

### Solskydd när solen står högt på himlen

Solskyddet är endast delvis stängt och drivs automatiskt så lång ner att solen endast kan skina in i rummet så mycket som tillåts som penetrationsdjup.

Lamellerna kan stå nästan horisontellt utan att solen skiner direkt in i rummet.

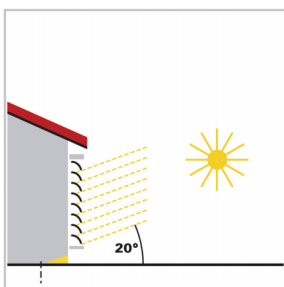

### Solskyddet när solen står medelhögt

Solskyddet sänks automatiskt så att det maximala penetrationsdjupet för solskenet i rummet inte överskrids.

Lamellerna stängs automatiskt så mycket att solen inte kan skina direkt in i rummet.

Diffust dagsljus kan dock fortsätta att komma in och belysa rummet (dagsljusanvändning).

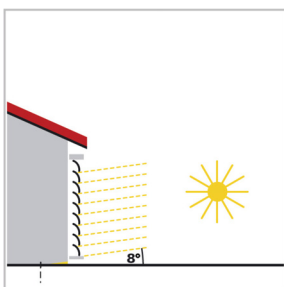

### Solskydd när solen står lågt på himlen

Solskyddet sänks nästan helt så att solen inte kan skina för långt in i rummet.

Lamellerna kan stängas automatiskt så att solen inte kan skina direkt in i rummet.

Parameter	Beskrivning	Värde
Typ av solskydd	En extern solskyddskontroll skickar följande kommandon för persiennernas placering: Placering och justering av lamellerna. Endast placering. Endast justering av lamellerna.	<b>Objekt för lamellvinkel*</b> Endast positionsobjekt Endast lamellvinkelobjekt

Obs!: Dessa objekt är synbara om parametern **solskyddstyp** har följande värde: **Objekt för lamellvinkel** eller **Endast positionsobjekt**.

Kommunikationsobjekt: [22 - Utgång 1-2 - Solskyddsposition i% \(1 byte - 5.001 DPT\\_Scaling\)](#)

Obs!: Dessa objekt är synbara om parametern **solskyddstyp** har följande värde: **Objekt för lamellvinkel** eller **Endast lamellvinkelobjekt**.

Kommunikationsobjekt: [23 - Utgång 1-2 - Position lameller ef. sol % \(1 byte - 5.001 DPT\\_Scaling\)](#)

Parameter	Beskrivning	Värde
Blockera solskydd via lokal styrning	Denna parameter möjliggör låsning av objektet <b>solskyddsposition i %</b> och <b>solskyddets lamellposition i %</b> efter åtgärden med fönsterluckan/persiennen med lokala KNX kontroller.  När denna funktion är aktiverad, visas även objektet <b>återaktivera solskydd</b> på displayen. Detta gör att man kan återaktivera båda solskyddsobjekten.	<b>Inaktiv*</b> Aktiv

Kommunikationsobjekt: [25 - Utgång 1-2 - Återaktiverasolskydd \(1 bit - 1.003 DPT\\_Enable\)](#)

Parameter	Beskrivning	Värde
Spärra om	Denna parameter specificerar vilka lokala kontrollkommandon solskyddet låser sig med: Endast efter kommandon upp/ner (lång knapptryckning). Endast efter lamellstegets kommando (kort knapptryckning).  Efter kommandot upp/ner och lamellsteg.  Efter alla baskommandon.	Upp/nNer kontroll Lamellstyrning/stopp kontroll <b>Upp/Ner och steg/stopp kontroll*</b> Alla basfunktioner

Obs!: Denna parameter är synbar endast om parametern **avaktivera solskyddet med lokal kontroll** har följande värde: **Aktiv**.  
Obs!: Alla baskommandon innebär kommandon med lägst prioritet (Scener, förinställt värde, etc....).

\* Standardvärde

Parameter	Beskrivning	Värde
Solskydd spärrad	Denna parameter definierar om solskyddsfunktionen ska vara permanent inaktiverad eller vara tidsbegränsad.  Låsningen är aktiv tills en 0 eller 1 signal mottas i objektet <b>återaktivera solskyddet</b> .  Låsningen är aktiv under en inställbar tid. Efter utgången av denna tid, bearbetas solskyddets objekt igen.	<b>Permanent*</b>  Tidsbegränsad

Parameter	Beskrivning	Värde
Aktiveringsobjekt för solskydd	Med denna parameter, kan anordningens objekt <b>solskyddets auktorisering</b> aktiveras eller avaktiveras.	<b>Inaktiv*</b>  Aktiv

Kommunikationsobjekt: **24 - Utgång 1-2 - Aktivering av solskydd (1 bit - 1.003 DPT\_Enable)**

Princip för auktoriseringsfunktionen för solskyddet

Parametrarna ställs in på följande sätt:

Aktivering av solskydd: 0 = blockerad, 1 = aktiverad

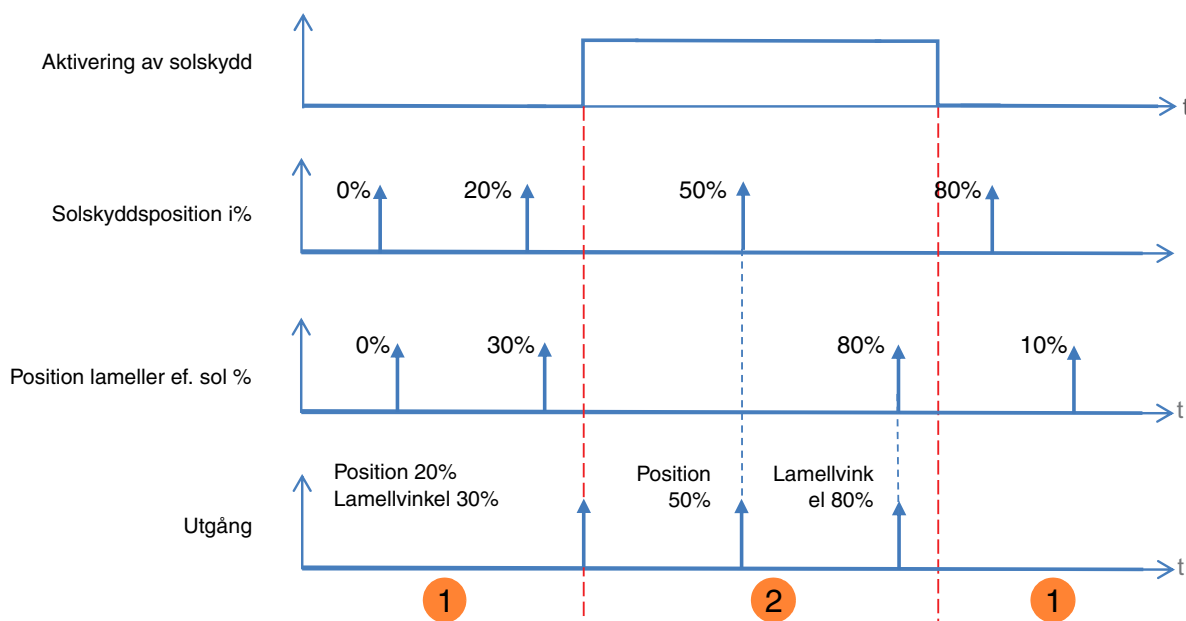

- ❶ Solskyddsfunktionen påverkar inte utgången.
- ❷ Kommandona från solskyddsfunktionerna utförs.

Obs!: Solskyddsfunktionens kommandon utförs omedelbart vid auktorisering.

\* Standardvärde

Parameter	Beskrivning	Värde
Polaritet	Denna parameter definierar hur anordningen reagerar vid mottagning av ett telegram till objektet <b>solskyddsauktorisering</b> :  0 = Solskydd låst uppe (OFF) 1 = Solskydd auktoriserat (ON)  0 = Solskydd auktoriserat (ON) 1 = Solskydd låst uppe (OFF)	<b>0 = blockerad, 1 = aktiverad*</b>  0 = aktiverad, 1 = blockerad

Obs!: Denna parameter är synbar endast om parametern **solskyddets auktoriseringsobjekt** har följande värde: **Aktiv**.

Parameter	Beskrivning	Värde
Initialvärde	Vid initialisering av anordningen efter en nerladdning eller då busströmmen återkommer, är värdet för objektet <b>solskyddets auktorisering</b> :  Ställ in på 0.  Ställ in på 1.  Ställ in enligt värdet som objektet hade före initialiseringen.	<b>0*</b>  1  Värde före initiering

Parameter	Beskrivning	Värde
Position efter solskydd	Efter låsnigen av solskyddet på grund av en 0 på objektet <b>solskyddets auktorisering</b> är utgången:  Inte ändrat.  Stänger upp-kontakten.  Stänger ner-kontakten.  Går till en specifik position.  Går till en position ställd in i en scen.  Kör till positionen före prioriteten.	<b>Bibehåll status*</b>  UPP  Ner  Specifik position  Nummer på scen  Position före solskydd

Parameter	Beskrivning	Värde
Position (0-100%)	Denna parameter definierar positionen som fönsterluckan eller persiennen ska köras till.	<b>0* ... 100</b>

Obs!: Denna parameter är endast synbar om **position efter solskydd** har värdet **specifik position** och om parametern **solskyddstyp** har värdet **position och lamellpositionens objekt** eller **endast positionsobjekt**.

Parameter	Beskrivning	Värde
Lamellvinkel (0-100%)	Denna parameter definierar lamellpositionen som ska användas för persiennen.	<b>0* ... 100</b>

Obs!: Denna parameter är endast synbar om **position efter solskydd** har värdet **specifik position** och om parametern har samma värde **position och lamellpositionens objekt** eller **position endast objekt**.

\* Standardvärde

Parameter	Beskrivning	Värde
Scen	Denna parameter definierar scennumret som ska aktiveras efter solskyddet.	Scen 1 ... 64 Standardvärde: 1

Utgångarna svarar enligt scennumren och tillhörande parametrar.

Obs!: Denna parameter är endast synbar om parametern **position efter solskyddet** har följande värde: **Scen**.

Parameter	Beskrivning	Värde
Statusobjekt för solskydd.	Denna parameter används för att auktorisera objektet <b>solskyddsstatus</b> . Detta objekt möjliggör sändning av solskyddets status från enheten till KNX buss.	<b>Inaktiv*</b> Aktiv

Kommunikationsobjekt: **26 - Utgång 1-2 - Status för solskydd (1 bit - 1.011 DPT\_State)**

Parameter	Beskrivning	Värde
Polaritet	Denna parameter definierar polariteten för <b>solskyddsstatus</b> : 0 = Solskydd låst uppe 1 = Solskydd auktoriserat 0 = Solskydd auktoriserat 1 = Solskydd låst uppe	<b>0 = blockerad, 1 = aktiverad*</b> 0 = aktiverad, 1 = blockerad

Obs!: Denna parameter är synbar endast om parametern **solskyddets statusobjekt** har följande värde: **Aktiv**.

Parameter	Beskrivning	Värde
Sänd	Kommunikationsobjektet <b>solskyddsstatus</b> skickas: På aktivering och inaktivering av blockering. Regelbundet efter en inställbar tidsperiod. Vid aktivering och inaktivering av blockeringen och regelbundet efter en inställbar tid.	<b>Vid förändrad status*</b> Cyklisk Vid förändrad status och periodiskt

Obs!: Denna parameter är synbar endast om parametern **solskyddets statusobjekt** har följande värde: **Aktiv**.

Parameter	Beskrivning	Värde
Timmar (h)	Denna parameter avgör tiden mellan individuella sändningar av objekt <b>solskyddsstatus</b> .	<b>0</b> timmar: 0 till 23 tim
Minuter (min)		<b>30</b> minuter: 0 till 59 min
Sekunder (s)		<b>0</b> sekunder: 0 till 59 sek

Obs!: Den minsta utförbara tiden är 1 sekund.

Obs!: Denna parameter syns endast om parametern **Utsläpp** har följande värde: **Cyklisk** eller **Vid förändrad status och periodiskt**.

\* Standardvärde

### 3.9 Stängningstyp för ingångarna

Detta konfigurationsfönster används för att ställa in ingångarnas funktion. Dessa parametrar är tillgängliga individuellt för varje ingång.

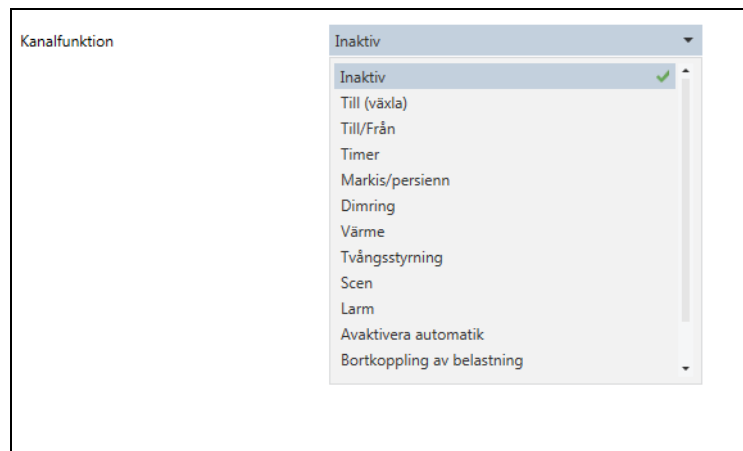

Standardvärdena för ingången är inaktiv.

Följande parametrar finns tillgängliga:

- Till (växla)
- Till/Från
- Timer
- Markis/persienn
- Dimring
- Värme
- Tvångsstyrning
- Scen
- Larm
- Avaktivera automatik
- Bortkoppling av belastning
- Fönsterkontakt
- Tariff



### 3.9.1 Till (växla)

Den här funktionen gör det möjligt att kontrollera tändning och släckning av en belysningskrets eller all annan laddning. Varje gång du trycker på knappen ändras dess status för utgången.

Beskrivning: Efter att du har tryckt på knappen, beroende på objekt **statusindikering för Till/Från** kommer ett Till- eller Frånkommando att skickas till buss via objektet **Till/Från**.

#### Funktionsprincip:

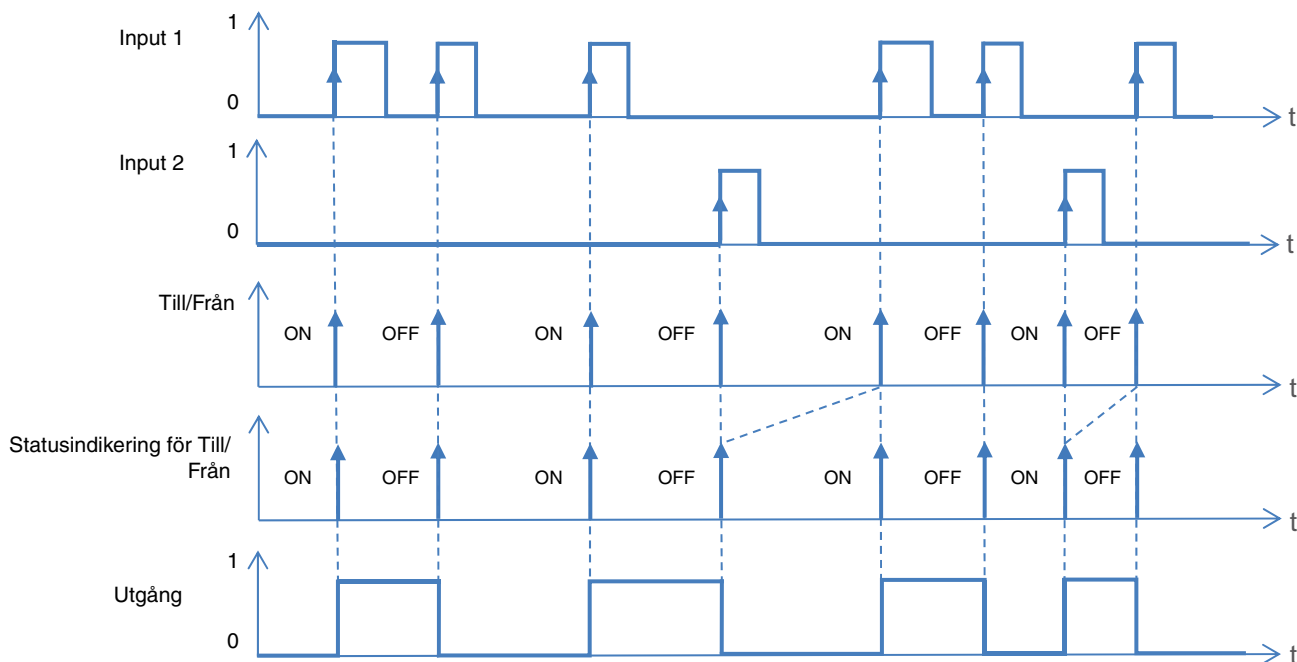

- Kommunikationsobjekt:
- [40 - Input 1 - Statusindikering för Till/Från \(1 Bit – 1.001 DPT\\_Switch\)](#)
  - [41 - Input 1 - Till/Från \(1 Bit – 1.001 DPT\\_Switch\)](#)
  - [48 - Input 2 - Statusindikering för Till/Från \(1 Bit – 1.001 DPT\\_Switch\)](#)
  - [49 - Input 2 - Till/Från \(1 Bit – 1.001 DPT\\_Switch\)](#)

### 3.9.2 Till/Från

En utgång kan sättas på eller stängas av med till/från-funktionen. Kommandot kan komma från brytare, knappar eller från automatik.

Kanalfunktion	Till/Från ▼
Driftsläge	Till/Från ▼
Inverterad	<input type="checkbox"/>

Parameter	Beskrivning	Värde
Driftsläge	Den här parametern definierar de skickade kommandona när status för ingång ändras.	ON/-, OFF/-, <b>Till/Från*</b> , OFF/ON, -/ON, -/OFF

*Obs!:* Som standard fungerar ingången som en stängningskontakt (NO-kontakt). Om parametern **Inverterad** godkänns, fungerar ingången som en öppningskontakt (NC-kontakt).

Ingångskontaktens funktion kan ställas in enligt öppning eller stängning av kontakten (ON, OFF).

6 olika kombinationer är disponibla:

Funktion vid knapptryck	Funktion vid släppning av knapp
ON	-
OFF	-
ON	OFF
OFF	ON
-	ON
-	OFF

Kommunikationsobjekt: [40 - Input 1 - Till/Från \(1 Bit – 1.001 DPT\\_Switch\)](#)

[49 - Input 2 - Till/Från \(1 Bit – 1.001 DPT\\_Switch\)](#)

### 3.9.3 Timer

Timerfunktionen kan sätta på eller stänga av en belysningskrets, rullmarkis, värme för en inställbar period. En kort nedtryckning av knappen gör det möjligt att starta om timerfunktionen. Timern kan avbrytas före utgången av timertiden med en lång knapptryckning.

**Funktionsprincip:**

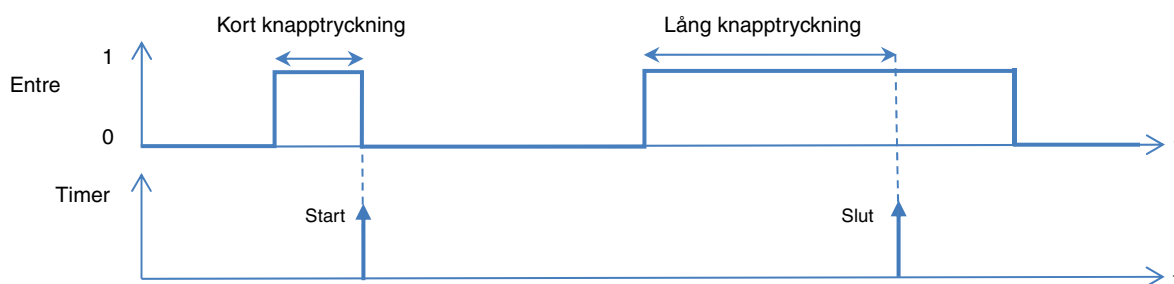

Kommunikationsobjekt: [40 - Input 1 - Timer \(1 Bit – 1.001 DPT\\_Switch\)](#)

[49 - Input 2 - Timer \(1 Bit – 1.001 DPT\\_Switch\)](#)

\* Standardvärde

### 3.9.4 Markis/persienn

Den här funktionen gör det möjligt att kontrollera rullmarkisen eller persiennen via 2 tryckknapparna. Kommandot Upp/Ner (objekt **Upp/Ner**) skickas med en lång knapptryckning. Funktionen Stopp/Lutning skickar objektet **Lutning/Stopp** (kort knapptryckning).

Kanalfunktion	Markis/persienn
Driftsläge	<input checked="" type="radio"/> Markis <input type="radio"/> Markis/persienn
Markisfunktion	Upp/ner/stopp
Funktion vid knapptryck	<input checked="" type="radio"/> Upp <input type="radio"/> NER

Parameter	Beskrivning	Värde
Driftsläge	Denna parameter definierar operativläget som används för de gällande utgångarn. Ett operativläge för fönsterluckans och persiennens typ ger tillgång till ytterligare parametrar för att kontrollera lamellavståndet.	<b>Markis*</b> Markis/persienn

#### ■ Markis

Parameter	Beskrivning	Värde
Markisfunktion	Markiskommando utförs: Med hjälp av konfigurerad ingångskontakt som höjs eller sänks. Beroende på öppning eller stängning av ingångens kontakt.  Beroende på ett positionsvärde i % på en tryckning och för släppning av ingångens kontakt.	<b>Upp/ner/stopp*</b> Omkopplare för markisstyrning Position (0-100%)

- Upp/ner/stopp

Denna funktion motsvarar markisens kommando på 2 knappar.

Parameter	Beskrivning	Värde
Funktion vid knapptryck	Vid stängning av ingångens kontakt är kommandot som skickas: Öppning av rullmarkisen. Stängning av rullmarkisen.	<b>UPP*</b> Ner

*Obs!:* Denna parameter är enbart synlig då parametern **Markisfunktion** har värdet: **Upp/ner/stopp**.

- Omkopplare för markisstyrning

Parameter	Beskrivning	Värde
Driftsläge	Den här parametern definierar de skickade kommandona när status för ingång ändras.	UPP/- Ner/- <b>Upp/ner*</b> Ner/UPP -/UPP -/Ner Upp/stopp Stopp/Upp

*Obs!:* Denna parameter är enbart synlig då parametern **Markisfunktion** har värdet: **Omkopplare för markisstyrning**.

\* Standardvärde

Ingångskontaktens funktion kan ställas in enligt öppning eller stängning av kontakten (UPP, Ner).

6 olika kombinationer är disponibla:

Funktion vid knapptryck	Funktion vid släppning av knapp
UPP	-
Ner	-
UPP	Ner
Ner	UPP
-	UPP
-	Ner
UPP	Stopp
Stopp	UPP

Obs!: Som standard fungerar ingången som en stängningskontakt (NO-kontakt). Om parametern **Inverterad** godkänns, fungerar ingången som en öppningskontakt (NC-kontakt).

- Kommunikationsobjekt:
- [41 - Input 1 - Upp/ner \(1 Bit – 1.008 DPT\\_UpDown\)](#)
  - [42 - Input 1 - Stopp \(kort tryck\) \(1 Bit – 1.017 DPT\\_Trigger\)](#)
  - [49 - Input 2 - Upp/ner \(1 Bit – 1.008 DPT\\_UpDown\)](#)
  - [50 - Input 2 - Stopp \(kort tryck\) \(1 Bit – 1.017 DPT\\_Trigger\)](#)

- Position (0-100%)

Denna funktion gör det möjligt att skicka objekt **Position i %** enligt 2 typer av evenemang. Dessa 2 evenemang motsvarar status öppen eller stängd för ingångens kontakt. Ytterligare parameterar gör det möjligt att definiera positionerna för 2 evenemangen.

Parameter	Beskrivning	Värde
Driftsläge	Markisens kommando genomförs enligt ett positionsvärde i %: Med en tryckning eller en släppning av ingångens kontakt. Enbart med en tryckning på ingångens kontakt. Enbart med släppning av ingångens kontakt.	<b>Funktion vid Tryck/Släpp knapp*</b> Funktion vid knapptryck Funktion vid släppning av knapp

Obs!: Denna parameter är enbart synlig då parametern **Markisfunktion** har värdet: **Position (0-100%)**.

Parameter	Beskrivning	Värde
Position (0-100%) vid knapptryck	Denna parameter definierar den position som rullmarkisen körs till under tryckningen.	0... <b>100*</b>

Obs!: Denna parameter är enbart synlig då parametern **Markisfunktion** har värdet: **Position (0-100%)**.

\* Standardvärde

Parameter	Beskrivning	Värde
Position (0-100%) vid släppning av knapp	Denna parameter definierar den position som rullmarkisen körs till under släppning.	0*...100

Obs!: Denna parameter är enbart synlig då parametern **Markisfunktion** har värdet: **Position (0-100%)**.

Obs!: Som standard fungerar ingången som en stängningskontakt (NO-kontakt). Om parametern **Inverterad** godkänns, fungerar ingången som en öppningskontakt (NC-kontakt).

Kommunikationsobjekt: [41 - Input 1 - Position i % \(1 Byte – 5.001 DPT\\_Scaling\)](#)  
[53 - Input 2 - Position i % \(1 Byte – 5.001 DPT\\_Scaling\)](#)

#### ■ Markis/persienn

Parameter	Beskrivning	Värde
Persiennfunktion	Markisens/persiennens kommando genomförs: Med hjälp av konfigurerad ingångskontakt som höjs eller sänks.  Beroende på positionsvärde för lamellerna för % vid tryckning eller släppning av ingångens kontakt.  Beroende på positionsvärdet för % och lamellernas position i % vid tryckning och vid släppning av ingångens kontakt.	<b>Upp/ner/lamellstyrning/stopp*</b>  Lamellvinkel (0-100%)  Position/Lamellvinkel (0-100%)

- Upp/ner/lamellstyrning/stopp

Parameter	Beskrivning	Värde
Funktion vid knapptryck	Vid stängning av ingångens kontakt är kommandot som skickas: Fönsterlucka eller persienn öppen. Fönsterlucka eller persienn stängd.	<b>UPP*</b>  Ner

Obs!: Den här parametern är endast synlig när parametern **Persiennfunktion** har värdet: **Upp/ner/lamellstyrning/stopp**.

Kommunikationsobjekt: [41 - Input 1 - Upp/ner](#) (1 Bit – 1.008 DPT\_UpDown)  
[42 - Input 1 - Lamellstyr./stopp \(kort tryck\)](#) (1 Bit – 1.007 DPT\_Step)  
[49 - Input 2 - Upp/ner](#) (1 Bit – 1.008 DPT\_UpDown)  
[50 - Input 2 - Lamellstyr./stopp \(kort tryck\)](#) (1 Bit – 1.007 DPT\_Step)

- Position/Lamellvinkel (0-100%)

Den här funktionen gör det möjligt att skicka objekt **Position i %** och **Lamellvinkel i %** enligt 2 typer av evenemang. Dessa 2 evenemang motsvarar status öppen eller stängd för ingångens kontakt. Ytterligare parameterar gör det möjligt att definiera positionerna för 2 evenemangen.

\* Standardvärde

Parameter	Beskrivning	Värde
Driftsläge	Kommandot för markiser/persienner utförs enligt ett positionsvärde i % och enligt lamellvinkel i %:  Med en tryckning eller en släppning av ingångens kontakt.  Enbart med en tryckning på ingångens kontakt.  Enbart med släppning av ingångens kontakt.	<b>Funktion vid Tryck/Släpp knapp*</b>  Funktion vid knapptryck  Funktion vid släppning av knapp

Obs!: Den här parametern är endast synlig när parametern **Persiennfunktion** har värdet: **Lamellvinkel (0-100%)** eller **Position/Lamellvinkel (0-100%)**.

Parameter	Beskrivning	Värde
Lamellvinkel (0-100%) vid knapptryck	Denna parameter definierar den vinkel lamellerna körs till vid tryckning.	0...100*

Obs!: Den här parametern är endast synlig när parametern **Persiennfunktion** har värdet: **Lamellvinkel (0-100%)** eller **Position/Lamellvinkel (0-100%)**.

Parameter	Beskrivning	Värde
Lamellvinkel (0-100%) vid släppning av knapp	Denna parameter definierar den vinkel lamellerna körs till vid släppning.	0*...100

Obs!: Den här parametern är endast synlig när parametern **Persiennfunktion** har värdet: **Lamellvinkel (0-100%)** eller **Position/Lamellvinkel (0-100%)**.

Obs!: Som standard fungerar ingången som en stängningskontakt (NO-kontakt). Om parametern **Inverterad** godkänns, fungerar ingången som en öppningskontakt (NC-kontakt).

Parameter	Beskrivning	Värde
Position (0-100%) vid knapptryck	Denna parameter definierar positionen markiserna körs till vid tryckning.	0...100*

Obs!: Den här parametern är endast synlig när parametern **Persiennfunktion** har värdet: **Position/Lamellvinkel (0-100%)**.

Parameter	Beskrivning	Värde
Position (0-100%) vid släppning av knapp	Denna parameter definierar positionen markiserna körs till vid släppning.	0*...100

Obs!: Den här parametern är endast synlig när parametern **Persiennfunktion** har värdet: **Position/Lamellvinkel (0-100%)**.

Obs!: Som standard fungerar ingången som en stängningskontakt (NO-kontakt). Om parametern **Inverterad** godkänns, fungerar ingången som en öppningskontakt (NC-kontakt).

\* Standardvärde

Kommunikationsobjekt:

**45 - Input 1 - Position i %** (1 Byte – 5.001 DPT\_Scaling)

**46 - Input 1 - Lamellvinkel i %** (1 Byte – 5.001 DPT\_Scaling)

**53 - Input 2 - Position i %** (1 Byte – 5.001 DPT\_Scaling)

**54 - Input 2 - Lamellvinkel i %** (1 Byte – 5.001 DPT\_Scaling)

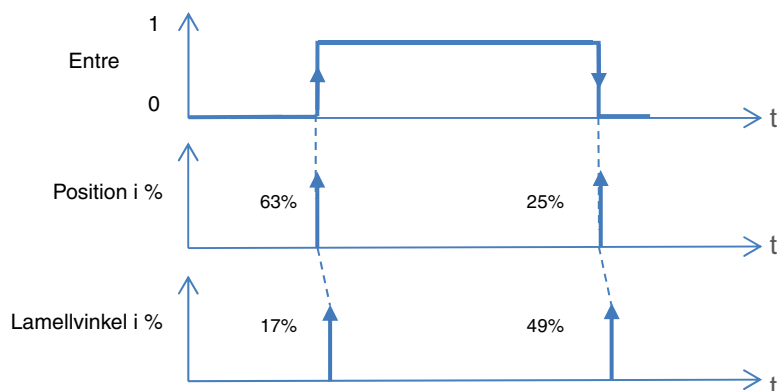

Obs!: Värdet för objekt **Position i %** skickas innan objektets värde **Lamellvinkel i %** så att modulen markisens utgång kan placera markisen innan den vinklas.

### 3.9.5 Dimring

Kanalfunktion	Dimring
Dimfunktion	Öka/minska
Funktion vid knapptryck	<input checked="" type="radio"/> Öka <input type="radio"/> Minska

Parameter	Beskrivning	Värde
Dimfunktion	Variationskommandot utförs: Med hjälp av ingångens kontakt konfigurerad till ökning eller sänkning (Variationskommando via 2 knappar). Med hjälp av ingångens kontakt konfigurerad till ökning eller sänkning (Variationskommando via 1 knappar). Beroende på ett belysningsvärde i % via tryckning och vid släppning av ingångens kontakt.	<b>Öka/minska*</b>  Öka/minska via växlande knapp  Ljusvärde

- Öka/minska via växlande knapp

Denna funktion gör det möjligt att skicka objekt **Till/Från**, **Dimring** och **Statusindikering för Till/Från** enligt 2 typer av evenemang. Dessa 2 evenemang motsvarar en kort tryckning som möjliggör kommandot Till/Från eller lång som möjliggör variationskommando.

\* Standardvärde

Denna funktion motsvara variationskommandot via 1 knapp.

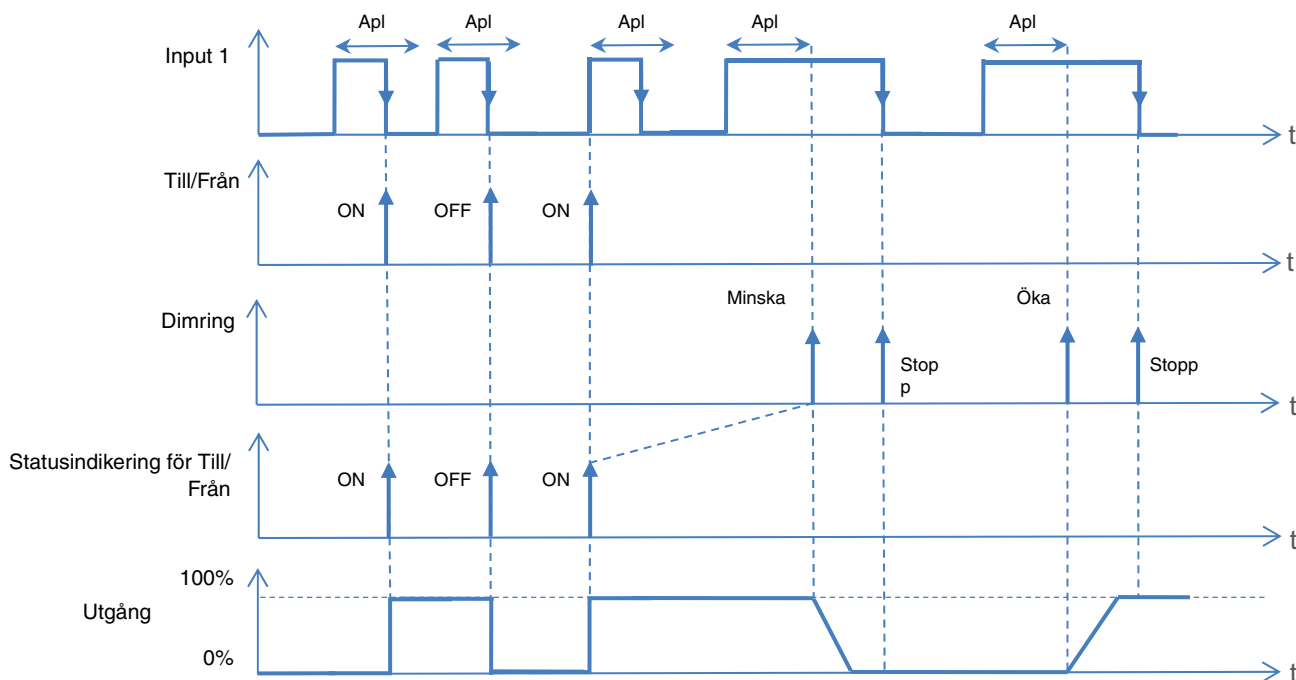

Apl: Lång knapptryckning

Kommunikationsobjekt:

- 40 - Input 1 - Statusindikering för Till/Från** (1 Bit – 1.001 DPT\_Switch)
- 41 - Input 1 - Till/Från** (1 Bit – 1.001 DPT\_Switch)
- 44 - Input 1 - Dimring** (4 Bits – 3.007 DPT\_Control\_Dimming)
- 48 - Input 2 - Statusindikering för Till/Från** (1 Bit – 1.001 DPT\_Switch)
- 49 - Input 2 - Till/Från** (1 Bit – 1.001 DPT\_Switch)
- 52 - Input 2 - Dimring** (4 Bits – 3.007 DPT\_Control\_Dimming)

- Öka/minska

Denna funktion gör det möjligt att skicka objekt **Till/Från** och **Variation** enligt 2 typer av evenemang. Dessa 2 evenemang motsvarar en kort tryckning som möjliggör kommandot Till/Från eller lång som möjliggör variationskommando. Ytterligare parametrar gör det möjligt att definiera variationens riktning.

Denna funktion motsvarar variationskommandot via 2 knappar.

Parameter	Beskrivning	Värde
Funktion vid knapptryck	Denna parameter definierar riktningen på den variationen som tillhör ingången.	Öka* Minska

Obs!: Denna parameter är enbart synlig då parametern **Dimfunktion** har värdet: **Öka/minska**.

\* Standardvärde



- Kommunikationsobjekt:
- 41 - Input 1 - Till/Från** (1 Bit – 1.001 DPT\_Switch)
  - 44 - Input 1 - Dimring** (4 Bits – 3.007 DPT\_Control\_Dimming)
  - 49 - Input 2 - Till/Från** (1 Bit – 1.001 DPT\_Switch)
  - 52 - Input 2 - Dimring** (4 Bits – 3.007 DPT\_Control\_Dimming)

Exempel: Input 1: Öka  
Input 2: Minska

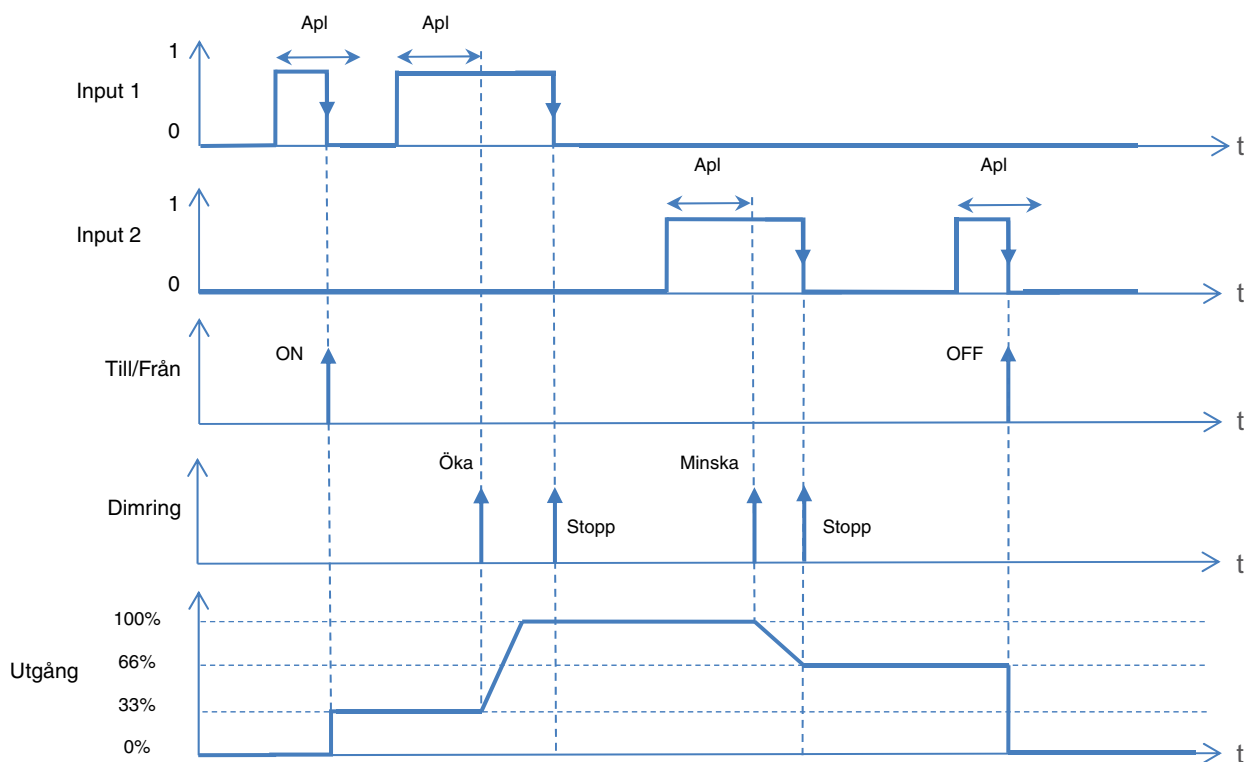

Apl: Lång knapptryckning

- Ljusvärde

Parameter	Beskrivning	Värde
Driftsläge	Variationskommandot utförs beroende på ett belysningsvärde i %: Med en tryckning eller en släppning av ingångens kontakt.  Enbart med en tryckning på ingångens kontakt. Enbart med släppning av ingångens kontakt.	<b>Funktion vid Tryck/Släpp knapp*</b>  Funktion vid knapptryck  Funktion vid släppning av knapp

Obs!: Denna parameter är enbart synlig då parametern **Dimfunktion** har värdet: **Ljusvärde**.

\* Standardvärde

Parameter	Beskrivning	Värde
Ljusvärde vid knapptryck	Denna parameter definierar belysningsvärdet som bör tillämpas under tryckningen.	0...100*

Obs!: Denna parameter är enbart synlig då parametern **Dimfunktion** har värdet: **Ljusvärde**.

Parameter	Beskrivning	Värde
Belysningsvärdet vid släppning	Denna parameter definierar belysningsvärdet som bör tillämpas vid släppning.	0*...100

Obs!: Denna parameter är enbart synlig då parametern **Dimfunktion** har värdet: **Ljusvärde**.

Obs!: Som standard fungerar ingången som en stängningskontakt (NO-kontakt). Om parametern **Inverterad** godkänns, fungerar ingången som en öppningskontakt (NC-kontakt).

Kommunikationsobjekt: [45 - Input 1 - Ljusvärde \(1 Byte – 5.001 DPT\\_Scaling\)](#)  
[53 - Input 2 - Ljusvärde \(1 Byte – 5.001 DPT\\_Scaling\)](#)

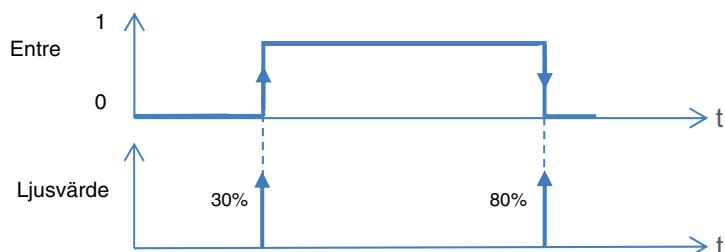

### 3.9.6 Värme

Kanalfunktion	Värme
Funktion värme	Val av Gränsvärde
Driftsläge	Funktion vid Tryck/Släpp knapp
Gränsvärde vid knapptryck	Komfort
Gränsvärde vid släppning av knapp	Nattsänkning
Inverterad	<input type="checkbox"/>

Parameter	Beskrivning	Värde
Funktion värme	Värmekommandot utförs Beronde på värmens bör-värde och på släppning av ingångens kontakt. Med hjälp av ingångens kontakt konfigurerad till läge värme eller kyla. Via upprepad tryckning enligt ett bör-värde på °C.	<b>Val av Gränsvärde*</b> Värme/Kyla Undantag bör-värde

\* Standardvärde

- Värme/Kyla

Denna funktion gör det möjligt att skicka objekt **Brytare värmekyla** på buss KNX.

Kommunikationsobjekt: **41 - Input 1 - Växla värme/kyla (1 Bit – 1.008 DPT\_UpDown)**  
**49 - Input 2 - Växla värme/kyla (1 Bit – 1.008 DPT\_UpDown)**

*Obs!:* Som standard fungerar ingången som en stängningskontakt (NO-kontakt). Om parametern **Inverterad** godkänns, fungerar ingången som en öppningskontakt (NC-kontakt).

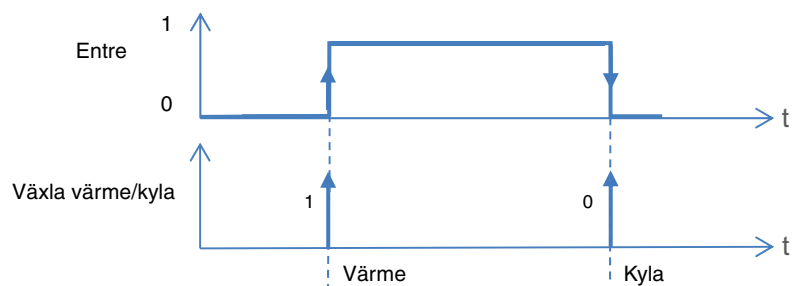

- Val av Gränsvärde

Denna funktion gör det möjligt att skicka objekt **Val av Gränsvärde** enligt 2 typer av evenemang. Dessa 2 evenemang motsvarar status öppen eller stängd för ingångens kontakt. Ytterligare parameterar gör det möjligt att definiera bör-värde för värme för 2 evenemangen.

Parameter	Beskrivning	Värde
Driftsläge	Värmekommandot utförs enligt värmens bör-värde: Med en tryckning eller en släppning av ingångens kontakt. Enbart med en tryckning på ingångens kontakt. Enbart med släppning av ingångens kontakt.	<b>Funktion vid Tryck/Släpp knapp*</b>  Funktion vid knapptryck Funktion vid släppning av knapp

*Obs!:* Denna parameter är enbart synlig då parametern **Funktion värme** har värdet: **Val av Gränsvärde**.

Parameter	Beskrivning	Värde
Gränsvärde vid knapptryck	Denna parameter definierar det bör-värde som värmen ställs in i under tryckningen.	Auto <b>Komfort*</b> Ekonomi Nattsänkning Frys skydd

\* Standardvärde

Parameter	Beskrivning	Värde
Gränsvärde vid släppning av knapp	Denna parameter definierar det bör-värde som värmen ställs in i under släppning.	Auto Komfort Ekonomi <b>Nattsänkning*</b> Frysskydd

Obs!: Som standard fungerar ingången som en stängningskontakt (NO-kontakt). Om parametern **Inverterad** godkänns, fungerar ingången som en öppningskontakt (NC-kontakt).

Kommunikationsobjekt: [45 - Input 1 - Val av Gränsvärde](#) (1 Byte – 20.102 DPT\_HVAC mode)  
[53 - Input 2 - Val av Gränsvärde](#) (1 Byte – 20.102 DPT\_HVAC mode)

### 3.9.7 Tvångsstyrning

Kanalfunktion Tvångsstyrning ▾

Driftsläge 
 Tvångsstyrning Till/Ned/Komfort  
 Tvångsstyrning Från/Upp/Frysskydd

Inverterad

Prioritetsfunktionen används för att forcera utgången till en definierad status. Prioritetsåtgärden beror på typ av applikation som kontrolleras: Belysning Till/Från, Rullmarkis, Värme. Denna funktion gör det möjligt att skicka kommandon om tvångsstyrning eller annullering av tvångsstyrning. Inget annat kommando tas med i beräkningen när Prioriteten är aktiv. Endast kommandon för tvångsstyrning eller larm beaktas.

Parameter	Beskrivning	Värde
Driftsläge	Denna parameter definierar vilken typ av tvångsstyrning som skall användas under tryckningen.	<b>Tvångsstyrning Till/Ned/Komfort*</b> Tvångsstyrning AV - UPP – Frysskydd

Obs!: Som standard fungerar ingången som en stängningskontakt (NO-kontakt). Om parametern **Inverterad** godkänns, fungerar ingången som en öppningskontakt (NC-kontakt).

Kommunikationsobjekt: [43 - Input 1 - Tvångsstyrning](#) (2 Bit – 2.002 DPT\_Bool\_Control)  
[51 - Input 2 - Tvångsstyrning](#) (2 Bit – 2.002 DPT\_Bool\_Control)

### 3.9.8 Scen

Denna funktion gör det möjligt att välja eller spara scener. Dessa gäller olika typer av utgångar (belysning, persienn, markis, värme) för att skapa stämningar eller scenarier (scenario lämna, stämning läsning, etc.).

Kanalfunktion Scen ▾

Scenfunktion 
 Omkopplare för scen  Scen 1-64

Nummer på scen (1-64) vid knapptryck 1 ▾

\* Standardvärde

Parameter	Beskrivning	Värde
Scenfunktion	Scenkommandot utförs: Beroende på scennummer när ingångens kontakt trycks ned. Beronede på scennummer när ingångens kontakt trycks ned eller släpps upp.	<b>Scen 1-64*</b> Omkopplare för scen

- Scen 1-64

Parameter	Beskrivning	Värde
Nummer på scen (1-64) vid knapptryck	Denna parameter definierar scennumret som skall användas under tryckning.	<b>1*...64</b>

*Obs!: Denna parameter är endast synlig då en parameter **Scenfunktion** har värdet: **Scen 1-64**.*

Kommunikationsobjekt:      [45 - Input 1 - Scen \(1 Byte – 17.001 DPT\\_SceneNumber\)](#)  
    [53 - Input 2 - Scen \(1 Byte – 17.001 DPT\\_SceneNumber\)](#)

- Omkopplare för scen

Parameter	Beskrivning	Värde
Driftsläge	Scennumret har skickats Med en tryckning eller en släppning av ingångens kontakt.  Enbart med en tryckning på ingångens kontakt. Enbart med släppning av ingångens kontakt.	<b>Funktion vid Tryck/Släpp knapp*</b>  Funktion vid knapptryck  Funktion vid släppning av knapp

*Obs!: Denna parameter är endast synlig då en parameter **Scenfunktion** har värdet: **Omkopplare för scen**.*

Parameter	Beskrivning	Värde
Nummer på scen (1-64) vid knapptryck	Denna parameter definierar scennumret som skall användas under tryckning.	<b>1*...64</b>

Parameter	Beskrivning	Värde
Nummer på scen (1-64) vid släppning av knapp	Denna parameter definierar scennumret som skall användas vid släppning.	<b>1...2*...64</b>

*Obs!: Som standard fungerar ingången som en stängningskontakt (NO-kontakt). Om parametern **Inverterad** godkänns, fungerar ingången som en öppningskontakt (NC-kontakt).*

Kommunikationsobjekt:      [45 - Input 1 - Scen \(1 Byte – 17.001 DPT\\_SceneNumber\)](#)  
    [53 - Input 2 - Scen \(1 Byte – 17.001 DPT\\_SceneNumber\)](#)

\* Standardvärde

### 3.9.9 Larm

Larmfunktionen gör det möjligt att skicka larm med jämna mellanrum till bussen med automatik (vindmätare, regnsensor, skymningsrelä, etc.).

Larmet skickas med 10 minuters intervall.

Kanalfunktion	Larm
Larmtyp	Larm 1
Inverterad	<input type="checkbox"/>

Parameter	Beskrivning	Värde
Larmtyp	Denna parameter definierar typen av larm som skall skickas till bussen KNX.	<b>Larm 1*</b> Larm 2 Larm 3

- Kommunikationsobjekt:
- [41 - Input 1 - Larm 1 \(1 Bit – 1.005 DPT\\_Alarm\)](#)
  - [49 - Input 2 - Larm 1 \(1 Bit – 1.005 DPT\\_Alarm\)](#)
  
  - [41 - Input 1 - Larm 2 \(1 Bit – 1.005 DPT\\_Alarm\)](#)
  - [49 - Input 2 - Larm 2 \(1 Bit – 1.005 DPT\\_Alarm\)](#)
  
  - [41 - Input 1 - Larm 3 \(1 Bit – 1.005 DPT\\_Alarm\)](#)
  - [49 - Input 2 - Larm 3 \(1 Bit – 1.005 DPT\\_Alarm\)](#)

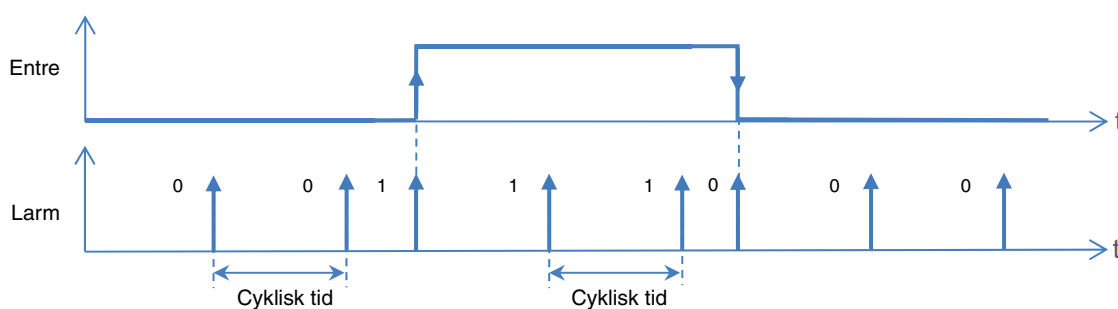

\* Standardvärde

### 3.9.10 Avaktivera automatik

Automatik-funktionen gör att du kan styra en utgång parallellt med standardstyrningen. Ett extra kommandoobjekt (Avaktivera automatik) används för att aktivera eller inaktivera automatiken.

*Obs!: Som standard fungerar ingången som en stängningskontakt (NO-kontakt). Om parametern **Inverterad** godkänns, fungerar ingången som en öppningskontakt (NC-kontakt).*

Kommunikationsobjekt: **41 - Input 1 - Avaktivera automatik** (1 Bit – 1.003 DPT\_Enable)  
**49 - Input 2 - Avaktivera automatik** (1 Bit – 1.003 DPT\_Enable)

### 3.9.11 Bortkoppling av belastning

Funktionen för bortkoppling av belastning gör att man kan tvinga en utgång till AV-läge. Bortkopplingen av belastningen aktiveras med ett objekt på 1 bit. När bortkopplingen av belastningen avslutas, kopplas utgången om till teoretisk status utan bortkoppling av belastning (lagring).

*Obs!: Som standard fungerar ingången som en stängningskontakt (NO-kontakt). Om parametern **Inverterad** godkänns, fungerar ingången som en öppningskontakt (NC-kontakt).*

Kommunikationsobjekt: **41 - Input 1 - Bortkoppling av belastning** (1 Bit – 1.002 DPT\_Bool)  
**49 - Input 2 - Bortkoppling av belastning** (1 Bit – 1.002 DPT\_Bool)

### 3.9.12 Fönsterkontakt

Funktionen falskontakt gör det möjligt att skicka information om öppning/stängning av bussens fönster KNX.

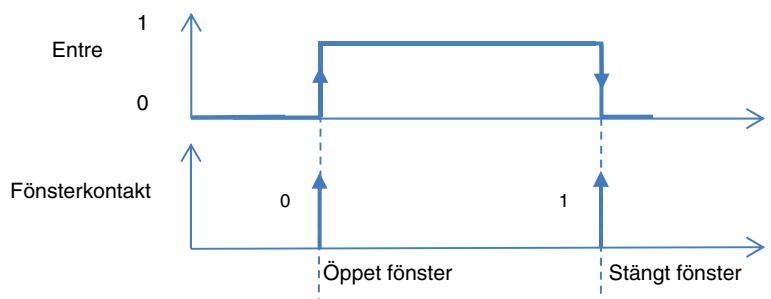

*Obs!: Som standard fungerar ingången som en stängningskontakt (NO-kontakt). Om parametern **Inverterad** godkänns, fungerar ingången som en öppningskontakt (NC-kontakt).*

Kommunikationsobjekt: **41 - Input 1 - Fönsterkontakt** (1 Bit – 1.019 DPT\_window/door)  
**49 - Input 2 - Fönsterkontakt** (1 Bit – 1.019 DPT\_window/door)

### 3.9.13 Tariff

Denna funktion gör det möjligt att skicka prisinformation Y1/T2 via buss KNX.

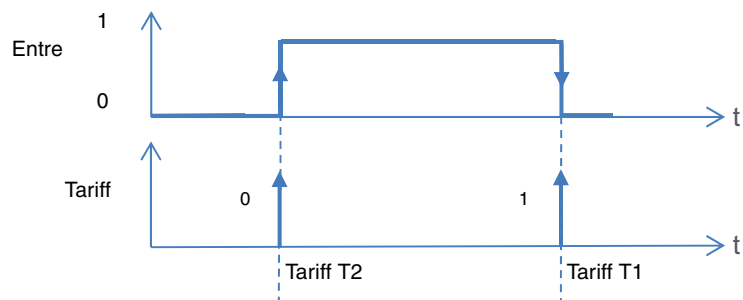

*Obs!: Som standard fungerar ingången som en stängningskontakt (NO-kontakt). Om parametern **Inverterad** godkänns, fungerar ingången som en öppningskontakt (NC-kontakt).*

Kommunikationsobjekt: [41 - Input 1 - Tariff \(1 Bit – 1.002 DPT\\_Bool\)](#)  
[49 - Input 2 - Tariff \(1 Bit – 1.002 DPT\\_Bool\)](#)



## 4. Kommunikationsobjekt

### 4.1 Kommunikationsobjekt allmänt

	Nummer	Namn	Objektets funktion	Längd	C	R	W	T
	58	Logikblock 1	Godkänn	1 bit	C	R	W	-
	59	Logikblock 1	Input 1	1 bit	C	R	W	-
	60	Logikblock 1	Input 2	1 bit	C	R	W	-
	61	Logikblock 1	Input 3	1 bit	C	R	W	-
	62	Logikblock 1	Input 4	1 bit	C	R	W	-
	63	Logikblock 1	Logisk utgång	1 bit	C	R	-	T
	64	Logikblock 2	Godkänn	1 bit	C	R	W	-
	65	Logikblock 2	Input 1	1 bit	C	R	W	-
	66	Logikblock 2	Input 2	1 bit	C	R	W	-
	67	Logikblock 2	Input 3	1 bit	C	R	W	-
	68	Logikblock 2	Input 4	1 bit	C	R	W	-
	69	Logikblock 2	Logisk utgång	1 bit	C	R	-	T
	70	Utgång 1-2: Markis	Säkerhetsförregling	1 bit	C	R	W	-
	71	Utgång 1-2: Markis	Status för Säkerhetsförregling	1 bit	C	R	-	T
	74	Logikblock 1	Godkänn	1 bit	C	R	W	-
	75	Logikblock 1	Input 1	1 bit	C	R	W	-
	76	Logikblock 1	Input 2	1 bit	C	R	W	-
	77	Logikblock 1	Input 3	1 bit	C	R	W	-
	78	Logikblock 1	Input 4	1 bit	C	R	W	-
	79	Logikblock 1	Logisk utgång	1 bit	C	R	-	T
	80	Logikblock 2	Godkänn	1 bit	C	R	W	-
	81	Logikblock 2	Input 1	1 bit	C	R	W	-
	82	Logikblock 2	Input 2	1 bit	C	R	W	-
	83	Logikblock 2	Input 3	1 bit	C	R	W	-
	84	Logikblock 2	Input 4	1 bit	C	R	W	-
	85	Logikblock 2	Logisk utgång	1 bit	C	R	-	T
	86	Utgång 1-2: Till/Från	Återställ till ETS-parametrar	1 bit	C	R	W	-
	88	Utgång 1-2	Diagnos	6 byte	C	R	-	T

### 4.1.1 Logikblock

Nr.	Namn	Objektets funktion	Datatyp	Flaggor
58	Logikblock 1	Godkänn	1 bit - 1.003 DPT_Enable	C, R, W
<p>Detta objekt aktiveras om parametern <b>Logikblock 1</b> och objektet <b>Logikblock blockering</b> är aktiverade. Detta objekt gör det möjligt att aktivera eller inaktivera logikblock i enheten via bussen KNX.</p> <p>Objektvärde: Beror på parametern <b>Polaritet</b>.</p> <p><b>0 = blockerad, 1 = aktiverad:</b></p> <ul style="list-style-type: none"> <li>- Om objektet får värdet 0, inaktiveras logikblocket 1.</li> <li>- Om objektet tar emot värdet 1, aktiveras logikblock 1.</li> </ul> <p><b>0 = aktiverad, 1 = blockerad:</b></p> <ul style="list-style-type: none"> <li>- Om objektet tar emot värdet 0, aktiveras logikblock 1.</li> <li>- Om objektet får värdet 1, inaktiveras logikblocket 1.</li> </ul> <p>Värdet för detta objekt kan initialiseras vid anordningens uppstart.</p> <p>För ytterligare information, se: <a href="#">Logikblock : Till/Från</a>.</p>				

Nr.	Namn	Objektets funktion	Datatyp	Flaggor
74	Logikblock 1	Godkänn	1 bit - 1.003 DPT_Enable	C, R, W
<p>Se objekt nr. 58</p> <p>För ytterligare information, se: <a href="#">Logikblock : Markis</a>.</p>				

Nr.	Namn	Objektets funktion	Datatyp	Flaggor
59	Logikblock 1	Input 1	1 bit - 1.002 DPT_Bool	C, R, W
60	Logikblock 1	Input 2	1 bit - 1.002 DPT_Bool	C, R, W
61	Logikblock 1	Input 3	1 bit - 1.002 DPT_Bool	C, R, W
62	Logikblock 1	Input 4	1 bit - 1.002 DPT_Bool	C, R, W
<p>Dessa objekt aktiveras i enlighet med värdet för parametern <b>Antal logiska ingångar</b>. Det får finnas upp till max. 4 av dessa objekt.</p> <p>Dessa objekt används för att producera statusen för en logisk ingång för bearbetning av den logiska driften. Värdet för dessa objekt kan initialiseras vid uppstarten av enheten.</p> <p>För ytterligare information, se: <a href="#">Logikblock : Till/Från</a>.</p>				

Nr.	Namn	Objektets funktion	Datatyp	Flaggor
75	Logikblock 1	Input 1	1 bit - 1.002 DPT_Bool	C, R, W
76	Logikblock 1	Input 2	1 bit - 1.002 DPT_Bool	C, R, W
77	Logikblock 1	Input 3	1 bit - 1.002 DPT_Bool	C, R, W
78	Logikblock 1	Input 4	1 bit - 1.002 DPT_Bool	C, R, W
<p>Se objekt nr. 59</p> <p>För ytterligare information, se: <a href="#">Logikblock : Markis</a>.</p>				

Nr.	Namn	Objektets funktion	Datatyp	Flaggor
63	Logikblock 1	Logisk utgång	1 bit - 1.002 DPT_Bool	C, R, T
<p>Detta objekt aktiveras när parametern <b>Logikblock 1</b> är aktiv.            Detta objekt möjliggör utmatning av resultaten av logikåtgärderna via bussen.            Värdet för detta objekt är resultatet av en logisk OCH- eller ELLER-åtgärd, enligt statusen för de logiska ingångarna. Det får finnas upp till max. 4 av dessa objekt. Detta resultat kan också direkt tilldelas statusen för utgångskontakten.</p> <p>För ytterligare information, se: <a href="#">Logikblock : Till/Från</a>.</p>				

Nr.	Namn	Objektets funktion	Datatyp	Flaggor
79	Logikblock 1	Logisk utgång	1 bit - 1.002 DPT_Bool	C, R, T
<p>Se objekt nr. 63</p> <p>För ytterligare information, se: <a href="#">Logikblock : Markis</a>.</p>				

Nr.	Namn	Objektets funktion	Datatyp	Flaggor
64	Logikblock 2	Godkänn	1 bit - 1.003 DPT_Enable	C, R, W
<p>Se objekt nr. 58</p>				

Nr.	Namn	Objektets funktion	Datatyp	Flaggor
80	Logikblock 2	Godkänn	1 bit - 1.003 DPT_Enable	C, R, W
<p>Se objekt nr. 74</p>				

Nr.	Namn	Objektets funktion	Datatyp	Flaggor
65	Logikblock 2	Input 1	1 bit - 1.002 DPT_Bool	C, R, W
66	Logikblock 2	Input 2	1 bit - 1.002 DPT_Bool	C, R, W
67	Logikblock 2	Input 3	1 bit - 1.002 DPT_Bool	C, R, W
68	Logikblock 2	Input 4	1 bit - 1.002 DPT_Bool	C, R, W
<p>Se objekt nr. 59</p>				

Nr.	Namn	Objektets funktion	Datatyp	Flaggor
81	Logikblock 2	Input 1	1 bit - 1.002 DPT_Bool	C, R, W
82	Logikblock 2	Input 2	1 bit - 1.002 DPT_Bool	C, R, W
83	Logikblock 2	Input 3	1 bit - 1.002 DPT_Bool	C, R, W
84	Logikblock 2	Input 4	1 bit - 1.002 DPT_Bool	C, R, W
<p>Se objekt nr. 75</p>				

Nr.	Namn	Objektets funktion	Datotyp	Flaggor
69	Logikblock 2	Logisk utgång	1 bit - 1.002 DPT_Bool	C, R, T
Se objekt nr. 63				

Nr.	Namn	Objektets funktion	Datotyp	Flaggor
85	Logikblock 2	Logisk utgång	1 bit - 1.002 DPT_Bool	C, R, T
Se objekt nr. 79				

#### 4.1.2 Säkerhetsförregling

Nr.	Namn	Objektets funktion	Datotyp	Flaggor
70	Utgång 1-2: Markis	Säkerhetsförregling	1 bit - 1.005 DPT_Alarm	C, R, W
<p>Detta objekt är aktiverat när parametern <b>superlarm</b> är aktiv.            Denna funktion används för att ställa in alla enhetens utgångar till en konfigurerbar blockerad status.            Om objektet tar emot värdet 1, skiftas alla enhetens utgångar till en fördefinierad status. Alla andra funktioner blockeras, inklusive manuellt läge.            Funktionen kan endast avslutas vid mottagning av ett telegram med värdet 0.</p> <p>För ytterligare information, se: <a href="#">Säkerhetsförregling</a>.</p>				

Nr.	Namn	Objektets funktion	Datotyp	Flaggor
71	Utgång 1-2: Markis	Status för Säkerhetsförregling	1 bit - 1.005 DPT_Alarm	C, R, T
<p>Detta objekt aktiveras när parametern <b>statusindikering superlarm</b> är aktiv.            Detta objekt möjliggör sändning av superlarmstatus via KNX buss.            Objektvärde: Beror på parametern <b>Polaritet</b>.</p> <p><b>0 = aktiverad, 1 = avaktiverad</b></p> <ul style="list-style-type: none"> <li>- Om superlarmet är inaktiveat, skickas ett telegram med det logiska värdet 1 till KNX buss.</li> <li>- Om superlarmet är aktiverat, skickas ett telegram med det logiska värdet 0 skickat till KNX buss.</li> </ul> <p><b>0 = avaktiverad, 1 = aktiverad</b></p> <ul style="list-style-type: none"> <li>- Om superlarmet är aktiverat, skickas ett telegram med det logiska värdet 1 skickat till KNX buss.</li> <li>- Om superlarmet är inaktiveat, skickas ett telegram med det logiska värdet 0 till KNX buss.</li> </ul> <p>Detta objekt skickas regelbundet och/eller vid statusändring.            För ytterligare information, se: <a href="#">Säkerhetsförregling</a>.</p>				

### 4.1.3 Enhetens beteende

Nr.	Namn	Objektets funktion	Datotyp	Flaggor
86	Utgång 1-2	Återställ till ETS-parametrar	1 bit - 1.015 DPT_Reset	C, R, W
<p>Detta objekt aktiveras om parametern <b>Aktiv. av återställning av ETS-parametrarnas objekt (scener, timer, börvärden)</b> är aktiv.</p> <p>Detta objekt möjliggör ersättningen av det aktuella parametervärdet när som helst med ETS-parametervärdet.</p> <p>Om objektet tar emot värdet 1, utmatas statusvärdena för scenerna, timerens varaktighets specifikationer och alla räknarens börvärden nollställs till de värden som skickades vid den senaste nerladdningen.</p> <p>För ytterligare information, se: <a href="#">Återställ ETS-parametrarna</a>.</p>				

### 4.1.4 Diagnos

Nr.	Namn	Objektets funktion	Datotyp	Flaggor														
88	Utgång 1-2	Diagnos	6 byte - Specific	C, R, T														
<p>Detta objekt aktiveras när parametern <b>Enhetens diagnosobjekt</b> är aktiv.</p> <p>Detta objekt möjliggör rapporteringen av aktuella fel enligt anordning och applikation. Den möjliggör även sändning av brytarens position fram på enheten samt nummer på enheten som omfattas av felet eller felen.</p> <table border="1" data-bbox="140 902 1445 996"> <thead> <tr> <th>Bytenummer</th> <th>6 (MSB)</th> <th>5</th> <th>4</th> <th>3</th> <th>2</th> <th>1(LSB)</th> </tr> </thead> <tbody> <tr> <td>Användning</td> <td>Brytarens läge</td> <td>Tillämpning</td> <td>Utgångsnummer</td> <td colspan="3">Felkoder</td> </tr> </tbody> </table> <p>Detta objekt skickas regelbundet och/eller vid statusändring.</p> <p>För ytterligare information, se: <a href="#">Diagnos</a>.</p>					Bytenummer	6 (MSB)	5	4	3	2	1(LSB)	Användning	Brytarens läge	Tillämpning	Utgångsnummer	Felkoder		
Bytenummer	6 (MSB)	5	4	3	2	1(LSB)												
Användning	Brytarens läge	Tillämpning	Utgångsnummer	Felkoder														

## 4.2 Utgångens kommunikationsobjekt

	Nummer	Namn	Objektets funktion	Längd	C	R	W	T
	0	Utgång 1	Till/Från	1 bit	C	R	W	-
	1	Utgång 1	Växla mellan timer/vippbrytare	1 bit	C	R	W	-
	2	Utgång 1	Tidsfördröjd växla objekt	1 bit	C	R	W	-
	3	Utgång 1	Statusindikering för Till/Från	1 bit	C	R	-	T
	4	Utgång 1	Timer	1 bit	C	R	W	-
	5	Utgång 1	Löptid för timer	3 byte	C	R	W	-
	6	Utgång 1	Scen	1 byte	C	R	W	-
	7	Utgång 1	Förinställt värde 1	1 bit	C	R	W	-
	8	Utgång 1	Förinställt värde 2	1 bit	C	R	W	-
	9	Utgång 1	Aktivering förinställt värde 1	1 bit	C	R	W	-
	10	Utgång 1	Aktivering förinställt värde 2	1 bit	C	R	W	-
	11	Utgång 1	Blockering 1	1 bit	C	R	W	-
	12	Utgång 1	Blockering 2	1 bit	C	R	W	-
	13	Utgång 1	Statusindiker. för blockering	1 bit	C	R	-	T
	14	Utgång 1	Tvångsstyrning	2 bit	C	R	W	-
	15	Utgång 1	Statusindik. tvångsstyrning	1 bit	C	R	-	T
	16	Utgång 1	Driftstidsobjekt	2 byte	C	R	-	T
	17	Utgång 1	Nollställ timräknare	1 bit	C	R	W	-
	18	Utgång 1	Gränsvärde timräknare uppnått	1 bit	C	R	-	T
	19	Utgång 1	Gränsvärde för timräknare	2 byte	C	R	W	-
	20	Utgång 2	Till/Från	1 bit	C	R	W	-
	21	Utgång 2	Växla mellan timer/vippbrytare	1 bit	C	R	W	-
	22	Utgång 2	Tidsfördröjd växla objekt	1 bit	C	R	W	-
	23	Utgång 2	Statusindikering för Till/Från	1 bit	C	R	-	T
	24	Utgång 2	Timer	1 bit	C	R	W	-
	25	Utgång 2	Löptid för timer	3 byte	C	R	W	-
	26	Utgång 2	Scen	1 byte	C	R	W	-
	27	Utgång 2	Förinställt värde 1	1 bit	C	R	W	-
	28	Utgång 2	Förinställt värde 2	1 bit	C	R	W	-
	29	Utgång 2	Aktivering förinställt värde 1	1 bit	C	R	W	-
	30	Utgång 2	Aktivering förinställt värde 2	1 bit	C	R	W	-
	31	Utgång 2	Blockering 1	1 bit	C	R	W	-
	32	Utgång 2	Blockering 2	1 bit	C	R	W	-
	33	Utgång 2	Statusindiker. för blockering	1 bit	C	R	-	T
	34	Utgång 2	Tvångsstyrning	2 bit	C	R	W	-
	35	Utgång 2	Statusindik. tvångsstyrning	1 bit	C	R	-	T
	36	Utgång 2	Driftstidsobjekt	2 byte	C	R	-	T
	37	Utgång 2	Nollställ timräknare	1 bit	C	R	W	-
	38	Utgång 2	Gränsvärde timräknare uppnått	1 bit	C	R	-	T
	39	Utgång 2	Gränsvärde för timräknare	2 byte	C	R	W	-

#### 4.2.1 Till/Från

Nr.	Namn	Objektets funktion	Datatyp	Flaggor
0, 20	Utgång x	Till/Från	1 bit - 1.001 DPT_Switch	C, R, W
<p>Detta objekt är alltid aktiverat. De möjliggör omställning av utgångskontakten enligt värdet som skickas via KNX bussen.            Objektvärde: Objektvärde: beror på parametern <b>Utgångskontakt</b>.</p> <p><b>NO-kontakt:</b></p> <ul style="list-style-type: none"> <li>- Vid inmatningen av ett Från-kommando, öppnas reläkontaktens utgång.</li> <li>- Vid inmatning av ett Till-kommando stängs reläkontaktens utgång.</li> </ul> <p><b>NC-kontakt:</b></p> <ul style="list-style-type: none"> <li>- Vid inmatning av ett Från-kommando, stängs reläkontaktens utgång.</li> <li>- Vid inmatning av ett Till-kommando, öppnas relekontakten för utgången.</li> </ul> <p>För ytterligare information, se: <a href="#">Funktionsval</a>.</p>				

#### 4.2.2 Till/ Från timer

Nr.	Namn	Objektets funktion	Datatyp	Flaggor
1, 21	Utgång x	Växla mellan timer/vippbrytare	1 bit - 1.001 DPT_Switch	C, R, W
<p>Detta objekt aktiveras om parameterobjektet <b>Timer/vippbrytare för omställning Till/Från</b> är aktivt.            Detta objekt används för att växla mellan en vippbrytare och en timerbrytare på samma tryckknapp.</p> <ul style="list-style-type: none"> <li>- Om objektet <b>Timer/vippbrytare ändring</b> tar emot värdet 1, aktiveras vippbrytarens lägesfunktion. Omställningen ON/OFF av utgången utförs som vanligt via objektet <b>ON/OFF</b>.</li> <li>- Om objektet <b>Timer/vippbrytare ändring</b> tar emot värdet 0, aktiveras timerlägets funktion.               <ul style="list-style-type: none"> <li>- Om objektet <b>ON/OFF</b> tar emot värdet 1, byts utgången till ON. Efter utgången av den konfigurerbara tiden, går utgången automatiskt tillbaka till OFF.</li> <li>- Om objektet <b>ON/OFF</b> tar emot värdet 0, stängs utgången av på OFF.</li> </ul> </li> </ul> <p><i>Exempel: Omställningsfunktionen för dagtid och tidsbegränsad OFF-funktion för natten.            Under dagen används knappen som en brytare. Under kvällarna, används knappen som en tidsbegränsad AV-knapp så att ljuset stängs av automatiskt.</i></p> <p>För ytterligare information, se: <a href="#">Till/ Från timer</a>.</p>				

Nr.	Namn	Objektets funktion	Datatyp	Flaggor
2, 22	Utgång x	Tidsfördröjd växla objekt	1 bit - 1.001 DPT_Switch	C, R, W
<p>Detta objekt aktiveras när parametern <b>Ytterligare tidsbegränsad vippbrytarfunktion</b> är aktiv.            Detta objekt kombinerar en timerfunktion med en aktiveringsfördröjningsfunktion.</p> <ul style="list-style-type: none"> <li>- Om objektet når värdet 1, sätts utgången på för en inställbar tidsperiod. Efter den perioden, kopplas utgången Från.</li> <li>- Om objektet får värdet 0, kopplas utgången Från.</li> </ul> <p><i>Obs!: De tidsbegränsade Från-funktionen används vanligtvis för belysning i källare, på vindar och i förråd.</i></p> <p>För ytterligare information, se: <a href="#">Till/ Från timer</a>.</p>				

### 4.2.3 Statusindikering

Nr.	Namn	Objektets funktion	Datotyp	Flaggor
3, 23	Utgång x	Statusindikering för Till/Från	1 bit - 1.001 DPT_Switch	C, R, T

Detta objekt aktiveras när parametern **Statusindikation Till/Från** är aktiv.  
 Detta objekt gör att statusen för utgångskontakten kan skickas från anordningen via KNX-bussen.  
 Objektvärde: Beror på parametern **Polaritet**.

**0 = Till, 1 = Från**

- Om utgångsreläet är öppet, skickas ett telegram med det logiska värdet 1 till KNX-bussen.
- Om utgångsreläet är stängt, skickas ett telegram med det logiska värdet 0 i KNX-bussen.

**0 = Från, 1 = Till**

- Om utgångsreläet är öppet, skickas ett telegram med det logiska värdet 0 till KNX-bussen.
- Om utgångsreläet är stängt, skickas ett telegram med det logiska värdet 1 i KNX-bussen.

Detta objekt skickas regelbundet och/eller vid statusändring.

För ytterligare information, se: [Statusindikering](#).

### 4.2.4 Timer

Nr.	Namn	Objektets funktion	Datotyp	Flaggor
4, 24	Utgång x	Timer	1 bit - 1.001 DPT_Switch	C, R, W

Detta objekt aktiveras när parametern **Timer** är aktiv.  
 Detta objekt används för att aktivera Timer-funktionen för enheten via KNX-bussen.  
 Objektvärde:

- Om en upphöjd kant (0 till 1) når objektet, växlar utgången under en inställbar period.
- Om en fallande kant (1 till 0) når objektet, förblir utgången i dess aktuella status.

*Obs!: Beroende på konfigurationen kan timeromställningen avbrytas i timern genom att trycka länge på kontrollknappen.*  
*Obs!: Beroende på konfigurationen, kan timers varaktighet ställas in genom att mata in ett startkommando under timerfunktionen.*

För ytterligare information, se: [Timer](#).

Nr.	Namn	Objektets funktion	Datotyp	Flaggor
5, 25	Utgång x	Löptid för timer	3 byte - 10.001 DPT_TimeOfDay	C, R, W

Detta objekt aktiveras om objektparametern **Timerns varaktighet kan ändras via objektet** är aktiv.  
 Detta objekt kan användas för att konfigurera timerns varaktighet. Timerns varaktighet kan således konfigureras enligt tiden på dagen.

Byte 3 (MSB)					Byte 2						Byte 1 (LSB)												
			Timmar					Minuter						Sekunder									
0	0	0	H	H	H	H	H	0	0	M	M	M	M	M	M	0	0	S	S	S	S	S	S

Fält	Kod	Värde	Enheter
Timmar	Binär	0 till 23 (5 bit)	Timmar
Minuter	Binär	0 till 59 (6 bit)	Minuter
Sekunder	Binär	0 till 59 (6 bit)	Sekunder

För ytterligare information, se: [Timer](#).



## 4.2.5 Scen

Nr.	Namn	Objektets funktion	Datatyp	Flaggor																
6, 26	Utgång x	Scen	1 byte - 17.001 DPT_SceneNumber	C, R, W																
<p>Detta objekt aktiveras när parametern <b>Scen</b> är aktiv.            Detta objekt används för att återkalla eller spara en scen.            Detaljer om objektets format följer nedan.</p> <table border="1" style="margin-left: 40px;"> <tr> <td style="text-align: center;">7</td> <td style="text-align: center;">6</td> <td style="text-align: center;">5</td> <td style="text-align: center;">4</td> <td style="text-align: center;">3</td> <td style="text-align: center;">2</td> <td style="text-align: center;">1</td> <td style="text-align: center;">0</td> </tr> <tr> <td>Inläring</td> <td>Används inte</td> <td colspan="6">Nummer på scen</td> </tr> </table> <p>Bit 7: 0: Scenen kallas / 1: Scenen sparas.            Bit 6: Används inte.            Bit 5 till bit 0: Scennummer från 0 (scen 1) till 63 (scen 64).</p> <p>För ytterligare information, se: <a href="#">Scen</a>.</p>					7	6	5	4	3	2	1	0	Inläring	Används inte	Nummer på scen					
7	6	5	4	3	2	1	0													
Inläring	Används inte	Nummer på scen																		

## 4.2.6 förinställt värde

Nr.	Namn	Objektets funktion	Datatyp	Flaggor
7, 27	Utgång x	Förinställt värde 1	1 bit - 1.022 DPT_Scene_AB	C, R, W
<p>Detta objekt aktiveras om <b>Förinställningen</b> har värdet <b>Aktiv med förinställning objekt 1-nivå</b> eller <b>Aktiv med förinställning objekt 2-nivå</b>.            Med detta objekt kan flera utgångar ställas in till en inställbar fördefinierad status.            Objektvärde:</p> <ul style="list-style-type: none"> <li>- Om objektet tar emot värde 0, används värdena för parametrarna för förinställning 1 = 0.</li> <li>- Om objektet tar emot värde 1, används värdena för parametrarna för förinställning 1 = 1.</li> </ul> <p>För ytterligare information, se: <a href="#">förinställt värde Till/Från</a>.</p>				

Nr.	Namn	Objektets funktion	Datatyp	Flaggor
8, 28	Utgång x	Förinställt värde 2	1 bit - 1.022 DPT_Scene_AB	C, R, W
<p>Detta objekt aktiveras om parametern <b>Förinställning</b> har värdet <b>Aktiv med förinställning objekt 2-nivå</b>.</p> <p>Se objekt nr. 7</p>				

Nr.	Namn	Objektets funktion	Datatyp	Flaggor
9, 29	Utgång x	Aktivering förinställt värde 1	1 bit - 1.003 DPT_Enable	C, R, W
<p>Detta objekt aktiveras om parametern <b>Förinställda auktoriseringsobjekt</b> är aktiv.            Detta objekt tillåter auktoriseringen eller låsningen av förinställningsfunktion 1 via ett KNX telegram.            Objektvärde: Detta beror på parametern <b>Polaritet för auktoriseringsobjektet Förinställning 1</b>.</p> <p><b>0 = blockerad, 1 = aktiverad:</b></p> <ul style="list-style-type: none"> <li>- Om objektet får värdet 0, inaktiveras Förinställning 1.</li> <li>- Om objektet når värdet 1, aktiveras Förinställning 1.</li> </ul> <p><b>0 = aktiverad, 1 = blockerad:</b></p> <ul style="list-style-type: none"> <li>- Om objektet når värdet 0, aktiveras Förinställning 1.</li> <li>- Om objektet får värdet 1, inaktiveras Förinställning 1.</li> </ul> <p>För ytterligare information, se: <a href="#">förinställt värde Till/Från</a>.</p>				

Nr.	Namn	Objektets funktion	Datotyp	Flaggor
10, 30	Utgång x	Aktivering förinställt värde 2	1 bit - 1.003 DPT_Enable	C, R, W
Se objekt nr. 9				

#### 4.2.7 Blockering

Nr.	Namn	Objektets funktion	Datotyp	Flaggor
11, 31	Utgång x	Blockering 1	1 bit - 1.003 DPT_Enable	C, R, W
<p>Detta objekt aktiveras om <b>Blockeringen</b> har värdet <b>Aktiv med 1 blockeringsobjekt</b> eller <b>Aktiv med 2 blockeringsobjekt</b>.            Detta objekt används för att kontrollera aktiveringen av blockeringen via KNX-bussen.            Objektvärde: Detta beror på parametern <b>Polaritet för blockeringsobjektet 1</b>.  <b>0 = blockering aktiverat, 1 = blockering avaktiv.:</b></p> <ul style="list-style-type: none"> <li>- Om objektet tar emot värdet 0, aktiveras blockeringen.</li> <li>- Om objektet tar emot värdet 1, inaktiveras blockeringen.</li> </ul> <p><b>0 = blockering avaktiverat, 1 = blockering aktiv.:</b></p> <ul style="list-style-type: none"> <li>- Om objektet tar emot värdet 0, inaktiveras blockeringen.</li> <li>- Om objektet tar emot värdet 1, aktiveras blockeringen.</li> </ul> <p>För ytterligare information, se: <a href="#">Blockering Till/Från</a>.</p>				

Nr.	Namn	Objektets funktion	Datotyp	Flaggor
12, 32	Utgång x	Blockering 2	1 bit - 1.003 DPT_Enable	C, R, W
<p>Detta objekt aktiveras om parametern <b>Blockering</b> har värdet <b>Active with 2 blockeringsobjekt</b>.</p> <p>Se objekt nr. 11.</p>				

Nr.	Namn	Objektets funktion	Datotyp	Flaggor
13, 33	Utgång x	Statusindiker. för blockering	1 bit - 1.011 DPT_Switch	C, R, T
<p>Detta objekt aktiveras när parametern <b>Aktivering av blockering statusobjekt</b> är aktiv.            Detta objekt gör att statusen för blockeringen kan skickas från anordningen via KNX-bussen.            Objektvärde: Beror på parametern <b>Polaritet</b>.  <b>0 = blockering avaktiverat, 1 = blockering aktiv.:</b></p> <ul style="list-style-type: none"> <li>- Om blockeringen är inaktiverad, skickas ett telegram med det logiska värdet 0 i KNX-bussen.</li> <li>- Om blockeringen är aktiverad, skickas ett telegram med det logiska värdet 1 i KNX-bussen.</li> </ul> <p><b>0 = blockering aktiverat, 1 = blockering avaktiv.:</b></p> <ul style="list-style-type: none"> <li>- Om blockeringen är aktiverad, skickas ett telegram med det logiska värdet 0 i KNX-bussen.</li> <li>- Om blockeringen är inaktiverad, skickas ett telegram med det logiska värdet 1 i KNX-bussen.</li> </ul> <p>Detta objekt skickas regelbundet och/eller vid statusändring.            För ytterligare information, se: <a href="#">Blockering Till/Från</a>.</p>				

## 4.2.8 Tvångsstyrning

Nr.	Namn	Objektets funktion	Datatyp	Flaggor
14, 34	Utgång x	Tvångsstyrning	2 bit - 2.002 DPT_Bool_Control	C, R, W

Detta objekt aktiveras om parametern **Prioritet** är aktiv.  
 Statusen för utgångskontakten avgörs direkt av detta objekt.  
 Detaljer om objektets format följer nedan.

Telegram som tas emot av prioritetsobjektet			Utgångens beteende
hexadecimalt värde	Binärt värde		
	Bit 1 (MSB)	Bit 0 (LSB)	
00	0	0	Slut på prioriteten
01	0	1	Slut på prioriteten
02	1	0	Prioritet AV
03	1	1	Prioritet PÅ

Den första biten av detta objekt (Bit 0) avgör status för utgångskontakten, som ska kontrolleras med prioritet. Den andra biten aktiverar eller inaktiverar Prioriteten.

För ytterligare information, se: [Tvångsstyrning Till/Från](#).

Nr.	Namn	Objektets funktion	Datatyp	Flaggor
15, 35	Utgång x	Statusindik. tvångsstyrning	1 bit - 1.011 DPT_Switch	C, R, T

Detta objekt aktiveras om parametern **Aktivering av prioriteten statusobjekt** är aktiv.  
 Detta objekt tillåter att statusen för Prioriteten skickas från enheten i KNX bussen.  
 Objektvärde: Beror på parametern **Polaritet**.

**0 = ej Tvångsstyrning, 1 = Tvångsstyrning:**

- Om prioriteten inaktiveras, skickas ett telegram med logikvärde 0.
- Om prioriteten är aktiverad, skickas ett telegram med logikvärde 1.

**0 = Tvångsstyrning, 1 = ej Tvångsstyrning:**

- Om prioriteten är aktiverad, skickas ett telegram med logikvärde 0.
- Om prioriteten inaktiveras, skickas ett telegram med logikvärde 1.

Detta objekt skickas regelbundet och/eller vid statusändring.

För ytterligare information, se: [Tvångsstyrning Till/Från](#).

## 4.2.9 Timräknare

Nr.	Namn	Objektets funktion	Datotyp	Flaggor
16, 36	Utgång x	Driftstidsobjekt	2 byte - 7.001 DPT_16_bit_Counter	C, R, T
<p>Detta objekt aktiveras när parametern <b>Timräknare</b> är aktiv.            Detta objekt gör att värdet för drifttimmarna kan skickas från enheten i KNX bussen.            Räkningsvärdet sparas under ett strömfall i buss KNX. Den skickas in efter att busströmmen återkommer eller efter en ETS nerladdning.            Objektvärde: 0 till 65535 timmar.</p> <p>Detta objekt skickas regelbundet och/eller vid statusändring.            För ytterligare information, se: <a href="#">Timräknare</a>.</p>				

Nr.	Namn	Objektets funktion	Datotyp	Flaggor
17, 37	Utgång x	Nollställ timräknare	1 bit - 1.015 DPT_Reset	C, R, W
<p>Detta objekt aktiveras när parametern <b>Timräknare</b> är aktiv.            Detta objekt möjliggör nollställning av timräkneverket.            Objektvärde:            - Om objektet tar emot värdet 0, nollställs inte räknaren.            - Om objektet mottar värdet 1, nollställs räknaren.</p> <p>För ytterligare information, se: <a href="#">Timräknare</a>.</p>				

Nr.	Namn	Objektets funktion	Datotyp	Flaggor
18, 38	Utgång x	Gränsvärde timräknare uppnått	1 bit - 1.002 DPT_Bool	C, R, T
<p>Detta objekt aktiveras när parametern <b>Timräknare</b> är aktiv.            Detta objekt rapporterar att timräkneverket har nått börvärdet.            - Ökande räknare: Räknare = Gränsvärde för räknare.            - Räknare med nedräkning: Räknare = 0.</p> <p>Objektvärde: Om börpunkten nås, skickas ett telegram med logikvärde 1 i KNX bussen.            Räkningsvärdet sparas under ett strömfall i buss KNX. Den skickas in efter att busströmmen återkommer eller efter en ETS nerladdning.</p> <p>Detta objekt skickas regelbundet och/eller vid statusändring.            För ytterligare information, se: <a href="#">Timräknare</a>.</p>				

Nr.	Namn	Objektets funktion	Datotyp	Flaggor
19, 39	Utgång x	Gränsvärde för räknare	2 byte - 7.001 DPT_16_bit_Counter	C, R, W
<p>Detta objekt aktiveras om parameterobjektet <b>Räknarens börvärde som kan modifieras genom objektet</b> är aktivt. Detta objekt används för att initialisera räknarens börvärde för timräkneverket via KNX bussen.            Objektvärde: 0 till 65535 timmar.</p> <p>Detta objekt skickas regelbundet och/eller vid statusändring.            För ytterligare information, se: <a href="#">Timräknare</a>.</p>				

### 4.3 Kommunikationsobjekt för varje fönsterluckas/persienns utgång

	Nummer	Namn	Objektets funktion	Längd	C	R	W	T
	0	Utgång 1-2	Upp/ner (långt tryck)	1 bit	C	R	W	-
	1	Utgång 1-2	Lamellstyr./stopp (kort tryck)	1 bit	C	R	W	-
	2	Utgång 1-2	Position i %	1 byte	C	R	W	-
	3	Utgång 1-2	Lamellvinkel (0-100%)	1 byte	C	R	W	-
	4	Utgång 1-2	Positionsindikering i %	1 byte	C	R	-	T
	5	Utgång 1-2	Lamellposition i %	1 byte	C	R	-	T
	6	Utgång 1-2	Högsta position nådd	1 bit	C	R	-	T
	7	Utgång 1-2	Lägsta position nådd	1 bit	C	R	-	T
	8	Utgång 1-2	Scen	1 byte	C	R	W	-
	9	Utgång 1-2	Förinställt värde 1	1 bit	C	R	W	-
	10	Utgång 1-2	Förinställt värde 2	1 bit	C	R	W	-
	11	Utgång 1-2	Aktivering förinställt värde 1	1 bit	C	R	W	-
	12	Utgång 1-2	Aktivering förinställt värde 2	1 bit	C	R	W	-
	13	Utgång 1-2	Blockering 1	1 bit	C	R	W	-
	14	Utgång 1-2	Blockering 2	1 bit	C	R	W	-
	15	Utgång 1-2	Statusindiker. för blockering	1 bit	C	R	-	T
	16	Utgång 1-2	Tvångsstyrning	2 bit	C	R	W	-
	17	Utgång 1-2	Statusindik. tvångsstyrning	1 bit	C	R	-	T
	18	Utgång 1-2	Larm 1	1 bit	C	R	W	-
	19	Utgång 1-2	Larm 2	1 bit	C	R	W	-
	20	Utgång 1-2	Larm 3	1 bit	C	R	W	-
	21	Utgång 1-2	Identifikationsobjekt larmstatus	1 bit	C	R	-	T
	22	Utgång 1-2	Solskyddsposition i%	1 byte	C	R	W	-
	23	Utgång 1-2	Position lameller ef. sol %	1 byte	C	R	W	-
	24	Utgång 1-2	Aktivering av solskydd	1 bit	C	R	W	-
	25	Utgång 1-2	Återaktiverasolskydd	1 bit	C	R	W	-
	26	Utgång 1-2	Status för solskydd	1 bit	C	R	-	T

### 4.3.1 Kontroll

Nr.	Namn	Objektets funktion	Datotyp	Flaggor
0	Utgång 1-2	Upp/ner (långt tryck)	1 bit - 1.008 DPT_UpDown	C, R, W
<p>Detta objekt är alltid aktiverat. Den används för att kontrollera fönsterluckan eller persiennen i samband med värdet som skickas i KNX bussen.</p> <p>Objektvärde:</p> <ul style="list-style-type: none"> <li>- Om objektet når värde 0, flyttar sig fönsterluckan eller persiennen till det övre läget.</li> <li>- Om objektet når värde 1, flyttar sig fönsterluckan eller persiennen till det lägre läget.</li> </ul> <p>För ytterligare information, se: <a href="#">Funktioner för varje fönsterluckas/persienns utgång</a>.</p>				

Nr.	Namn	Objektets funktion	Datotyp	Flaggor
1	Utgång 1-2	Lamellstyr./stopp (kort tryck)	1 bit - 1.007 DPT_Step	C, R, W
<p>Detta objekt är alltid aktiverat. Det används för att stoppa rörelsen för en fönsterlucka eller persienn eller lutningen v lamellerna enligt värdet som skickas i buss KNX.</p> <p>Objektvärde:</p> <ul style="list-style-type: none"> <li>- Oavsett vilket värde (0 eller 1) som skickas till detta objekt, stoppas fönsterluckans eller persiennens rörelse.</li> <li>- Om objektet tar emot värdet 0, öppnas lamellerna med ett lamellsteg.</li> <li>- Om objektet når värde 1, stängs lamellerna med ett lamellsteg.</li> </ul> <p>För ytterligare information, se: <a href="#">Funktionsval</a>.</p>				

Nr.	Namn	Objektets funktion	Datotyp	Flaggor
2	Utgång 1-2	Position i %	1 byte - 5.001 DPT_Scaling	C, R, W
<p>Detta objekt är alltid aktiverat. Det används för att placera en fönsterlucka eller persienn på önskad höjd, enligt värdet som ställs in på buss KNX.</p> <p>På persiennen har lamellerna samma lutning efter att ha nått samma position som före rörelsen.</p> <p>Om ett telegram tas emot under fönsterluckans eller persiennens rörelse, kommer fönsterluckan att placeras på önskad höjd efter att den ursprungligen begärda positionen har nåtts.</p> <p>Objektvärde: 0 till 255</p> <ul style="list-style-type: none"> <li>- 0 (0%): Övre position</li> <li>- 255 (100%): Undre position</li> </ul> <p>För ytterligare information, se: <a href="#">Funktionsval</a>.</p>				

Nr.	Namn	Objektets funktion	Datotyp	Flaggor
3	Utgång 1-2	Lamellvinkel i %	1 byte - 5.001 DPT_Scaling	C, R, W
<p>Detta objekt är alltid aktiverat. Den används för att placera fönsterluckan eller persiennen enligt värdet som har skickats i KNX buss.</p> <p>Objektvärde: 0 till 255</p> <ul style="list-style-type: none"> <li>- 0 (0%): Öppna lameller</li> <li>- 255 (100%): Stängda lameller</li> </ul> <p>För ytterligare information, se: <a href="#">Funktionsval</a>.</p>				

### 4.3.2 Statusindikering

Nr.	Namn	Objektets funktion	Datotyp	Flaggor
4	Utgång 1-2	Positionindikering i %	1 byte - 5.001 DPT_Scaling	C, R, T
<p>Detta objekt aktiveras när parametern <b>Statusindikeringsposition in %</b> är aktiv.            Detta objekt gör att man kan skicka status för positionen via KNX buss. Den skickas efter att läget för fönsterluckan eller persiennen har nåtts.</p> <p>Objektvärde: 0 till 255</p> <ul style="list-style-type: none"> <li>- 0 (0%): Övre position</li> <li>- 255 (100%): Undre position</li> </ul> <p>Detta objekt skickas regelbundet och/eller vid statusändring.            För ytterligare information, se: <a href="#">Statusindikation för fönsterluckan</a>.</p>				

Nr.	Namn	Objektets funktion	Datotyp	Flaggor
5	Utgång 1-2	Lamellposition i %	1 byte - 5.001 DPT_Scaling	C, R, T
<p>Objektet aktiveras när parametern <b>statusindikeringens lamellvinkel i %</b> är aktiv.            Detta objekt gör att man kan skicka status för lamellvinkeln kan skickas via buss KNX. Den skickas efter att persiennen har lutats korrekt.</p> <p>Objektvärde: 0 till 255</p> <ul style="list-style-type: none"> <li>- 0 (0%): Öppna lameller</li> <li>- 255 (100%): Stängda lameller</li> </ul> <p>Detta objekt skickas regelbundet och/eller vid statusändring.            För ytterligare information, se: <a href="#">Statusindikation för fönsterluckan</a>.</p>				

Nr.	Namn	Objektets funktion	Datotyp	Flaggor
6	Utgång 1-2	Högsta position nådd	1 bit - 1.002 DPT_Bool	C, R, T
<p>Detta objekt aktiveras när parametern <b>över position nådd objekt</b> är aktiv.            Detta objekt används för att skicka status för den övre positionen av fönsterluckan eller persiennen via buss KNX.            Objektvärde: Beror på parametern <b>Polaritet</b>.</p> <p><b>0 = Position ej nådd, 1 = Position nådd</b></p> <ul style="list-style-type: none"> <li>- Om den övre positionen av fönsterluckan eller persiennen inte nås, skickas ett telegram med ett logiskt värde 0 till bussen KNX.</li> <li>- Den övre positionen av fönsterluckan eller persiennen nås och ett telegram skickas med ett logiskt värde på 1 i buss KNX.</li> </ul> <p><b>0 = Position nådd, 1 = Position ej nådd</b></p> <ul style="list-style-type: none"> <li>- Den övre positionen av fönsterluckan eller persiennen nås och ett telegram skickas med ett logiskt värde på 0 i buss KNX.</li> <li>- Om den övre positionen av fönsterluckan eller persiennen inte nås, skickas ett telegram med ett logiskt värde 1 till bussen KNX</li> </ul> <p>Detta objekt skickas regelbundet och/eller vid statusändring.            För ytterligare information, se: <a href="#">Statusindikation för fönsterluckan</a>.</p>				

Nr.	Namn	Objektets funktion	Datatyp	Flaggor
7	Utgång 1-2	Lägsta position nådd	1 bit - 1.002 DPT_Bool	C, R, T
<p>Detta objekt aktiveras om parametern <b>objekt för nedre position nådd</b> är aktiv.            Detta objekt används för att skicka status för den undre positionen av fönsterluckan eller persiennen via buss KNX.            Objektvärde: Beror på parametern <b>Polaritet</b>.</p> <p><b>0 = Position ej nådd, 1 = Position nådd</b></p> <ul style="list-style-type: none"> <li>- Om den undre positionen för fönsterluckan eller persiennen inte nås, skickas ett telegram med ett logiskt värde på 0 i buss KNX.</li> <li>- Om den undre positionen av fönsterluckan eller persiennen nås, skickas ett telegram med ett logiskt värde på 1 till buss KNX.</li> </ul> <p><b>0 = Position nådd, 1 = Position ej nådd</b></p> <ul style="list-style-type: none"> <li>- Om den undre positionen av fönsterluckan eller persiennen nås, skickas ett telegram med ett logiskt värde på 0 till buss KNX.</li> <li>- Om den undre positionen för fönsterluckan eller persiennen inte nås, skickas ett telegram med ett logiskt värde på 1 i buss KNX</li> </ul> <p>Detta objekt skickas regelbundet och/eller vid statusändring.            För ytterligare information, se: <a href="#">Statusindikation för fönsterluckan</a>.</p>				

### 4.3.3 Scen

Nr.	Namn	Objektets funktion	Datatyp	Flaggor																
8	Utgång 1-2	Scen	1 byte - 17.001 DPT_SceneNumber	C, R, W																
<p>Detta objekt aktiveras när parametern <b>Scen</b> är aktiv.            Detta objekt används för att återkalla eller spara en scen.            Detaljer om objektets format följer nedan.</p> <table border="1" style="margin-left: 40px;"> <tr> <td style="text-align: center;">7</td> <td style="text-align: center;">6</td> <td style="text-align: center;">5</td> <td style="text-align: center;">4</td> <td style="text-align: center;">3</td> <td style="text-align: center;">2</td> <td style="text-align: center;">1</td> <td style="text-align: center;">0</td> </tr> <tr> <td style="text-align: center;">Inläring</td> <td style="text-align: center;">Används inte</td> <td colspan="6" style="text-align: center;">Nummer på scen</td> </tr> </table> <p>Bit 7: 0: Scenen kallas / 1: Scenen sparas.            Bit 6: Används inte.            Bit 5 till bit 0: Scennummer från 0 (scen 1) till 63 (scen 64).</p> <p>För ytterligare information, se: <a href="#">Scen Markis</a>.</p>					7	6	5	4	3	2	1	0	Inläring	Används inte	Nummer på scen					
7	6	5	4	3	2	1	0													
Inläring	Används inte	Nummer på scen																		

### 4.3.4 förinställt värde

Nr.	Namn	Objektets funktion	Datatyp	Flaggor
9	Utgång 1-2	Förinställt värde 1	1 bit - 1.022 DPT_Scene_AB	C, R, W
<p>Detta objekt aktiveras om <b>Förinställningen</b> har värdet <b>Aktiv med förinställning objekt 1-nivå</b> eller <b>Aktiv med förinställning objekt 2-nivå</b>.            Med detta objekt kan flera utgångar ställas in till en inställbar fördefinierad status.</p> <p>Objektvärde:</p> <ul style="list-style-type: none"> <li>- Om objektet tar emot värde 0, används värdena för parametrarna för förinställning 1 = 0.</li> <li>- Om objektet tar emot värde 1, används värdena för parametrarna för förinställning 1 = 1.</li> </ul> <p>För ytterligare information, se: <a href="#">förinställt värde Markis</a>.</p>				



Nr.	Namn	Objektets funktion	Datatyp	Flaggor
10	Utgång 1-2	Förinställt värde 2	1 bit - 1.022 DPT_Scene_AB	C, R, W
<p>Detta objekt aktiveras om parametern <b>Förinställning</b> har värdet <b>Aktiv med förinställning objekt 2-nivå</b>.</p> <p>Se objekt nr. 9</p>				

Nr.	Namn	Objektets funktion	Datatyp	Flaggor
11	Utgång 1-2	Aktivering förinställt värde 1	1 bit - 1.003 DPT_Enable	C, R, W
<p>Detta objekt aktiveras om parametern <b>Förinställda auktoriseringsobjekt</b> är aktiv.            Detta objekt tillåter auktoriseringen eller låsningen av förinställningsfunktion 1 via ett KNX telegram.            Objektvärde: Detta beror på parametern <b>Polaritet för auktoriseringsobjektet Förinställning 1</b>.</p> <p><b>0 = blockerad, 1 = aktiverad:</b></p> <ul style="list-style-type: none"> <li>- Om objektet får värdet 0, inaktiveras Förinställning 1.</li> <li>- Om objektet når värdet 1, aktiveras Förinställning 1.</li> </ul> <p><b>0 = aktiverad, 1 = blockerad:</b></p> <ul style="list-style-type: none"> <li>- Om objektet når värdet 0, aktiveras Förinställning 1.</li> <li>- Om objektet får värdet 1, inaktiveras Förinställning 1.</li> </ul> <p>För ytterligare information, se: <a href="#">förinställt värde Markis</a>.</p>				

Nr.	Namn	Objektets funktion	Datatyp	Flaggor
12	Utgång 1-2	Aktivering förinställt värde 2	1 bit - 1.003 DPT_Enable	C, R, W
<p>Se objekt nr. 11</p>				

### 4.3.5 Blockering

Nr.	Namn	Objektets funktion	Datatyp	Flaggor
13	Utgång 1-2	Blockering 1	1 bit - 1.003 DPT_Enable	C, R, W
<p>Detta objekt aktiveras om <b>Blockeringen</b> har värdet <b>Aktiv med 1 blockeringsobjekt</b> eller <b>Aktiv med 2 blockeringsobjekt</b>.            Detta objekt används för att kontrollera aktiveringen av blockeringen via KNX-bussen.            Objektvärde: Detta beror på parametern <b>Polaritet för blockeringsobjektet 1</b>.</p> <p><b>0 = blockering aktiverat, 1 = blockering avaktiverat:</b></p> <ul style="list-style-type: none"> <li>- Om objektet tar emot värdet 0, aktiveras blockeringen.</li> <li>- Om objektet tar emot värdet 1, inaktiveras blockeringen.</li> </ul> <p><b>0 = blockering avaktiverat, 1 = blockering aktiv:</b></p> <ul style="list-style-type: none"> <li>- Om objektet tar emot värdet 0, inaktiveras blockeringen.</li> <li>- Om objektet tar emot värdet 1, aktiveras blockeringen.</li> </ul> <p>För ytterligare information, se: <a href="#">Blockering Markis</a>.</p>				

Nr.	Namn	Objektets funktion	Datatyp	Flaggor
14	Utgång 1-2	Blockering 2	1 bit - 1.003 DPT_Enable	C, R, W
<p>Detta objekt aktiveras om parametern <b>Blockering</b> har värdet <b>Active with 2 blockeringsobjekt</b>.</p> <p>Se objekt nr. 13.</p>				

Nr.	Namn	Objektets funktion	Datotyp	Flaggor
15	Utgång 1-2	Statusindiker. för blockering	1 bit - 1.011 DPT_Switch	C, R, T
<p>Detta objekt aktiveras när parametern <b>Aktivering ab blockering statusobjekt</b> är aktiv.            Detta objekt gör att statusen för blockeringen kan skickas från anordningen via KNX-bussen.            Objektvärde: Beror på parametern <b>Polaritet</b>.</p> <p><b>0 = blockering avaktiverat, 1 = blockering aktiv.:</b></p> <ul style="list-style-type: none"> <li>- Om blockeringen är inaktiverad, skickas ett telegram med det logiska värdet 0 i KNX-bussen.</li> <li>- Om blockeringen är aktiverad, skickas ett telegram med det logiska värdet 1 i KNX-bussen.</li> </ul> <p><b>0 = blockering aktiverat, 1 = blockering avaktiv.:</b></p> <ul style="list-style-type: none"> <li>- Om blockeringen är aktiverad, skickas ett telegram med det logiska värdet 0 i KNX-bussen.</li> <li>- Om blockeringen är inaktiverad, skickas ett telegram med det logiska värdet 1 i KNX-bussen.</li> </ul> <p>Detta objekt skickas regelbundet och/eller vid statusändring.            För ytterligare information, se: <a href="#">Blockering Markis</a>.</p>				

### 4.3.6 Tvångsstyrning

Nr.	Namn	Objektets funktion	Datotyp	Flaggor																									
16	Utgång 1-2	Tvångsstyrning	2 bit - 2.002 DPT_Bool_Control	C, R, W																									
<p>Detta objekt aktiveras om parametern <b>Prioritet</b> är aktiv.            Statusen för utgångskontakten avgörs direkt av detta objekt.            Detaljer om objektets format följer nedan.</p> <table border="1" style="margin-left: auto; margin-right: auto;"> <thead> <tr> <th colspan="3">Telegram som tas emot av prioritetsobjektet</th> <th rowspan="3">Utgångens beteende</th> </tr> <tr> <th rowspan="2">hexadecimalt värde</th> <th colspan="2">Binärt värde</th> </tr> <tr> <th>Bit 1 (MSB)</th> <th>Bit 0 (LSB)</th> </tr> </thead> <tbody> <tr> <td>00</td> <td>0</td> <td>0</td> <td>Slut på prioriteten</td> </tr> <tr> <td>01</td> <td>0</td> <td>1</td> <td>Slut på prioriteten</td> </tr> <tr> <td>02</td> <td>1</td> <td>0</td> <td>Prioritet AV</td> </tr> <tr> <td>03</td> <td>1</td> <td>1</td> <td>Prioritet PÅ</td> </tr> </tbody> </table> <p>Den första biten av detta objekt (Bit 0) avgör status för utgångskontakten, som ska kontrolleras med prioritet. Den andra biten aktiverar eller inaktiverar Prioriteten.</p> <p>För ytterligare information, se: <a href="#">Tvångsstyrning Markis</a>.</p>					Telegram som tas emot av prioritetsobjektet			Utgångens beteende	hexadecimalt värde	Binärt värde		Bit 1 (MSB)	Bit 0 (LSB)	00	0	0	Slut på prioriteten	01	0	1	Slut på prioriteten	02	1	0	Prioritet AV	03	1	1	Prioritet PÅ
Telegram som tas emot av prioritetsobjektet			Utgångens beteende																										
hexadecimalt värde	Binärt värde																												
	Bit 1 (MSB)	Bit 0 (LSB)																											
00	0	0	Slut på prioriteten																										
01	0	1	Slut på prioriteten																										
02	1	0	Prioritet AV																										
03	1	1	Prioritet PÅ																										

Nr.	Namn	Objektets funktion	Datotyp	Flaggor
17	Utgång 1-2	Statusindik. tvångsstyrning	1 bit - 1.011 DPT_State	C, R, T
<p>Detta objekt aktiveras om parametern <b>Aktivering av prioriteten statusobjekt</b> är aktiv.            Detta objekt tillåter att statusen för Prioriteten skickas från enheten i KNX bussen.            Objektvärde: Beror på parametern <b>Polaritet</b>.</p> <p><b>0 = ej Tvångsstyrning, 1 = Tvångsstyrning:</b></p> <ul style="list-style-type: none"> <li>- Om prioriteten inaktiveras, skickas ett telegram med logikvärde 0.</li> <li>- Om prioriteten är aktiverad, skickas ett telegram med logikvärde 1.</li> </ul> <p><b>0 = Tvångsstyrning, 1 = ej Tvångsstyrning:</b></p> <ul style="list-style-type: none"> <li>- Om prioriteten är aktiverad, skickas ett telegram med logikvärde 0.</li> <li>- Om prioriteten inaktiveras, skickas ett telegram med logikvärde 1.</li> </ul> <p>Detta objekt skickas regelbundet och/eller vid statusändring.            För ytterligare information, se: <a href="#">Tvångsstyrning Markis</a>.</p>				

### 4.3.7 Larm

Nr.	Namn	Objektets funktion	Datotyp	Flaggor
18	Utgång 1-2	Larm 1	1 bit - 1.005 DPT_Alarm	C, R, W
<p>Detta objekt är endast synbart om parameter <b>larm</b> har följande värde: <b>1 larmobjekt</b> eller <b>2 larmobjekt</b> eller <b>3 larmobjekt</b>. Detta objekt används för att skiftautgången tillbaka till fördefinierade inställningar.</p> <p>Objektvärde:</p> <ul style="list-style-type: none"> <li>- Om objektet når värdet 0, aktiveras inte larmet.</li> <li>- -Om objektet når värdet 1, aktiveras larmet.</li> </ul> <p>För ytterligare information, se: <a href="#">Larm</a>.</p>				

Nr.	Namn	Objektets funktion	Datotyp	Flaggor
19	Utgång 1-2	Larm 2	1 bit - 1.005 DPT_Alarm	C, R, W
Se objekt nr. 18.				

Nr.	Namn	Objektets funktion	Datotyp	Flaggor
20	Utgång 1-2	Larm 3	1 bit - 1.005 DPT_Alarm	C, R, W
Se objekt nr. 18.				

Nr.	Namn	Objektets funktion	Datotyp	Flaggor
21	Utgång 1-2	Larmstatusindikation	1 bit - 1.011 DPT_State	C, R, T
<p>Detta objekt aktiveras när parametern <b>larmstatus objekt</b> är aktiv. Detta objekt gör att status för larmvinkeln kan skickas via buss KNX. Objektvärde: Beror på parametern <b>Polaritet</b>.</p> <p><b>0 = Larm avaktiverat, 1 = Larm aktiverat</b></p> <ul style="list-style-type: none"> <li>- Om alla larm inaktiveas, skickas ett telegram med det logiska värdet 0 i buss KNX.</li> <li>- Om ett av tre larm aktiveas, skickas ett telegram med det logiska värdet 1 i buss KNX.</li> </ul> <p><b>0 = Larm aktiverat, 1 = Larm avaktiverat</b></p> <ul style="list-style-type: none"> <li>- Om ett av tre larm aktiveas, skickas ett telegram med det logiska värdet 0 i buss KNX.</li> <li>- Om alla larm inaktiveas, skickas ett telegram med det logiska värdet 1 i buss KNX.</li> </ul> <p>Detta objekt skickas regelbundet och/eller vid statusändring. För ytterligare information, se: <a href="#">Larm</a>.</p>				

### 4.3.8 Solskydd

Nr.	Namn	Objektets funktion	Datatyp	Flaggor
22	Utgång 1-2	Solskyddsposition i%	1 byte - 5.001 DPT_Scaling	C, R, W
<p>Detta objekt är endast synbart om parametern <b>solskyddstyp</b> har följande värde: <b>Objekt för lamellvinkel</b> eller <b>Endast positionsobjekt</b>.</p> <p>Det används för att placera en fönsterlucka eller persienn på önskad höjd, enligt värdet som ställs in på buss KNX. Som en allmän regel, är detta objekt anslutet till en extern enhet, som skickar ett positionsvärde till fönsterluckan eller persiennen som svar på att solen står högt på himlen.</p> <p>Objektvärde: 0 till 255</p> <ul style="list-style-type: none"> <li>- 0 (0%): Övre position</li> <li>- 255 (100%): Undre position</li> </ul> <p>För ytterligare information, se: <a href="#">Solskydd</a>.</p>				

Nr.	Namn	Objektets funktion	Datatyp	Flaggor
23	Utgång 1-2	Lamellvinkel (0-100%)	1 byte - 5.001 DPT_Scaling	C, R, W
<p>Detta objekt är endast synbart om parametern <b>solskyddstyp</b> har följande värde: <b>Objekt för lamellvinkel</b> eller <b>Endast lamellvinkelobjekt</b>.</p> <p>Detta objekt används för att placera fönsterluckan eller persiennen enligt värdet som skickas i buss KNX. Som en allmän regel, är detta objekt anslutet till en extern anordning, som skickar ett lamellvinkelvärde till persiennen som reaktion på hur högt solen står på himlen.</p> <p>Objektvärde: 0 till 255</p> <ul style="list-style-type: none"> <li>- 0 (0%): Öppna lameller</li> <li>- 255 (100%): Stängda lameller</li> </ul> <p>För ytterligare information, se: <a href="#">Solskydd</a>.</p>				

Nr.	Namn	Objektets funktion	Datatyp	Flaggor
24	Utgång 1-2	Aktivering av solskydd	1 bit - 1.003 DPT_Enable	C, R, W
<p>Detta objekt aktiveras om objektparametern <b>solskyddsauktorisering</b>.</p> <p>Detta objekt gör att solskyddsstatusen för larmfunktionen till enheten kan aktiveras eller avaktiveras via buss KNX.</p> <p>Objektvärde: Beror på parametern <b>Polaritet</b>.</p> <p><b>0 = blockerad, 1 = aktiverad</b></p> <ul style="list-style-type: none"> <li>- Om objektet når värde 0, inaktiveras solskyddet.</li> <li>- Om objektet når värde 1, aktiveras solskyddet.</li> </ul> <p><b>0 = aktiverad, 1 = blockerad</b></p> <ul style="list-style-type: none"> <li>- Om objektet når värde 0, aktiveras solskyddet.</li> <li>- Om objektet når värde 1, inaktiveras solskyddet.</li> </ul> <p>För ytterligare information, se: <a href="#">Solskydd</a>.</p>				

Nr.	Namn	Objektets funktion	Datotyp	Flaggor
25	Utgång 1-2	Återaktiverasolskydd	1 bit - 1.003 DPT_Enable	C, R, W
<p>Detta objekt aktiveras om parametern <b>avaktivera solskydd</b> är aktiv.</p> <p>Detta objekt används för att återaktivera solskyddet i enheten efter en låsning eller i slutet av en tidsbegränsad funktion, via buss KNX.</p> <p>Objektvärde:</p> <ul style="list-style-type: none"> <li>- Om objektet tar emot värdet 1, återaktiveras solskyddet.</li> <li>- Om objektet tar emot värde 0, inaktiveras solskyddet permanent.</li> </ul> <p>För ytterligare information, se: <a href="#">Solskydd</a>.</p>				

Nr.	Namn	Objektets funktion	Datotyp	Flaggor
26	Utgång 1-2	Status för solskydd	1 bit - 1.011 DPT_State	C, R, T
<p>Detta objekt aktiveras när parametern <b>solskydd statusobjekt</b> är aktiv.</p> <p>Detta objekt möjliggör sändning av solskyddets status via buss KNX.</p> <p>Objektvärde: Beror på parametern <b>Polaritet</b>.</p> <p><b>0 = aktiverad, 1 = blockerad</b></p> <ul style="list-style-type: none"> <li>- Om solskyddet är inaktiverat, skickas ett telegram med det logiska värdet 1 i buss KNX.</li> <li>- Om solskyddet är aktiverat, skickas ett telegram med det logiska värdet 0 i buss KNX.</li> </ul> <p><b>0 = blockerad, 1 = aktiverad</b></p> <ul style="list-style-type: none"> <li>- Om solskyddet är aktiverat, skickas ett telegram med det logiska värdet 1 i buss KNX.</li> <li>- Om solskyddet är inaktiverat, skickas ett telegram med det logiska värdet 0 i buss KNX.</li> </ul> <p>Detta objekt skickas regelbundet och/eller vid statusändring.</p> <p>För ytterligare information, se: <a href="#">Solskydd</a>.</p>				

## 4.4 Kommunikationsobjekt per ingång

Kanalfunktion		Nummer	Namn	Objektets funktion	Längd	C	R	W	T
Till (växla)		40	Input 1	Statusindikering för Till/Från	1 bit	C	R	W	-
		41	Input 1	Till/Från	1 bit	C	R	-	T
Till/Från		41	Input 1	Till/Från	1 bit	C	R	-	T
Timer		41	Input 1	Timer	1 bit	C	R	-	T
Markis		41	Input 1	Upp/ner	1 bit	C	R	-	T
		42	Input 1	Stopp (kort tryck)	1 bit	C	R	-	T
		45	Input 1	Position i %	1 byte	C	R	-	T
Markis/persienn		41	Input 1	Upp/ner	1 bit	C	R	-	T
		42	Input 1	Lamellstyr./stopp (kort tryck)	1 bit	C	R	-	T
		46	Input 1	Lamellvinkel i %	1 byte	C	R	-	T
		45	Input 1	Position i %	1 byte	C	R	-	T
		46	Input 1	Lamellvinkel i %	1 byte	C	R	-	T
Dimring		41	Input 1	Till/Från	1 bit	C	R	-	T
		44	Input 1	Dimring	4 bit	C	R	-	T
		40	Input 1	Statusindikering för Till/Från	1 bit	C	R	W	-
		41	Input 1	Till/Från	1 bit	C	R	-	T
		44	Input 1	Dimring	4 bit	C	R	-	T
		45	Input 1	Ljuskvärde	1 byte	C	R	-	T
Värme		41	Input 1	Växla värme/kyla	1 bit	C	R	-	T
		45	Input 1	Val av Gränsvärde	1 byte	C	R	-	T
Tvångsstyrning		43	Input 1	Tvångsstyrning	2 bit	C	R	-	T
Scen		45	Input 1	Scen	1 byte	C	R	-	T
Larm		41	Input 1	Larm 1	1 bit	C	R	-	T
		41	Input 1	Larm 2	1 bit	C	R	-	T
		41	Input 1	Larm 3	1 bit	C	R	-	T
Avaktivera automatik		41	Input 1	Avaktivera automatik	1 bit	C	R	-	T
Bortkoppling av belastning		41	Input 1	Bortkoppling av belastning	1 bit	C	R	-	T
Fönsterkontakt		41	Input 1	Status för fönsterkontakt	1 bit	C	R	-	T
Tariff		41	Input 1	Tariff	1 bit	C	R	-	T

Kanalfunktion		Nummer	Namn	Objektets funktion	Längd	C	R	W	T
Till (växla)		48	Input 2	Statusindikering för Till/Från	1 bit	C	R	W	-
		49	Input 2	Till/Från	1 bit	C	R	-	T
Till/Från		49	Input 2	Till/Från	1 bit	C	R	-	T
Timer		49	Input 2	Timer	1 bit	C	R	-	T
Markis		49	Input 2	Upp/ner	1 bit	C	R	-	T
		50	Input 2	Stopp (kort tryck)	1 bit	C	R	-	T
		53	Input 2	Position i %	1 byte	C	R	-	T
Markis/persienn		49	Input 2	Upp/ner	1 bit	C	R	-	T
		50	Input 2	Lamellstyr./stopp (kort tryck)	1 bit	C	R	-	T
		54	Input 2	Lamellvinkel i %	1 byte	C	R	-	T
		53	Input 2	Position i %	1 byte	C	R	-	T
		54	Input 2	Lamellvinkel i %	1 byte	C	R	-	T
Dimring		49	Input 2	Till/Från	1 bit	C	R	-	T
		52	Input 2	Dimring	4 bit	C	R	-	T
		48	Input 2	Statusindikering för Till/Från	1 bit	C	R	W	-
		49	Input 2	Till/Från	1 bit	C	R	-	T
		52	Input 2	Dimring	4 bit	C	R	-	T
		53	Input 2	Ljusvärde	1 byte	C	R	-	T
Värme		49	Input 2	Växla värme/kyla	1 bit	C	R	-	T
		53	Input 2	Val av Gränsvärde	1 byte	C	R	-	T
Tvångsstyrning		43	Input 2	Tvångsstyrning	2 bit	C	R	-	T
Scen		53	Input 2	Scen	1 byte	C	R	-	T
Larm		49	Input 2	Larm 1	1 bit	C	R	-	T
		49	Input 2	Larm 2	1 bit	C	R	-	T
		49	Input 2	Larm 3	1 bit	C	R	-	T
Avaktivera automatik		49	Input 2	Avaktivera automatik	1 bit	C	R	-	T
Bortkoppling av belastning		49	Input 2	Bortkoppling av belastning	1 bit	C	R	-	T
Fönsterkontakt		49	Input 2	Status för fönsterkontakt	1 bit	C	R	-	T
Tariff		49	Input 2	Tariff	1 bit	C	R	-	T

#### 4.4.1 Till/Från och fjärrbrytare

Nr.	Namn	Objektets funktion	Datotyp	Flaggor
41, 49	Input x	Till/Från	1 bit - 1.001 DPT_Switch	C, R, T
<p>Detta objekt aktiveras då parametern <b>Kanaltyp</b> har värdet <b>Till (växla)</b>, <b>Till/Från</b> eller <b>Dimring</b>.</p> <p>Detta objekt gör det möjligt att skicka kommandot Till/Från från en ingångskontakt på bussen KNX.</p> <ul style="list-style-type: none"> <li>- För att skicka kommandot Från, skickas ett telegram med ett logiskt värde 0.</li> <li>- För att skicka kommandot Till, skickas ett telegram med ett logiskt värde 1.</li> </ul> <p>Detta objekt sänds ut vid statusändring.</p> <p><i>Obs!: Som standard fungerar ingången som en stängningskontakt (NO-kontakt). Om parametern <b>Inverterad</b> godkänns, fungerar ingången som en öppningskontakt (NC-kontakt).</i></p> <p>För ytterligare information, se: <a href="#">Till/Från</a> eller <a href="#">Till (växla)</a>.</p>				

Nr.	Namn	Objektets funktion	Datotyp	Flaggor
40, 48	Input x	Statusindikering för Till/Från	1 bit - 1.001 DPT_Switch	C, R, W
<p>Detta objekt aktiveras då parametern <b>Kanaltyp</b> har värdet <b>Till (växla)</b> eller <b>Dimring</b>.</p> <p>Detta objekt gör det möjligt att ta emot status för utgång Till/Från som skickats till buss KNX.</p> <ul style="list-style-type: none"> <li>- Om objektet tar emot värde 0 går indikering för status till Från.</li> <li>- Om objektet tar emot värde 1 går indikering för status till Till.</li> </ul> <p><i>Obs!: Som standard fungerar ingången som en stängningskontakt (NO-kontakt). Om parametern <b>Inverterad</b> godkänns, fungerar ingången som en öppningskontakt (NC-kontakt).</i></p> <p>För ytterligare information, se: <a href="#">Till/Från</a> eller <a href="#">Till (växla)</a>.</p>				

#### 4.4.2 Timer

Nr.	Namn	Objektets funktion	Datotyp	Flaggor
41, 49	Input x	Timer	1 bit - 1.001 DPT_Switch	C, R, T
<p>Detta objekt aktiveras då parametern <b>Kanaltyp</b> har värdet <b>Timer</b>.</p> <p>Detta objekt gör det möjligt att skicka kommandot timer från ingångens kontakt på buss KNX.</p> <ul style="list-style-type: none"> <li>- För att skicka ett kommando om timer, skickas ett telegram med ett logiskt värde 1.</li> </ul> <p>För ytterligare information, se: <a href="#">Timer</a>.</p>				

#### 4.4.3 Markis/persienn

Nr.	Namn	Objektets funktion	Datotyp	Flaggor
41, 49	Input x	Upp/ner	1 bit - 1.008 DPT_UpDown	C, R, T
<p>Detta objekt aktiveras då parametern <b>Kanaltyp</b> har värdet <b>Markis/persienn</b>.</p> <p>Detta objekt gör det möjligt att skicka kommandot Upp/Ned från ingångens kontakt på buss KNX.</p> <ul style="list-style-type: none"> <li>- För att skicka kommandot Upp, skickas ett telegram med ett logiskt värde 0.</li> <li>- För att skicka ett kommando Upp, skickas ett telegram med ett logiskt värde 1.</li> </ul> <p>Detta objekt sänds ut vid statusändring.</p> <p><i>Obs!: Som standard fungerar ingången som en stängningskontakt (NO-kontakt). Om parametern <b>Inverterad</b> godkänns, fungerar ingången som en öppningskontakt (NC-kontakt).</i></p> <p>För ytterligare information, se: <a href="#">Markis/persienn</a>.</p>				



Nr.	Namn	Objektets funktion	Datotyp	Flaggor
42, 50	Input x	Stopp (kort tryck)	1 bit - 1.017 DPT_Trigger	C, R, T
<p>Detta objekt aktiveras då parametern <b>Kanaltyp</b> har värdet <b>Markis/persienn</b>.</p> <p>Detta objekt gör det möjligt att skicka kommadot stopp från en ingångskontakt på bussKNX.</p> <ul style="list-style-type: none"> <li>- För att skicka ett kommando Stopp, skickas ett telegram med logiskt värde 1.</li> </ul> <p>Detta objekt sänds ut vid statusändring. För ytterligare information, se: <a href="#">Markis/persienn</a>.</p>				

Nr.	Namn	Objektets funktion	Datotyp	Flaggor
45, 53	Input x	Position i %	1 byte - 5.001 DPT_Scaling	C, R, T
<p>Detta objekt aktiveras då parametern <b>Kanaltyp</b> har värdet <b>Markis/persienn</b>.</p> <p>Detta objekt gör möjligt att skicka kommando för position av markis elle persienn med hjälp av ingångens kontakt på buss KNX.</p> <p>Objektvärde: 0 till 255</p> <ul style="list-style-type: none"> <li>- 0 (0% ): Övre position.</li> <li>- 255 (100% ): Undre position.</li> </ul> <p>Detta objekt sänds ut vid statusändring. För ytterligare information, se: <a href="#">Markis/persienn</a>.</p>				

Nr.	Namn	Objektets funktion	Datotyp	Flaggor
42, 50	Input x	Lamellstyr./stopp (kort tryck)	1 bit - 1.007 DPT_Step	C, R, T
<p>Detta objekt aktiveras då parametern <b>Kanaltyp</b> har värdet <b>Markis/persienn</b>.</p> <p>Detta objekt gör det möjligt att skicka kommadot stopp från en ingångskontakt på bussKNX.</p> <ul style="list-style-type: none"> <li>- För att skicka ett kommando Stopp, skickas ett telegram med ett logiskt värde 0 eller 1.</li> <li>- För att skicka ett kommando öppning av lameller, skickas ett telegram med ett logiskt värde 0.</li> <li>- För att skicka ett kommando stängning av lameller, skickas ett telegram med ett logiskt värde 1.</li> </ul> <p>Detta objekt sänds ut vid statusändring. För ytterligare information, se: <a href="#">Markis/persienn</a>.</p>				

Nr.	Namn	Objektets funktion	Datotyp	Flaggor
46, 54	Input x	Lamellvinkel i %	1 byte - 5.001 DPT_Scaling	C, R, T
<p>Detta objekt aktiveras då parametern <b>Kanaltyp</b> har värdet <b>Markis/persienn</b>.</p> <p>Detta objekt gör det möjligt att skicka kommando om position av lameller med ingångens kontakt på buss KNX.</p> <p>Objektvärde: 0 till 255</p> <ul style="list-style-type: none"> <li>- 0 (0% ): Öppna lameller.</li> <li>- 255 (100% ): Stängda lameller.</li> </ul> <p>Detta objekt sänds ut vid statusändring. För ytterligare information, se: <a href="#">Markis/persienn</a>.</p>				

#### 4.4.4 Dimring

Nr.	Namn	Objektets funktion	Datotyp	Flaggor
44, 52	Input x	Dimring	4 bit - 3.007 DPT_Control_Dimming	C, R, T

Detta objekt aktiveras då parametern **Kanaltyp** har värdet **Dimring**.

Detta objekt gör det möjligt att skicka ett relativt variationskommando för belysning med ingångens kontakt på buss KNX.

Objektvärde:

b3	b2	b1	b0
C	Steg		

Datafält	Beskrivning	Kod
C	Ökning eller minskning av ljusstyrkan	0: Minska 1: Öka
Steg	Ljusstyrka mellan 0% och 100% indelat i steg	0: Stopp 1: 100% 2: 50% 3: 25% 4: 12% 5: 6% 6: 3% 7: 1%

Detta objekt sänds ut vid statusändring.

För ytterligare information, se: [Dimring](#).

Nr.	Namn	Objektets funktion	Datotyp	Flaggor
45, 53	Input x	Ljusvärde	1 byte - 5.001 DPT_Scaling	C, R, T

Detta objekt aktiveras då parametern **Kanaltyp** har värdet **Dimring**.

Detta objekt gör det möjligt att skicka ett absolut variationskommando för belysning med ingångens kontakt på buss KNX.

Objektvärde: 0 till 255: 0 = 0%, 255 = 100%.

Upplösning: Cirka 0.4%.

Detta objekt sänds ut vid statusändring.

För ytterligare information, se: [Dimring](#).

#### 4.4.5 Värme

Nr.	Namn	Objektets funktion	Datotyp	Flaggor
41, 49	Input x	Växla värme/kyla	1 bit - 1.100 DPT_Heating/cooling	C, R, T
<p>Detta objekt aktiveras då parametern <b>Kanaltyp</b> har värdet <b>Värme</b>.</p> <p>Detta objekt gör det möjligt att skicka värmesystemets funktionsläge med ingångens kontakt på buss KNX.</p> <ul style="list-style-type: none"> <li>- För att skicka information om värmen, skickas ett telegram med logiskt värde 1.</li> <li>- För att skicka information om kylning, skickas ett telegram med ett logiskt värde 0.</li> </ul> <p>Detta objekt sänds ut vid statusändring.</p> <p><i>Obs!:</i> Som standard fungerar ingången som en stängningskontakt (NO-kontakt). Om parametern <b>Inverterad</b> godkänns, fungerar ingången som en öppningskontakt (NC-kontakt).</p> <p>För ytterligare information, se: <a href="#">Värme</a>.</p>				

Nr.	Namn	Objektets funktion	Datotyp	Flaggor												
45, 53	Input x	Val av Gränsvärde	1 byte - 20.102 DPT_HVAC mode	C, R, T												
<p>Detta objekt aktiveras då parametern <b>Kanaltyp</b> har värdet <b>Värme</b>.</p> <p>Detta objekt gör det möjligt att skicka värmeläge med ingångens kontakt på buss KNX.</p> <p>Beroende på status för ingångens kontakt (öppen eller stängd), skickas ett läge för värme för varje status.</p> <table border="1" data-bbox="470 967 1117 1240"> <thead> <tr> <th>Värmeläge</th> <th>Värde</th> </tr> </thead> <tbody> <tr> <td>Auto</td> <td>0</td> </tr> <tr> <td>Komfort</td> <td>1</td> </tr> <tr> <td>Ekonomi</td> <td>2</td> </tr> <tr> <td>Nattsänkning</td> <td>3</td> </tr> <tr> <td>Frys skydd</td> <td>4</td> </tr> </tbody> </table> <p>Detta objekt sänds ut vid statusändring.</p> <p>För ytterligare information, se: <a href="#">Värme</a>.</p>					Värmeläge	Värde	Auto	0	Komfort	1	Ekonomi	2	Nattsänkning	3	Frys skydd	4
Värmeläge	Värde															
Auto	0															
Komfort	1															
Ekonomi	2															
Nattsänkning	3															
Frys skydd	4															

#### 4.4.6 Tvångsstyrning

Nr.	Namn	Objektets funktion	Datatyp	Flaggor
43, 51	Input x	Tvångsstyrning	2 bit - 2.002 DPT_Bool_Control	C, R, T

Detta objekt aktiveras då parametern **Kanaltyp** har värdet **Tvångsstyrning**.

Detta objekt gör det möjligt att skicka ett kommando tvångsstyrning med ingångens kontakt på buss KNX.

Detaljer om objektets format följer nedan.

Telegram som tas emot av prioritetsobjektet			Utgångens beteende
hexadecimalt värde	Binärt värde		
		Bit 1 (MSB)	Bit 0 (LSB)
00	0	0	Slut på prioriteten
01	0	1	Slut på prioriteten
02	1	0	Tvångsstyrning AV - UPP – Frysskydd
03	1	1	Tvångsstyrning Till/Ned/Komfort

Den första biten av detta objekt (Bit 0) avgör status för utgångskontakten, som ska kontrolleras med prioritet. Den andra biten aktiverar eller inaktiverar Prioriteten.

*Obs!: Som standard fungerar ingången som en stängningskontakt (NO-kontakt). Om parametern **Inverterad** godkänns, fungerar ingången som en öppningskontakt (NC-kontakt).*

För ytterligare information, se: [Tvångsstyrning](#).

#### 4.4.7 Scen

Nr.	Namn	Objektets funktion	Datatyp	Flaggor
45, 53	Input x	Scen	1 byte - 17.001 DPT_SceneNumber	C, R, T

Detta objekt aktiveras då parametern **Kanaltyp** har värdet **Scen**.

Detta objekt gör det möjligt att skicka ett scennummer med ingångens kontakt på buss KNX.

Den gör det även möjligt att spara en scen.

Detaljer om objektets format följer nedan.

7	6	5	4	3	2	1	0
Inläring	Används inte	Nummer på scen					

Bit 7: 0: Scenen kallas / 1: Scenen sparas.

Bit 6: Används inte.

Bit 5 till bit 0: Scennummer från 0 (scen 1) till 63 (scen 64).

För ytterligare information, se: [Scen](#).

#### 4.4.8 Larm

Nr.	Namn	Objektets funktion	Datatyp	Flaggor
41, 49	Input x	Larm 1	1 bit - 1.005 DPT_Alarm	C, R, T
41, 49	Input x	Larm 2	1 bit - 1.005 DPT_Alarm	C, R, T
41, 49	Input x	Larm 3	1 bit - 1.005 DPT_Alarm	C, R, T

Detta objekt aktiveras då parametern **Kanaltyp** har värdet **Larm**.

Detta objekt gör det möjligt att skicka ett larmkommando med ingångens kontakt på buss KNX.

- För att skicka ett inaktivt larmkommando, skickas ett telegram med ett logiskt värde 0.
- För att skicka ett aktivt larmkommando, skickas ett telegram med ett logiskt värde 1.

Detta objekt sänds ut vid statusändring.

*Obs!: Som standard fungerar ingången som en stängningskontakt (NO-kontakt). Om parametern **Inverterad** godkänns, fungerar ingången som en öppningskontakt (NC-kontakt).*

För ytterligare information, se: [Larm](#).

#### 4.4.9 Automatik

Nr.	Namn	Objektets funktion	Datatyp	Flaggor
41, 49	Input x	Avaktivera automatik	1 bit - 1.003 DPT_Enable	C, R, T

Detta objekt aktiveras då parametern **Kanaltyp** har värdet **Avaktivera automatik**.

Detta objekt gör det möjligt att skicka automatiskt avaktiveringskommando med ingångens kontakt på buss KNX.

- För att skicka ett inaktivt automatiskt kommando, skickas ett telegram med ett logiskt värde 0.
- För att skicka automatiskt aktiveringskommando, skickas ett telegram med ett logiskt värde 1.

Detta objekt sänds ut vid statusändring.

*Obs!: Som standard fungerar ingången som en stängningskontakt (NO-kontakt). Om parametern **Inverterad** godkänns, fungerar ingången som en öppningskontakt (NC-kontakt).*

För ytterligare information, se: [Avaktivera automatik](#).

#### 4.4.10 Bortkoppling av belastning

Nr.	Namn	Objektets funktion	Datatyp	Flaggor
41, 49	Input x	Bortkoppling av belastning	1 bit - 1.002 DPT_Bool	C, R, T

Detta objekt aktiveras då parametern **Kanaltyp** har värdet **Bortkoppling av belastning**.

Detta objekt gör det möjligt att skicka ett kommando för bortkoppling av belastning med ingångens kontakt på buss KNX.

- För att skicka ett kommando för bortkoppling av belastning (tvångsstyrning av utgång AV), skickas ett telegram med ett logiskt värde 1.

Detta objekt sänds ut vid statusändring.

*Obs!: Som standard fungerar ingången som en stängningskontakt (NO-kontakt). Om parametern **Inverterad** godkänns, fungerar ingången som en öppningskontakt (NC-kontakt).*

För ytterligare information, se: [Bortkoppling av belastning](#).

#### 4.4.11 Fönsterkontakt

Nr.	Namn	Objektets funktion	Datatyp	Flaggor
41, 49	Input x	Status för fönsterkontakt	1 bit - 1.019 DPT_window/door	C, R, T
<p>Detta objekt aktiveras då parametern <b>Kanaltyp</b> har värdet <b>Fönsterkontakt</b>.</p> <p>Detta objekt gör det möjligt att skicka status på fönsterkontakt med ingångens kontakt på buss KNX.</p> <ul style="list-style-type: none"> <li>- För att signalera en kontakt för ett stängt fönster, skickas ett telegram med logiskt värde 1.</li> <li>- För att signalera en kontakt med ett öppet fönster, skickas ett telegram med ett logiskt värde 0.</li> </ul> <p>Detta objekt sänds ut vid statusändring.</p> <p><i>Obs!: Som standard fungerar ingången som en stängningskontakt (NO-kontakt). Om parametern <b>Inverterad</b> godkänns, fungerar ingången som en öppningskontakt (NC-kontakt).</i></p> <p>För ytterligare information, se: <a href="#">Fönsterkontakt</a>.</p>				

#### 4.4.12 Tariff

Nr.	Namn	Objektets funktion	Datatyp	Flaggor
41, 49	Input x	Tariff	1 bit - 1.002 DPT_Bool	C, R, T
<p>Detta objekt aktiveras då parametern <b>Kanaltyp</b> har värdet <b>Tariff</b>.</p> <p>Detta objekt gör det möjligt att skicka status för tariff med ingångens kontakt på buss KNX.</p> <ul style="list-style-type: none"> <li>- För att skicka informationen om tariff 1, skickas ett telegram med ett logiskt värde 1.</li> <li>- För att skicka informationen om tariff 2, skickas ett telegram med ett logiskt värde 0.</li> </ul> <p>Detta objekt sänds ut vid statusändring.</p> <p><i>Obs!: Som standard fungerar ingången som en stängningskontakt (NO-kontakt). Om parametern <b>Inverterad</b> godkänns, fungerar ingången som en öppningskontakt (NC-kontakt).</i></p> <p>För ytterligare information, se: <a href="#">Tariff</a>.</p>				

## 5. Bilaga

### 5.1 Specifikationer

#### 5.1.1 TYB692F

Matarspänning KNX	21...32 V DC SELV
Brytförmåga	$\mu$ 6 A AC1 230 V~
Omkopplingsström vid $\cos \Phi = 0,8$ max.	6 A
Min. omkopplingsström	10 mA
Drifthöjd max.	2000 m
Nedsmutningsgrad	2
Stötspänning	4 kV
Skyddsgrad kåpa	IP20
Slagskydd	IK 04
Överspänningsklass	III
Drifttemperatur	-5 °C...+45 °C
Lagrings-/transporttemperatur	-20 °C ... +70 °C
Maximalt antal kopplingstakter	
	kopplingscykler/minut
	20
Anslutningskapacitet	0,75 mm <sup>2</sup> ...2,5 mm <sup>2</sup>
max. åtdagningsmoment	0.5 Nm
Krysspårutförande	PZ1
Standarder	EN 50491-3 ; EN 60669-2-1
Mått	44 x 43 x 22,5 mm
Egenförbrukning på KNX-bussen:	
normalt	7 mA
i vilotillstånd	5 mA
Glödlampor	500 W
Halogenlampor	500 W
Konventionell transformator	500 VA
Elektronisk transformator	500 W
Lysrörslampor	
--utan förkopplingsdon	500 W
--med elektronisk drivdon	6 x 48 W
Lågenergilampor (CFL)/ LED-lampor	5 x 13 W
<b>Variant med ingångar</b>	
Antal ingångar	2
Sidoanslutningens totala kabellängd max.	9,9 m
Frågespänning sidoanslutningens ingångar	12 V DC / 1mA

## 5.2 Tabell över logiska beräkningar

Input 4	Input 3	Input 2	Input 1	OR	AND
-	-	0	0	0	0
-	-	0	1	1	0
-	-	1	0	1	0
-	-	1	1	1	1
-	0	0	0	0	0
-	0	0	1	1	0
-	0	1	0	1	0
-	0	1	1	1	0
-	1	0	0	1	0
-	1	0	1	1	0
-	1	1	0	1	0
-	1	1	1	1	1
0	0	0	0	0	0
0	0	0	1	1	0
0	0	1	0	1	0
0	0	1	1	1	0
0	1	0	0	1	0
0	1	0	1	1	0
0	1	1	0	1	0
0	1	1	1	1	0
1	0	0	0	1	0
1	0	0	1	1	0
1	0	1	0	1	0
1	0	1	1	1	0
1	1	0	0	1	0
1	1	0	1	1	0
1	1	1	0	1	0
1	1	1	1	1	1

## 5.3 Egenskaper

Enhet	TYB692F
Max. antal gruppadresser	255
Max. antal allokeringar	255
Objekt	89



Ⓢⓔ Hager Elektro AB  
Box 9040  
400 91 GÖTEBORG  
Sweden  
Tel: +46 31 706 39 06  
Fax: +46 31 706 39 51  
[www.hager.se](http://www.hager.se)