

GB  
IT

**EER501CH**  
Presence detector/motion detector Mini 360° built-in

Rilevatore di presenza/rilevatore di movimento 360° da incasso

**Safety instructions**

Electrical equipment must only be installed and assembled by a qualified electrician in accordance with the relevant installation standards, regulations, directives and safety and accident prevention directives of the country.

Failure to comply with these installation instructions may result in damage to the device, fire or other hazards.

Due to its detection behaviour, the device is not suitable for use in burglary detection or alarm systems.

These instructions are an integral component of the product and must be retained by the end user.

**Design and layout of the device (Figure 1)**

- (1) Cover for connection department
- (2) Strain relief with mounting device for cable ties
- (3) Securing clips
- (4) Detector lens with integrated status LED red/green
- (5) Response brightness potentiometer
- (6) Delay time potentiometer

**Function**

**Correct usage**

- Automatic switching of electric loads depending on heat motion and ambient brightness
- Installation in flush-mounted housing, size 1

**Product characteristics**

- Combination of presence and motion detector with enhanced detection sensitivity in the central presence-detection area
- Response brightness adjustable
- Delay time adjustable
- Master-slave operation
- Optional: Operation modes automatic/semiautomatic are adjustable via IR configuration hand-held controller (see Accessories)

**Behaviour during operation**

The motion detector detects heat motion caused by people, animals, or objects in accordance with IEC 63180.

- Will be switched on for the delay time if movements are detected in the detection area and the set light level is undershot. Each detected movement restarts the delay time.
- Will be switched off if no additional movements are detected in the detection area and the set delay time has elapsed or the set light level is exceeded.

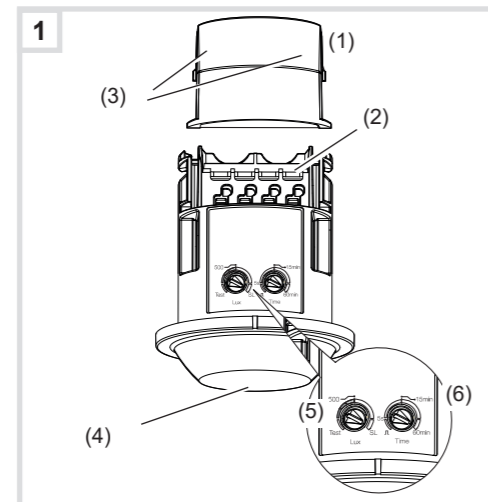

**Information for electricians**

**Installation and electrical connection**

**DANGER!**  
Electrical shock when live parts are touched!  
An electric shock can lead to death!  
Isolate all power before working on the device and cover any live parts in the area!

**Selecting installation location**

The motion detector must be installed horizontally on the ceiling. It has a detection angle of 360°. The diameter of the detection area depends on the installation height. At an installation height of 2.5 m, the diameter at ground level is approx. 10 m. The diameter of the inner detection area with enhanced detection sensitivity is 5 m (Figure 3).

At an installation height greater than 2.5 m, the detection area increases. At the same time, the detection sensitivity decreases.

Observe the motion orientation: A distinction is made between "direct approach" and "transverse motion". Motions transverse to the motion detector can be detected better than motions toward the motion detector (Figure 2).

If used as a presence detector, the device must be installed so that areas with less motion activity (desk, seating area) are within the detection area (Figure 2).

Avoid sources of interference in the detection area. Sources of interference, e.g. heating elements, ventilation systems, air conditioners and lamps that are cooling down can cause undesired switching (Figure 3).

Select an installation location that is free of vibration. Vibrations can cause undesired switching.

**Connecting and installing (Figure 6)**

- Install flush-mounted fixing plate (8) on flush-mounted housing (7).
- Connect the presence detector according to the connecting diagram (Figure 4).
- Establish strain relief on the corresponding mounting devices (2) with cable ties.
- Snap presence detector into flush-mounted housing. In so doing, observe the installation direction (11) of the presence detector.
- Configure settings.
- Attach presence detector cover (9) to flush-mounted fixing plate (8) until the mounting springs (10) snap in.

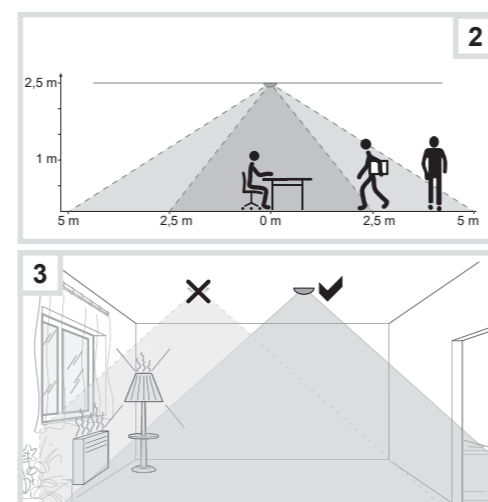

**Commissioning**

The device is in warm-up phase after power is connected (up to 45 s). During this time the status LED is flashing green. If the device is set to slave mode, the status LED flashes alternately red and green and the relay is open.

**Testing the detection**

In test mode, the motion detector works with maximum response brightness. If motion is detected, the load is switched for approx. 2 seconds. After approx. 20 cycles, the operating cycles decrease in order to protect the connected load.

Set the response brightness potentiometer (5) to the Test position (Figure 1).

Set potentiometer delay time (6) to minimal (left end stop) (Figure 1).

The device is in test mode.

Carry out test by moving in the detection area.

If the motion detector switches on without motion in the detection area, then sources of interference are present (see Installation location).

After 15 minutes in test mode, the device is automatically set to the standard values (500 Lux/15 min).

**Setting the response brightness**

The response brightness is the brightness value saved in the motion detector; when this value is undershot the connected load is switched on if movements are detected. The brightness threshold can be set continuously between approx. 5 and 2000 Lux (daytime operation/brightness-independent).

Turn the response brightness potentiometer (5) to the desired position.

**Setting the delay time**

The delay time is the period of time set in the motion detector which is the shortest time that the lighting is switched on when the light level is undershot and motion is detected. The delay time can be set between pulse (approx. 2 s) and approx. 5 s to 60 min.

Turn the delay time potentiometer (5) to the desired position.

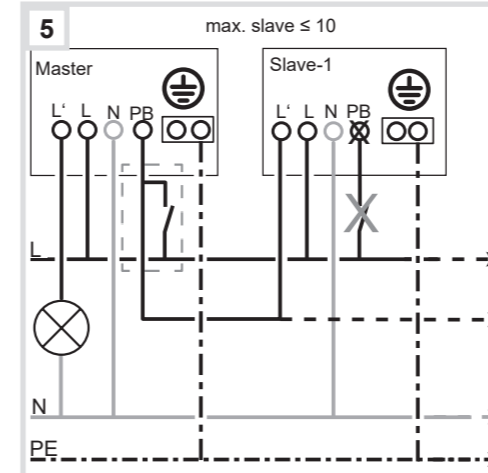
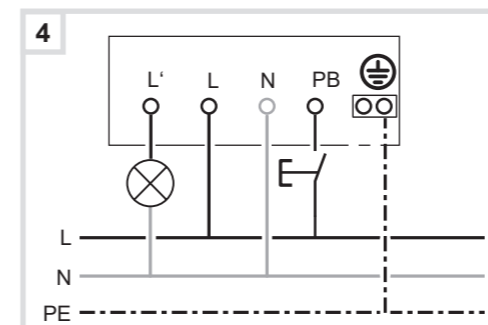

**Commissioning with the IR configuration hand-held controller**

The commissioning can also be carried out via the IR configuration hand-held controller (see Accessories).

A detailed description of the EE807 hand-held controller can be found in the enclosed instructions.

**Operation by IR hand-held controller**

The IR hand-held controller can be used to control the lighting connected to the motion detector, e.g. on/off.

A detailed description of the EE808 hand-held controller can be found in the corresponding instructions.

**Master-slave operation**

To extend the detection area, it is possible to connect additional devices (slave) in parallel to the master - master/slave operation (Figure 6).

Additional information on the master-slave configuration is available on the website on the download page for the device.

Switches must not be connected to the PB input of the slave device in slave mode.

**Master settings (Figure 1)**

- Set the response brightness (5).
- Set the delay time (6).

**Slave settings (Figure 1)**

- Set the response brightness potentiometer (5) to the SL position (Figure 1).
- Adjust the potentiometer delay time (6) to suit the respective application case (additional information on application cases is available on the download page for the device).

**Adjusting the detection area**

If the detection area of the detector is too wide or covers areas that should not be monitored, the adhesive strips provided can restrict the detection area if required.

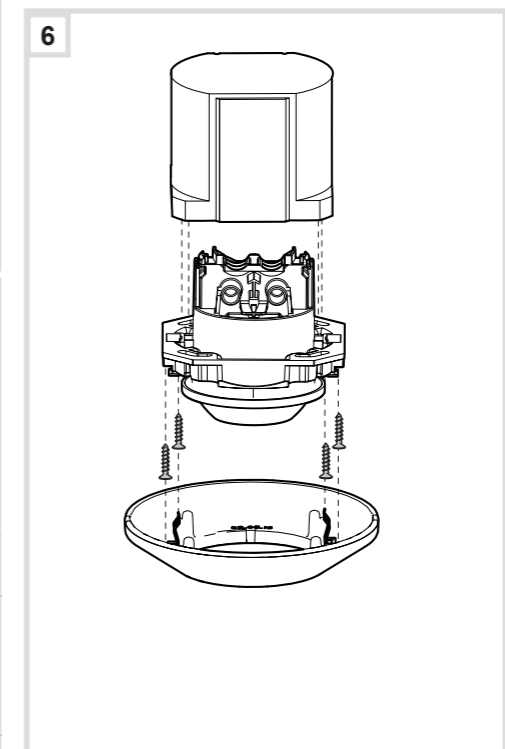

**Appendix**

**Technical data**

Supply voltage	230 V~, +10%/-15% 240 V~, +6/-6%
Frequency	50/60 Hz
Power consumption without load	<0.5 W
Delay time, adjustable	5 s ... 60 min
- Operation	2 s
- Test mode, pulse	~ 15 min
- Factory setting	~ 15 min
Response brightness, adjustable	5 ... 2000 Lux
- Factory setting	500 Lux
Recommended installation height	2.5 m ... 3.5 m
Maximum installation height	4 m
Detection area Ø motion (installation height 2.5 m)	~ 10 m
transverse motion to detector	~ 5 m
Towards detector	~ 5 m
Detection area Ø presence (installation height 2.5 m)	~ 5 m
Detection angle	approx. 360°
Cable length between first and last device	max. 50 m
Number of slave devices per master	max. 10
NO contact non-isolated with zero cross switching	10 AAC1, 230 V~
Upstream circuit breaker	10 A
Incandescent and halogen lamps 230 V	2000 W
LED lamps/compact fluorescent lamps	20 x 20 W (400 W)
Conventional transformers	1500 VA
Electronic transformers	1500 W
Fluorescent lamps - parallel compensated - with electronic ballast	1000 W/130 µF 1000 W
Relative humidity (no condensation)	30°C, 95%
Operating temperature	-5 °C ... +45 °C
Storage/transport temperature	-20 °C... +70 °C
Degree of protection	IP41
Protection class	II
Impact resistance	IK 04
Operating altitude	< 2000 m
Dimensions (Ø x H)	62 x 86.2 mm
Connection cross-section - Plug-in terminals	(2x) 0.5 ... 2.5 mm²

**Accessories**

- IR configuration hand-held transmitter EE807
- IR hand-held transmitter EE808

Correct Disposal of this product (Waste Electrical & Electronic Equipment)  
(Applicable in the European Union and other European countries with separate collection systems).

This marking shown on the product or its literature indicates that it should not be disposed of with other household waste at the end of its working life. To prevent possible harm to the environment or human health from uncontrolled waste disposal, please separate this device from other types of waste. Recycle the device responsibly to promote the sustainable reuse of material resources.

Household users should contact either the retailer where they purchased this product, or their local government office, for details of where and how they can take this device for environmentally safe recycling.

Business users should contact their supplier and check the terms and conditions of the purchase contract. This product should not be mixed with other commercial waste for disposal.

## Avvertenze di sicurezza

(IT)

L'incasso e il montaggio di apparecchi elettrici deve essere eseguito esclusivamente da un elettricista qualificato in base alle norme d'installazione, alle direttive, alle linee guida, alle condizioni e ai provvedimenti di sicurezza e prevenzione degli incidenti in vigore nel Paese. Il mancato rispetto delle istruzioni per l'installazione può provocare danni all'apparecchio, incendi o altri pericoli.

L'apparecchio non è indicato per l'impiego nel sistema di segnalazione rottura o nel sistema di allarme.

Queste istruzioni per l'uso sono parte integrante del prodotto e devono restare in possesso dell'utilizzatore finale.

## Struttura apparecchio (figura 1)

- (1) Copertura per spazio di collegamento
- (2) Fissaggio cavo antistrappo con alloggiamento per fascetta per cavi
- (3) Tacche di fissaggio
- (4) Lente rivelatore con LED di stato rosso/verde integrato
- (5) Potenzenziometro soglia di luminosità
- (6) Potenzenziometro ritardo di spegnimento

## Funzione

### Uso corretto

- Commutazione automatica di carichi elettrici, dipendente dal movimento termico o luminosità ambiente
- Montaggio in scatola a incasso dim.1

### Caratteristiche del prodotto

- Combinazione di rivelatore di presenza e di movimento con maggiore sensibilità di rilevamento nella zona centrale di rilevamento della presenza
- Soglia di luminosità impostabile
- Ritardo di spegnimento impostabile
- Modalità Master/Slave
- Opzione: modalità di esercizio automatico/semiautomatico impostabili tramite trasmettitore portatile di configurazione IR (vedere Accessori)

### Comportamento in esercizio

Il rivelatore di movimento rileva movimenti termici innescati da persone, animali o oggetti secondo la IEC 63180.

- Viene acceso per un ritardo di spegnimento, quando i movimenti nell'area di rilevamento vengono riconosciuti e ci si trova al di sotto della soglia di luminosità impostata. Ogni ulteriore movimento rilevato nell'area di rilevamento riavvia il ritardo di spegnimento.
- Viene disattivato, quando nell'area di rilevamento non è più rilevato alcun ulteriore movimento ed è trascorso il ritardo di spegnimento

impostato o la soglia di luminosità impostata viene superata.

## Informazioni per gli elettricisti

### Montaggio e collegamento elettrico



#### PERICOLO!

Scosse elettriche in caso di contatto con componenti sotto tensione.

Le scosse elettriche possono provocare la morte.

Prima di svolgere i lavori sull'apparecchio disinserire le linee di allacciamento e coprire i componenti sotto tensione nella zona circostante!

### Selezione del luogo di montaggio

Il rivelatore di movimento deve essere montato in orizzontale sul soffitto della stanza. Possiede un angolo di copertura di 360°. Il diametro dell'area di rilevamento dipende dall'altezza di montaggio. Con un'altezza di montaggio di 2,5 m il diametro a terra è di ca. 10 m. Il diametro dell'area di rilevamento interna con maggiore sensibilità di rilevamento è di 5 m (figura 3).

Con altezza di montaggio maggiore di 2,5 m aumenta l'area di rilevamento, contemporaneamente diminuisce la sensibilità di rilevamento.

Rispettare la direzione di movimento: si distingue tra movimento in avvicinamento e movimento obliquo. I movimenti trasversali rispetto al rivelatore di movimento possono essere meglio rilevati rispetto ai movimenti sul rivelatore di movimento (figura 2).

Con l'utilizzo come rivelatore di presenza, l'apparecchio deve essere montato in modo tale che le aree con minore attività di movimento (scrivania, posti a sedere) siano all'interno dell'area di rilevamento (figura 2).

Evitare fonti di disturbo nell'area di rilevamento. Le fonti di disturbo, ad es. caloriferi, impianti di aerazione e climatizzazione e mezzi luminosi a raffreddamento possono provocare attivazioni indesiderate (figura 3).

Selezionare un luogo di montaggio privo di vibrazioni. Le vibrazioni possono condurre a disattivazioni indesiderate.

### Collegare e montare (figura 6)

- Montare la piastra di fissaggio sotto intonaco (8) sulla scatola a incasso (7).
- Collegare il rivelatore di presenza secondo lo schema di collegamento (figura 4).
- Creare il fissaggio cavo antistrappo con fascette per cavi sui relativi alloggiamenti (2).
- Far scattare il rivelatore di presenza nella scatola a incasso. Nel fare ciò osservare la direzione di montaggio (11) del rivelatore di presenza.

■ Eseguire le impostazioni.

■ Spingere la copertura del rivelatore di presenza (9) sulla piastra di fissaggio sotto intonaco (8) fino a far scattare le molle di fissaggio (10).

### Messa in funzione

Dopo il ripristino della tensione l'apparecchio si trova nella fase di riscaldamento (fino a 45 s). Durante questo periodo di tempo il LED di stato si accende con luce verde. Se l'apparecchio è impostato in modo Slave, il LED di stato lampeggia alternativamente in rosso e verde e il relè è aperto.

### Test del rilevamento

Nell'esercizio di test il rivelatore di movimento funziona con soglia di luminosità massima. Con rilevamento del movimento, il carico collegato viene commutato per ca. 2 secondi. Dopo ca. 20 commutazioni di test la frequenza di azionamento diminuisce per proteggere il carico collegato.

■ Impostare il potenziometro della soglia di luminosità (5) su **Test** (figura 1).

■ Impostare il ritardo di spegnimento del potenziometro (6) al minimo (battuta sinistra) (figura 1).

L'apparecchio è in modalità test.

■ Eseguire il test attraverso il movimento nell'area di rilevamento.

Se il rivelatore di movimento si attiva in assenza di movimento nell'area di rilevamento, significa che sono presenti fonti di disturbo (vedere Selezionare il luogo di montaggio).

Dopo 15 minuti in modalità test e senza che venga rilevato alcun movimento, l'apparecchio viene impostato automaticamente ai valori standard (500 lux/15 min).

### Impostare la soglia di luminosità

La soglia di luminosità è il valore di luminosità memorizzato nel rivelatore di movimento, al cui mancato raggiungimento viene attivato il carico collegato, quando vengono riconosciuti i movimenti. La soglia di luminosità può essere impostata in continuo tra ca. 5 e 2000 lux (esercizio diurno/ indipendente dalla luminosità).

■ Ruotare il potenziometro soglia di luminosità (5) nella posizione desiderata.

### Impostare il ritardo di spegnimento

Il ritardo di spegnimento è il tempo impostato nel rivelatore di movimento, durante il quale rimane accesa l'illuminazione, quando la soglia di luminosità non viene raggiunta e viene rilevato un movimento. Il ritardo di spegnimento può essere impostato tra impulsi (ca. 2 s) e da ca. 5 s a 60 min.

■ Ruotare il potenziometro ritardo di spegnimento (5) nella posizione desiderata.

### Messa in funzione con trasmettitore portatile di configurazione IR

La messa in funzione può avvenire anche tramite il trasmettitore portatile di configurazione IR (vedere Accessori).

Per una descrizione dettagliata del trasmettitore portatile EE807 consultare le istruzioni allegate.

### Utilizzo con trasmettitore portatile IR

Il trasmettitore portatile IR consente di gestire, ad es. accendere/spengere, l'illuminazione collegata al rivelatore di movimento.

Per una descrizione dettagliata del trasmettitore portatile EE808 consultare le relative istruzioni.

### Modalità Master/Slave

Per ampliare l'area di rilevamento, è possibile collegare in parallelo apparecchi aggiuntivi (slave) al master - Modalità Master/Slave (figura 6).

Informazioni aggiuntive sulla configurazione Master/Slave sono disponibili sulla homepage, nell'area Download dell'apparecchio.

In modo Slave non collegare alcun pulsante all'ingresso **PB dell'apparecchio slave**.

Impostazioni master (figura 1)

- Impostare la soglia di luminosità (5).
- Impostare il ritardo di spegnimento (6).

Impostazioni slave (figura 1)

- Impostare il potenziometro della soglia di luminosità (5) su **SL** (figura 1).
- Adattare il potenziometro del ritardo di spegnimento (6) al rispettivo caso applicativo (ulteriori informazioni sui casi applicativi sono disponibili nell'area Download dell'apparecchio).

### Adattare l'area di rilevamento

Se l'area di rilevamento del rivelatore è troppo grande o copre aree che non devono essere sorvegliate, con le strisce adesive di copertura in dotazione è possibile limitarla secondo le proprie necessità.

## Allegato

### Dati tecnici

Tensione di alimentazione 230 V~, +10%/-15%  
240 V~, +6/-6%

Frequenza 50/60 Hz

Potenza assorbita senza carico <0,5 W

Ritardo di spegnimento, impostabile

- Esercizio 5 s ... 60 min

- Modalità test, impulsi 2 s

- Impostazione di fabbrica ~ 15 min

Soglia di luminosità, impostabile 5 ... 2000 lux

- Impostazione di fabbrica 500 lux

Altezza di montaggio consigliata 2,5 m ... 3,5 m

Altezza di montaggio massima 4 m

Area di rilevamento Ø movimento (altezza di

montaggio 2,5 m)

trasversale rispetto al rivelatore ~ 10 m

in avvicinamento al rivelatore ~ 5 m

Area di rilevamento Ø presenza

(altezza di montaggio 2,5 m) ~ 5 m

Angolo di copertura ca. 360°

Lunghezza cavo tra il primo e il secondo apparecchio max. 50 m

Numero di apparecchi slave per ogni master max. 10

Contatto di chiusura con potenziale collegato al

circuito di passaggio per lo zero 10 AAC1, 230 V~

Interruttore di protezione a monte 10 A

Lampade a incandescenza e alogene 230 V 2000 W

Lampade LED/

Lampade fluorescenti compatte 20 x 20 W (400 W)

Trasformatori convenzionali 1500 VA

Trasformatori elettronici 1500 W

Lampade fluorescenti

- compensate in parallelo 1000 W/130 µF

- con reattore elettronico 1000 W

Umidità relativa (senza condensa) 30 °C, 95%

Temperatura d'esercizio -5 °C ... +45 °C

Temperatura di magazzino/trasporto -20 °C... +70 °C

Grado di protezione IP41

Classe di protezione II

Resistenza agli urti IK 04

Altitudine di esercizio <2000 m

Dimensioni (Ø x h) 62 x 86,2 mm

Diametro di collegamento

- Morsetti a innesto (2x) 0,5 ... 2,5 mm²

### Accessori

Trasmettitore portatile di configurazione IR EE807

Trasmettitore portatile IR EE808



Corretto smaltimento del prodotto (rifiuti elettrici ed elettronici)

(Applicabile nei paesi dell'Unione Europea e in altri paesi europei con sistema di raccolta differenziata).

Il marchio riportato sul prodotto o sulla sua documentazione indica che il prodotto non deve essere smaltito con altri rifiuti domestici al termine del ciclo di vita. Per evitare eventuali danni all'ambiente o alla salute causati dall'inopportuno smaltimento dei rifiuti, si invita l'utente a separare l'apparecchio da altri tipi di rifiuti e a riciclarlo in maniera responsabile per favorire il riutilizzo sostenibile delle risorse materiali.

Gli utenti domestici sono invitati a contattare il rivenditore presso il quale è stato acquistato il prodotto o l'autorità competente per tutte le informazioni relative alla raccolta differenziata e al riciclaggio di questo tipo di apparecchio.

Gli utenti aziendali sono invitati a contattare il proprio fornitore e verificare i termini e le condizioni del contratto di acquisto. Questo prodotto non deve essere smaltito unitamente ad altri rifiuti commerciali.

