

TXD501CH
 KNX Präsenz-/Bewegungsmelder
 360° Mini EB
 Détecteur de présence/de mouvement KNX 360° Mini encastré

DE
FR



Sicherheitshinweise (DE)
Einbau und Montage elektrischer Geräte dürfen nur durch eine Elektrofachkraft gemäß den einschlägigen Installationsnormen, Richtlinien, Vorschriften, Bestimmungen und Unfallverhütungsvorschriften des Landes erfolgen.
Bei Nichtbeachten der Installationshinweise können Schäden am Gerät, Brand oder andere Gefahren entstehen.
Das Gerät ist aufgrund des Erfassungsverhaltens nicht für den Einsatz in der Einbruchmeldetechnik oder in der Alarmtechnik geeignet.
Diese Anleitung ist Bestandteil des Produktes und muss beim Endkunden verbleiben.

- Geräteaufbau (Bild 1)**
- (1) Abdeckung für Anschlussraum
 - (2) Zugentlastung mit Aufnahme für Kabelbinder
 - (3) Befestigungsrasten
 - (4) Melderlinse mit integrierter Status-LED Rot/Grün
 - (5) Potenziometer Ansprechhelligkeit
 - (6) Potenziometer Nachlaufzeit
 - (7) Einlasskasten
 - (8) UP-Befestigungsplatte
 - (9) Abdeckung

Funktion
Bestimmungsgemäßer Gebrauch

- automatisches senden von Schaltbefehlen für Beleuchtungs- und Szenensteuerung über den KNX Bus, abhängig von Wärmebewegungen und Umgebungshelligkeit
- manuelle Steuerung von KNX-Funktionen über Fernbedienung (optional, siehe Zubehör)
- Montage in Einlasskasten

Produkteigenschaften

- Kombination von Präsenz- und Bewegungsmelder mit erhöhter Erfassungsempfindlichkeit im zentralen Präsenz-Erfassungsbereich
- Ansprechhelligkeit einstellbar
- Nachlaufzeit einstellbar
- Master/Slave Betrieb parametrierbar über ETS
- Optional: Betriebsarten Automatik/Halbautomatik über IR Konfigurations-Handsender einstellbar (siehe Zubehör)
- Testbetrieb

Verhalten im Betrieb
 Der Bewegungsmelder erfasst Wärmebewegungen ausgelöst durch Personen, Tieren oder Gegenstände gemäß IEC 63180.

- eingeschaltet für die Nachlaufzeit wird, wenn Bewegungen im Erfassungsbereich erkannt und die eingestellte Ansprechhelligkeit unterschritten ist. Jede erfassten Bewegung startet die Nachlaufzeit erneut.

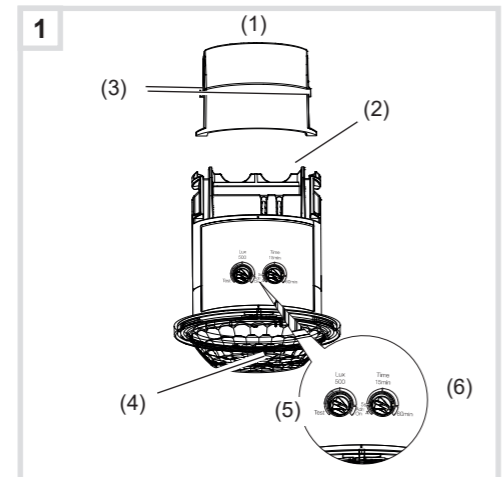

- ausgeschaltet wird, wenn im Erfassungsbereich keine weiteren Bewegungen erfasst werden und die eingestellte Nachlaufzeit abgelaufen ist oder die eingestellte Ansprechhelligkeit überschritten wird.

Informationen für die Elektrofachkraft
Montage und elektrischer Anschluss

GEFAHR!
Elektrischer Schlag bei Berühren spannungsführender Teile!
Elektrischer Schlag kann zum Tod führen!
Vor Arbeiten am Gerät Anschlüsse freischalten und spannungsführende Teile in der Umgebung abdecken!

Montageort auswählen
 Der Bewegungsmelder ist horizontal an der Raumdecke zu montieren. Er besitzt einen Erfassungswinkel von 360°. Der Durchmesser des Erfassungsbereiches ist abhängig von der Montagehöhe. Bei einer Montagehöhe von 2,5 m beträgt der Durchmesser am Boden ca. 10 m. Der Durchmesser des inneren Erfassungsbereiches mit erhöhter Erfassungsempfindlichkeit beträgt 5 m (Bild 2).

- 1** Bei Montagehöhe größer 2,5 m vergrößert sich der Erfassungsbereich, gleichzeitig sinkt die Erfassungsempfindlichkeit.
- 2** Bewegungsrichtung beachten: Unterschieden wird zwischen „darauf zugehen“ und „quer gehen“. Bewegungen quer zum Bewegungsmelder können besser erfasst werden als Bewegungen auf den Bewegungsmelder zu (Bild 2).
- 3** Das Gerät muss vollständig installiert und geschlossen sein, um die Schutzart IP41 zu erfüllen
 - Bei Verwendung als Präsenzmelder ist das Gerät so zu montieren, dass Bereiche mit geringer Bewegungsaktivität (Schreibtisch, Sitzgruppe) im inneren Erfassungsbereich liegen (Bild 2).
 - Störquellen im Erfassungsbereich vermeiden. Störquellen, z. B. Heizkörper, Lüftungs-, Klimaanlage und abkühlende Leuchtmittel können zu ungewollten Schaltungen führen (Bild 3).
 - Vibrationsfreien Montageort wählen. Vibrationen können zu ungewollten Schaltungen führen.

- Anschliessen und montieren (Bild 4)**
- UP-Befestigungsplatte (8) auf Einlasskasten (7) montieren.
 - Busleitung anschliessen.
 - Präsenzmelder in den Einlasskasten einrasten.
 - Einstellungen vornehmen.
 - Abdeckung Präsenzmelder (9) auf die Befestigungsplatte (8) aufstecken bis die Befestigungsfedern (10) einrasten.

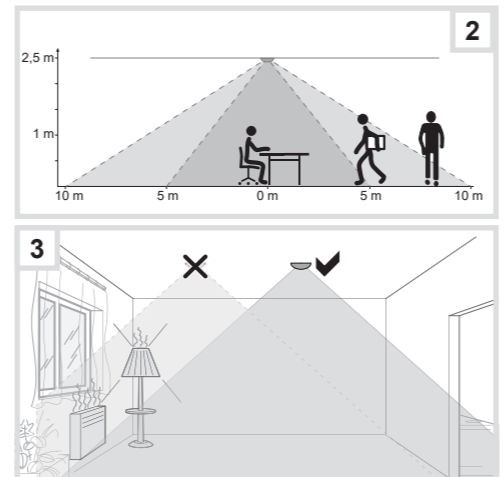

Inbetriebnahme
1 Nach Busspannungswiederkehr befindet sich das Gerät in der Warm-Up Phase (bis zu 45s). Während dieser Zeit blinkt die Status-LED in grün.

- Erfassung testen**
 Im Testbetrieb arbeitet der Bewegungsmelder mit maximaler Ansprechhelligkeit. Bei detektierte Bewegung blinkt die rote LED kurz auf.
- Potenziometer Ansprechhelligkeit (5) auf Test stellen (Bild 1).
 Das Gerät befindet sich im Testbetrieb.
 - Test durch Bewegung im Erfassungsbereich durchführen.
 - 2** Blinkt die rote LED ohne Bewegung im Erfassungsbereich ein, so sind Störquellen vorhanden (siehe Montageort wählen).
 - 3** Nach 2 Minuten im Testbetrieb und keiner erfassten Bewegung, wird das Gerät automatisch auf den Standardwert (500 Lux) eingestellt.

Ansprechhelligkeit einstellen
 Die Ansprechhelligkeit ist der im Bewegungsmelder gespeicherte Helligkeitswert, bei dessen Unterschreiten die angeschlossene Last eingeschaltet wird, wenn Bewegungen erkannt werden. Die Helligkeitsschwelle kann zwischen ca. 5 und 2000 Lux (Tagbetrieb/helligkeitsunabhängig) stufenlos eingestellt werden.

- Potenziometer Ansprechhelligkeit (5) in die gewünschte Position drehen.

Nachlaufzeit einstellen
 Die Nachlaufzeit ist die am Bewegungsmelder eingestellte Dauer, für die Beleuchtung mindestens eingeschaltet wird, wenn die Ansprechhelligkeit unterschritten ist und eine Bewegung erkannt wird. Die Nachlaufzeit kann zwischen 5 s bis 60 min eingestellt werden.

- Potenziometer Nachlaufzeit (6) in die gewünschte Position drehen.

Bedienung mit IR Konfigurations-Handsender
 Mit dem IR Konfigurations-Handsender können die am Gerät direkt eingestellten Werte verändert werden (siehe Zubehör), sofern die Einstellung in der ETS freigegeben ist.

4 Eine ausführliche Beschreibung des Handsenders EE807 entnehmen Sie bitte der beiliegenden Anleitung.

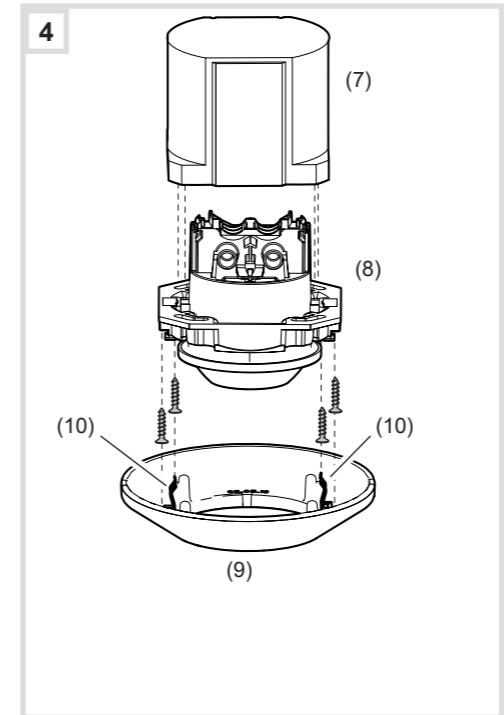

Bedienung durch IR Handsender
 Mit dem IR Handsender können die mit dem Gerät parametrisierten Aktionen ausgelöst werden.

5 Eine ausführliche Beschreibung des Handsenders EE808 ist der entsprechenden Anleitung zu entnehmen.

Erfassungsbereich anpassen
 Ist der Erfassungsbereich des Melders zu groß oder sollen Bereiche abdeckt, welche nicht überwacht werden sollen, kann mit den beiliegenden Klebeabdeckstreifen der Erfassungsbereich nach Bedarf eingeschränkt werden.

- system link: Physikalische Adresse und Anwendungssoftware laden**
 Projektierung und Inbetriebnahme mit ETS 5 oder neuer.
- Das Gerät ist angeschlossen und betriebsbereit.
- Potenziometer Ansprechhelligkeit (5) auf **Adr/On** stellen.
 - Status LED (4) leuchtet rot.
 - Physikalische Adresse in das Gerät laden.
 - Gerät mit physikalischer Adresse beschriften.
 - Anwendungs-Software in das Gerät laden.
 - Nach Beendigung des Ladevorgangs oder zum Abbruch Potenziometer Nachlaufzeit verstellen. Die Status LED (4) erlischt.
 - Abdeckung aufrasten

easy link:
 Informationen zur Anlagen-Konfiguration sind der ausführlichen Beschreibung des Service-Moduls easy link zu entnehmen.

Anhang

Technische Daten

KNX-Medium	TP 1
Konfigurationsmodus	S-Mode, E-Controller
Nennspannung KNX	30 V SELV
Stromaufnahme KNX	max. 10 mA
Anschlussart KNX	Bus-Anschlussklemme
Ansprechhelligkeit	ca. 5 ... 2000 lux
Nachlaufzeit	5 s ... 60 min
Erfassungswinkel	360°
Empfohlene Montagehöhe	2,5 m ... 3,5 m
maximale Montagehöhe	4 m
Erfassungsbereich Ø Bewegung (Montagehöhe 2,5 m)	~ 10 m
quer zum Melder gehen	~ 5 m
auf den Melder zugehen	~ 5 m
Erfassungsbereich Ø Präsenz (Montagehöhe 2,5 m)	~ 5 m
Schutzart	IP41
Umgebungstemperatur	-5 ... +45 °C
Lager-/Transporttemperatur	-20 ... +70 °C
Schutzklasse	II
Stoßfestigkeit	IK 04
Betriebshöhe	< 2000 m
Abmessung TXD501 (Ø x H)	62 x 86,2 mm

- Zubehör**
- IR Konfigurations-Handsender EE807
 - IR Handsender EE808

Korrekte Entsorgung dieses Produkts (Elektromüll)
 (Anzuwenden in den Ländern der Europäischen Union und anderen europäischen Ländern mit einem separaten Sammelsystem).

Die Kennzeichnung auf dem Produkt bzw. auf der dazugehörigen Literatur gibt an, dass es nach seiner Lebensdauer nicht zusammen mit dem normalen Hausmüll entsorgt werden darf. Entsorgen Sie dieses Gerät bitte getrennt von anderen Abfällen, um der Umwelt bzw. der menschlichen Gesundheit nicht durch unkontrollierte Müllbeseitigung zu schaden. Recyceln Sie das Gerät, um die nachhaltige Wiederverwertung von stofflichen Ressourcen zu fördern.

Private Nutzer sollten den Händler, bei dem das Produkt gekauft wurde oder die zuständigen Behörden kontaktieren, um in Erfahrung zu bringen, wie sie das Gerät auf umweltfreundliche Weise recyceln können.

Gewerbliche Nutzer sollten sich an ihren Lieferanten wenden und die Bedingungen des Verkaufsvertrags konsultieren. Dieses Produkt darf nicht zusammen mit anderem Gewerbemüll entsorgt werden.

Consignes de sécurité

(FR)

L'installation et le montage d'appareils électriques doivent être effectués uniquement par des électriciens qualifiés, en conformité avec les normes d'installation et dans le respect des directives, dispositions et consignes de sécurité et de prévention des accidents en vigueur dans le pays.

Le non-respect des consignes d'installation peut entraîner des dommages sur l'appareil, un incendie ou présenter d'autres dangers.

En raison de son comportement de détection, l'appareil ne convient pas comme système de détection d'infractions ou d'alerte.

Cette notice fait partie intégrale du produit et doit être conservée par l'utilisateur final.

Composition de l'appareil (image 1)

- (1) Habillage pour logement de raccordement
- (2) Support de câble avec logement pour serre-câbles
- (3) Crans de fixation
- (4) Voyant de signalisation avec LED d'état rouge/vert intégrée
- (5) Potentiomètre de luminosité de déclenchement
- (6) Durée de commutation du potentiomètre
- (7) Boîte d'encastrement
- (8) Plaque de fixation encastrée
- (9) Couvercle

Fonction

Utilisation conforme

- Envoi automatique d'instructions de commutation pour la commande de l'éclairage et des scènes via le bus KNX, en fonction des déplacements de chaleur et de la luminosité ambiante
- Commande manuelle des fonctions KNX par télécommande (en option, voir accessoires))
- Montage dans la boîte d'encastrement

Caractéristiques du produit

- Combinaison de détecteurs de présence et de mouvement avec une sensibilité de détection accrue dans la zone de détection de présence centrale
- Luminosité de déclenchement réglable
- Durée de temporisation réglable
- Fonctionnement maître/esclave paramétrable via ETS
- En option : modes de fonctionnement automatique/semi-automatique réglables via télécommande de configuration à infrarouge (voir accessoires)
- Mode Test

Comportement en cours de fonctionnement

Le détecteur de mouvement détecte les déplacements de chaleur produits par les personnes, animaux ou objets selon CEI 63180.

- Activation pendant la durée de commutation dès qu'un mouvement est détecté dans la zone de détection et que la luminosité de déclenchement n'est plus atteinte. Chaque mouvement détecté relance la durée de commutation.
- Désactivation si plus aucun mouvement n'est détecté dans la zone de détection et que la durée de commutation a expiré ou que la luminosité de déclenchement est dépassée.

Informations destinées aux électriciens

Montage et raccordement électrique



DANGER !

Choc électrique en cas de contact avec les pièces sous tension !

Un choc électrique peut provoquer la mort !

Avant d'intervenir sur l'appareil, déconnecter les câbles de raccordement et recouvrir les pièces conductrices avoisinantes !

Choix du lieu de montage

Le détecteur de mouvement doit être monté à l'horizontale sur le plafond de la pièce. Il possède un angle de détection de 360°. Le diamètre de la zone de détection dépend de la hauteur de montage. À une hauteur de montage de 2,5 m, le diamètre au sol est d'env. 10 m. Le diamètre de la zone de détection intérieure avec une sensibilité de détection accrue est de 5 m (image 2).

À une hauteur d'installation supérieure à 2,5 m, la zone de détection s'élargit, mais la sensibilité de détection diminue proportionnellement.

Tenir compte de la direction du mouvement : il faut faire la distinction entre les « mouvements frontaux » vers le détecteur et les « mouvements transversaux ». Les mouvements transversaux par rapport au détecteur sont détectés plus facilement que les mouvements en direction du détecteur de mouvement (image 2).

L'appareil doit être entièrement installé et fermé pour garantir l'indice de protection IP41

En cas d'utilisation comme détecteur de présence, monter l'appareil de telle sorte que les zones présentant une faible activité de mouvement (bureau, coin salon) se trouvent au centre de la zone de détection (image 2).

Éviter toute source d'interférence dans la zone de détection. Des sources d'interférence telles que les radiateurs, systèmes d'aération, climatiseurs et lampes en cours de refroidissement

peuvent provoquer des déclenchements involontaires (image 3).

Choisir un lieu de montage exempt de vibrations. Les vibrations peuvent provoquer des déclenchements intempestifs.

Montage et raccordement (image 4)

- Monter la tôle de fixation encastrée (8) sur la boîte de montage (7).
- Raccorder la ligne bus.
- Enclencher le détecteur de présence dans la boîte de montage.
- Effectuer les réglages.
- Enfoncer le couvercle du détecteur de présence (9) sur la tôle de fixation encastrée (8) jusqu'à l'enclenchement des ressorts de fixation (10).

Mise en service

Après le retour de la tension, l'appareil se trouve en phase de préchauffage (jusqu'à 45 s). Pendant ce temps, la LED d'état clignote en vert.

Test de la détection

En mode Test, le détecteur de mouvement fonctionne à la luminosité de déclenchement maximale. La LED rouge clignote brièvement lorsqu'un mouvement est détecté.

Régler le potentiomètre de luminosité de déclenchement (5) sur Test (image 1).

L'appareil se trouve en mode Test.

Procéder à un test en se déplaçant dans la zone de détection.

Si le détecteur de mouvement se déclenche en l'absence de mouvement dans la zone de détection, des sources d'interférence sont présentes (voir Choix du lieu de montage).

Au bout de 2 minutes en mode Test et si aucun déplacement n'est détecté, l'appareil est automatiquement réglé sur les valeurs standard (500 Lux/15 min).

Réglage de la luminosité de déclenchement

La luminosité de déclenchement est la valeur de luminosité enregistrée dans le détecteur de mouvement. Lorsque la luminosité est en dessous de cette valeur, tout mouvement détecté déclenche l'activation de la charge raccordée. Le seuil de luminosité peut être réglé en continu entre env. 5 et 2 000 Lux (mode Jour/indépendant de la luminosité).

Placer le potentiomètre de luminosité de déclenchement (5) dans la position souhaitée.

Réglage de la durée de temporisation

La durée de commutation, prédéfinie par le potentiomètre du détecteur de mouvement, est la durée pendant laquelle l'éclairage reste allumé dès lors que le niveau de luminosité de déclenchement est jugé insuffisant et qu'un mouvement est détecté. La durée de commutation peut être réglée entre 5 s et 60 min.

Placer le potentiomètre de durée de commutation (6) dans la position souhaitée.

Mise en service avec télécommande de configuration à infrarouge

L'émetteur manuel de configuration IR permet de modifier directement les valeurs réglées sur l'appareil (voir accessoires) si le réglage est autorisé dans l'ETS.

Une description complète de la télécommande EE807 figure dans le manuel joint.

Commande par télécommande à infrarouge

L'émetteur manuel IR permet de déclencher les actions paramétrées avec l'appareil.

Une description complète de la télécommande EE808 figure dans le manuel correspondant.

Ajustement de la zone de détection

Si la zone de détection du détecteur est trop grande ou s'il faut masquer des zones ne devant pas être contrôlées, la zone de détection peut être limitée à l'aide des bandes de recouvrement autocollantes.

Mode de configuration system link, Charger l'adresse physique et le logiciel d'application

Configuration et mise en service avec ETS 5 ou la nouvelle version.

L'appareillage est raccordé et prêt à fonctionner.

Régler le potentiomètre de réglage de la temporisation (5) sur adr.

LED d'état (4) s'allume en rouge.

Charger l'adresse physique dans l'appareil.

Marquer l'adresse physique sur l'appareillage.

Charger le logiciel d'application dans l'appareillage.

À l'issue du processus de chargement ou pour annuler, modifier la durée de commutation du potentiomètre.

La LED d'état (4) s'éteint

Encliqueter enjoliveur

easy link:

Référez-vous à la description détaillée du module de service easy link pour obtenir des informations sur la configuration de l'installation.

Annexe

Caractéristiques techniques

Moyen de communication KNX TP 1

Mode de configuration systemlink, easylink

Tension nominale KNX

CC 30 V TBTS

Courant absorbé KNX max. 10 mA

Type de raccordement KNX Borne de raccordement de bus

Luminosité de déclenchement env. 5 ... 2 000 Lux

Temporisation env. 5 s ... 60 min

Angle de détection 360°

Hauteur d'installation recommandée 2,5 m ... 3,5 m

Hauteur d'installation maximale 4 m

Zone de détection Ø mouvement

(hauteur de montage 2,5 m) ~ 6 m

Mouvement perpendiculaire au détecteur ~ 10 m

Mouvement frontal vers le détecteur ~ 5 m

Zone de détection Ø présence

(Hauteur de montage 2,5 m) ~ 5 m

Indice de protection IP41

Température ambiante -5 ... +45 °C

Température de stockage/transport -20 ... +70 °C

Classe de protection II

Résistance aux chocs IK 04

Altitude de fonctionnement < 2 000 m

Dimensions TXD501 (Ø x H) 62 x 86,2 mm

Accessoires

Télécommande de configuration à infrarouge

EE807

Télécommande à infrarouge

EE808



Comment éliminer ce produit (déchets d'équipements électriques et électroniques)

(applicable dans les pays de l'Union Européenne et dans d'autres pays européens disposant d'un système de collecte séparé).

Ce symbole sur le produit ou sa documentation indique qu'il ne doit pas être éliminé en fin de vie avec les autres déchets ménagers. Veuillez évacuer séparément cet appareil des autres déchets pour que son élimination incontrôlée ne porte pas atteinte à l'environnement ou à la santé humaine. Vous favoriserez ainsi la réutilisation durable des ressources matérielles.

Les particuliers sont invités à contacter le distributeur leur ayant vendu le produit ou à se renseigner auprès de leur mairie pour savoir où et comment ils peuvent se débarrasser de ce produit afin qu'il soit recyclé en respectant l'environnement.

Les entreprises sont invitées à contacter leurs fournisseurs et à consulter les conditions de leur contrat de vente. Ce produit ne doit pas être éliminé avec d'autres déchets industriels.

