

6LE008155A
8PSS5980-0AA01-5AA4.00

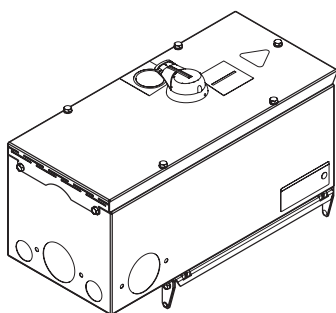

- (DE) Montageanleitung
- (GB) Assembly instructions
- (NL) Montagehandleiding
- (SE) Monteringsanvisning
- (PL) Instrukcja montażu

KEB773C1, KEB753D1

- (DE) Abgangskasten Größe 3, 125 A mit MCCB
- (GB) Tap-off box, size 3, 125 A, with MCCB
- (NL) Aftakkast grootte 3, 125 A met MCCB
- (SE) Uttagslåda storlek 3, 125 A med MCCB
- (PL) Skrzynka odpywowa, rozmiar 3, 125 A z MCCB

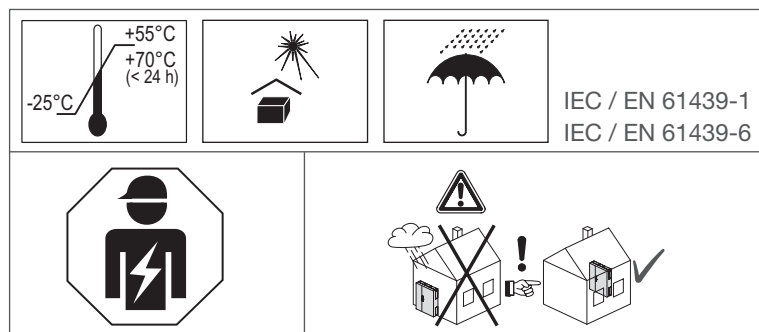

(DE) Sicherheitshinweis!

Einbau und Montage elektrischer Geräte dürfen nur durch eine Elektrofachkraft gemäß den einschlägigen Installationsnormen, Richtlinien, Bestimmungen, Sicherheits- und Unfallverhütungsvorschriften des Landes erfolgen.

Warnhinweise auf dem Gerät sind unbedingt zu beachten!

Die Montageanleitungen der eingebauten Geräte sind zu beachten. Insbesondere sind entsprechende Wartungsmaßnahmen durchzuführen.

Sekundärleitungen dürfen nicht in den Bereichen der Ausblasträume der Leistungsschalter verlegt werden.

Der Abgangskasten darf nicht zur Einspeisung von Energie in das Stromschienensystem genutzt werden (IEC 61439-6).

Diese Anleitung ist Bestandteil des Produktes und muss beim Endkunden verbleiben.

GEFAHR!
Elektrischer Schlag bei Berühren spannungsführender Teile!
Elektrischer Schlag kann zum Tod führen!

- Vor Arbeiten am Gerät Anschlussleitungen freischalten und spannungsführende Teile in der Umgebung abdecken!

Angaben auf dem Typenschild

Hauptstromkreis:

- ① U_e Bemessungsbetriebsspannung
- ② f_n Bemessungsfrequenzbereich
- ③ I_{cc} Bedingter Bemessungskurzschlussstrom
- ④ I_{Size} Baugröße Abgangskasten
- ⑤ I_{nc} Bemessungsstrom (bei MCCB: Wert des Überlastauslösers)
- ⑥ I_{max} Max. Bemessungsstrom der Sicherung

(GB) Safety Information!

Electrical devices may only be installed and assembled by a qualified electrician in accordance with the relevant installation standards, guidelines, regulations, directives, safety and accident prevention regulations of the country.

Always comply with the warning information on the device!

Observe the mounting instructions of the installed devices. In particular, carry out appropriate maintenance measures.

Secondary cables may not be routed in the areas of the blow-out spaces of the circuit breakers.

The tap-off box may not be used to supply energy into the busbar system (IEC 61439-6).

These instructions are an integral component of the product and must be retained by the end user.

DANGER!
Electric shock when live parts are touched!
An electric shock can lead to death!

- Isolate all connection cables before working on the device and cover any live parts in the area!

Details on the type label

Main circuit:

- ① U_e Rated operating voltage
- ② f_n Rated frequency range
- ③ I_{cc} Conditional rated short-circuit current
- ④ I_{Size} Size, tap-off box
- ⑤ I_{nc} Rated current (for MCCB: Value of the overload trigger)
- ⑥ I_{max} Max. rated current of the fuse-link

(NL) Veiligheidsinstructie!

Inbouw en montage van elektrische apparatuur mag alleen door een installateur worden uitgevoerd conform de geldende installatienormen, richtlijnen, voorschriften, bepalingen en ongevalpreventievoorschriften van het betreffende land.

De waarschuwingen op het apparaat moeten absoluut worden aangehouden!

De montagehandleidingen van de ingebouwde apparaten moeten worden aangehouden. Met name moeten de bijbehorende onderhoudsmaatregelen worden uitgevoerd.

Secundaire leidingen mogen niet in de omgeving van de uitblaasruimte van de installatieautomaat worden geïnstalleerd.

De aftakkast mag niet voor de voeding van energie in het railkokersysteem worden gebruikt (IEC 61439-6).

Deze handleiding maakt deel uit van het product en dient in het bezit van de eindgebruiker te blijven.

GEVAAR!
Gevaar voor elektrische schok bij aanraking van spanningvoerende delen!
Elektrische schokken kunnen de dood tot gevolg hebben!

- Voorafgaand aan werkzaamheden aan het apparaat de aansluitleidingen loskoppelen en spanningvoerende delen in de omgeving afdekken!

Specificaties op de typeplaat

Hoofdstroomcircuit:

- ① U_e Nominale bedrijfsspanning
- ② f_n Nominaal frequentiebereik
- ③ I_{cc} Nominale begrensd kortsluitstroom
- ④ I_{Size} Grootte aftakkast
- ⑤ I_{nc} Nominale stroom (bij MCCB: waarde van de overbelastingsbeveiliging)
- ⑥ I_{max} Max. nominale stroom van de zekering

SE Säkerhetsanvisningar!

Inbyggnad och montering av elektriska enheter får endast utföras av en behörig elektriker i enlighet med de gällande nationella installationsnormerna, riktlinjerna, bestämmelserna, säkerhets- och olycksfallsförebyggande föreskrifterna.

Varningar på enheten måste ovillkorligen följas!

De inbyggda enheternas monteringsanvisningar måste följas. I synnerhet måste de aktuella underhållsåtgärderna genomföras.

Sekundärledning får inte dras i närheten av dvärgbrytarnas utblåsutrymmen.

Uttagsslåda får inte användas för inmatning av energi i strömskennsystemet (IEC 61439-6).

Denna anvisning betraktas som en produktkomponent och ska lämnas kvar hos slutkunden.



FARA!

Elektrisk stöt vid beröring av spänningsförande delar!

Elektrisk stöt kan leda till döden!

- Koppla från anslutningsledningar och täck över spänningsförande delar i omgivningen före arbeten på enheten!

Uppgifter på märkskylten

Huvudkrets:

- ① U_e Nominell driftspänning
- ② f_n Nominellt frekvensområde
- ③ I_{cc} Villkorlig nominell kortslutningsström
- ④ I_{Size} Storlek uttagsslåda
- ⑤ I_{nc} Märkström (vid MCCB: värde för överlastutlösaren)
- ⑥ I_{max} Max. märkström för säkringen



PL Wskazówka dotycząca bezpieczeństwa!



Zabudowy i montażu urządzeń elektrycznych może dokonać tylko wykwalifikowany instalator zgodnie z właściwymi dla danego kraju normami dot. instalacji, dyrektywami, warunkami i przepisami BHP.

Bezwzględnie przestrzegać wskazówek ostrzegawczych na urządzeniu!

Przestrzegać instrukcji montażu instalowanych urządzeń.

W szczególności dopilnować przeprowadzenia odpowiednich czynności konserwacyjnych.

Nie należy prowadzić przewodów wtórnych w obszarach komór przedmuchowych wyłącznika nadmiarowo-prądowego.

Skrzynka odpływowa nie może być wykorzystywana do zasilania energetycznego systemów szyn prądowych (IEC 61439-6).

Niniejsza instrukcja jest częścią składową produktu i musi pozostać u klienta.



NIEBEZPIECZEŃSTWO!

Niebezpieczeństwo porażenia prądem przy dotknięciu elementów znajdujących się pod napięciem!

Porażenie prądem grozi śmiercią!

- Przed rozpoczęciem prac przy urządzeniu należy odłączyć przewody podłączające od sieci, a także osłonić sąsiednie elementy znajdujące się pod napięciem!

Dane na tabliczce znamionowej

Obwód główny:

- ① U_e Napięcie znamionowe pracy
- ② f_n Zakres częstotliwości znamionowej
- ③ I_{cc} Prąd znamionowy zwarcia umowy
- ④ I_{Size} Rozmiar skrzynki odpływowej
- ⑤ I_{nc} Prąd znamionowy
(w przypadku MCCB: wartość wyzwalacza przeciążeniowego)
- ⑥ I_{max} Maks. prąd znamionowy wkładki bezpiecznikowej

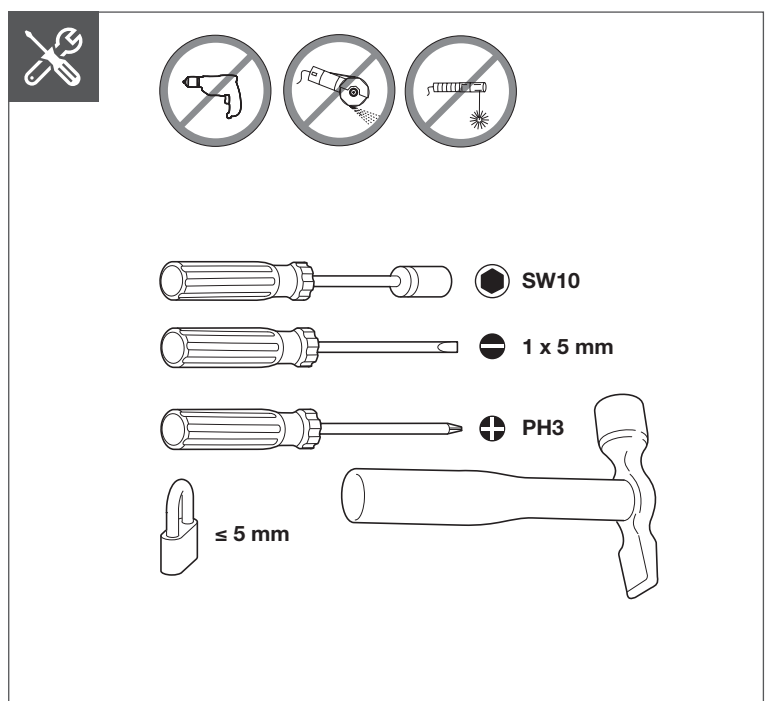
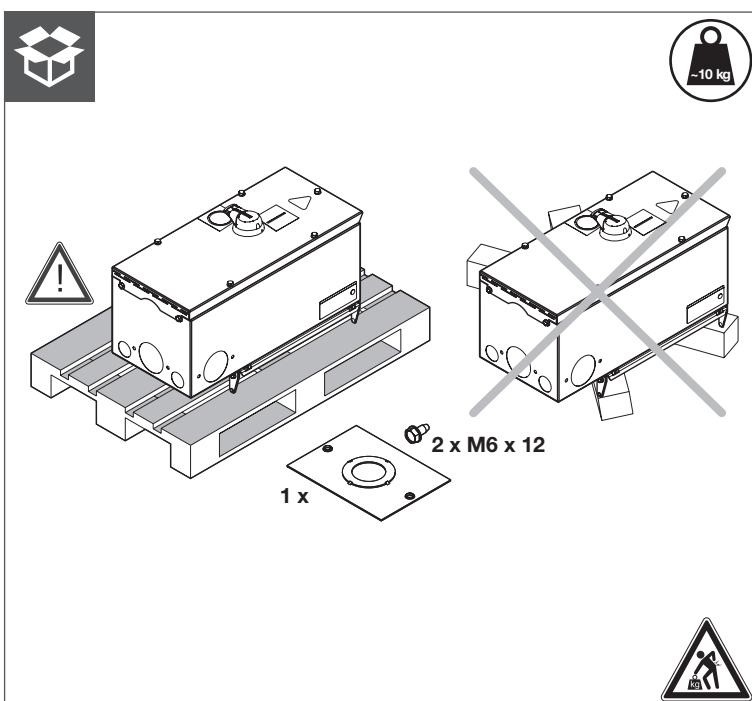

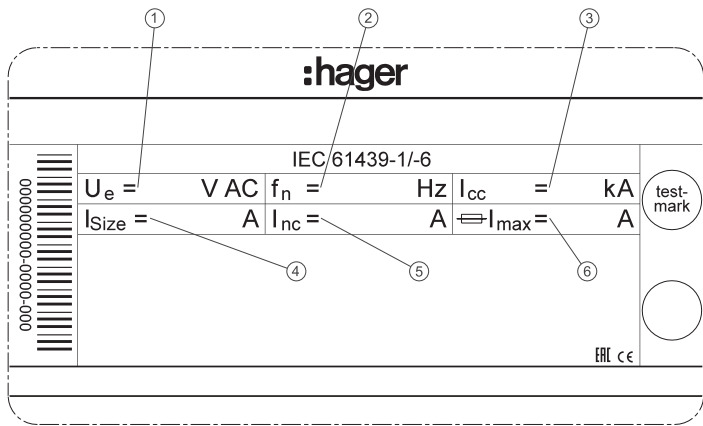

01

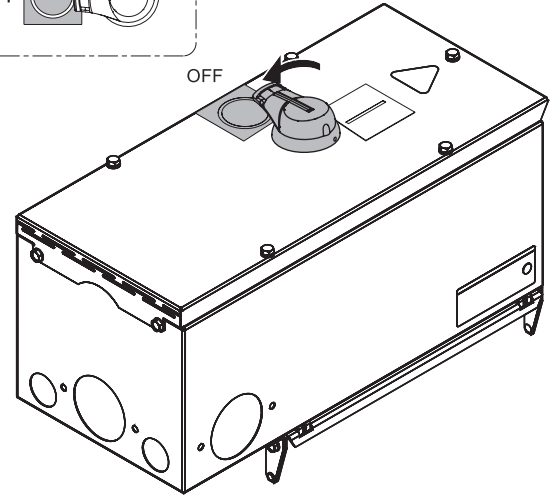
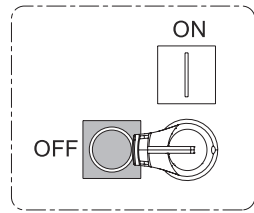

02

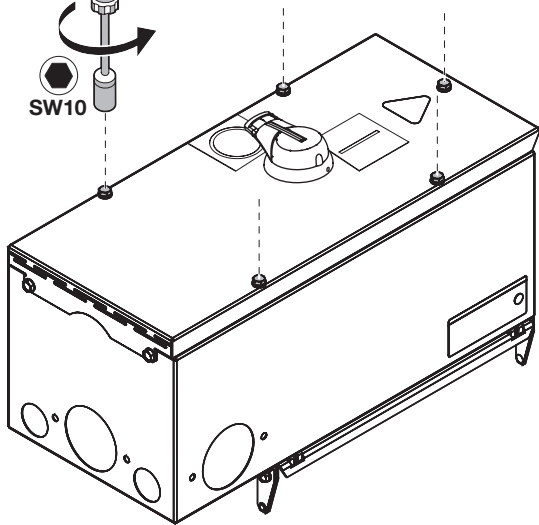
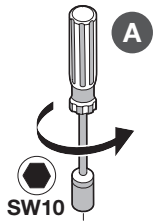

03

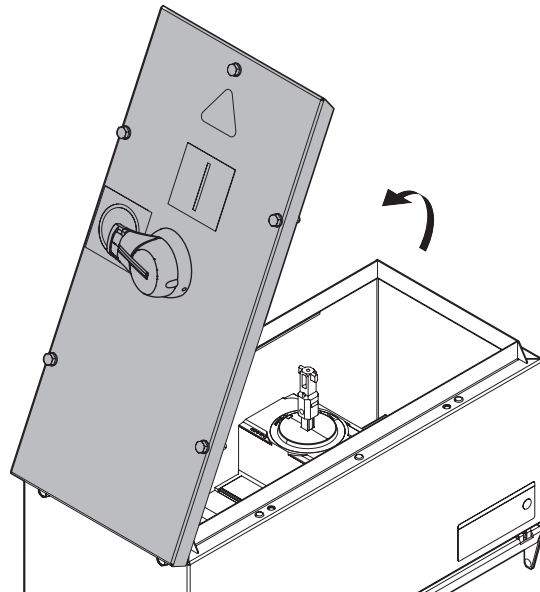

04

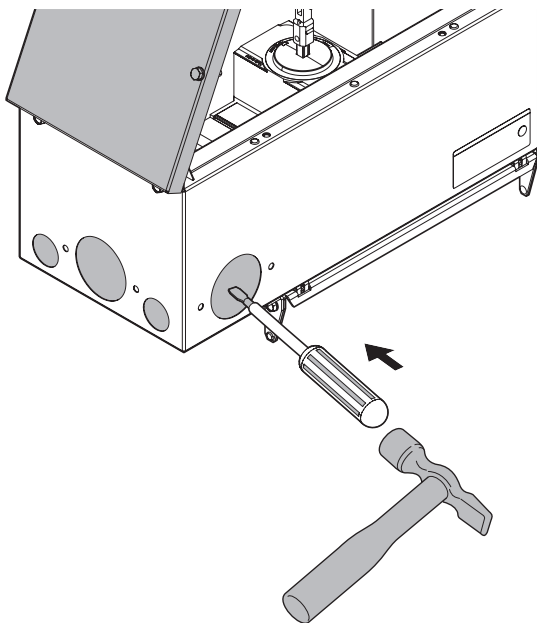

05

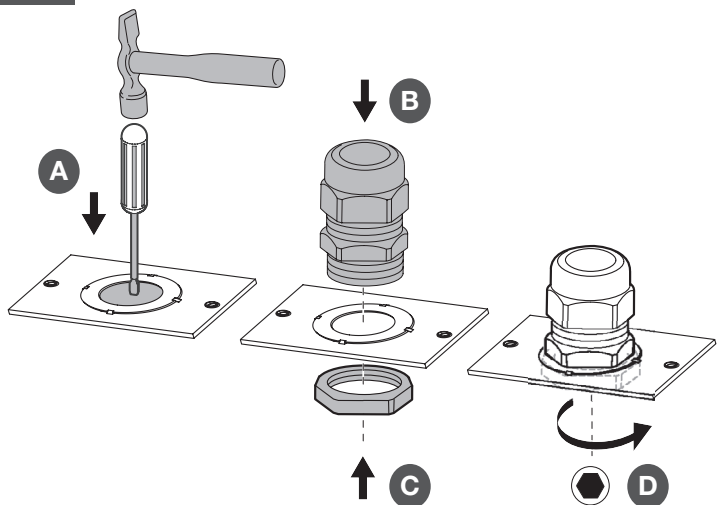

06

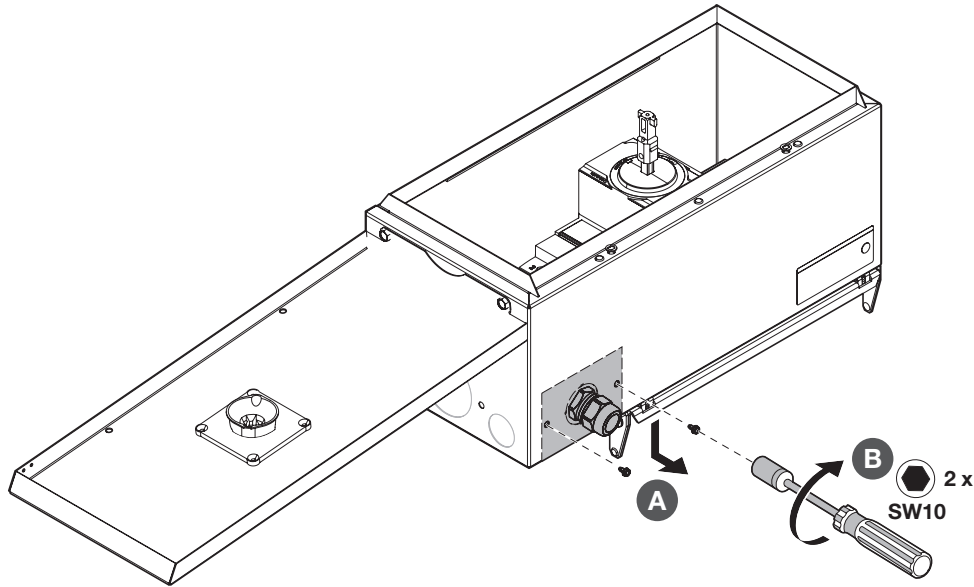
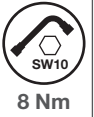

07

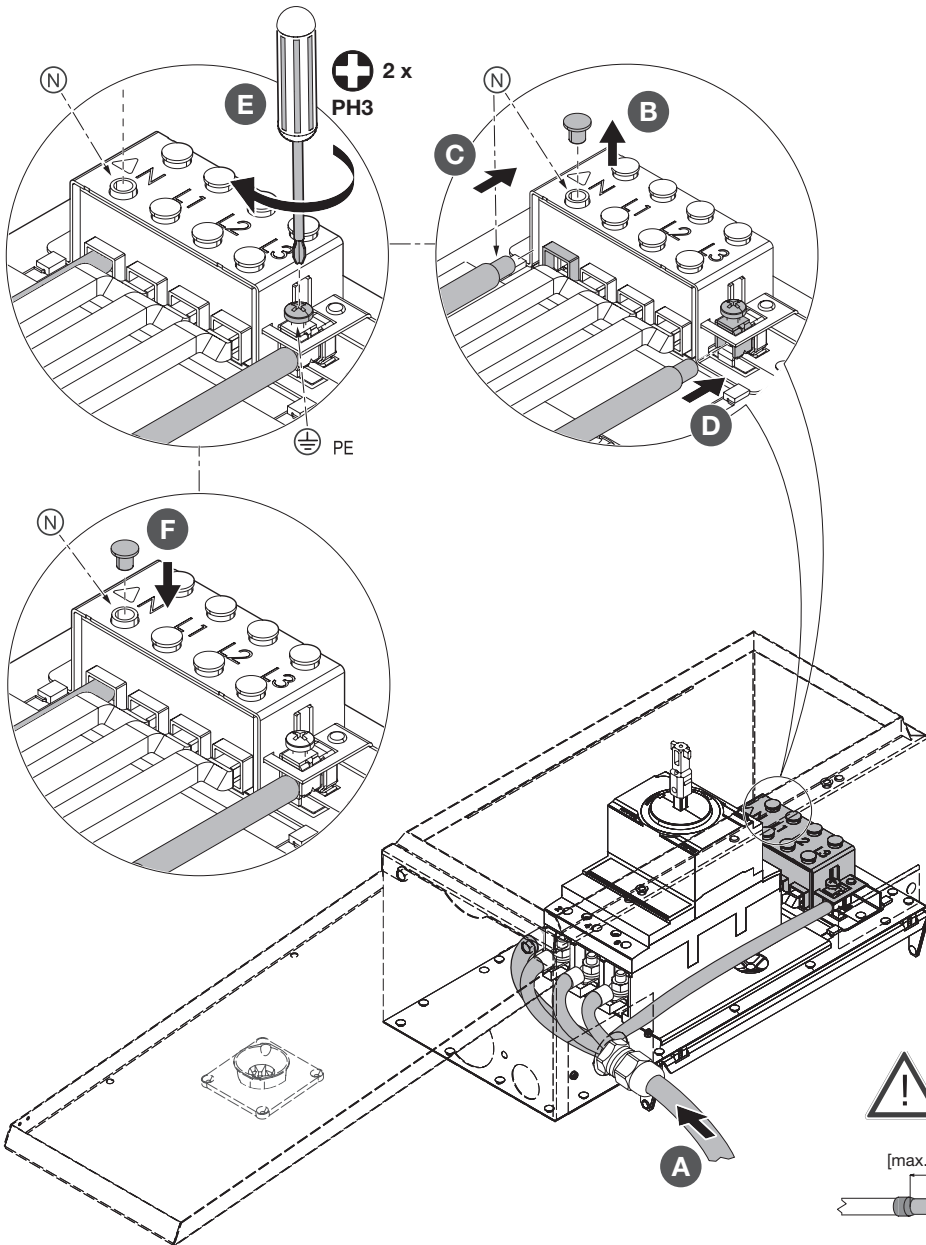

TN-C-S

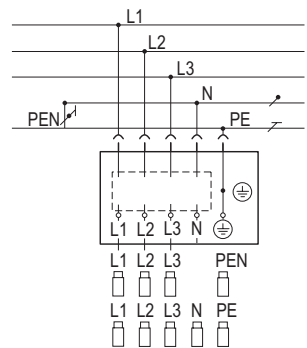

TN-S

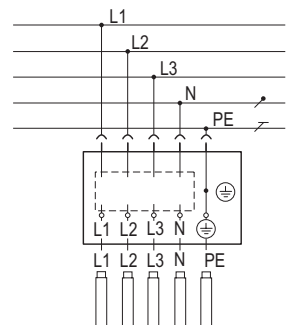

[max. 16 mm]

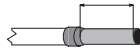



08

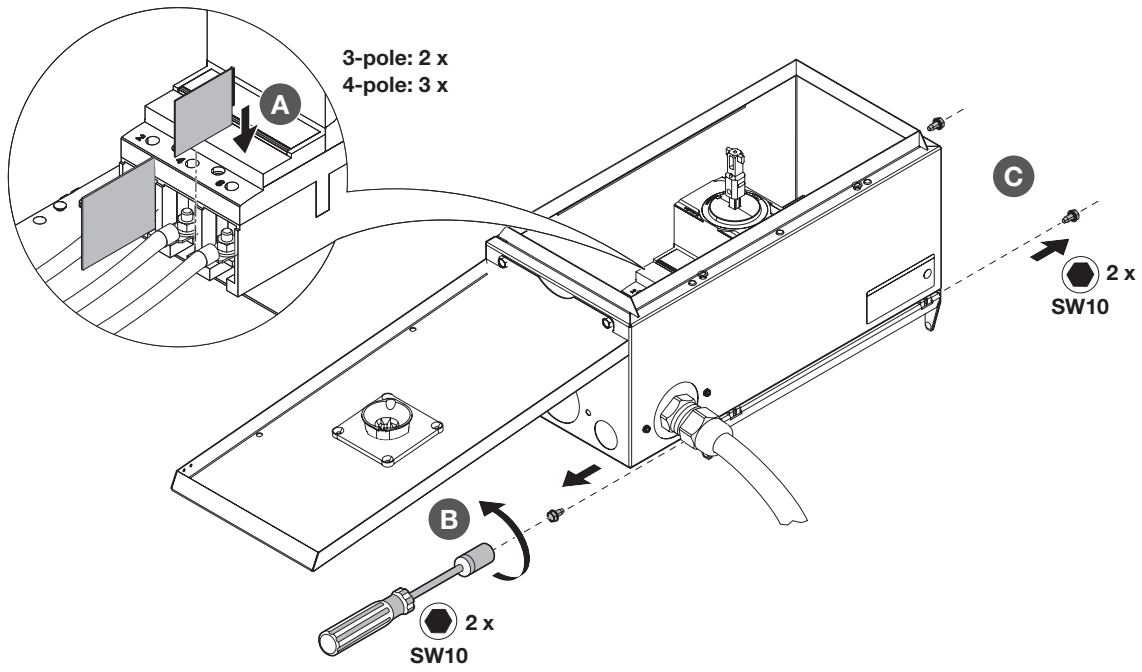

09

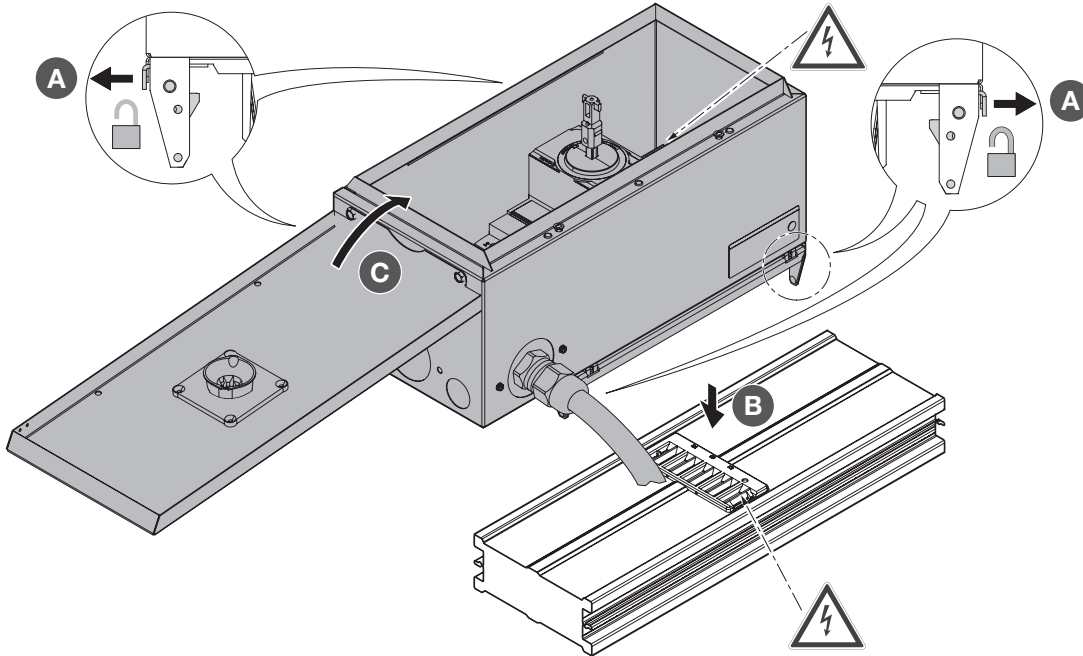

10

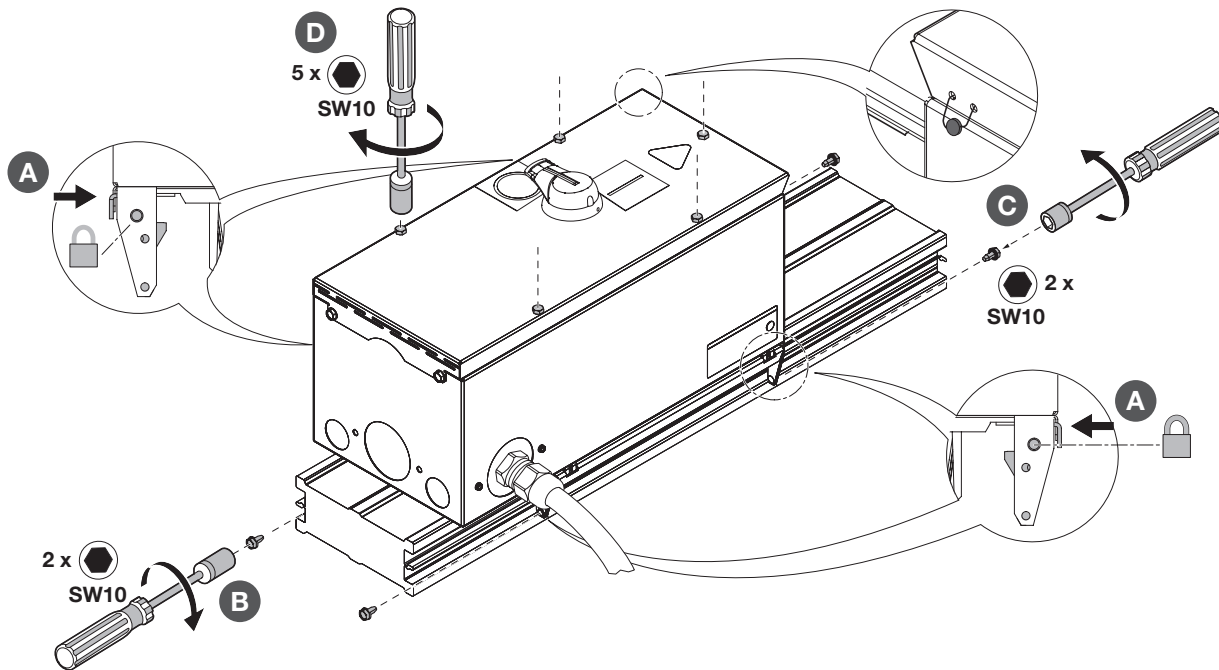

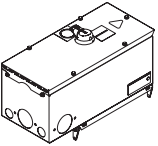
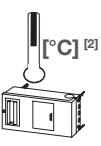
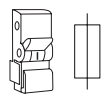
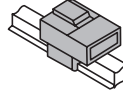
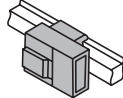
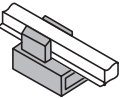
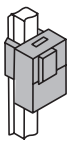

		 [°C] ^[2]	I_{th} [A]		⑤ I_{nc} [A]				③ I_{cc} [kA]	
									L1 L2 L3	PE
KEB773C1		40	160 ^[1]	1 x HNS160JC	123	106	127	134	40	24
KEB753D1		40	160 ^[1]	1 x HNS161JC	123	106	127	134	40	24

⑤ DE^[1] Eingesetzter MCCB während Prüfung nach 61439 - 6 Abs. 10.10.2. Umrechnung auf andere MCCBs gleicher Baureihe siehe technisches Handbuch unibar M.
^[2] Umgebungstemperatur während Prüfung nach 61439 - 6 Abs. 10.10.2.

⑤ GB^[1] MCCB used during test according to 61439 - 6 Para. 10.10.2. For conversion to other MCCBs of the same series, see unibar M technical manual.
^[2] Ambient temperature during test according to 61439 - 6 Para. 10.10.2.

⑤ NL^[1] Toegepaste MCCB tijdens test conform 61439 - 6 par. 10.10.2. Omrekening van alle MCCB's uit dezelfde serie zie technisch handboek unibar M.
^[2] Omgevingstemperatuur tijdens de test conform 61439 - 6 par. 10.10.2.

⑤ SE^[1] MCCB som används under kontrollen enligt 61439 - 6 stycke 10.10.2. För omräkning till andra MCCB:er i samma serie hänvisas till den tekniska handboken unibar M.
^[2] Omgivningstemperatur under kontrollen enligt 61439 - 6 stycke 10.10.2.

⑤ PL^[1] Zastosowany MCCB podczas badania wg 61439 - 6 pkt. 10.10.2. Konwersja na inne MCCB z tej samej serii, patrz podręcznik techniczny unibar M.
^[2] Temperatura otoczenia podczas badania wg 61439 - 6 pkt. 10.10.2.

