

6LE008174A  
8PSS5980-0AAA01-6AA7.00

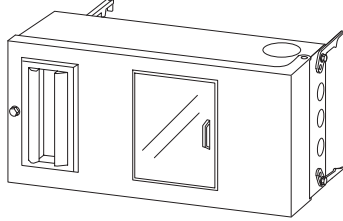

- (DE) Montageanleitung
- (GB) Assembly instructions
- (NL) Montagehandleiding
- (SE) Monteringsanvisning
- (PL) Instrukcja montażu

**KEB742N1, KEB742M1, KEB743M1**

- (DE) Abgangskasten Größe 2, freier Aufbau/ Größe 3 für DIN Hutschiene
- (GB) Tap-off box, size 2, free design/size 3 for DIN rail
- (NL) Aftakkast grootte 2 vrije structuur/groot 3 voor DIN rail
- (SE) Uttagslåda storlek 2, fri konstruktion/storlek 3 för DIN-skena
- (PL) Skrzynka odpyłkowa, rozmiar 2, wolna zabudowa/rozmiar 3 do listwy DIN



## (DE) Sicherheitshinweis!

Einbau und Montage elektrischer Geräte dürfen nur durch eine Elektrofachkraft gemäß den einschlägigen Installationsnormen, Richtlinien, Bestimmungen, Sicherheits- und Unfallverhütungsvorschriften des Landes erfolgen.

Warnhinweise auf dem Gerät sind unbedingt zu beachten!

Bei Nichtbeachten der Installationshinweise können Schäden am Gerät, Brand oder andere Gefahren entstehen.

Diese Anleitung ist Bestandteil des Produktes und muss beim Endkunden verbleiben.



### GEFAHR!

**Elektrischer Schlag bei Berühren spannungsführender Teile!**

**Elektrischer Schlag kann zum Tod führen!**

- Vor Arbeiten am Gerät Anschlussleitungen freischalten und spannungsführende Teile in der Umgebung abdecken!

## Angaben auf dem Typenschild

Hauptstromkreis:

- ①  $U_e$  Bemessungsbetriebsspannung
- ②  $f_n$  Bemessungsfrequenzbereich
- ③  $I_{cc}$  Bedingter Bemessungskurzschlussstrom
- ④  $I_{Size}$  Baugröße Abgangskasten
- ⑤  $I_{nc}$  Bemessungsstrom (bei MCCB: Wert des Überlastauslösers)
- ⑥  $I_{max}$  Max. Bemessungsstrom der Sicherung

01

## (GB) Safety Information!



Electrical devices may only be installed and assembled by a qualified electrician in accordance with the relevant installation standards, guidelines, regulations, directives, safety and accident prevention regulations of the country.

Always comply with the warning information on the device!

Failure to comply with these installation instructions may result in damage to the device, fire or other hazards.

These instructions are an integral component of the product and must be retained by the end user.



### DANGER!

**Electric shock when live parts are touched!  
An electric shock can lead to death!**

- Isolate all connection cables before working on the device and cover any live parts in the area!

## Details on the type label

Main circuit:

- ①  $U_e$  Rated operating voltage
- ②  $f_n$  Rated frequency range
- ③  $I_{cc}$  Conditional rated short-circuit current
- ④  $I_{Size}$  Size, tap-off box
- ⑤  $I_{nc}$  Rated current (for MCCB: Value of the overload trigger)
- ⑥  $I_{max}$  Max. rated current of the fuse-link

## (NL) Veiligheidsinstructie!



Inbouw en montage van elektrische apparatuur mag alleen door een installateur worden uitgevoerd conform de geldende installatienormen, richtlijnen, voorschriften, bepalingen en ongevalpreventievoorschriften van het betreffende land.

De waarschuwingen op het apparaat moeten absoluut worden aangehouden!

Bij het niet naleven van de installatie-instructies kan schade aan het apparaat, brand of andere gevaren optreden.

Deze handleiding maakt deel uit van het product en dient in het bezit van de eindgebruiker te blijven.



### GEVAAR!

**Gevaar voor elektrische schok bij aanraking van spanningsvoerende delen!**

**Elektrische schokken kunnen de dood tot gevolg hebben!**

- Voorafgaand aan werkzaamheden aan het apparaat de aansluitleidingen loskoppelen en spanningsvoerende delen in de omgeving afdekken!

## Specificaties op de typeplaat

Hoofdstroomcircuit:

- ①  $U_e$  Nominale bedrijfsspanning
- ②  $f_n$  Nominiaal frequentiebereik
- ③  $I_{cc}$  Nominale begrensd kortsluitstroom
- ④  $I_{Size}$  Grootte aftakkast
- ⑤  $I_{nc}$  Nominale stroom (bij MCCB: waarde van de overbelastingsbeveiliging)
- ⑥  $I_{max}$  Max. nominale stroom van de zekering

## SE Säkerhetsanvisningar!



Inbyggnad och montering av elektriska enheter får endast utföras av en behörig elektriker i enlighet med de gällande nationella installationsnormerna, riktlinjerna, bestämmelserna, säkerhets- och olycksfallsförebyggande föreskrifterna.

Varningar på enheten måste ovillkorligen följas!

Kan medföra allvarliga kroppsskador, eldsvåda eller materiella skador. Läs och följ hela bruksanvisningen.

Denna anvisning betraktas som en produktkomponent och ska lämnas kvar hos slutkunden.



### FARA!

**Elektrisk stöt vid beröring av spänningsförande delar!  
Elektrisk stöt kan leda till döden!**

- Koppla från anslutningsledningarna och täck över spänningsförande delar i omgivningen före arbeten på enheten!

### Uppgifter på märkskylten

Huvudkrets:

- ①  $U_e$  Nominell driftspänning
- ②  $f_n$  Nominellt frekvensområde
- ③  $I_{cc}$  Villkorlig nominell kortslutningsström
- ④  $I_{Size}$  Storlek uttagsslåda
- ⑤  $I_{nc}$  Märkström (vid MCCB: värde för överlastutlösaren)
- ⑥  $I_{max}$  Max. märkström för säkringen

## PL Wskazówka dotycząca bezpieczeństwa!



Zabudowy i montażu urządzeń elektrycznych może dokonać tylko wykwalifikowany instalator zgodnie z właściwymi dla danego kraju normami dot. instalacji, dyrektywami, warunkami i przepisami BHP.

Bezwzględnie przestrzegać wskazówek ostrzegawczych na urządzeniu!

Nieprzestrzeganie wskazówek dotyczących instalacji może doprowadzić do uszkodzenia urządzenia, pożaru lub innych niebezpieczeństw.

Niniejsza instrukcja jest częścią składową produktu i musi pozostać u klienta.



### NIEBEZPIECZEŃSTWO!

**Niebezpieczeństwo porażenia prądem przy dotknięciu elementów znajdujących się pod napięciem!**

**Porażenie prądem grozi śmiercią!**

- Przed rozpoczęciem prac przy urządzeniu należy odłączyć przewody podłączające od sieci, a także osłonić sąsiednie elementy znajdujące się pod napięciem!

### Dane na tabliczce znamionowej

Obwód główny:

- ①  $U_e$  Napięcie znamionowe pracy
- ②  $f_n$  Zakres częstotliwości znamionowej
- ③  $I_{cc}$  Prąd znamionowy zwarcia umowy
- ④  $I_{Size}$  Rozmiar skrzynki odpływowej
- ⑤  $I_{nc}$  Prąd znamionowy (w przypadku MCCB: wartość wyzwalacza przeciążeniowego)
- ⑥  $I_{max}$  Maks. prąd znamionowy wkładki bezpiecznikowej

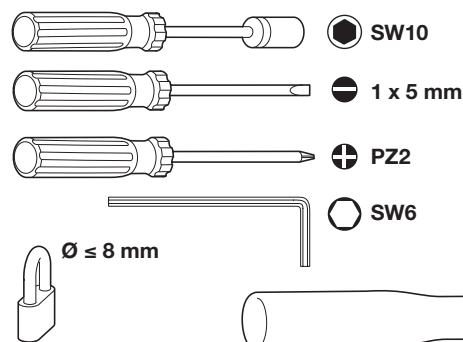
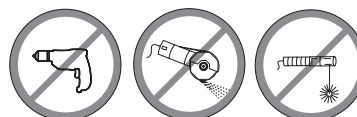
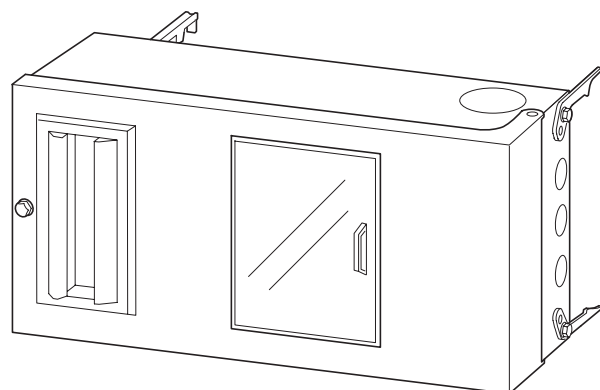

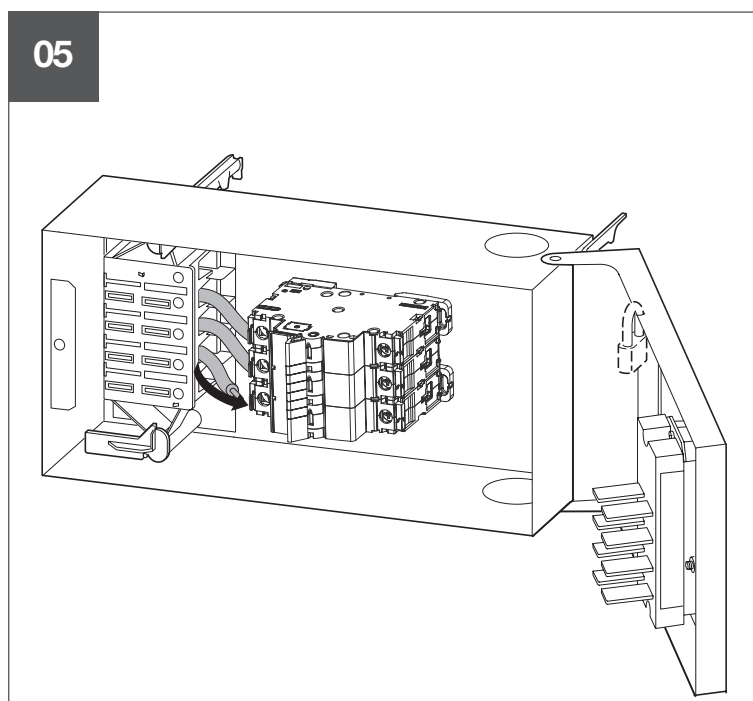
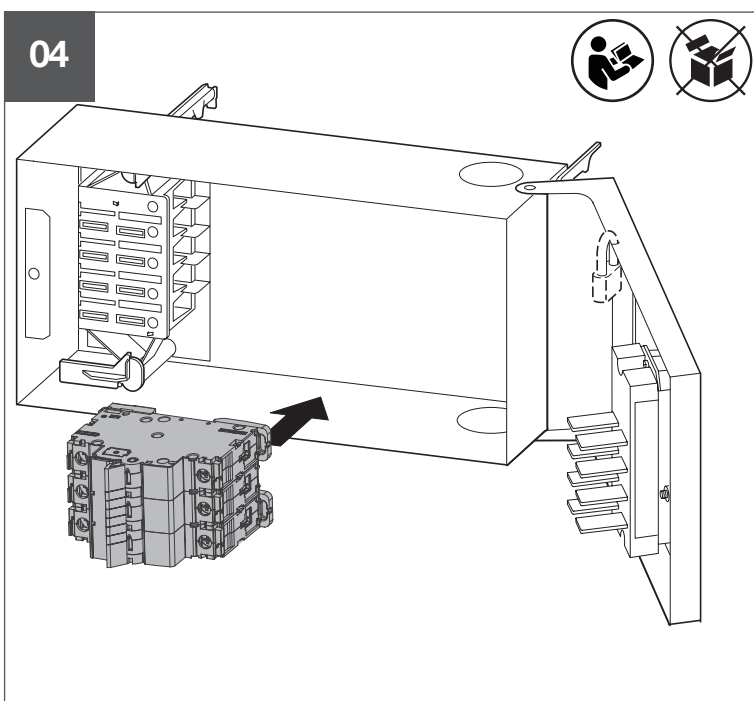
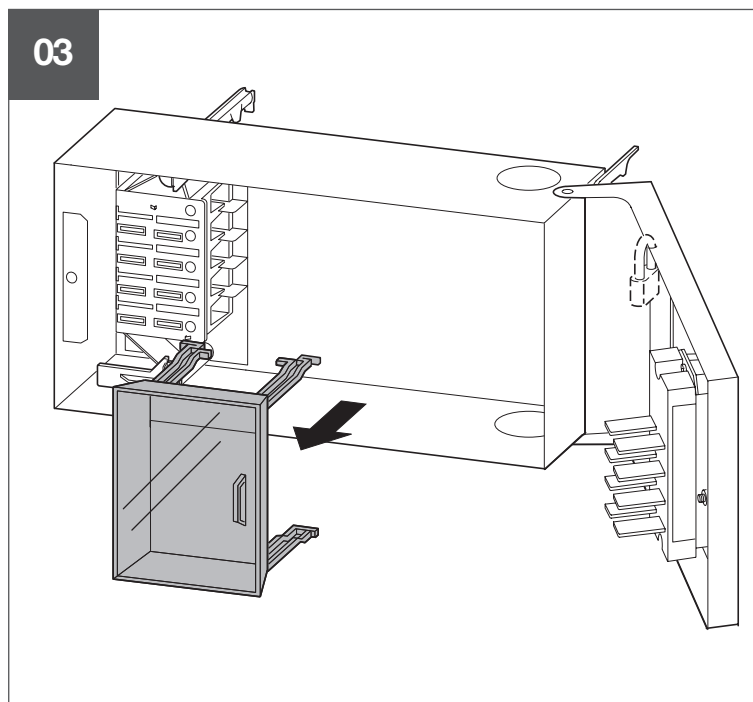
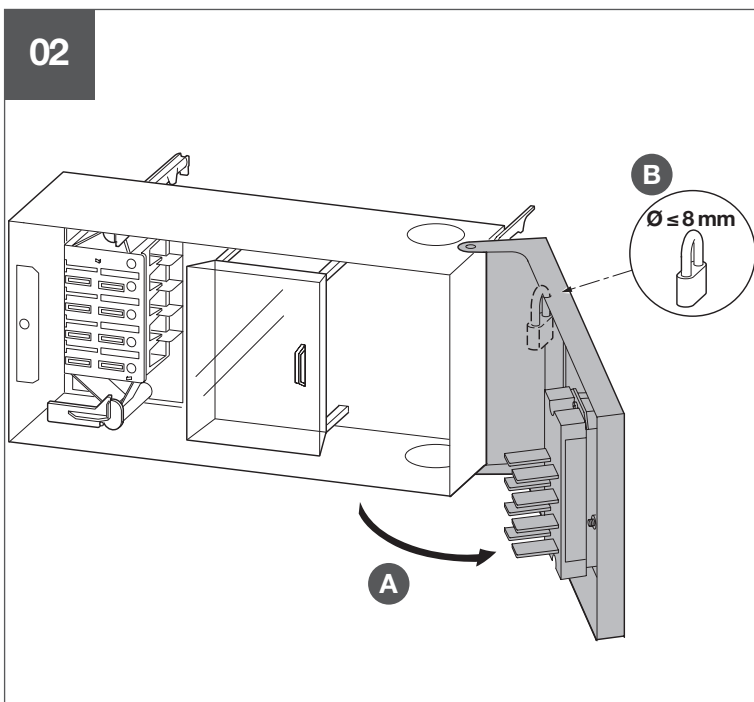
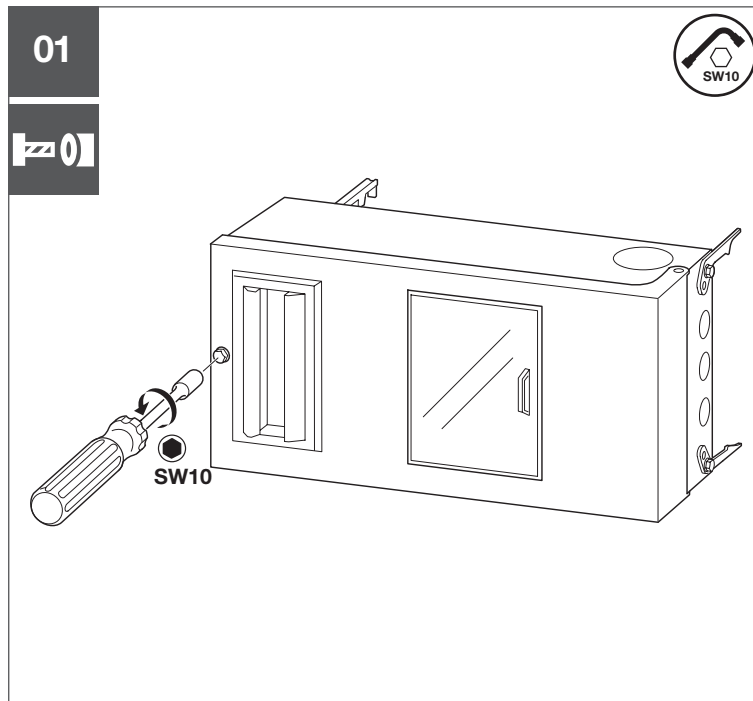
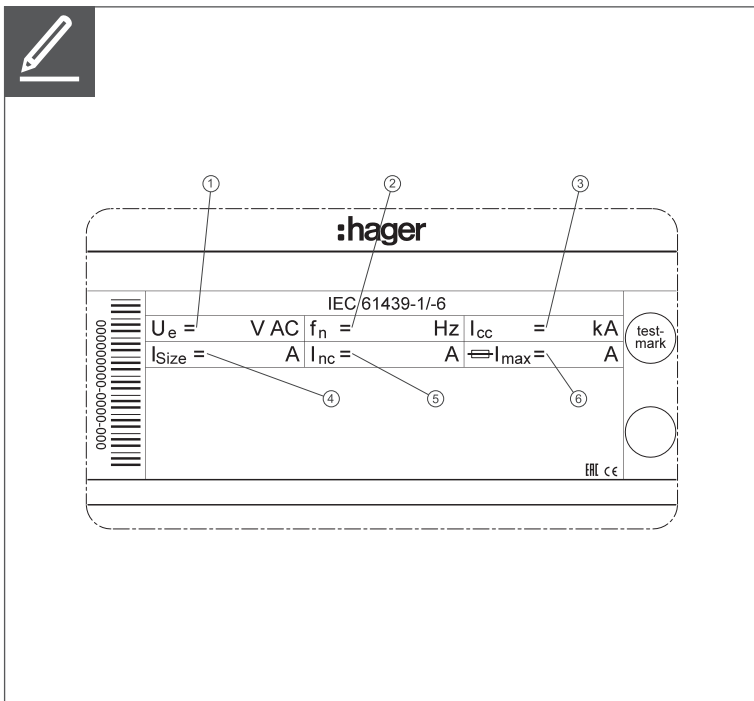

06

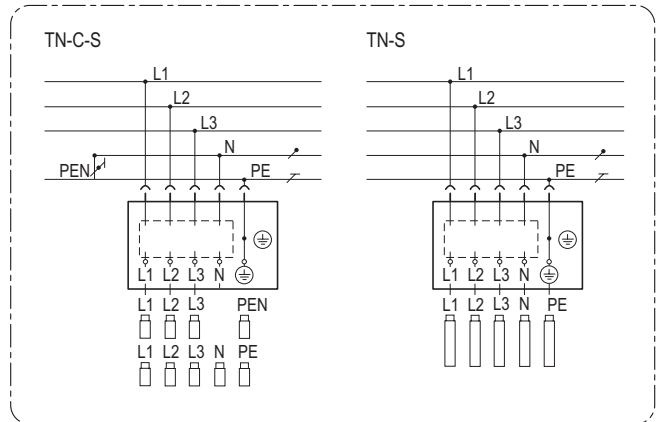
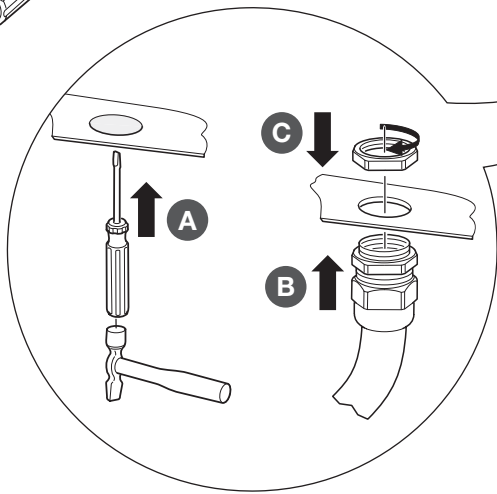
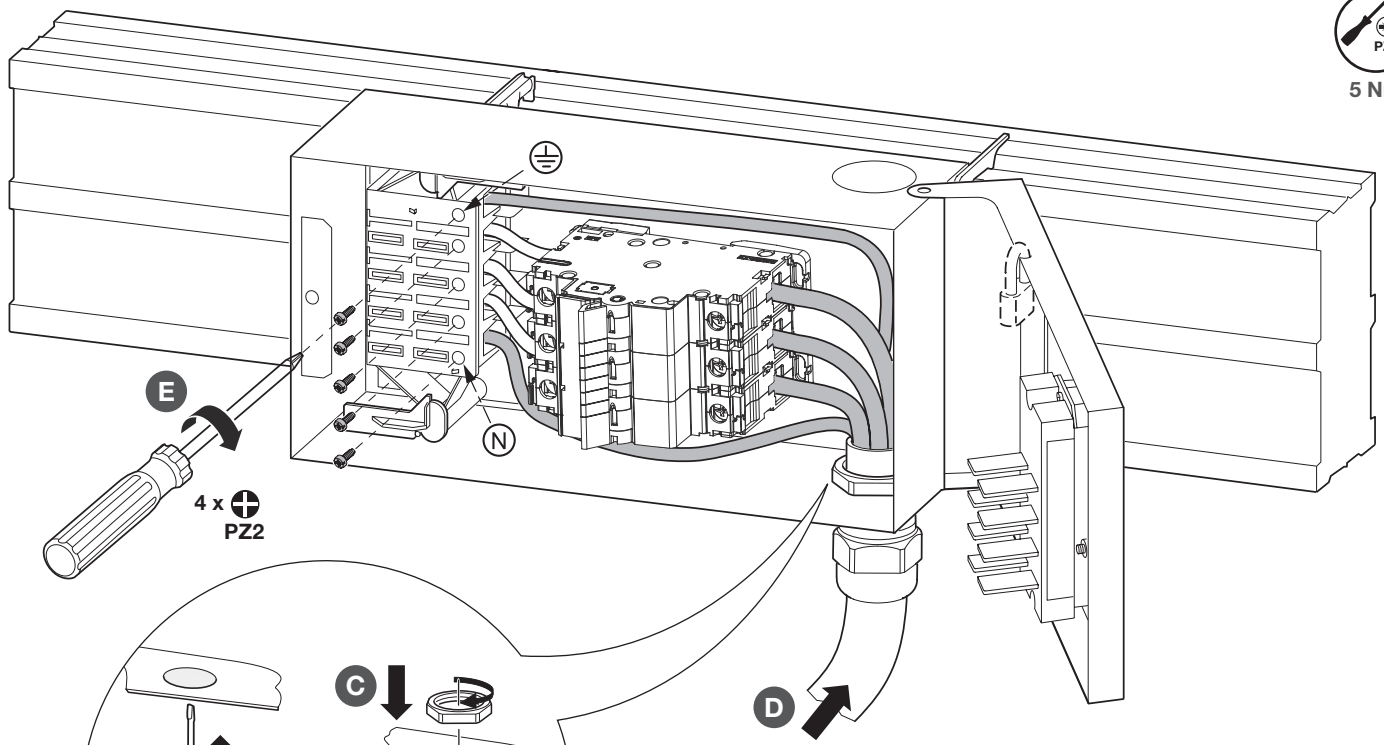

07

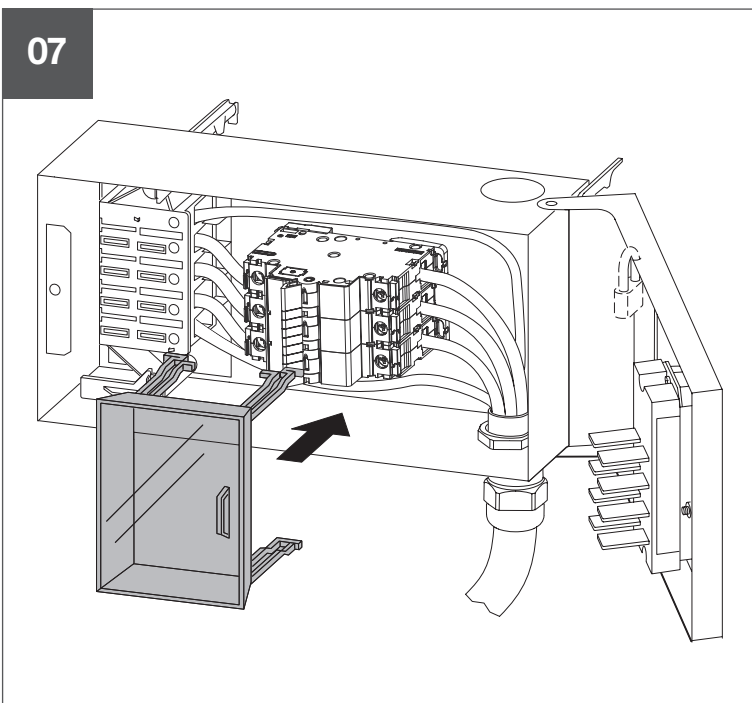

08

