

- (DE) Montageanleitung
- (GB) Assembly instructions
- (NL) Montagehandleiding
- (SE) Monteringsanvisning
- (PL) Instrukcja montażu

## KEM39S03N1LMF, KEM34S03N1LMF

- (DE) Verteilereinspeisung
- (GB) Distribution board feeding unit
- (NL) Verdelervoeding
- (SE) Fördelningsinmatning
- (PL) Rozdzielacz zasilania

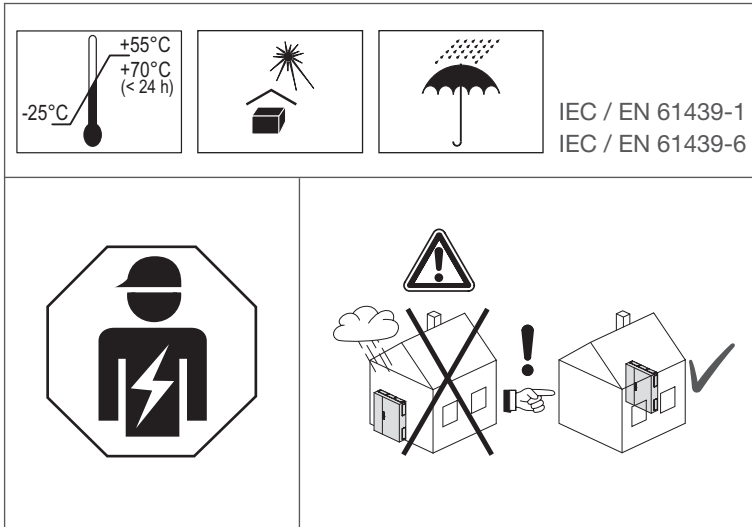

IEC / EN 61439-1  
IEC / EN 61439-6

### (GB) Safety Information!



Electrical devices may only be installed and assembled by a qualified electrician in accordance with the relevant installation standards, guidelines, regulations, directives, safety and accident prevention regulations of the country.

Failure to comply with these installation instructions may result in damage to the device, fire or other hazards.

These instructions are an integral component of the product and must be retained by the end user.



#### DANGER!

Electric shock when live parts are touched!  
An electric shock can lead to death!

- Isolate all connection cables before working on the device and cover any live parts in the area!

### (DE) Sicherheitshinweis!



Einbau und Montage elektrischer Geräte dürfen nur durch eine Elektrofachkraft gemäß den einschlägigen Installationsnormen, Richtlinien, Bestimmungen, Sicherheits- und Unfallverhütungsvorschriften des Landes erfolgen.

Bei Nichtbeachten der Installationshinweise können Schäden am Gerät, Brand oder andere Gefahren entstehen.

Diese Anleitung ist Bestandteil des Produktes und muss beim Endkunden verbleiben.



#### GEFAHR!

Elektrischer Schlag bei Berühren spannungsführender Teile!  
Elektrischer Schlag kann zum Tod führen!

- Vor Arbeiten am Gerät Anschlussleitungen freischalten und spannungsführende Teile in der Umgebung abdecken!

### (NL) Veiligheidsinstructie!



Inbouw en montage van elektrische apparatuur mag alleen door een installateur worden uitgevoerd conform de geldende installatienormen, richtlijnen, voorschriften, bepalingen en ongevalpreventievoorschriften van het betreffende land.

Bij het niet naleven van de installatie-instructies kan schade aan het apparaat, brand of andere gevaren optreden.

Deze handleiding maakt deel uit van het product en dient in het bezit van de eindgebruiker te blijven.



#### GEVAAR!

Gevaar voor elektrische schok bij aanraking van spanningsvoerende delen!  
Elektrische schokken kunnen de dood tot gevolg hebben!

- Voorafgaand aan werkzaamheden aan het apparaat de aansluitleidingen loskoppelen en spanningsvoerende delen in de omgeving afdekken!

## SE Säkerhetsanvisningar!

Inbyggnad och montering av elektriska enheter får endast utföras av en behörig elektriker i enlighet med de gällande nationella installationsnormerna, riktlinjerna, bestämmelserna, säkerhets- och olycksfallsförebyggande föreskrifterna.

Kan medföra allvarliga kroppsskador, eldsvåda eller materiella skador. Läs och följ hela bruksanvisningen.

Denna anvisning betraktas som en produktkomponent och ska lämnas kvar hos slutkunden.



### FARA!

**Elektrisk stöt vid beröring av spänningsförande delar!  
Elektrisk stöt kan leda till döden!**

- Koppla från anslutningsledningarna och täck över spänningsförande delar i omgivningen före arbeten på enheten!



## PL Wskazówka bezpieczeństwa!

Zabudowy i montażu urządzeń elektrycznych może dokonać tylko wykwalifikowany instalator zgodnie z właściwymi dla danego kraju normami dot. instalacji, dyrektywami, warunkami i przepisami BHP.

Nieprzestrzeganie wskazówek dotyczących instalacji może doprowadzić do uszkodzenia urządzenia, pożaru lub innych niebezpieczeństw.

Niniejsza instrukcja jest częścią składową produktu i musi pozostać u klienta.



### NIEBEZPIECZEŃSTWO!

**Niebezpieczeństwo porażenia prądem przy dotknięciu elementów znajdujących się pod napięciem!  
Porażenie prądem grozi śmiercią!**

- Przed rozpoczęciem prac przy urządzeniu należy odłączyć przewody podłączające od sieci, a także osłonić sąsiednie elementy znajdujące się pod napięciem!

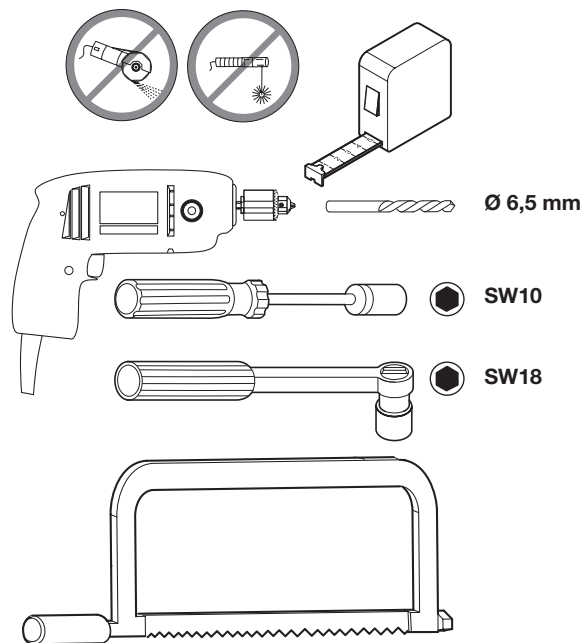
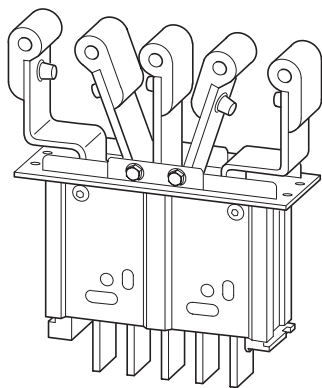

01

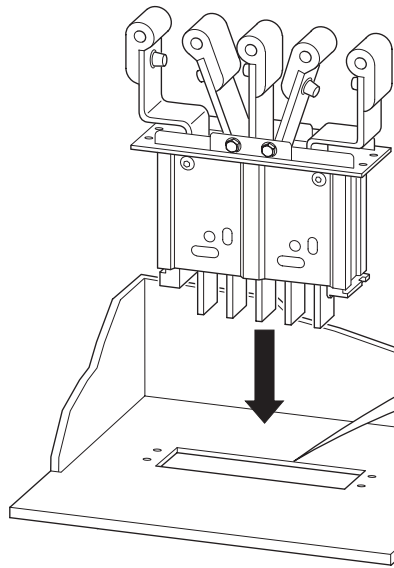

≤ 2,5 mm

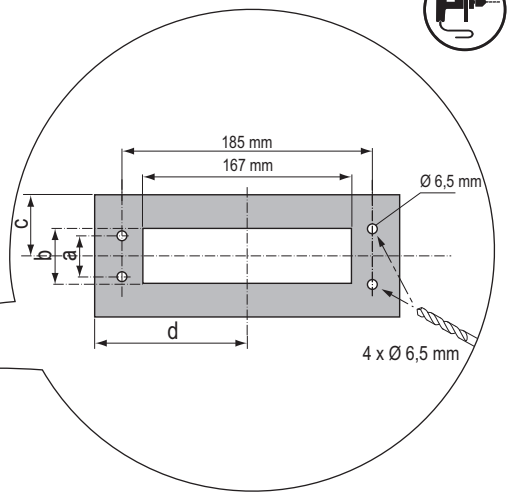

	a [mm]	b [mm]	c [mm]	d [mm]
KEM39S03N1LMF	34	68	≥ 215	≥ 110
KEM34S03N1LMF	92	126	≥ 110	≥ 215



02a TN-C-S

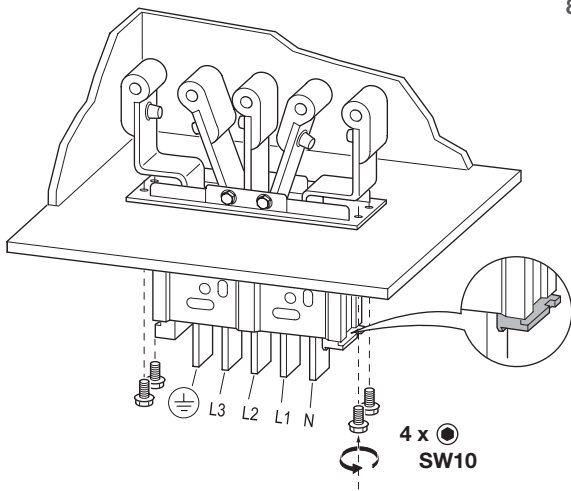
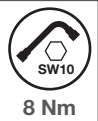

02b TN-C / TT  
TN-S / IT

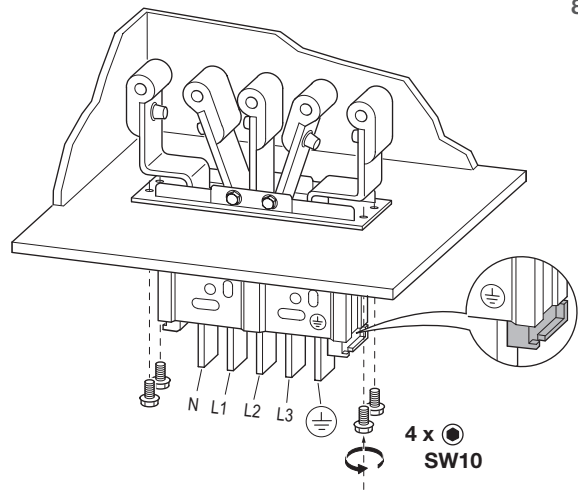
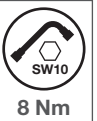

01a TN-C-S

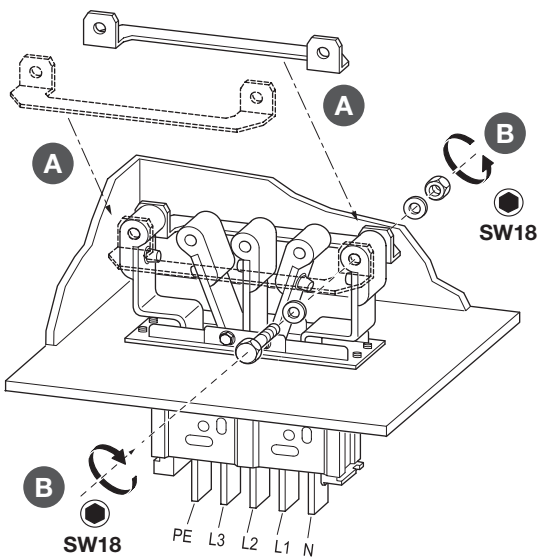
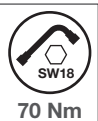

KEM39S03N1LMF 1 x  
KEM34S03N1LMF 2 x

01b TN-C / TT  
TN-S / IT

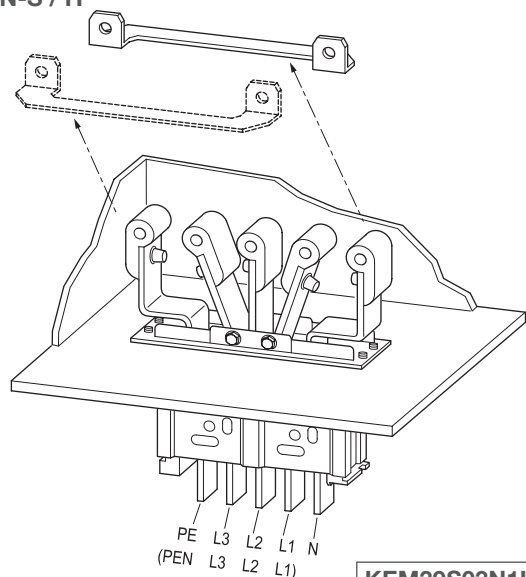

KEM39S03N1LMF 1 x  
KEM34S03N1LMF 2 x

