

2D

REQ0..X, REQ1..X, REV1...X
Platine extérieure audio 2 fils

Consignes de sécurité

(FR)

L'installation et le montage d'appareils électriques doivent être effectués uniquement par des électriciens qualifiés, en conformité avec les normes d'installation et dans le respect des directives, dispositions et consignes de sécurité et de prévention des accidents en vigueur dans le pays.

Veillez observer les prescriptions et les normes en vigueur pour les circuits électriques TBTS lors de l'installation et de la pose des câbles.

Ce mode d'emploi fait partie intégrante du produit et doit être conservé par l'utilisateur final.

Composition de l'appareil

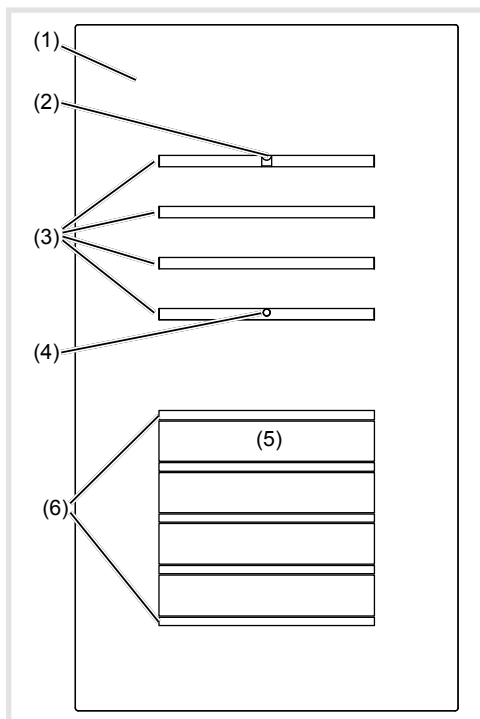

Image 1 : Description de l'appareil face avant

- (1) Face avant en acier inoxydable
- (2) Microphone
- (3) Haut-parleur de porte
- (4) Capteur de crépuscule pour rétro-éclairage des touches d'appel
- (5) Zone de touches avec touches d'appel
- (6) Bande recouvrant la protection de démontage

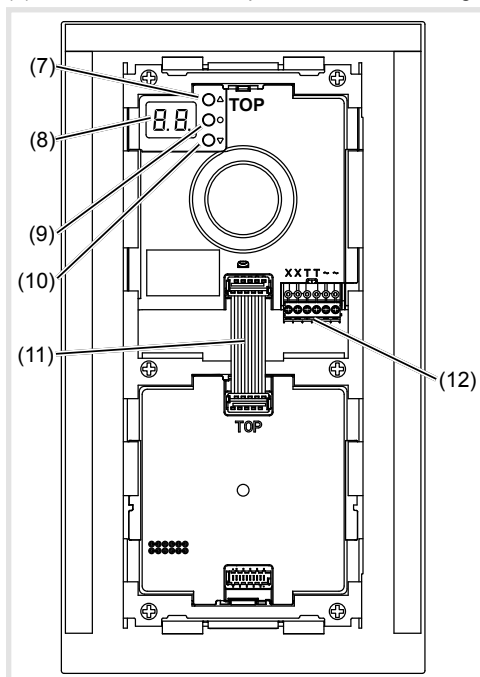

Image 2 : Description de l'appareil arrière

- (7) Touche de réglage vers le haut ▲
- (8) Affichage 7 segments
- (9) Touche de sélection ●
- (10) Touche de réglage vers le bas ▼
- (11) Connecteur bus du module
- (12) Bornier de raccordement

Fonction

La platine de rue audio fonctionne avec un système de bus à 2 fils et prend en charge la communication par le son et par l'image.

Cas d'usage typique

- pour montage en saillie ou encastré
- non compatible avec les systèmes d'interphone d'autres fabricants
- adapté à une utilisation en extérieur

Caractéristiques du produit

- entièrement prémonté
- protégé contre le vandalisme
- avec face avant en acier inoxydable de 2 mm
- changement des porte-nom par l'avant sans outil spécial
- Mise en service par une seule personne
- touches d'appel avec tonalité d'acquiescement (déconnectable) et retour tactile
- la touche d'appel peut également être configurée pour commander l'éclairage ou l'ouverture de la porte, ou être laissée sans fonction
- rétro-éclairage LED blanc homogène et durable des touches d'appel
- rétro-éclairage des touches d'appel commandé par le niveau de lumière ambiante, avec réglage de la luminosité à l'allumage
- la platine de rue ne peut être ouverte qu'à l'aide de l'outil d'ouverture fourni
- touches d'appel incassables non saillantes
- haut-parleur et microphone protégés contre le vandalisme
- volume du haut-parleur et sensibilité du microphone réglables
- contact d'ouverture de porte réglable de 1 à 10 s
- ouverture de porte sans appel préalable réglable dans les installations à une porte
- ligne de vie pour faciliter l'installation

Fonctionnement

Établir l'appel (sonner)

- Appuyer sur le poussoir d'appel assigné à la personne souhaitée.

Si cette fonction est configurée, l'actionnement du poussoir d'appel est confirmé par une tonalité d'acquiescement. Les stations internes concernées sont appelées.

Allumer la lumière

Un poussoir d'appel est configuré et marqué pour la commande de l'éclairage (signet d'éclairage fourni).

- Appuyer sur le poussoir d'appel dédié à l'éclairage.
- Si cette fonction est configurée, l'actionnement du poussoir d'appel est confirmé par une tonalité d'acquiescement. Le contact lumière d'une alimentation de ligne se ferme pendant la durée prédéfinie.

Étiqueter les poussoirs d'appel

- Appuyer sur le poussoir d'appel sur un côté. Sur le côté opposé, l'ouverture à levier (14) devient accessible avec un tournevis.
- Introduire le tournevis dans l'ouverture à levier (13) et débloquer (image 3).
- Retirer le couvercle avec la plaque de porte-nom.

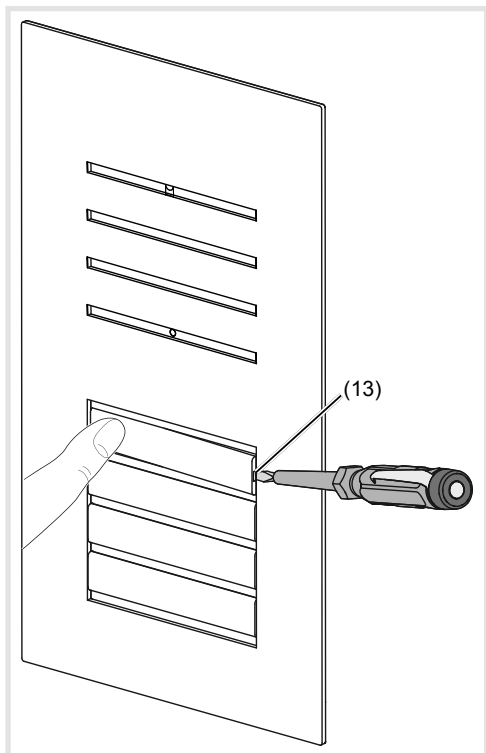

Image 3 : Changement du porte-nom

(13) Ouverture à levier

- Inscrire l'information souhaitée sur l'insert du porte-nom.
- Placer l'insert de porte-nom ou une étiquette préparée dans le couvercle et apposer le couvercle.

B Ne pas utiliser de papier pour le porte-nom, car l'humidité et la lumière UV endommageraient le papier et l'inscription.

B Pour le marquage, il convient d'utiliser une feuille résistante aux rayons UV avec inscription imprimée au laser ainsi que des appareils de marquage pour les étiquettes :

- petites touches - 12 mm
- touches moyennes - 30 mm

Platines de rue avec affichage d'état

Affichage	Cause	Fonction/durée de l'éclairage
	Appel d'un correspondant.	S'éteint après 90 s si l'appel n'est pas accepté ou si aucune autre action n'est réalisée sur la platine de rue.
	Un correspondant accepte l'appel de platine de rue.	Le symbole s'éteint, reste allumé tant que la liaison de communication est maintenue, 3 min maximum.
	La porte est déverrouillée.	Appel perdu : Le symbole s'éteint et s'allume pendant la durée de déverrouillage prédéfinie sur la platine de rue. Appel accepté : Outre s'allume pendant la durée de déverrouillage prédéfinie sur la platine de rue. s'éteint env. 5 s après le symbole .

Tableau 1 : Affichages d'état du platine de rue

Nettoyage et entretien

Pour le nettoyage et l'entretien, il est recommandé d'utiliser des produits du commerce pour l'entretien de l'acier inoxydable ou la peinture de voiture contenant de la cire.

B Afin de ne pas endommager la surface et d'éviter la formation de rouille, il est recommandé de ne pas utiliser de laine d'acier, de brosse en acier ou d'ustensile similaire pour le nettoyage.

Informations destinées aux électriciens

Montage et raccordement électrique



DANGER !

Choc électrique en cas de contact avec les pièces sous tension dans l'environnement de l'installation !

Un choc électrique peut entraîner la mort !

Déconnecter tous les disjoncteurs correspondants avant l'intervention sur l'appareil ou la charge. Recouvrir les pièces voisines restées sous tension

Lors de l'installation de systèmes de communication de porte, il convient de respecter les dispositions de sécurité générales applicables aux équipements de télécommunication selon VDE 0800 :

- Guidage séparé des lignes de réseau et des lignes de communication de porte en respectant une distance minimale de 10 cm
- Barrettes de séparation entre les lignes de réseau et de communication de porte dans des goulottes utilisées conjointement
- Utilisation de câbles de télécommunication couvrants, par ex. J-Y (St) Y d'un diamètre de 0,8 mm

Câbles bus

- J-Y(ST)Y ou A-2Y(L)2Y
Utiliser une paire de fils torsadés.
Recommandation : blanc / jaune
- CAT
Utiliser une paire de fils torsadés.
Recommandation : orange / blanc.

B Évitez les dysfonctionnements !

La fréquence porteuse vidéo de 13 MHz utilisée pour les systèmes d'interphonie vidéo 2 fils peut provoquer des interférences lors du fonctionnement avec d'autres appareils, tels que des radios, des routeurs et des appareils WLAN.

- Utiliser exclusivement les qualités de câble blindé recommandées dans cette notice.
- Respecter impérativement les réglementations en vigueur lors de la planification et de l'installation.
- Effectuer la pose des câbles, le câblage des appareils et en particulier le blindage et la mise à la terre comme décrit ci-après.

Montage de la platine de rue

Le boîtier en saillie ou à encastrer est monté (voir les instructions de montage du boîtier). Les câbles de raccordement et les stations internes sont raccordés à l'alimentation de ligne conformément aux longueurs de câble et amortissement maximum (voir l'alimentation de ligne dans le mode d'emploi).

- En cas de montage encastré, les éléments de fixation du boîtier à encastrer doivent être fixés à l'aide des écrous placés en dessous et au-dessus, sur les vis de fixation. Les équerres de support (14) des éléments de fixation doivent reposer sur la surface du mur.

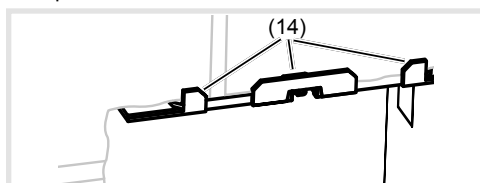

Image 4 : Équerres de support des éléments de fixation

(14) Équerres de support des éléments de fixation

- Introduire l'outil d'ouverture (15) dans le logement de l'élément de fixation inférieur (16) du boîtier (image 5).

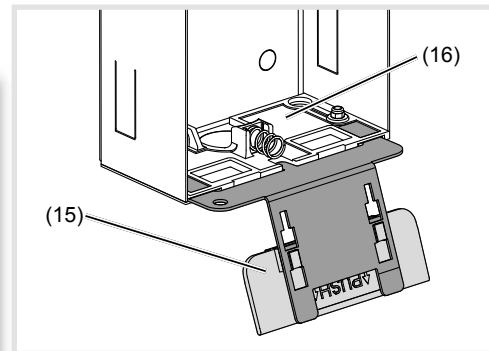

Image 5 : Outil d'ouverture introduit

(15) Outil d'ouverture

(16) Élément de fixation

- Suspending les boucles de la ligne de vie (17) à l'élément de suspension situé en haut à gauche de la platine de rue et à l'élément de fixation supérieur (18) dans le boîtier. Mettre la platine de rue en mode installation à l'aide de l'outil d'ouverture (image 5).

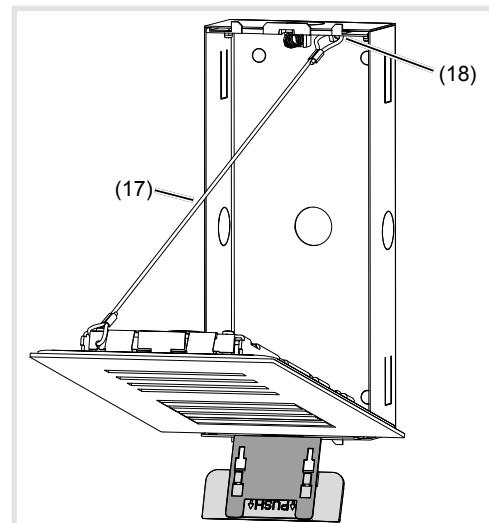

Image 6 : Position d'installation de la platine de rue

(17) ligne de vie

(18) élément de fixation supérieur

Raccordement de la platine de rue

- Raccourcir au besoin le câble de raccordement de la platine de vie et dénuder les fils nécessaires.
- Tirer le bornier de raccordement (12) du module audio vers le bas.
- Raccorder la paire du câble bus à 2 fils à la borne XX du bornier de raccordement (image 7).
- Le cas échéant, raccorder le câble d'ouverture de porte à la borne TT du bornier de raccordement (image 7 et 8).

Ou :

- Pour une installation protégée contre la manipulation, raccorder l'ouvre-porte à l'alimentation de ligne (image 9).

B Le câble d'alimentation de l'ouvre-porte ne doit pas passer par la platine de rue afin d'assurer la protection contre la manipulation.

- Raccorder le câble d'alimentation 12 V pour le rétro-éclairage des touches d'appel du transformateur de réseau aux bornes ~ du bornier de raccordement (image 7 ... 9).

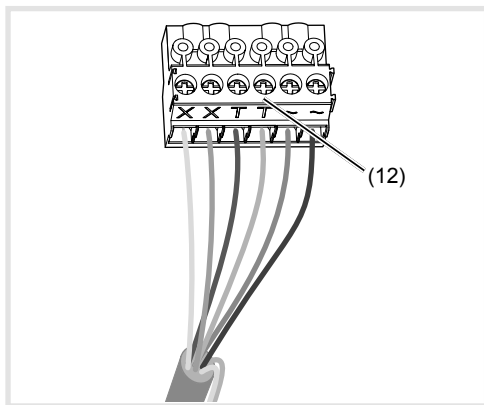

Image 7 : Bornier de raccordement câblé

B Pour un raccordement en tant que station de porte d'étage, consulter le mode d'emploi pour l'alimentation de ligne.

- Enfiler le bornier de raccordement sur le module audio.

Symboles de commutation et éléments des schémas électriques

- Alimentation de ligne rail DIN
- Transformateur réseau
- Ouvre-porte
- Platine de rue audio
- Paire de fils torsadés pour appareils 2 fils (recommandation : paire de fils blanc / jaune)
- Paire de fils non torsadés, par ex. pour l'ouvre-porte

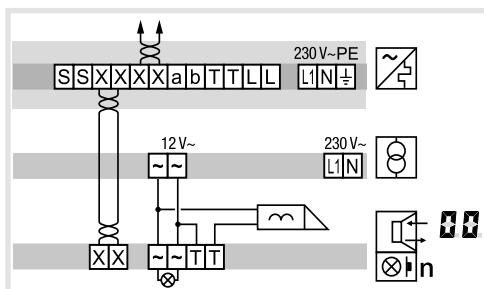

Image 8 : Raccordement de l'ouvre-porte à la platine de rue

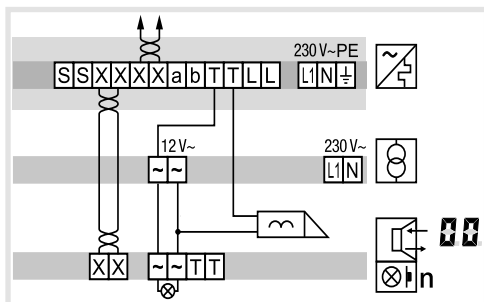

Image 9 : Raccordement de la platine de rue avec ouvre-porte protégé contre la manipulation

Si des dysfonctionnements surviennent dans les installations de télécommunication, dans les services de radiocommunication ou dans d'autres installations lors de l'exploitation de systèmes d'interphonie vidéo existants, des mesures de blindage et de mise à la terre des câbles ainsi que des mesures de filtrage doivent être mises en œuvre.

- Pour ce faire, connecter tous les fils de continuité des câbles en étoile à l'aide d'une borne.
- Dans le sous-ensemble, raccorder tous les fils de continuité au rail PE.

Appeler et parcourir les paramètres du système

3 boutons et un affichage 2 chiffres à 7 segments (images 2, 7 ... 10) se trouvent au dos du module audio pour les paramètres du système.

- Appuyer sur le bouton ∇ / Δ .

L'appareil se met en mode réglage. La première entrée de menu **Rb** s'affiche.

B La direction de lecture de l'affichage à 7 segments change de 180°, en fonction du bouton ∇ / Δ actionné au début.

- Avec ∇ / Δ , sélectionner l'entrée de menu souhaitée (image 10).

- Avec \circ , confirmer la sélection.

B L'affichage à 7 segments s'éteint si aucune touche n'est actionnée pendant 5 secondes. Les réglages sont acceptés. L'appareil revient en fonctionnement normal.

∇ / Δ	Rb Adresse/fonction de poussoir d'appel unique	Appuyer sur le poussoir d'appel à configurer	00 ... FF = Adresse du poussoir d'appel LL = Interrupteur d'éclairage LL = Poussoir ouvre-porte -- = Aucune fonction	Adresse/fonction enregistrée, Rb s'affiche
Δ	RR Assignation automatique des poussoirs d'appel	00 = Annuler 1f = Démarrer l'assignation		Assignation réalisée/annulée, RR s'affiche
Δ	Lb Haut-parleur de porte Volume	00 ... 31 Préréglage 15		Le volume est réglé, Lb s'affiche
Δ	Lp Sensibilité du microphone	00 ... 31 Préréglage 15		La sensibilité est réglée, Lp s'affiche
Δ	Lp Volume du signal sonore de fonctionnement	00 ... 31 00 = Signal sonore désactivé Préréglage 10		Le volume est réglé, Lp s'affiche
Δ	Ld Temps de déverrouillage de l'ouvre-porte	01 ... 10 secondes Préréglage 03 secondes		Le temps de déverrouillage est réglé, Ld s'affiche
Δ	Lr Fonction de l'ouvre-porte	00 = seulement à l'appel de platine de rue 1f = aussi sans appel de platine de rue ¹⁾ Préréglage 00		La fonction de l'ouvre-porte est réglée, Lr s'affiche
Δ	SR Réglage de l'adresse de porte	x0 ... xF x = adresse de ligne reçue Préréglage 00		L'adresse de porte est réglée, SR s'affiche
Δ	Sc Caméra disponible	00 = Pas de caméra 1f = Avec caméra Préréglage audio vidéo 1f		L'option de caméra est réglée, Sc s'affiche
Δ	SL Paramétrage du rétro-éclairage des poussoirs d'appel (luminosité à l'allumage)	00 ... 10 00 = Désactivé 1f = Valeur la plus faible 09 = Valeur la plus élevée 10 = Toujours à Préréglage 05		Le rétro-éclairage est réglé, SL s'affiche
Δ	EE Affichage des codes d'erreur (capacité d'enregistrement max. 5)	01 ... 03 Codes d'erreur 01 = Communication module 02 = Poussoir d'appel bloqué 03 = Adresse module -- = Aucune erreur disponible		Les codes d'erreur sont affichés, EE s'affiche
Δ	Er Remise à zéro des codes d'erreur	00 = Annulation 1f = Remise à zéro		Les codes d'erreur sont effacés, Er s'affiche
Δ	Ff Réglages d'usine	00 = Annulation 1f = Remise à zéro		Une fois la réinitialisation au réglage d'usine effectué, l'affichage s'éteint
Δ	00 Appel multiple ou appel simple	00 = Appel multiple (réglage d'usine) 1f = Appel simple		Chaque pression sur un bouton déclenche un appel 00 ou termine dans un premier temps l'appel en cours, 100 s'affiche ²⁾ .

¹⁾ Fonction d'ouvre-porte sans appel de platine de rue possible uniquement dans les installations à une porte
²⁾ OC « One Call », à partir de la version logicielle 2.0

Image 10 : Aperçu des paramètres système

B Pour les installations avec RTQ52xx, TJA510N, TJA470 ou plusieurs platines de rue, il est impératif d'utiliser l'appel multiple **00**.

Réglage des valeurs

L'entrée de menu à paramétrer est confirmée et clignote en alternance avec la valeur de réglage.

- Appuyer sur le bouton ▼ / ▲.

Breve pression sur la touche: modification de la valeur d'un pas.

Pression longue sur la touche : permet de parcourir les valeurs. Une fois que la touche est relâchée, le défilement s'arrête.

- Confirmer la valeur paramétrée avec ○.

L'appareil mémorise le réglage et revient à l'entrée de menu précédente.

Assignation automatique des poussoirs d'appel AA

L'assignation automatique des poussoirs d'appel assigne les poussoirs d'appel aux connecteurs situés au dos de la façon suivante. L'assignation est effectuée de haut en bas et, en présence de deux rangées de platines de rue, dans le sens inverse aux aiguilles d'une montre vers le haut à droite, automatiquement (image 11).

Les platines de rue disposent d'une préassignation automatique en sortie d'usine.

L'entrée de menu AA est confirmée. AA clignote en alternance avec l'entrée BB pour annuler.

- Avec ▼ / ▲, sélectionner l'entrée BB pour l'assignation automatique.
- Avec ○, confirmer.

L'affichage clignote pendant l'assignation.

Ensuite, l'affichage revient à l'entrée de menu précédente AA.

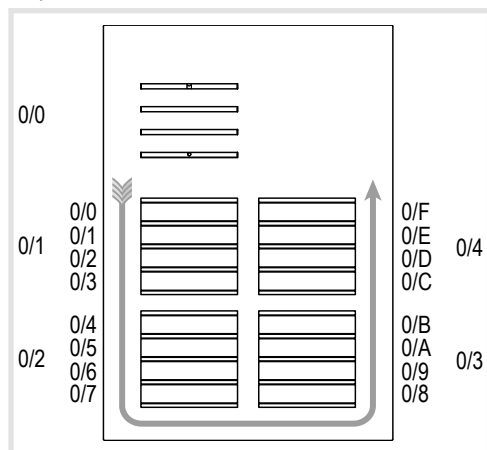

Image 11 : Adresse de module et assignation automatique des poussoirs d'appel

Paramétrage d'une adresse de poussoir d'appel/fonction AB unique

L'entrée de menu AB Adresse de poussoir d'appel/fonction unique est confirmée et clignote.

- Appuyer sur le poussoir d'appel à configurer. L'entrée de menu AB clignote en alternance avec l'adresse/fonction actuelle.
- Avec ▼ / ▲, sélectionner l'adresse BB ... FF ou fonction LL pour interrupteur d'éclairage, EE pour ouvre-porte ou ZZ pour aucune fonction.
- Confirmer l'adresse/fonction paramétrée avec ○.

L'appareil mémorise le réglage et revient à l'entrée de menu AB précédente.

Affichage des codes d'erreur enregistrés EE

Les erreurs qui surviennent pendant le fonctionnement du module audio et de poussoirs d'appel sont enregistrées dans la mémoire d'erreurs du module audio à des fins de diagnostic.

- À l'aide des touches ▼ et ▲, sélectionner l'entrée de menu EE, puis confirmer avec ○.

Si aucun code d'erreur n'est disponible, EE s'affiche pendant 2 secondes, puis EE à nouveau.

Si des codes d'erreur sont enregistrés, EE clignote suivi de l'adresse de module et du code d'erreur.

- Appuyer sur le bouton ▼ / ▲, afin d'appeler d'autres codes d'erreur le cas échéant.
- Appuyer sur le bouton ○ pour revenir à l'entrée de menu EE.

Code d'erreur	Cause de l'erreur	Mesures de correction
EE	Erreur de communication entre le module audio et des poussoirs d'appel. Après la 3e occurrence de l'erreur, une remise à zéro du système s'effectue automatiquement et le code d'erreur est généré.	Si l'erreur persiste, le module de poussoirs d'appel doit être remplacé et l'assignation réeffectuée.
EE	Poussoir d'appel bloqué	Vérifier le module des poussoirs d'appel et en cas de défaut, le remplacer et procéder à l'assignation.
EE	L'écriture de l'adresse du poussoir d'appel dans le module de poussoirs d'appel a échoué.	Si l'erreur persiste, le module de poussoirs d'appel doit être remplacé et l'assignation réeffectuée.

Tableau 2 : Codes d'erreur et mesures de correction

Lorsque 5 codes d'erreur sont enregistrés, la mémoire doit être effacée afin que de nouveaux codes d'erreur puissent être enregistrés.

Les codes d'erreur identiques ne sont enregistrés qu'une fois.

Appel multiple/Appel simple

Appel multiple, valeur EE (réglage d'usine) : Chaque pression sur un bouton de la page déclenche un appel. Ces appels peuvent être acceptés successivement.

Appel simple, valeur EE : Une pression sur un bouton de la page déclenche un appel. Chaque pression ultérieure sur un bouton termine l'appel précédent et lance le nouvel appel. Un seul appel peut être en attente dans le système.

Mise en place de la platine de rue

Le paramétrage du système est terminé.

- Retirer l'outil d'ouverture du boîtier.
- Mettre en place la platine de rue et appuyer jusqu'à ce qu'elle s'enclenche de façon audible en haut et en bas en même temps (image 12).

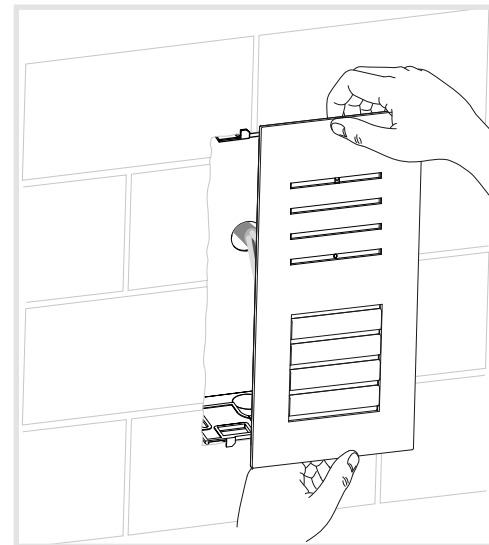

Image 12 : Mise en place de la platine de rue

Démontez l'habillage du module de poussoirs d'appel

Lors du nettoyage ou du remplacement, l'habillage du module de poussoirs d'appel peut être démonté par l'avant.

- Faire levier vers l'avant avec le tournevis sur les bandes de recouvrement (6) en haut et en bas et les retirer (image 13).

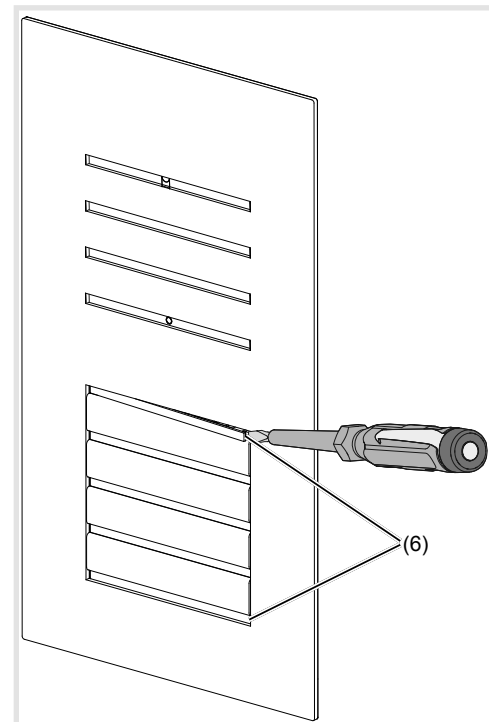

Image 13 : Retrait des bandes de recouvrement

- Pousser la partie supérieure du module de poussoirs d'appel à l'aide du tournevis inséré dans l'ouverture à levier et l'attirer vers l'avant (image 14).

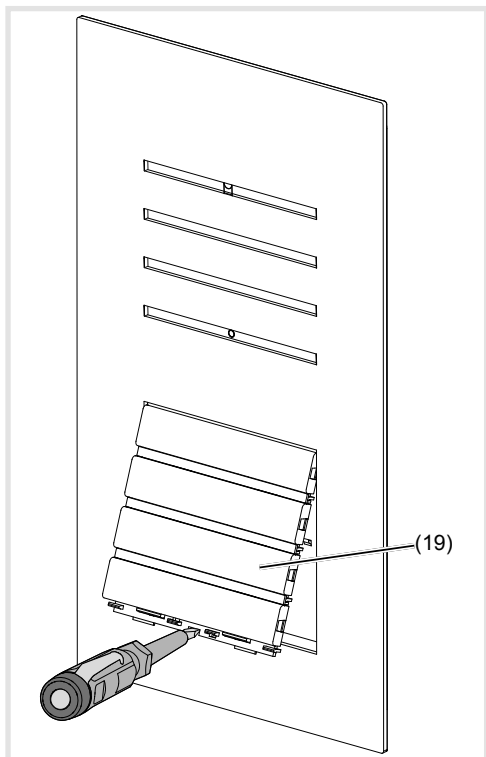

Image 14 : Démontage de l'habillage du module de poussoirs d'appel

(19) Habillage du module de poussoirs d'appel

I Les habillages défectueux ne peuvent être remplacés que par un habillage comportant le même nombre de poussoirs.

- Retirer le module à remplacer et monter le nouveau module en suivant la séquence inverse.

Ouverture de la platine de rue

- Placer l'outil d'ouverture (15) en bas au milieu et pousser vers le haut (image 15).

I Pour les platines de rue à deux rangées, positionner un outil d'ouverture en dessous de chaque rangée, au milieu.

La platine de rue se dégage par le bas vers l'avant et peut être ouverte.

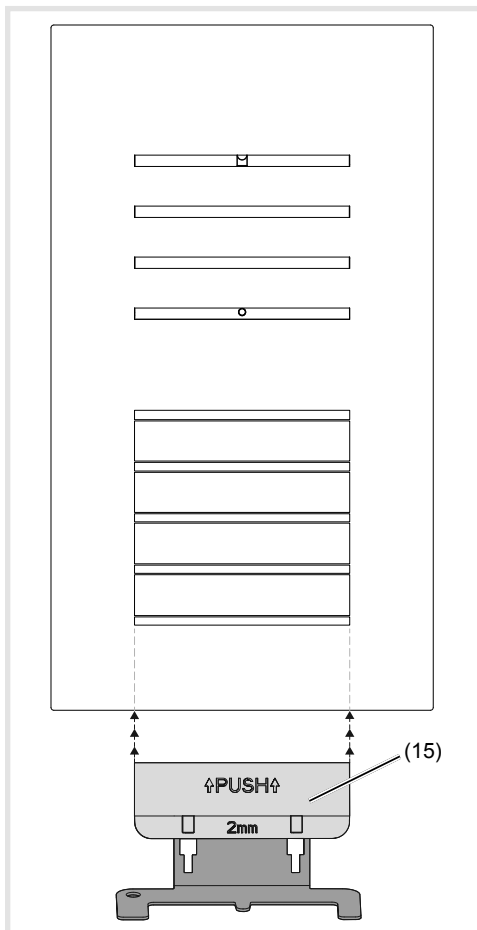

Image 15 : Démontage de la platine de rue

Remplacement du module/d'insert

La platine de rue est démontée.

- Retirer le bornier de raccordement (12) du module audio.
- Retirer le connecteur des câble de raccordement du module à changer.
- Dévisser les vis (20) du support arrière du module (21) avec un tournevis et retirer le support du module (image 16).

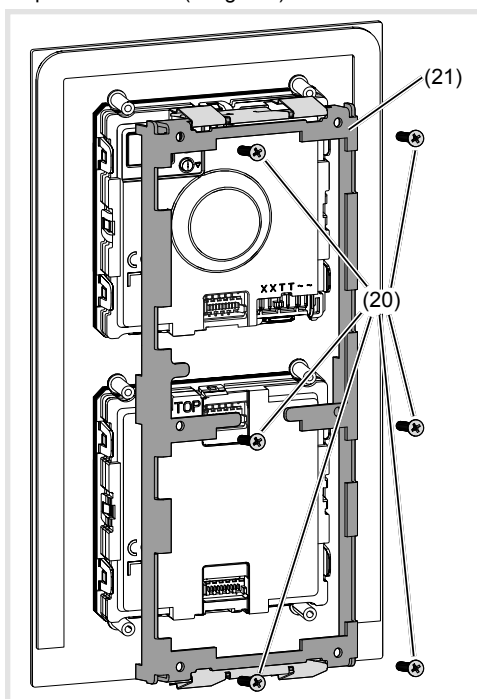

Image 16 : Démontage du support du module

(20) Vis

(21) Support du module

- Pour démonter le module de poussoirs d'appel, débloquer les taquets d'arrêt latéraux (22) du support du module en faisant levier avec précaution à l'aide d'un tournevis (image 17).

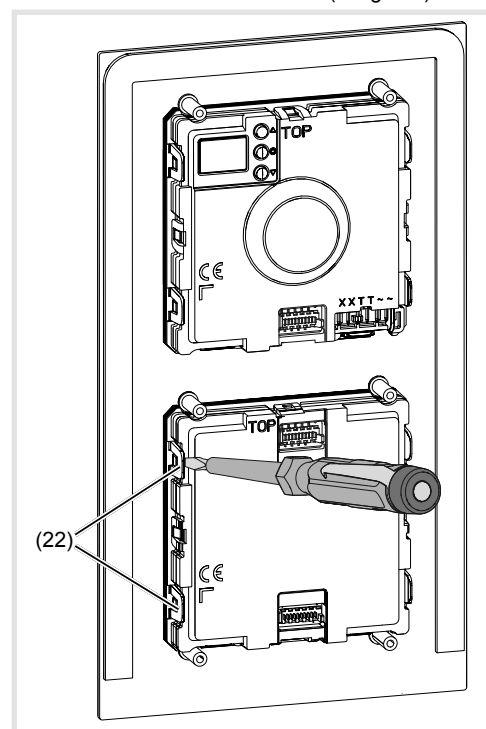

Image 17 : Débloquage du module

(22) Taquets d'arrêt du support du module

Le module se dégage après le débloquage des taquets d'arrêt du module (22) de leur ancrage.

- Retirer le module à remplacer et monter le nouveau module en suivant la séquence inverse.

I Une assignation manuelle ou automatique du module est nécessaire au fonctionnement de la platine de rue.

Annexes

Caractéristiques techniques

Tension de service	22 ... 24 V=
Courant absorbé (module audio, en veille)	5 mA
Courant absorbé (module audio, en fonctionnement)	110 mA
Courant rétro-éclairage porte-nom par module de poussoirs d'appel	45 mA

Réglage du menu	Rétro-éclairage activé	Rétro-éclairage désactivé
0	Arrêt permanent	
1	≈ 750 lx	≈ 1600 lx
2	.	.
3	.	.
4	.	.
5	.	.
6	.	.
7	.	.
8	.	.
9	≈ 60 lx	≈ 110 lx
10	Fonctionnement permanent	

Tableau 3 : Rétro-éclairage à LED à luminosité réglable

Contact d'ouverture de porte T/T libre de potentiel	max. 24 V/1 A
Durée de déverrouillage ouvre-porte	1 ... 10 s
Indice de protection	IP44
Indice de protection (degré de résistance aux chocs)	IK07
Humidité relative	0 ... 65 % (aucune condensation)
Température de service	-20 °C ... +55 °C
Température de stockage / de transport	-30 °C ... +80 °C
Bornes de raccordement pour diamètre de conducteur	0,5 ... 0,8 mm
Dimensions :	
Petit poussoir d'appel	75,8 x 14,5 mm
Petit porte-nom	72,1 x 12 mm
Poussoir d'appel moyen	75,8 x 32,6 mm
Porte-nom moyen	72,1 x 30,1 mm
Grand poussoir d'appel	75,8 x 75,8 mm
Grand porte-nom	72,1 x 66,3 mm
Épaisseur de l'insert de porte-nom	max. 0,5 mm
Compensation de l'épaisseur pour montage encastré	17 mm
Dimensions de la platine de rue (l x h x p) :	
avec 0,5 ou 1 module	133,5 x 242 x 2 mm
avec 0,5 et 1 module	133,5 x 295,8 x 2 mm
avec 2 modules	135 x 332 x 2 mm
avec 0,5 et 2 modules	133,5 x 385,8 x 2 mm
avec 3 modules	133,5 x 422 x 2 mm
avec 2 x 2 modules	225,5 x 332 x 2 mm
avec 3 et 2 modules ou avec 2 x 3 modules	225,5 x 422 x 2 mm

Accessoires (extrait)

Boîtier à encastrer pour platine de rue

avec 0,5 ou 1 module	REW111X
avec 0,5 et 1 module	REW112X
avec 2 modules	REW113X
avec 0,5 et 2 modules	REW114X
avec 3 modules	REW115X
avec 2 x 2 modules	REW126X
avec 3 et 2 modules ou avec 2 x 3 modules	REW127X

Boîtier en saillie pour platine de rue :

avec 0,5 module ou 1 module	REW211X
avec 0,5 module et 1 module	REW212X
avec 2 modules	REW213X
avec 0,5 et 2 modules	REW214X
avec 3 modules	REW215X
avec 2 x 2 modules	REW226X
avec 3 et 2 modules ou avec 2 x 3 modules	REW227X