

2D

RE..410X

Modulo AUDIO 2Fili

RE..310X

Ricambio Inserto-AUDIO 2Fili

Indicazioni di sicurezza

L'incasso e il montaggio di apparecchi elettrici deve essere eseguito esclusivamente da un elettricista qualificato in base alle norme, alle direttive, alle condizioni e ai provvedimenti di sicurezza e prevenzione degli incidenti in vigore nel paese.

Per l'installazione e la posa dei cavi, attenersi alle direttive e alle norme vigenti per i circuiti elettrici di bassa tensione.

Queste istruzioni per l'uso sono parte integrante del prodotto e devono restare in possesso dell'utilizzatore finale.

Struttura dell'apparecchio



Figura 1: struttura apparecchio modulo audio, lato anteriore



Figura 2: struttura apparecchio modulo audio con portamodulo, lato anteriore

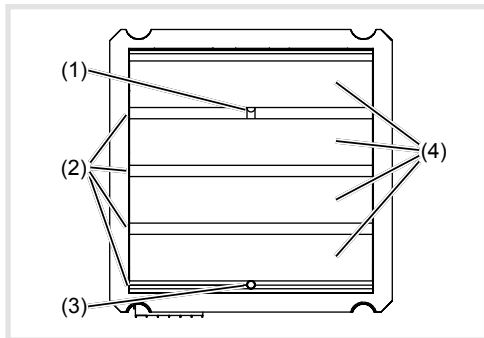

Figura 3: struttura apparecchio mascherina audio, lato anteriore

- (1) Microfono
- (2) Altoparlanti
- (3) Sensore crepuscolare
- (4) Diaframmi in acciaio
- (5) Portamodulo (a seconda del riferimento)

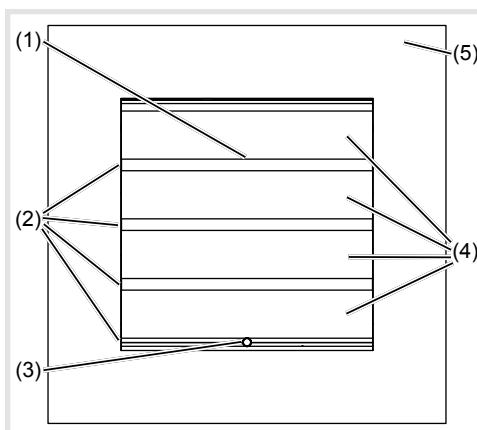

Figura 4: struttura apparecchio moduli audio e mascherina audio, lato posteriore

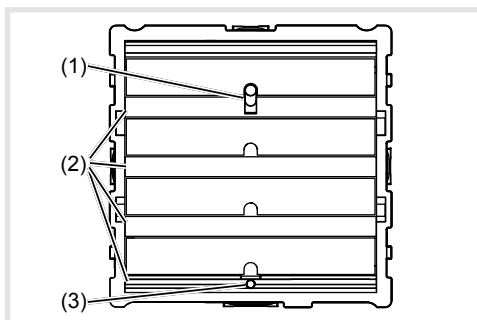
- (6) Tasto di impostazione in avanti ▲
- (7) Display a 7 segmenti
- (8) Tasto di selezione ●
- (9) Tasto di impostazione all'indietro ▼
- (10) Connettori bus moduli
- (11) Blocco di serraggio di collegamento

Funzione

L'apparecchio funziona con un sistema bus a 2Fili e consente la comunicazione tramite suono.

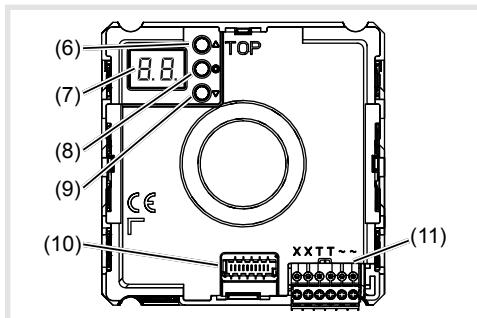
Uso conforme alle indicazioni

- Per montaggio a parete, sotto muro o da incasso
- non compatibile con citofoni di altri produttori
- adatta per l'utilizzo nell'ambiente esterno

Caratteristiche del prodotto

- Messa in funzione effettuata da un solo operatore
- Espandibile con moduli, ad es. tasti di chiamata
- Suono di conferma dei tasti di chiamata (disinseribile)
- Tasto di chiamata impostabile anche come tasto luce o apriporta o senza funzione
- Luminosità all'accensione dell'illuminazione fondo tasti di chiamata impostabile
- Altoparlante e microfono protetti contro il sabotaggio
- Altoparlante e sensibilità del microfono impostabili
- Contatto apriporta regolabile a 1 ... 10 s
- Apriporta impostabile senza chiamata preventiva in un impianto porta d'ingresso

Utilizzo dei tasti di chiamata

All'apparecchio sono collegati moduli dei tasti di chiamata.

Chiamata (suono campanello)

- Attivare il tasto di chiamata dell'utente desiderato.
Se configurata, l'attivazione dei tasti di chiamata viene confermata con un suono di conferma. Le stazioni interne interessate vengono chiamate.

Attivazione luce

Un tasto di chiamata è configurato e contrassegnato per la regolazione dell'illuminazione.

- Azionare il tasto di chiamata per l'illuminazione.
Se configurata, l'attivazione dei tasti di chiamata viene confermata con un suono di conferma. Il contatto luce di un'alimentazione della linea viene chiuso per l'intervallo impostato.

Scrittura dei tasti di chiamata

- Tenere premuti i tasti di chiamata su un lato.
Sul lato di fronte, l'apertura a leva (12) diventa accessibile per un cacciavite.
- Inserire il cacciavite nell'apertura a leva (12) e svitare l'arresto (figura 5).
- Rimuovere il diaframma di copertura con il deposito targhetta nome.



Figura 5: sostituzione della targhetta nome

(12) Apertura a leva

- All'occorrenza, scrivere sul deposito targhetta nome.
- Inserire il deposito targhetta nome scritto, la pellicola preconfzionata o l'adesivo prestampato nel diaframma di copertura.
- Stampare il diaframma di copertura

B Non utilizzare carta come deposito targhetta nome, poiché l'umidità e la carta a raggi UV potrebbero danneggiare la scrittura.

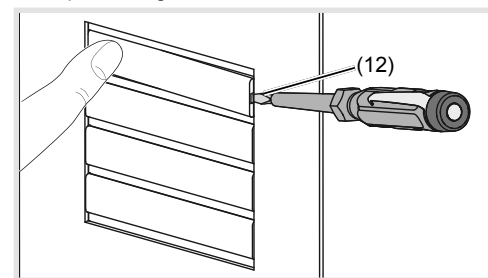
B Per la scrittura è indicata una pellicola resistente ai raggi UV con stampa laser o dispositivi di siglatura per nastri:

- pulsanti piccoli - 12 mm
- pulsanti medi - 30 mm

Istruzioni dettagliate per la scrittura sono disponibili nella nostra homepage.

Stazioni da porta con visualizzazione di stato

Indicazione	Causa	Funzione/durata dell'illuminazione
	Un utente viene chiamato.	Dopo 90 s senza risposta alla chiamata o senza azionamento della stazione da porta, si spegne .
	Un utente risponde alla chiamata.	si spegne, resta illuminato per tutta la durata del dialogo, per un max. di 3 min.
	La porta viene sbloccata.	Chiamata senza risposta: Il simbolo si spegne e resta illuminato per il tempo di sblocco impostato nella stazione da porta. Chiamata con risposta: Oltre a si accende per il tempo di sblocco impostato sulla stazione da porta. si spegne ca. 5 s dopo il simbolo .

Tabella 1: visualizzazione degli stati della stazione da porta

Informazioni per gli elettricisti

Montaggio e collegamento elettrico



PERICOLO!

Scosse elettriche in caso di contatto con componenti sotto tensione.

Le scosse elettriche possono provocare la morte!

Disattivare tutti i relativi interruttori magnetotermici prima di eseguire operazioni sull'apparecchio o sul carico. Coprire tutti i componenti sotto tensione presenti nella zona!

Durante l'installazione dell'impianto di intercomunicazione si devono osservare le regole generali di sicurezza per gli impianti di telecomunicazione secondo la norma VDE 0800:

- posa separata per i cavi di rete e di intercomunicazione con una distanza minima di 10 cm
- Separatori tra i cavi di rete e di intercomunicazione in canaline cavi comuni
- Uso di cavi di telecomunicazioni disponibili in commercio, ad esempio J-Y(St) Y con un diametro di 0,8 mm

Cavi bus

- J-Y(ST)Y o A-2Y(L)2Y
Usare una coppia di fili ritorti.
Suggerimento bianco/giallo
- CAT
Usare una coppia di fili ritorti.
Suggerimento arancione/bianco

Come evitare guasti!

La frequenza portante video di 13 MHz utilizzata per gli impianti di comunicazione video-porta a 2 fili può causare interferenze bidirezionali durante il funzionamento con altri dispositivi, come radio, router, dispositivi WLAN.

- Utilizzare esclusivamente le qualità del filo di collegamento schermato consigliate in queste istruzioni.
- Attenersi assolutamente alle norme vigenti durante la progettazione e l'installazione.
- Realizzare la posa dei cavi, il cablaggio dei dispositivi e in particolare la schermatura e la messa a terra come descritto di seguito.

Montaggio apparecchio

I Per persone di medie dimensioni si consiglia un'altezza di montaggio di ca. 1,5 m (altoparlante medio).

I Il montaggio dell'apparecchio dipende dal prodotto nel quale deve essere integrato (vedere le istruzioni di montaggio in loco, ad es. della stazione da porta, della cornice, ecc.).

Collegamento apparecchio

Le linee di allacciamento e le stazioni interne sono collegate nel rispetto delle lunghezze cavo massime e delle attenuazioni sull'alimentazione della linea (vedere le Istruzioni per l'uso dell'alimentazione della linea).

- Portare la stazione premontata (stazione da porta, cornice, ecc.) nella posizione di installazione, eventualmente con l'ausilio della fune di sicurezza e dello strumento adeguato (vedere le rispettive istruzioni per il montaggio).
- All'occorrenza ridurre la linea di allacciamento dell'apparecchio e spelare i fili necessari.
- Tirare verso il basso il blocco di serraggio di collegamento (11) dell'apparecchio.
- Collegare la coppia di fili della linea bus a 2Fili ai morsetti **XX** del blocco di serraggio di collegamento (figura 6).
- Eventualmente collegare il cavo apriporta ai morsetti **TT** del blocco di serraggio di collegamento (figura 6 e 7).

o:

- In caso di installazione protetta contro la manomissione, collegare l'apriporta al contatto **dell'alimentazione della linea** (figura 8).

I Per evitare manomissioni la linea di alimentazione dell'apriporta non deve essere condotta attraverso la stazione da porta.

- Per la retroilluminazione tasti di chiamata 12 V~, collegare la linea di alimentazione del trasformatore di rete ai morsetti **~** del blocco di serraggio di collegamento (figura 6 ... 8).



Figura 6: blocco di serraggio di collegamento cablato

- Inserire il connettore a spina della linea di collegamento modulo nel successivo modulo tasti di chiamata sull'apparecchio.
- Inserire il blocco di serraggio di collegamento sull'apparecchio.
- Installare il modulo, ad esempio nel lato posteriore del portamodulo a scatto di un posto esterno (vedere le relative istruzioni per l'installazione) e avvitarlo.
- Chiudere la stazione

Simboli di collegamento e elementi degli schemi dei collegamenti elettrici

- Alimentazione della linea per montaggio su guida
- Trasformatore di rete
- Apriporta
- Stazione da porta audio
- Coppia di fili ritorti per apparecchi video 2Fili (suggerimento: coppia di fili bianco/giallo)
- Coppia di fili non ritorti, ad es. per apriporta

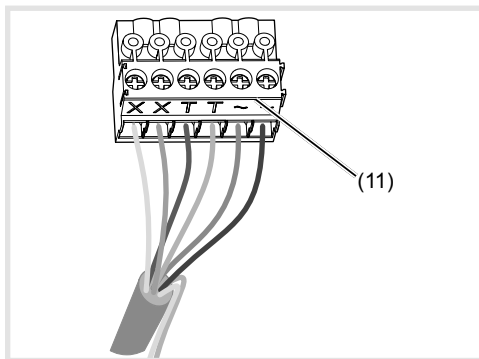

Figura 7: collegamento apriporta della stazione da porta



Figura 8: collegamento dell'apparecchio con l'apriporta protetto contro le manomissioni

Se durante il funzionamento degli impianti di comunicazione video-porta esistenti si verificano interferenze negli impianti di telecomunicazione, nei servizi radio o in altri impianti, è necessario adottare misure per la schermatura e la messa a terra dei cavi nonché per il filtraggio.

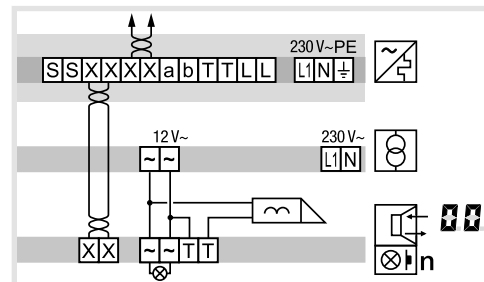
- A tale scopo, collegare a stella con un morsetto tutti i fili di continuità dell'impianto.
- Nell'impianto elettrico, collegare tutti i fili di continuità alla guida PE.

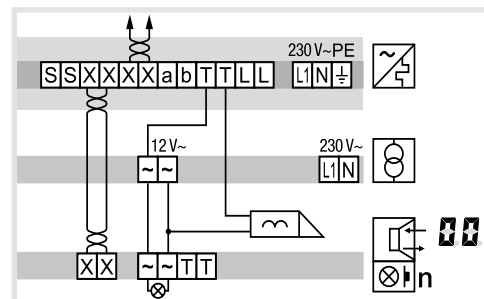
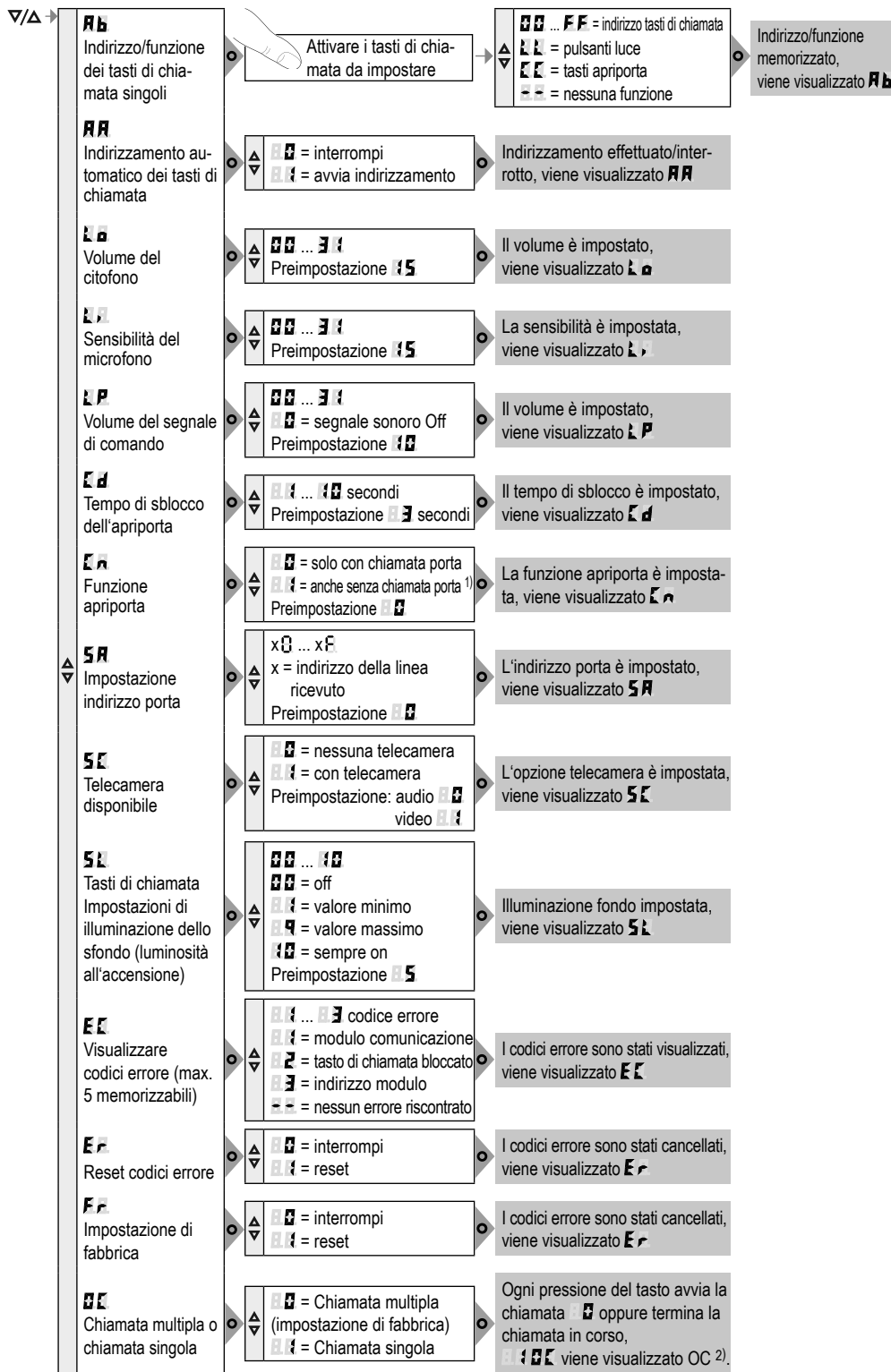

¹⁾ La funzione apriporta senza chiamata porta è possibile solo negli impianti a una porta
²⁾ OC "One Call", a partire dalla versione software 2.0

Figura 9: panoramica delle impostazioni di sistema

Richiamare e navigare tra le impostazioni di sistema

Per le impostazioni di sistema, sulla parte posteriore dell'apparecchio sono ubicati 3 tasti e un display a 7 segmenti a due cifre (figura 4, 6 ... 9).

- Premere il tasto **▽ / △**.

L'apparecchio è in modalità d'impostazione. Viene visualizzata la prima voce di menu.

B La direzione di lettura dell'indicazione del segmento 7 varia di 180°, a seconda del tasto con il quale **▽ / △** è stata avviata l'operazione.

- Selezionare con **▽ / △** la voce di menu desiderata (figura 9).
- Con **○** confermare la selezione.

B Dopo 5 secondi senza alcuna attivazione, l'indicazione del segmento 7 scompare. Le impostazioni vengono inserite. L'apparecchio torna al funzionamento normale.

Impostazione valori

La voce di menu da impostare viene confermata e lampeggia alternativamente al valore da impostare.

- Premere il tasto **▽ / △**.

Breve pressione del pulsante: modifica del valore di un livello.

Pressione del tasto prolungata: scorrimento dei valori. Rilasciando il tasto si arresta lo scorrimento.

- Confermare il valore impostato con **○**

L'apparecchio registra l'impostazione e torna alla voce di menu precedente.

Indirizzare automaticamente i tasti di chiamata

Attraverso l'indirizzamento automatico dei tasti di chiamata, i tasti di chiamata vengono conseguentemente indirizzati ai connettori a spina posteriori. L'indirizzamento avviene, ad es. per le stazioni da porta, dall'alto verso il basso e per le stazioni da porta a due file in senso antiorario verso l'alto a destra in modo automatico (figura 10).

La voce di menu **AA** è confermata. **AA** lampeggia alternativamente alla voce **A** per l'interruzione.

- Con **▽ / △** selezionare la voce **A** per l'indirizzamento automatico.
- Confermare con **○**.

Durante l'indirizzamento, l'indicatore lampeggia veloce. Successivamente, l'indicatore torna alla voce di menu precedente **AA**.



Figura 10: indirizzo modulo e indirizzamento automatico dei tasti di chiamata

Impostazione indirizzo/funzione dei singoli tasti di chiamata

La voce di menu **Ab** d'impostazione dell'indirizzo/funzione dei singoli tasti di chiamata è confermata e lampeggia.

- Attivare i tasti di chiamata da impostare.
La voce di menu **Ab** lampeggia alternata all'indirizzo/funzione attuale.
- Con **▽ / △** selezionare l'indirizzo desiderato **AA ... FF** o la funzione **LL** dei pulsanti luce, **CC** per i pulsanti apriporta o **- -** per nessuna funzione.
- Confermare la funzione/l'indirizzo impostato con **○**.

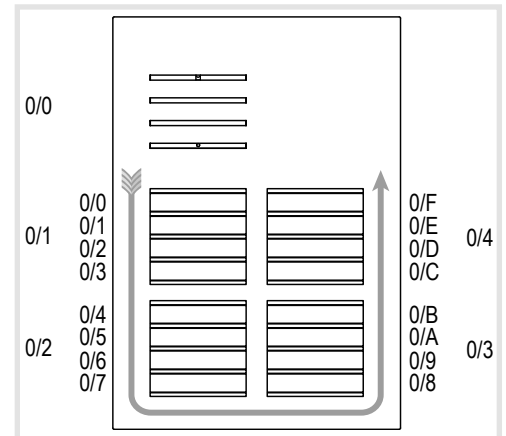
L'apparecchio registra l'impostazione e torna alla voce di menu **Ab** precedente.

Visualizzazione del codice errore memorizzato EE

Gli errori in fase di esercizio dell'apparecchio e dei moduli tasti di chiamata vengono memorizzati per la diagnosi nella memoria errori dell'apparecchio.

- Con il tasto **▽ / △** selezionare la voce di menu **EE** e confermarla con **○**

Se non è presente alcun codice errore, per 2 secondi viene visualizzato **- -** e successivamente di nuovo **EE**.

Se i codici errore sono memorizzati, **EE** lampeggia seguito dall'indirizzo del modulo e dal codice errore.

- All'occorrenza, attivare il tasto **▽ / △** per richiamare altri codici errori.
- Attivare il tasto **○** per tornare alla voce di menu **EE**.

Codice errore	Causa errore	Contromisure
E1	Errore di comunicazione tra l'apparecchio e il modulo tasti di chiamata. Dopo il verificarsi dell'errore per 3 volte, viene effettuato automaticamente il reset dell'impianto e viene generato il codice di errore.	Se l'errore persiste, è necessario sostituire il modulo dei tasti di chiamata.
E2	Tasto di chiamata bloccato	Controllare il modulo tasti di chiamata. In caso di difetto, sostituirlo e indirizzarlo.
E3	La scritta dell'indirizzo dei tasti di chiamata nel modulo dei tasti di chiamata indica l'errore.	Se l'errore persiste, è necessario sostituire il modulo dei tasti di chiamata ed rieseguire l'indirizzamento.

Tabella 2: codici errore e contromisure

I La memoria va cancellata solo dopo aver memorizzato 5 codici errore, in modo tale da poter memorizzare nuovi codici errore.

I I codici errore identici vengono memorizzati una sola volta.

Chiamata multipla/Chiamata singola

Chiamata multipla, valore **E1** (impostazione di fabbrica): Ogni pressione del tasto sulla postazione esterna avvia la chiamata. Queste chiamate possono essere accettate in successione.

Chiamata singola, valore **E1**: Una pressione del tasto sulla postazione esterna avvia la chiamata. Ogni ulteriore pressione del tasto termina la precedente chiamata e attiva la nuova. Nel Sistema, può rimanere in attesa solo 1 chiamata.

I Per le installazioni con RTQ52xx, TJA510N, TJA470 o più postazioni esterne, è obbligatorio utilizzare il sistema di chiamata multipla **E1**.

Smontaggio della mascherina modulo tasti di chiamata

Per la pulizia o la sostituzione, è possibile smontare la mascherina del modulo dei tasti di chiamata dal davanti.

- Sollevare in avanti ed estrarre le strisce di copertura di bloccaggio (13) sopra e sotto con il cacciavite (figura 11).



Figura 11: rimozione delle strisce di copertura

(13) Strisce di copertura

- Sollevare leggermente con il cacciavite la parte superiore del modulo dei tasti di chiamata nell'apertura a sollevamento inferiore e spingerla in avanti (figura 12).

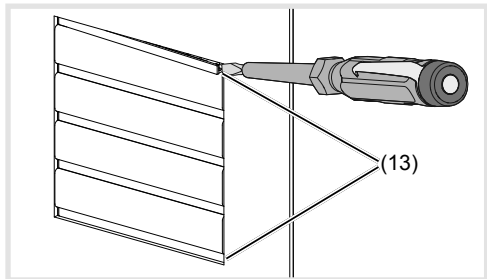

Figura 12: smontaggio mascherina modulo tasti di chiamata

(14) Mascherina modulo tasti di chiamata

I Le mascherine difettose possono essere sostituite esclusivamente con mascherine aventi lo stesso numero di tasti.

- Rimuovere il modulo da sostituire e montare il nuovo modulo seguendo la procedura inversa.

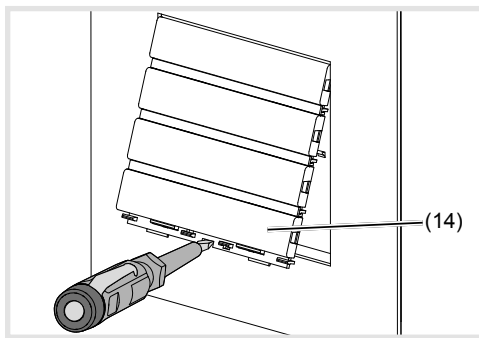
Sostituzione della mascherina del modulo

La stazione da porta è aperta e disattivata.

- Estrarre il blocco di serraggio di collegamento (11) nell'apparecchio.
- Estrarre il connettore a spina delle linee di collegamento del modulo da sostituire.
- Allentare viti/dadi dei supporti meccanici dei moduli ed estrarre il supporto del modulo (vedere le istruzioni di montaggio in loco ad es. stazione da porta, cornice, ecc.).
- Per la rimozione del modulo sbloccare i cavallotti di fissaggio (15) laterali del supporto del modulo facendo leva, con cautela, con un cacciavite (figura 13).



Figura 13: sblocco del modulo

(15) Cavallotti di fissaggio del supporto modulo

Il modulo si stacca dall'ancoraggio.

- Rimuovere il modulo da sostituire e montare il nuovo modulo seguendo la procedura inversa.

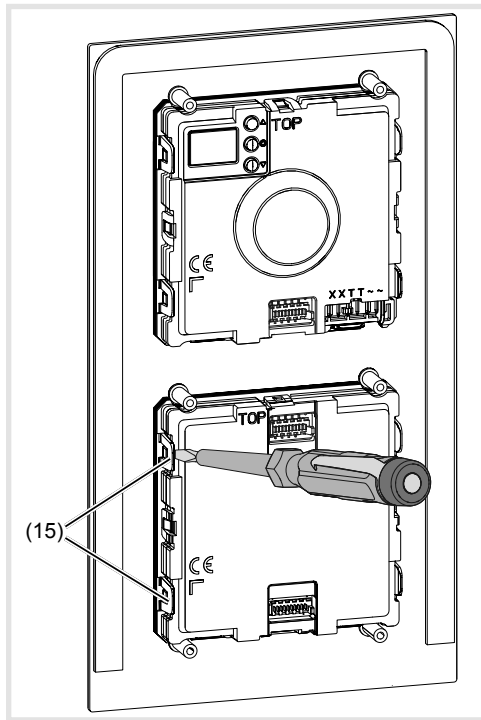
I Per il funzionamento della stazione da porta è necessario un nuovo indirizzamento dell'apparecchio.

Allegato

Dati tecnici

Tensione d'esercizio	24 V=
Corrente assorbita audio (in stand-by)	5 mA
Corrente assorbita apparecchio audio (in esercizio)	110 mA
Corrente retroilluminazione per ogni modulo tasti di chiamata	45 mA

Impostazione menu	Retroilluminazione On	Retroilluminazione Off
0	Spegnimento permanente	
1	ca. 750 lx	ca. 1600 lx
2	ca. 700 lx	ca. 1400 lx
3	ca. 650 lx	ca. 1100 lx
4	ca. 590 lx	ca. 860 lx
5	ca. 360 lx	ca. 550 lx
6	ca. 250 lx	ca. 400 lx
7	ca. 180 lx	ca. 330 lx
8	ca. 110 lx	ca. 240 lx
9	ca. 60 lx	ca. 110 lx
10	Accensione permanente	

Tabella 3: luminosità retroilluminazione LED

Tempo di chiusura dei tasti di chiamata	max. 3 s
Contatto dell'apriporta T/T a potenziale zero	max. 24 V/1 A
Periodo di sbloccaggio apriporta	1 ... 10 s
Grado di protezione	IP 44
Grado di protezione (grado di resistenza agli urti)	IK07
Umidità relativa	0 ... 65% (senza condensa)
Temperatura d'esercizio	-20°C ... +55°C
Temperatura di magazzino/trasporto	-30°C ... +80°C
Morsetti di collegamento per diametro conduttore	0,5 ... 0,8 mm
Altezza di montaggio (altoparlante medio)	ca. 1,5 m
Dimensioni:	
Tasto di chiamata di piccole dimensioni	75,8 x 14,5 mm
Targhetta nome piccola	72,1 x 12 mm
Spessore del deposito targhetta nome di piccole dimensioni	max. 0,5 mm
Tasto di chiamata di dimensioni medie	75,8 x 32,6 mm
Targhetta nome media	72,1 x 30,1 mm
Spessore del deposito targhetta nome di medie dimensioni	max. 0,5 mm
Tasto di chiamata di grosse dimensioni	75,8 x 75,8 mm
Targhetta nome grande	72,1 x 66,3 mm
Spessore del deposito targhetta nome di grandi dimensioni	max. 0,3 mm