

hw+

Disjoncteur ouvert

HW1 / HW2 / HW4 / HW6

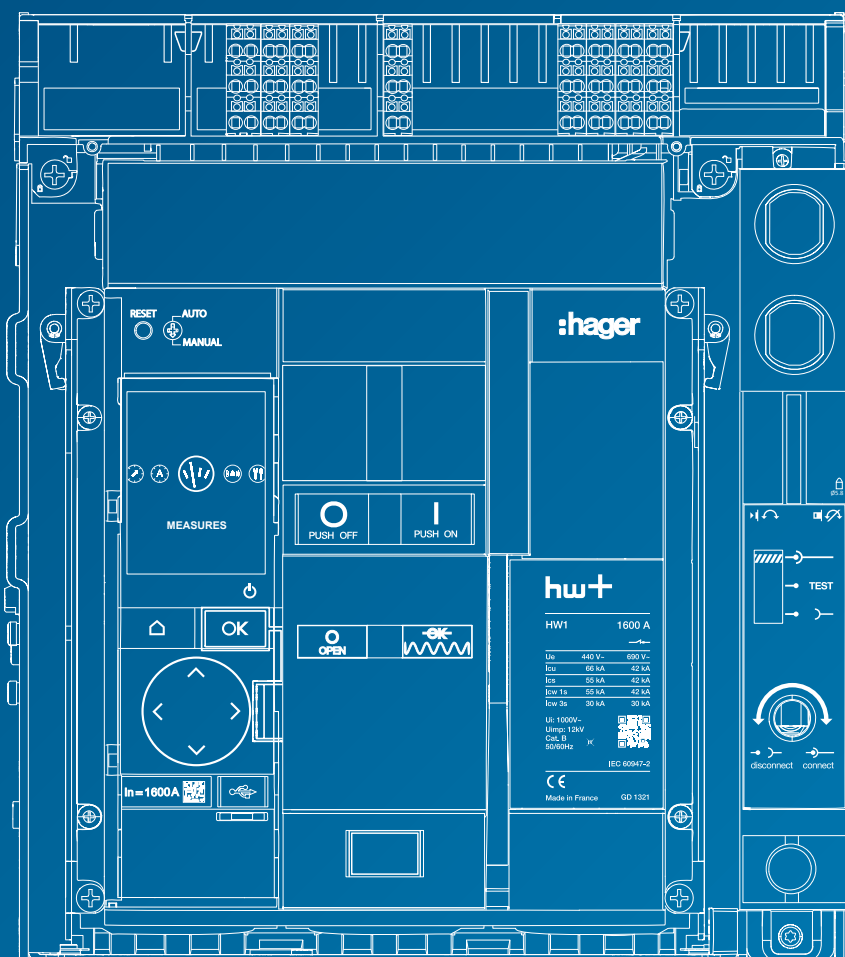

CLAUSE DE NON-RESPONSABILITÉ :

Bien que tous les efforts aient été faits pour assurer la fiabilité des informations au moment de la publication, Hager ne peut garantir l'exactitude de toutes les informations contenues dans le présent document. Les corrections et les modifications, une fois vérifiées, seront incluses dans les prochaines versions.

Index	Page
01 Gamme de disjoncteurs hw+ Description générale, Points forts hw+, Aperçu de la gamme	5
02 Disjoncteurs et interrupteurs-sectionneurs hw+ Guide de choix, Caractéristiques techniques	21
03 Déclencheurs électroniques sentinel Description générale, Déclencheur LI, Déclencheur LSI, Déclencheur LSIg	45
04 Déclencheurs électroniques sentinel Energy Description générale, Déclencheur LSI, Déclencheur LSIg, Fonction Mesure, Protections avancées	55
05 Configuration et référencement Configuration, Référenciation, Test et mise en service	79
06 Accessoires Liste des accessoires, Accessoire de raccordement, Accessoires de commande, Accessoires de signalisation, Accessoires de verrouillage et d'interverrouillage, Accessoires de raccordement de puissance, Accessoires de protection, Accessoires de communication	85
07 Recommandations d'installation et d'utilisation Conditions d'installation et d'utilisation, Distances d'isolement, Puissance dissipée	127
08 Dimensions Disjoncteurs, Prises	139
09 Caractéristiques complémentaires Courbes de déclenchement, Courbes de limitation et de contraintes thermiques	179
10 Liste de références Version fixe, Version débouchable, Déclencheurs électroniques, Accessoires de commande, Accessoires de signalisation, Accessoires de verrouillage et d'interverrouillage, Accessoires de connexion, Accessoires de protection, Accessoires de raccordement, Accessoires de communication	205
11 Glossaire	237

Gamme de disjoncteurs hw+

Disjoncteurs et interrupteurs-sectionneurs hw+

Déclencheurs électroniques sentinel

Déclencheurs électroniques sentinel Energy

Configuration et référencement

Accessoires

Recommandations d'installation et d'utilisation

Dimensions

Caractéristiques complémentaires

Liste de références

Glossaire

Gamme de disjoncteurs hw+	Page
01 Description générale	6
02 Points forts hw+	10
03 Aperçu de la gamme	15

La nouvelle génération de disjoncteurs ouverts et interrupteurs-sectionneurs hw+ apporte flexibilité et facilité dans le choix des protections de puissance en tête des installations électriques.

Deux déclencheurs pour deux niveaux d'utilisation

Les déclencheurs électroniques sentinel et sentinel Energy se reconnaissent à leur fond d'écran sombre permettant de visualiser avec une grande netteté les informations affichées. Les icônes et voyant d'alerte suivent un code couleur précis :

- Vert : déclencheur apte à assurer ses fonctions, notamment la protection,
- Orange : alerte de fonctionnement ne nécessitant pas le déclenchement du disjoncteur,
- Rouge : déclenchement imminent ou dysfonctionnement grave

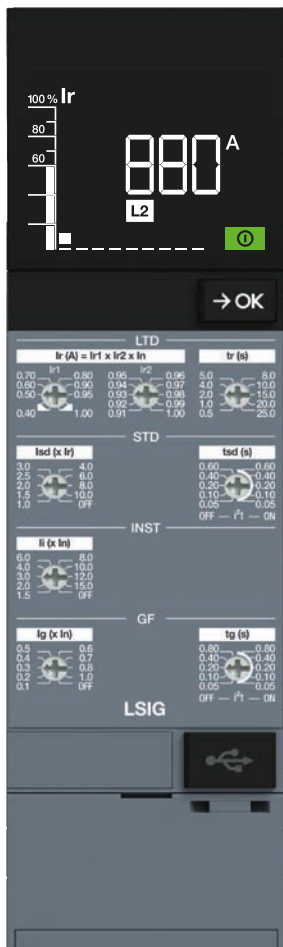

Déclencheur électronique sentinel

Conçu pour une utilisation limitée aux réglages de base L, S, I, G, le déclencheur électronique sentinel offre une interface homme-machine par roues codeuses et bouton OK augmenté d'un afficheur LCD couleur.

Ce dernier permet d'afficher en temps réel le courant maximale instantané traversant le disjoncteur.

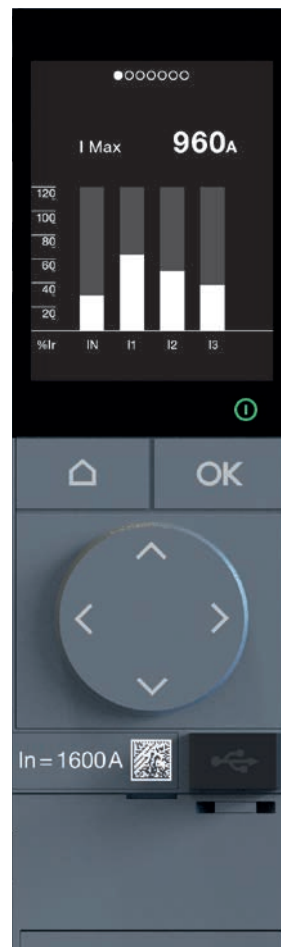

Déclencheur électronique sentinel Energy

Le déclencheur électronique sentinel Energy offre, en plus des protections LSIG de base, des fonctions de protection avancée, d'alarme, de mesure, de contrôle et de communication ainsi qu'une interface homme-machine par afficheur graphique et clavier.

Le déclencheur sentinel Energy permet de plus d'établir une connexion sans fil Bluetooth Low Energy à un smartphone utilisant l'application Hager Power touch.

Une nouvelle expérience digitale

La nouvelle génération de disjoncteurs ouverts et interrupteurs-sectionneurs hw+ est conçue pour faciliter son interaction avec les outils digitaux à chaque étape du projet d'une installation de la conception à la mise en service et l'exploitation.

Le logiciel Hager Power setup permet de modifier manuellement toutes les valeurs de réglage des protections ou de manière contrôlée à l'aide de l'import des valeurs de calcul de réseau électrique.
Une fois la mise en service réalisée il est possible de générer un rapport de mise en service. Ce rapport apporte la preuve que le disjoncteur hw+ a été réglé conformément aux exigences du bureau d'études techniques.

Conception



Logiciel de calcul de réseau électrique
Permet de calculer la sélectivité entre les différents organes de protection selon les valeurs de court-circuit présumées.



Logiciel Hagercad
Logiciel de conception et de chiffrage de tableaux de distribution tertiaire jusqu'à 4000A.

Configuration



Logiciel Hagercad
Permet de configurer les disjoncteurs et interrupteurs-sectionneurs hw+.

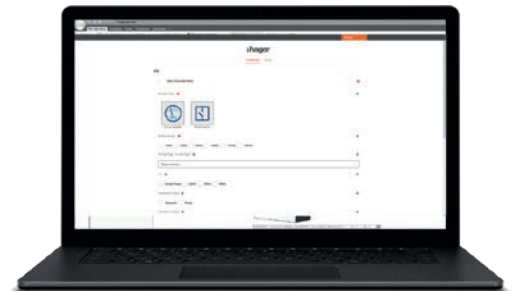

ConfigurateurWeb hw+
Permet de configurer les disjoncteurs et interrupteurs-sectionneurs hw+.

Installation et mise en service



Logiciel Hager Power setup
Testez le déclenchement des disjoncteurs hw+ et générez un rapport de mise en service prouvant la conformité des réglages aux valeurs définies dans Hagercad.

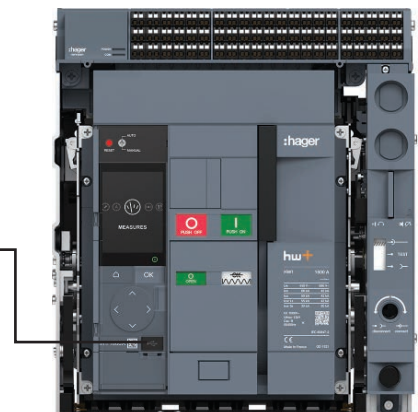

Une expérience digitale étendue avec le déclencheur sentinel Energy

Les disjoncteurs hw+ équipés du déclencheur électronique sentinel Energy offrent encore plus d'avantages.

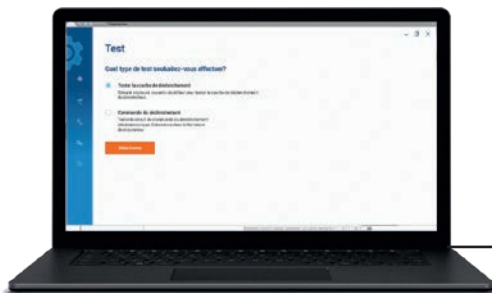

Logiciel Hager Power setup

Gagnez de l'efficacité lors de la mise en service en vous aidant de Hager Power setup pour effectuer les réglages et le test de déclenchement du disjoncteur.

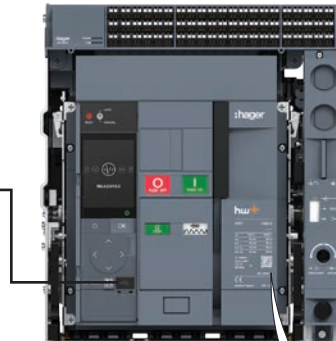

Application Hager Power touch

Utilisez Hager Power touch depuis votre smartphone pour surveiller les informations d'état, de mesure et d'alerte fournies par le déclencheur sentinel Energy. Prenez le contrôle du disjoncteur et mettez-vous à une distance de sécurité avant la remise en service.



Accédez à la documentation en ligne

Scannez le QR code depuis votre smartphone pour accéder aux informations et documents techniques en ligne.

Précision classe 1 de mesure avec le déclencheur sentinel Energy

Le disjoncteur hw+ équipé du déclencheur électronique sentinel Energy et des capteurs de mesure intégrés constitue une centrale de mesure classé PMD-DD, conformément à la norme CEI/EN 61557-12.

La précision de mesure atteint la classe 0,5 pour les mesures de tension et de courant, ainsi que la classe 1 pour les mesures de puissance et d'énergie actives.

Pour chaque mesure, la précision est certifiée dans une plage de température de -25 °C à 70 °C et tient compte de toutes les erreurs spécifiques des composants appartenant à la chaîne de mesure.

Il existe en quatre tailles : HW1, HW2, HW4 et HW6 disponibles en 3 et 4 pôles, en version fixe ou débrochable.

HW1 est de taille compacte, disponible de 400A à 1600A.

HW2 est disponible de 630 A à 2500 A.

HW4 est disponible de 1000 A à 4000 A.

HW6 est disponible en version 6300 A.

La gamme offre des performances de protection élevées avec un pouvoir de coupure jusqu'à 120 kA.

Les disjoncteur hw+ existent en quatre tailles :

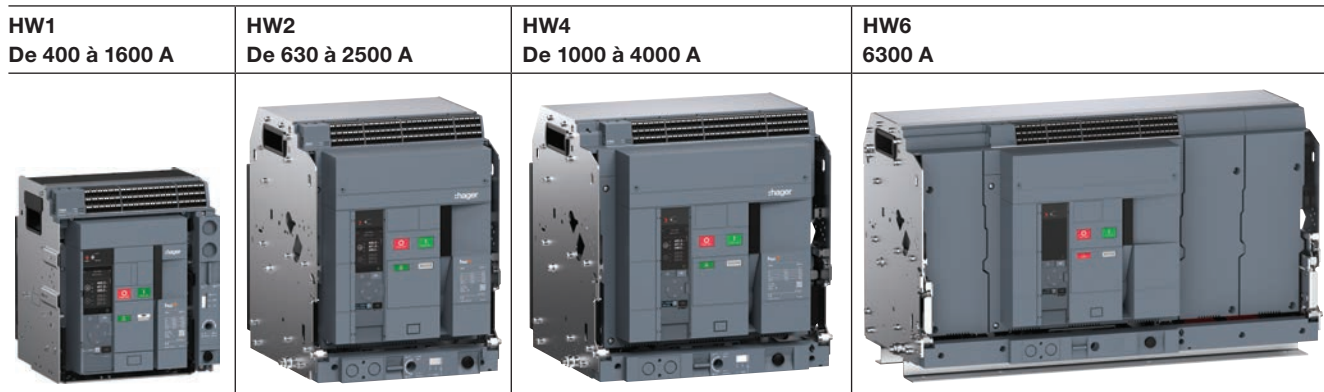

		Courant nominal (In)													
		Icu	400 A	630 A	800 A	1000 A	1250 A	1600 A	2000 A	2500 A	3200 A	4000 A	5000 A	6300 A	
HW1	N : 42 kA		█												
	M : 55 kA		█												
	E : 66 kA		█												
HW2	M : 55 kA		█												
	E : 66 kA		█												
	S : 100 kA		█												
HW4	E : 66 kA				█										
	S : 85 kA				█										
	P : 120 kA				█										
HW6	L : 100 kA										█ (1)		█		

(1) Via l'utilisation d'un calibre adapté

Personnalisez votre déclencheur sentinel Energy

Le déclencheur sentinel Energy possède un écran graphique TFT permettant d'afficher vos vues favorites en mode défilement. Il permet par ailleurs de programmer selon votre besoin jusqu'à 12 alarmes individuelles optionnelles.

Mode défilement

Grâce au mode défilement vous pouvez visualiser en continu sur l'afficheur jusqu'à 15 vues favorites parmi une liste de 27 vues à disposition. Ce sont des vues de valeurs de mesure ou bien les valeurs de réglage de la protection.

Alarmes personnalisées

Les alarmes optionnelles peuvent être configurées jusqu'à 12, vous offrant ainsi une surveillance personnalisée pour détecter tout dépassement de seuil ou mesure inhabituelle par le déclencheur. Vous pouvez choisir les types de mesures que vous souhaitez surveiller, tels que la tension, le courant, etc., et être averti immédiatement via une fenêtre de message en cas d'événement inhabituel.

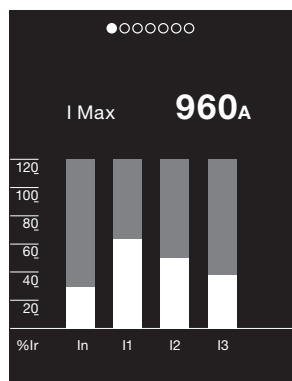

Vue ampèremètre

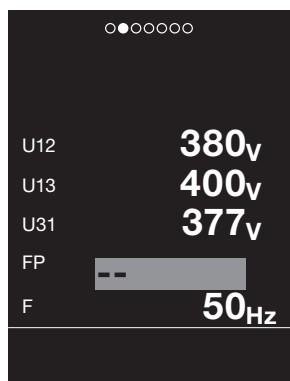

Vue multimètre



Exemple de dépassement dans la tension simple V1N.

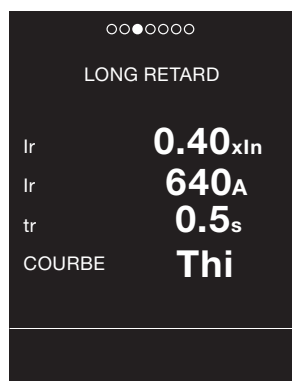

Vue Long retard

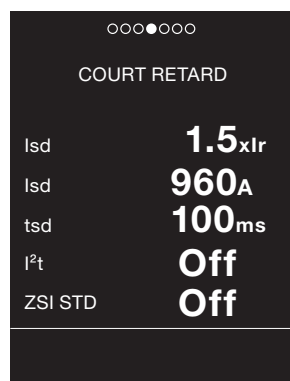

Vue Court retard

Profitez de l'afficheur dynamique du déclencheur sentinel

Grâce à l'afficheur LCD dynamique du déclencheur sentinel la mise en service, l'exploitation et la maintenance de votre disjoncteur seront plus facile à réaliser.

Affichage dynamique des réglages

Lors des réglages l'afficheur LCD indique précisément les valeurs des réglages effectués exprimés en ampère et en seconde.

Son contraste élevé permet une lecture facile du réglage que cela soit dans un environnement sombre ou lumineux.

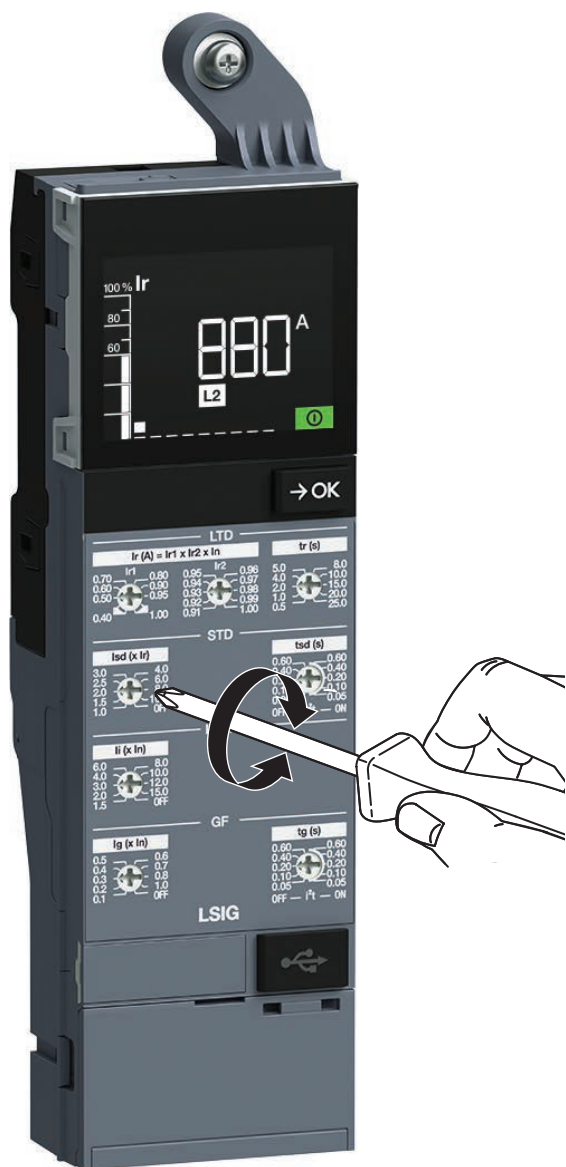

Affichage dynamique de la charge

L'écran principal affiche en temps réel le courant maximal traversant le disjoncteur ainsi que la phase concernée.

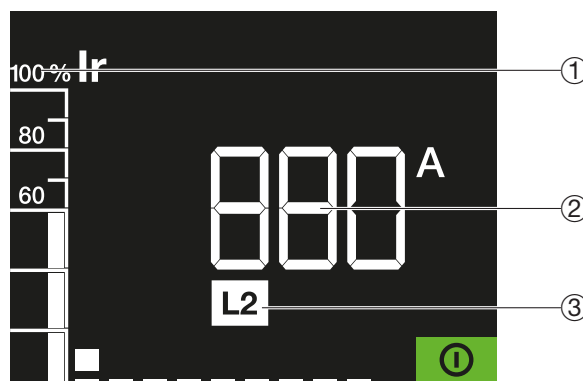

- ① Valeur du courant parcourant le disjoncteur en % de Ir
- ② Valeur du courant parcourant le disjoncteur
- ③ Phase concernée

Lecture des causes de déclenchement

Suite à un déclenchement un message détaillé indique les causes du déclenchement.

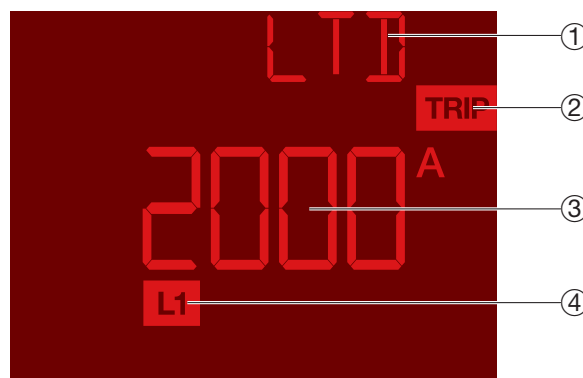

- ① Cause du déclenchement
- ② Icône de déclenchement
- ③ Valeur du courant de défaut
- ④ Phase concernée par le défaut

Consultation des réglages à tout moment

La touche OK présente sur le déclencheur électronique permet de basculer sur les écrans qui affichent tous les réglages possibles du déclencheur.

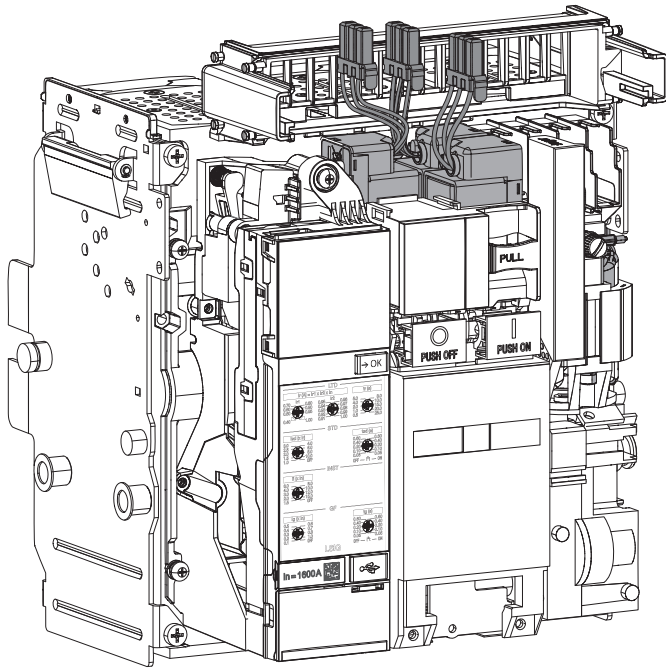

Montage rapide et sécurisé des bobines

Grâce au système de verrouillage breveté, les bobines d'ouverture et de fermeture s'installent sans outil et restent solidement fixées.

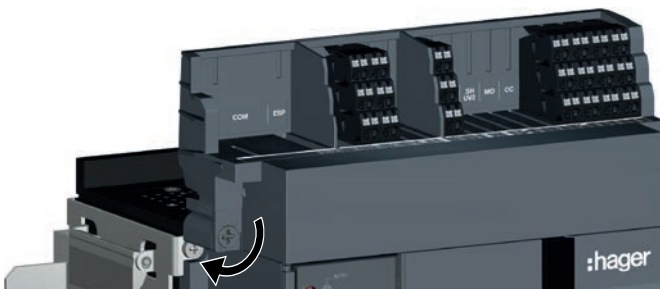

Accès rapide au bornier de raccordement

Pour accéder au bornier de raccordement des différents auxiliaires, il suffit de réaliser un simple quart de tour sur la vis du cache bornier des disjoncteurs fixes.



Système QuickConnect pour un câblage rapide des accessoires

Un bornier de raccordement est disponible pour chaque auxiliaire et accessoire installé dans le disjoncteur. Celui-ci est à connexion QuickConnect.

- gain de temps : grâce à la technologie QuickConnect, les fils sont raccordés sans outil, le câblage est simple et rapide
- plus de sécurité : le maintien des câbles est assuré.
- point de test : permet de s'assurer de la présence de la tension à l'aide d'un multimètre.
- déconnexion du fil : la borne QuickConnect est débloquée facilement et rapidement en insérant un tournevis

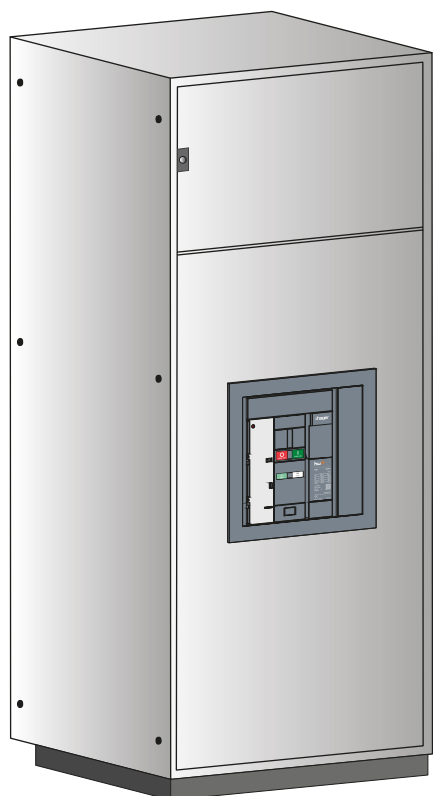

Montage rapide du cadre de porte DF

Le cadre de porte de la gamme hw+ intègre à l'arrière des brides permettant un montage rapide, sans outil. De plus, il n'est pas nécessaire de percer des trous sur la porte de l'armoire, ce qui permet d'économiser du temps et des efforts.

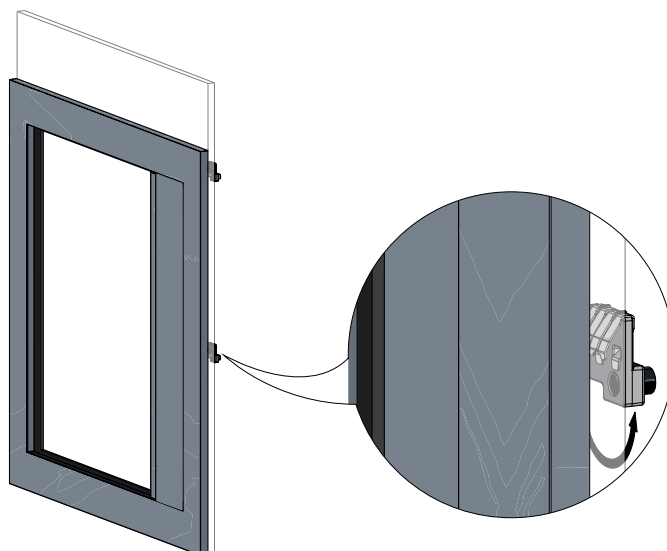

Installation facile et rapide des serrures à clé

L'installation d'une serrure en face avant du disjoncteur s'effectue très facilement. Une seule vis est utile pour monter l'accessoire de verrouillage du disjoncteur en OFF par serrure OLK.

Cette serrure peut être utilisée afin de verrouiller le bouton d'ouverture ou bien de réaliser un interverrouillage entre plusieurs disjoncteurs.

Cette fonction est aussi réalisable à l'aide de 1 à 3 cadenas avec l'accessoire de verrouillage du disjoncteur en OFF par cadenas OLP.



Le système de verrouillage de position CL situé sur le châssis offre la possibilité d'installer jusqu'à 2 serrures à clé de type cylindrique.

Cet accessoire peut être utilisé afin de verrouiller la position embrochée, test ou débrochée du disjoncteur (partie mobile) dans son châssis.

Le verrouillage est aussi réalisable à l'aide de 1 à 3 cadenas avec la languette située en dessous.

Contacts de sortie programmables



Le module de contacts de sortie OAC offre 5 contacts de sortie d'alarmes.

Il s'intègre entièrement au disjoncteur et ne nécessite aucun bornier externe.

Les contacts OAC sont affectés de façon permanente aux événements suivants sur un disjoncteur équipé du déclencheur sentinel :

- déclenchement LTD,
- déclenchement STD/INST/MCR,
- déclenchement GF,
- préalarme de surcharge,
- déclenchement dû à une alarme système critique.

L'affectation des contacts OAC est programmable sur un disjoncteur équipé du déclencheur sentinel Energy.

Chaque contact OAC peut être réaffecté à un événement distinct de déclenchement, d'alarme ou de fonctionnement, choisi dans une liste prédéfinie offrant plus de 40 possibilités.





Les contacts OAC avec un déclencheur sentinel Energy sont affectés par défaut aux événement suivants :

- déclenchement LTD,
- alarme groupée (configurée sur déclenchement STD, INST ou MCR),
- déclenchement GF,
- préalarme de surcharge,
- déclenchement dû à une alarme système critique.





	Avec déclencheur sentinel	Avec déclencheur sentinel Energy
Contacts OAC 1 à 5	non programmables	programmables

La gamme hw+ est équipée de disjoncteurs et d'interrupteurs-sectionneurs.
Les disjoncteurs possèdent un déclencheur électronique.
Les interrupteurs-sectionneurs ne possèdent pas de déclencheur électronique.

Disjoncteurs HW1

Version fixe		Version débrochable	
3 pôles	4 pôles	3 pôles	4 pôles
			

Interrupteurs-sectionneurs HW1

Version fixe		Version débrochable	
3 pôles	4 pôles	3 pôles	4 pôles
			

Disjoncteurs HW2

Version fixe

Version débrochable

3 pôles

4 pôles

3 pôles

4 pôles



Interrupteurs-sectionneurs HW2

Version fixe

Version débrochable

3 pôles

4 pôles

3 pôles

4 pôles



Disjoncteurs HW4

Version fixe

3 et 4 pôles



Version débrochable

3 et 4 pôles



Gamme de disjoncteurs hw+

Interrupteurs-sectionneurs HW4

Version fixe

3 et 4 pôles



Version débrochable

3 et 4 pôles



Disjoncteurs HW6

Version débrochable

3 pôles



4 pôles



Interrupteurs-sectionneurs HW6

Version débrochable

3 pôles



4 pôles



Accessoires

Accessoires de commande



Accessoires de signalisation



Accessoires de verrouillage



Accessoires de connexion



Accessoires de protection

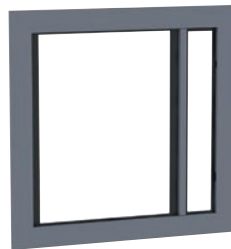

Accessoires de communication



Déclencheurs électroniques sentinel

LI



LSI



LSIG



Déclencheurs électroniques sentinel Energy

LSI



LSIG



Intégration dans les tableaux électriques

Les disjoncteurs et interrupteurs sectionneurs hw+ sont généralement utilisés dans les tableaux électriques situés en tête d'installation électrique basse tension.

Les disjoncteurs et interrupteurs sectionneurs HW1 s'installent dans les systèmes d'armoires Unimes, Univers et Quadro.

Les disjoncteurs et interrupteurs sectionneurs HW2 et HW4 s'installent dans les systèmes d'armoires Unimes H et Quadro.



Disjoncteurs et interrupteurs-sectionneurs hw+ Page

01 Guide de choix	23
02 Caractéristiques techniques	29

Paramètres importants des disjoncteurs ouverts

Courant assigné I_n (A)	Il s'agit de la valeur maximale du courant que le disjoncteur peut supporter de façon permanente. Cette valeur est toujours indiquée pour une température ambiante (50 °C) conformément à la norme CEI 60947-2 ; si cette température est plus élevée, il est nécessaire de réduire le courant de fonctionnement.
Tension d'emploi assignée U_e (V)	Il s'agit de la tension à laquelle le disjoncteur peut être utilisé. La valeur indiquée est généralement la valeur maximale.
Tension d'isolement assignée U_i (V)	Cette valeur indique la performance d'isolation du dispositif. Les tensions d'essai d'isolement (chocs, fréquence industrielle) sont déterminées sur la base de cette valeur.
Tension de tenue aux chocs U_{imp} (kV)	Cette valeur désigne la capacité du dispositif à résister à des surtensions transitoires telles que la foudre.
Pouvoir de coupure ultime I_{cu} (kA)	Il s'agit de la valeur de courant de court-circuit maximale qu'un disjoncteur peut couper à une tension et un angle de phase donnés. Les tests sont exécutés selon la séquence O – t – CO. O représente une opération de coupure automatique, t un intervalle de temps et CO une opération de fermeture suivie d'une opération de coupure automatique. Après le test, le disjoncteur doit continuer à fournir un niveau minimal de sécurité (isolation, rigidité diélectrique).
Pouvoir de coupure de service assigné I_{cs} (kA)	Cette valeur est exprimée en kA ou en pourcentage d' I_{cu} . Le disjoncteur doit être capable de fonctionner normalement après avoir coupé le courant I_{cs} à trois reprises suivant la séquence O-t-CO-t-CO.
Courant assigné de courte durée admissible assigné I_{cw} (kA)	Il s'agit de la valeur du courant de court-circuit qu'un disjoncteur de catégorie d'emploi B est capable de supporter pendant une durée définie, sans altérer ses caractéristiques. Cette valeur est destinée à permettre la différenciation entre les dispositifs. Le disjoncteur concerné peut rester fermé pendant que le défaut est supprimé par le dispositif en aval.
Pouvoir assigné de fermeture en court-circuit I_{cm} (kA crête)	Il s'agit du courant maximal qu'un appareil peut établir sous sa tension assignée dans des conditions standards.

Disjoncteurs hw+		Taille HW1			
			HW1N... 42 kA	HW1M... 55 kA	HW1E... 66 kA
Référence					
Courant assigné à 50°C	(A)	HW1xx04...	400	400	400
		HW1xx06...	630	630	630
		HW1xx08...	800	800	800
		HW1xx10...	1000	1000	1000
		HW1xx12...	1250	1250	1250
		HW1xx16...	1600	1600	1600
Catégorie de sélectivité selon la CEI 60947-2		-	B	B	B
Pouvoir de coupure ultime	(kA) I _{cu}	380-415 V CA	42	55	66
		440 V CA	42	55	66
		500-525 V CA	42	42	42
		690 V CA	42	42	42
Pouvoir de coupure de service assigné	(% I _{cu}) I _{cs}	-	100	100	100 ⁽¹⁾
Pouvoir de courte durée admissible assigné	(kA) I _{cw}	1s - 400 V CA	42	55	55
		3s - 400 V CA	24	24	30
Déclencheur sentinel		-	oui	oui	oui
Déclencheur sentinel Energy		-	oui	oui	oui
Raccordement	Débrochable	prises avant	oui	oui	oui
	Débrochable	prises arrière	oui	oui	oui
	Fixe	prises avant	oui	oui	oui
	Fixe	prises arrière	oui	oui	oui
Dimensions (valeur max en mm) Largeur x hauteur x profondeur	a x b x c	Débrochable 3 pôles	284 x 322 x 328		
		Débrochable 4 pôles	349 x 322 x 328		
		Fixe 3 pôles	276 x 313 x 227		
		Fixe 4 pôles	346 x 313 x 227		

- (1) I_{cs} : 55 kA pour les tensions 380 à 440 V
 (2) I_{cs} : 85 kA pour les tensions 380 à 440 V
 (3) I_{cs} : 100 kA pour les tensions 380 à 440 V

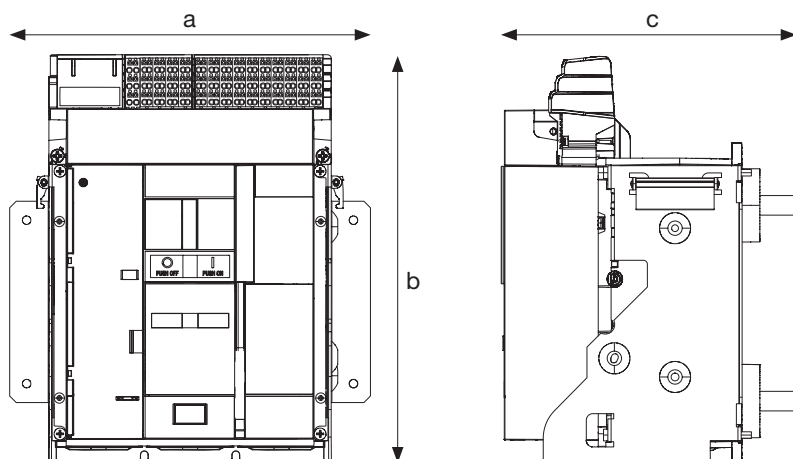

Taille HW2				Taille HW4			
	HW2M... 55 kA	HW2E... 66 kA	HW2S... 100 kA		HW4E... 66 kA	HW4S... 85 kA	HW2P... 120 kA
HW2xx06...	630	630	630	HW4xx10...	1000	1000	1000
HW2xx08...	800	800	800	HW4xx12...	1250	1250	1250
HW2xx10...	1000	1000	1000	HW4xx16...	1600	1600	1600
HW2xx12...	1250	1250	1250	HW4xx20...	2000	2000	2000
HW2xx16...	1600	1600	1600	HW4xx25...	2500	2500	2500
HW2xx20...	2000	2000	2000	HW4xx32...	3200	3200	3200
HW2xx25...	2500	2500	2500	HW4xx40...	4000	4000	4000
-	B	B	B	-	B	B	B
-	55	66	100	-	66	85	120
-	55	66	100	-	66	85	120
-	42	55	66	-	66	75	85
-	42	55	66	-	66	75	85
-	100	100	100 ⁽²⁾	-	100	100	100 ⁽³⁾
-	55	66	85	-	66	85	85
-	36	50	66	-	66	66	75
-	oui	oui	oui	-	oui	oui	oui
-	oui	oui	oui	-	oui	oui	oui
-	-	-	-	-	-	-	-
-	oui	oui	oui	-	oui	oui	oui
-	-	-	-	-	-	-	-
-	oui	oui	oui	-	oui	oui	oui
-	400 x 450 x 465			-	493 x 450 x 465		
-	495 x 450 x 465			-	619 x 450 x 465		
-	385 x 416 x 373			-	478 x 416 x 373		
-	480 x 416 x 373			-	604 x 416 x 373		

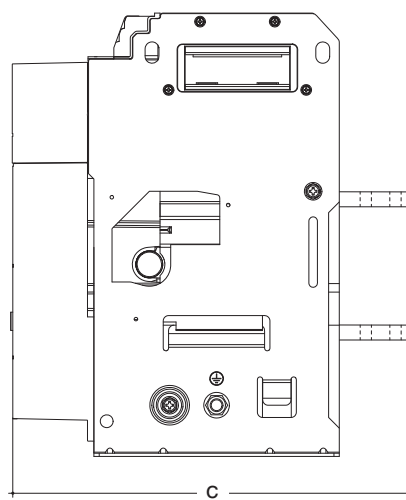
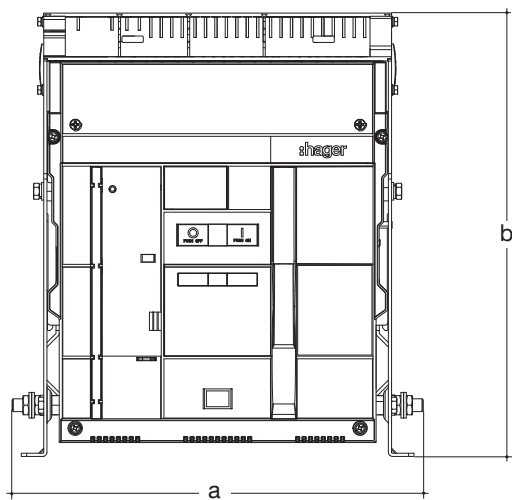

Disjoncteurs hw+		Taille HW6	
Référence			HW6L 100 kA
Courant assigné à 50°C	(A)	HW6xx 63 ...	6300
Catégorie de sélectivité selon la CEI 60947-2		-	B
Pouvoir de coupure ultime	(kA) I _{cu}	380-415 V CA	150
		440 V CA	150
		500-525 V CA	100
		690 V CA	100
Pouvoir de coupure de service assigné	(% I _{cu}) I _{cs}	-	100 (4)
Pouvoir de courte durée admissible assigné	(kA) I _{cw}	1s - 400 V CA	100
		3s - 400 V CA	75
Déclencheur sentinel		-	oui
Déclencheur sentinel Energy		-	oui
Raccordement	Débrochable	prises arrière	oui
Dimensions (valeur max en mm) Largeur x hauteur x profondeur	a x b x c	Débrochable 3 pôles	871 x 490 x 514
		Débrochable 4 pôles	1123 x 490 x 514

- (1) I_{cs} : 55 kA pour les tensions 380 à 440 V
 (2) I_{cs} : 85 kA pour les tensions 380 à 440 V
 (3) I_{cs} : 100 kA pour les tensions 380 à 440 V
 (4) I_{cs} : 150 kA pour les tensions 380 à 440V

Interrupteurs-sectionneurs hw+		Taille HW1		Taille HW2		Taille HW4	
Référence		HW1W		HW2W		HW4W	
Courant assigné à 50°C (A)		HW1Wx04...	400	HW2Wx06...	630	HW4Wx10...	1000
		HW1Wx06...	630	HW2Wx08...	800	HW4Wx12...	1250
		HW1Wx08...	800	HW2Wx10...	1000	HW4Wx16...	1600
		HW1Wx10...	1000	HW2Wx12...	1250	HW4Wx20...	2000
		HW1Wx12...	1250	HW2Wx16...	1600	HW4Wx25...	2500
		HW1Wx16...	1600	HW2Wx20...	2000	HW4Wx32...	3200
				HW2Wx25...	2500	HW4Wx40...	4000
Catégorie d'utilisation selon CEI-60947-3		-	AC-23A	-	AC-23A	-	AC-23A
Pouvoir de courte durée admissible assigné (kA) I _{cw}		1s - 400 V CA	55	-	66	-	85
Pouvoir de fermeture assigné en court-circuit (kA crête) I _{cm}		380-415 V CA	121	-	145	-	187
		440 V CA	121	-	145	-	187
		500-525 V CA	88	-	145	-	187
		690 V CA	88	-	145	-	187
Raccordement	Débrochable	prises avant	oui	-	-	-	-
	Débrochable	prises arrière	oui	-	oui	-	oui
	Fixe	prises avant	oui	-	-	-	-
	Fixe	prises arrière	oui	-	oui	-	oui
Dimensions (valeur max en mm) Largeur x hauteur x profondeur	a x b x c	Débrochable 3 pôles	284 x 322 x 328	-	400 x 450 x 465	-	493 x 450 x 465
		Débrochable 4 pôles	349 x 322 x 328	-	495 x 450 x 465	-	619 x 450 x 465
		Fixe 3 pôles	276 x 313 x 227	-	385 x 416 x 373	-	478 x 416 x 373
		Fixe 4 pôles	346 x 313 x 227	-	480 x 416 x 373	-	604 x 416 x 373

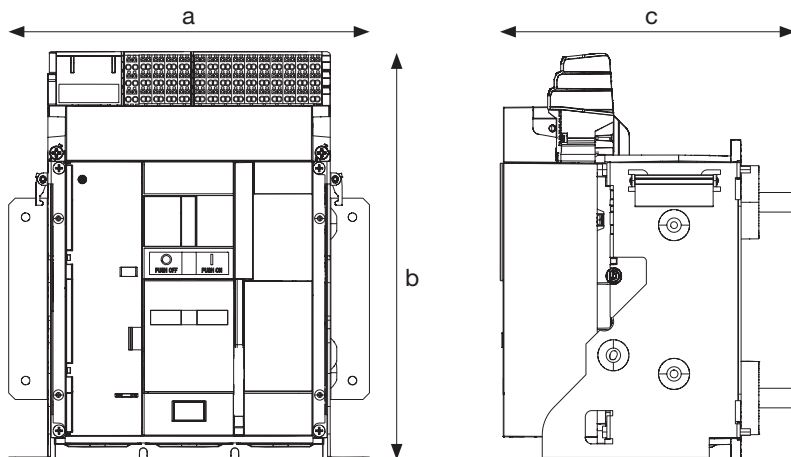

Interrupteurs-sectionneurs hw+		Taille HW6	
Référence		HW6W	
Courant assigné à 50°C	(A)	HW6xx 63 ...	6300
Catégorie d'utilisation selon CEI-60947-3		-	B
Pouvoir de courte durée admissible assigné	(kA) I_{cw}	1s - 400 V CA	100
Pouvoir de fermeture assigné en court-circuit	(kA crête) I_{cm}	380-415 V CA	330
		440 V CA	330
		500-525 V CA	220
		690 V CA	220
Raccordement	Débrochable	prises avant	-
	Débrochable	prises arrière	oui
Dimensions (valeur max en mm)	a x b x c	Débrochable 3 pôles	871 x 490 x 514
		Débrochable 4 pôles	1123 x 490 x 514

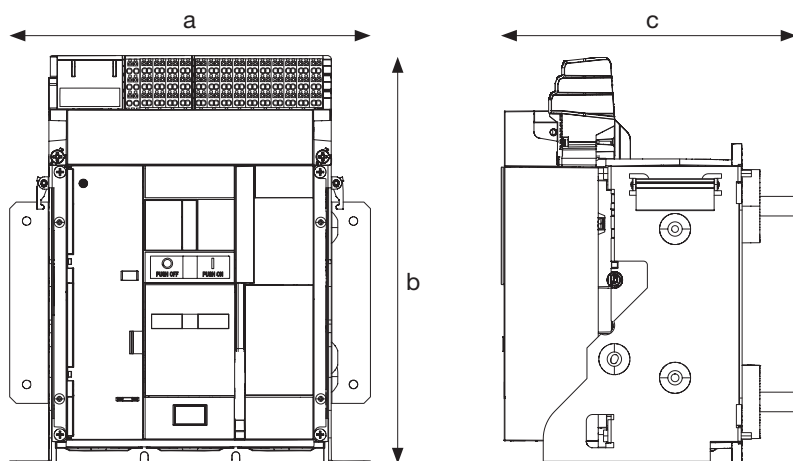

Vue avant des disjoncteurs et interrupteurs-sectionneurs

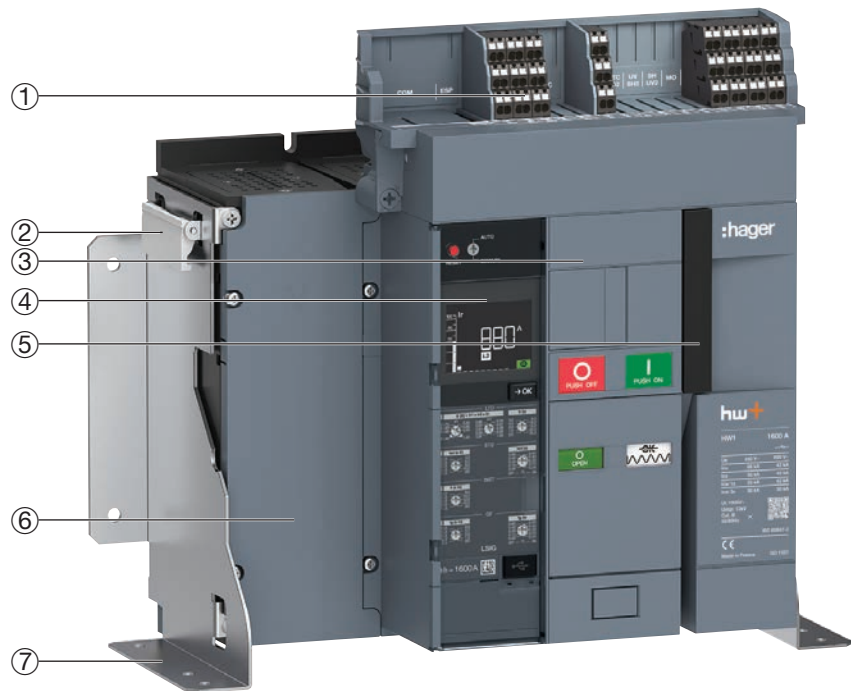

Exemple d'un disjoncteur fixe 4 pôles

- ① Borniers TB
- ② Poignée de levage
- ③ Capot frontal
- ④ Déclencheur électronique
- ⑤ Poignée de réarmement
- ⑥ Position du pôle de neutre
- ⑦ Plaque de fixation

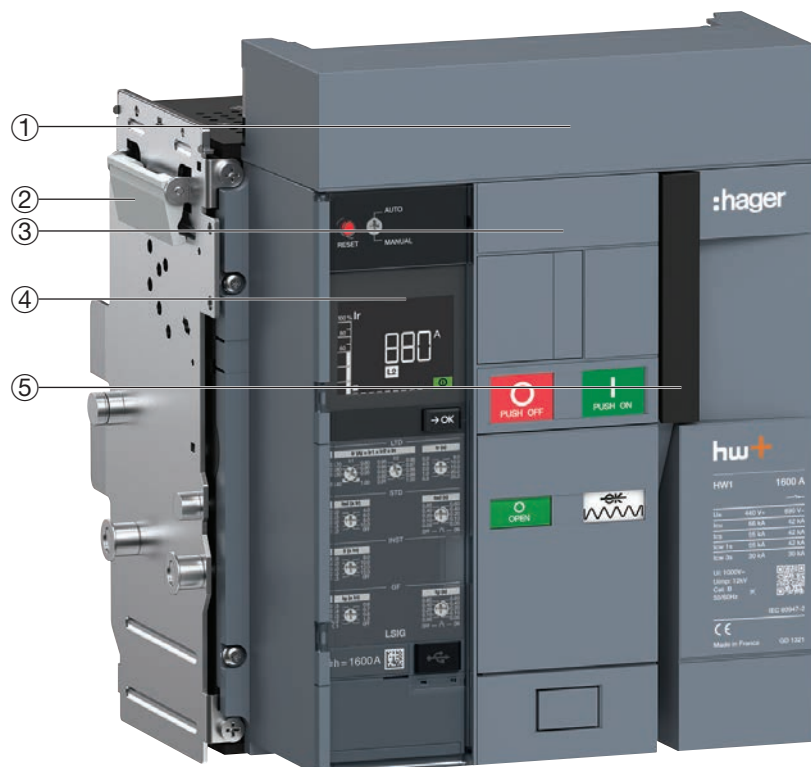

Exemple d'un disjoncteur débrochable 3 pôles hors de son châssis

Disjoncteurs et interrupteurs-sectionneurs hw+

Vue avant du châssis

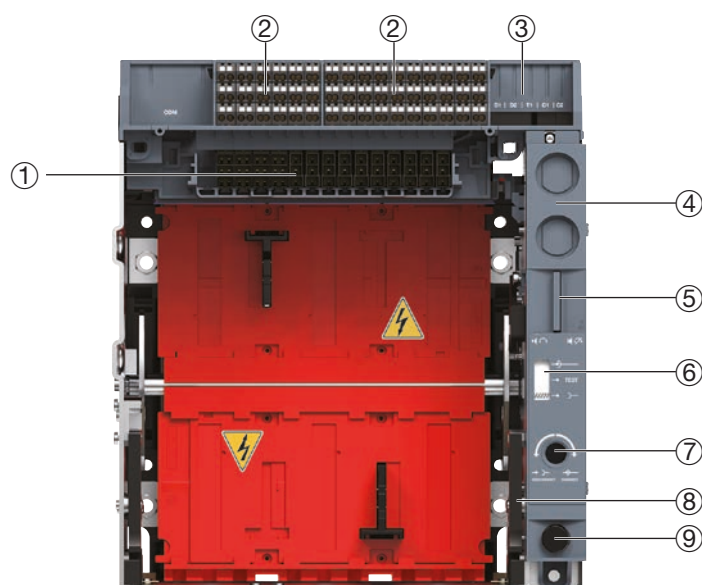

Châssis pour disjoncteur débrochable HW1

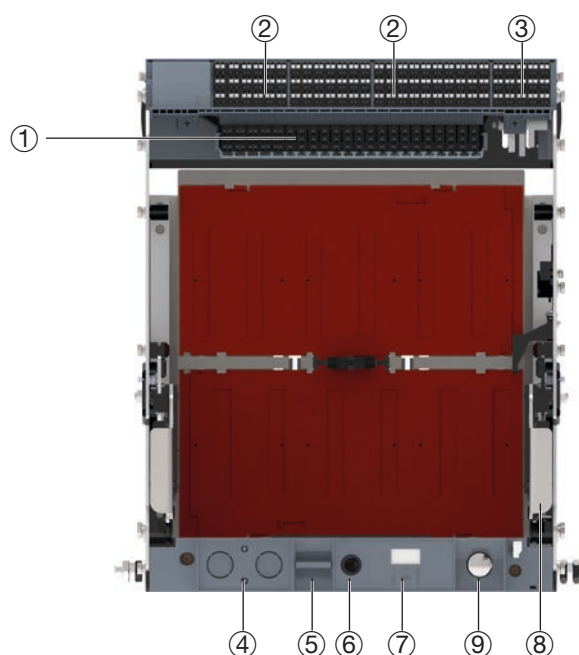

Châssis pour disjoncteur débrochable HW2 et HW4

- ① Interface de raccordement
- ② Borniers TB
- ③ Logements pour les contacts de position
- ④ Verrouillage de la position du disjoncteur par serrures à clé CL
- ⑤ Verrouillage du disjoncteur par cadenas en position embrochée, test ou débrochée et bouton d'acquiescement de position
- ⑥ Indicateur de position
- ⑦ Trou d'insertion de la manivelle d'embrochage / débrochage
- ⑧ Rail de guidage
- ⑨ Rangement de la manivelle d'embrochage / débrochage

Vue arrière du châssis

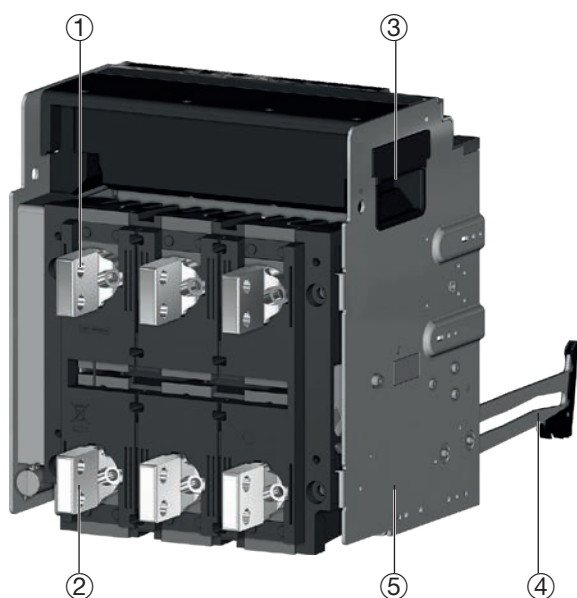

Châssis pour disjoncteur débrochable HW1

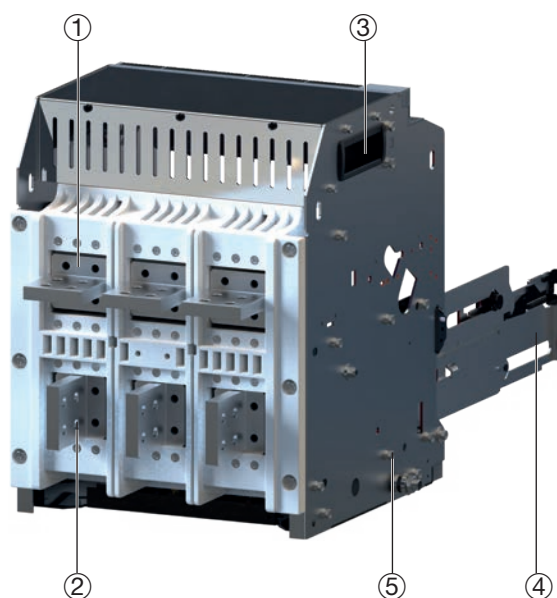

Châssis pour disjoncteur débrochable HW2 et HW4

- ① Connexion supérieure
- ② Connexion inférieure
- ③ Poignée de levage
- ④ Rail de guidage
- ⑤ Plaque latérale

Vue avant du disjoncteur

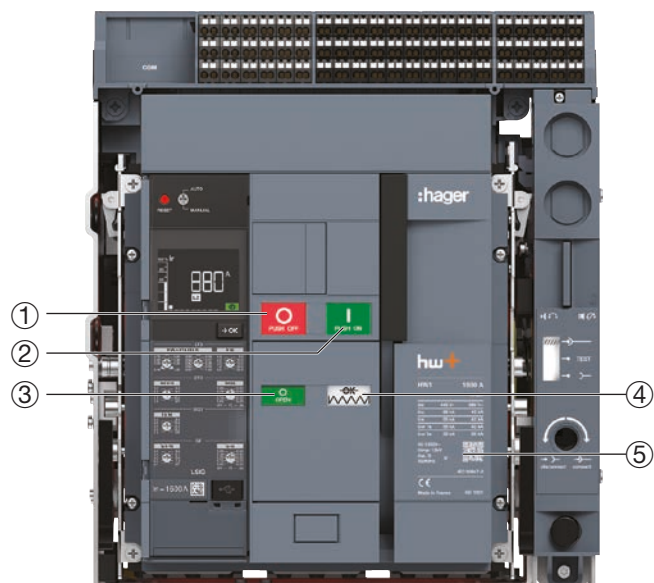

- ① Bouton d'ouverture
- ② Bouton de fermeture
- ③ Indicateur d'ouverture et de fermeture des contacts
- ④ Indicateur d'état du ressort
- ⑤ Plaque signalétique

Exemple d'un disjoncteur débrochable 3 pôles

Disjoncteurs et interrupteurs-sectionneurs hw+

Vue du déclencheur électronique sentinelle

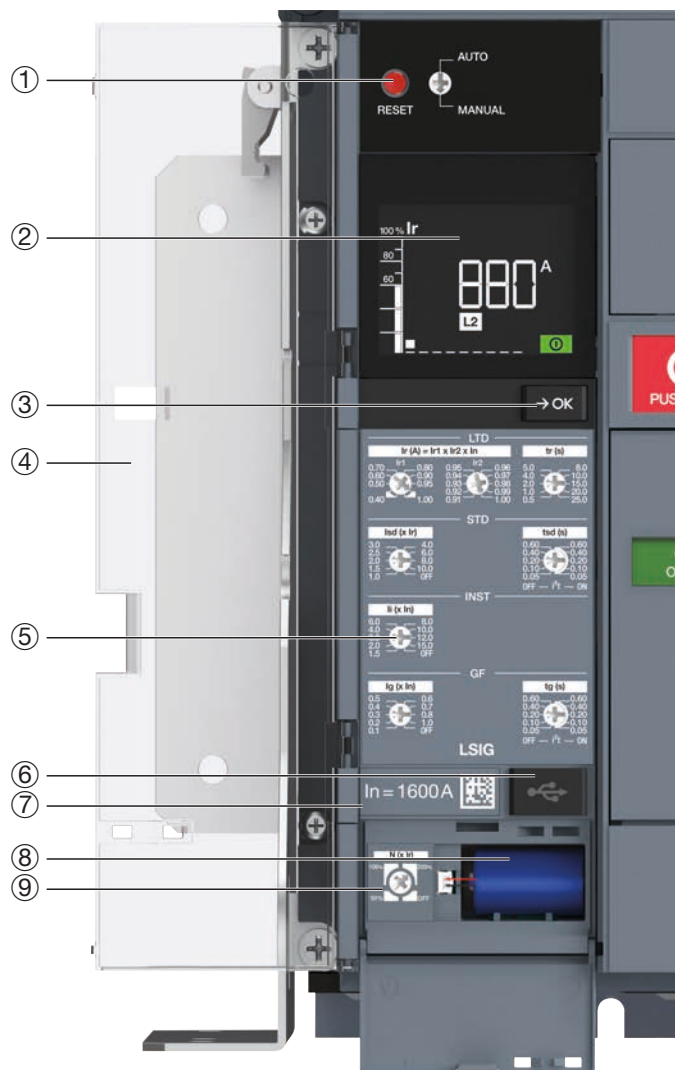

- ① Bouton de réarmement RESET
- ② Afficheur LCD
- ③ Touche OK
- ④ Fenêtre du déclencheur
- ⑤ Roues codeuses de réglage
- ⑥ Port USB-C
- ⑦ Calibre
- ⑧ Pile de secours
- ⑨ Roue codeuse de réglage de la protection du neutre

Le bouton de réarmement RESET configuré en MANUAL sert à réinitialiser localement le disjoncteur suite à un déclenchement. Configuré en AUTO le disjoncteur est réinitialisé automatiquement après chaque déclenchement.

Exemple d'un déclencheur électronique sentinelle LSIG

Vue du déclencheur électronique sentinel Energy

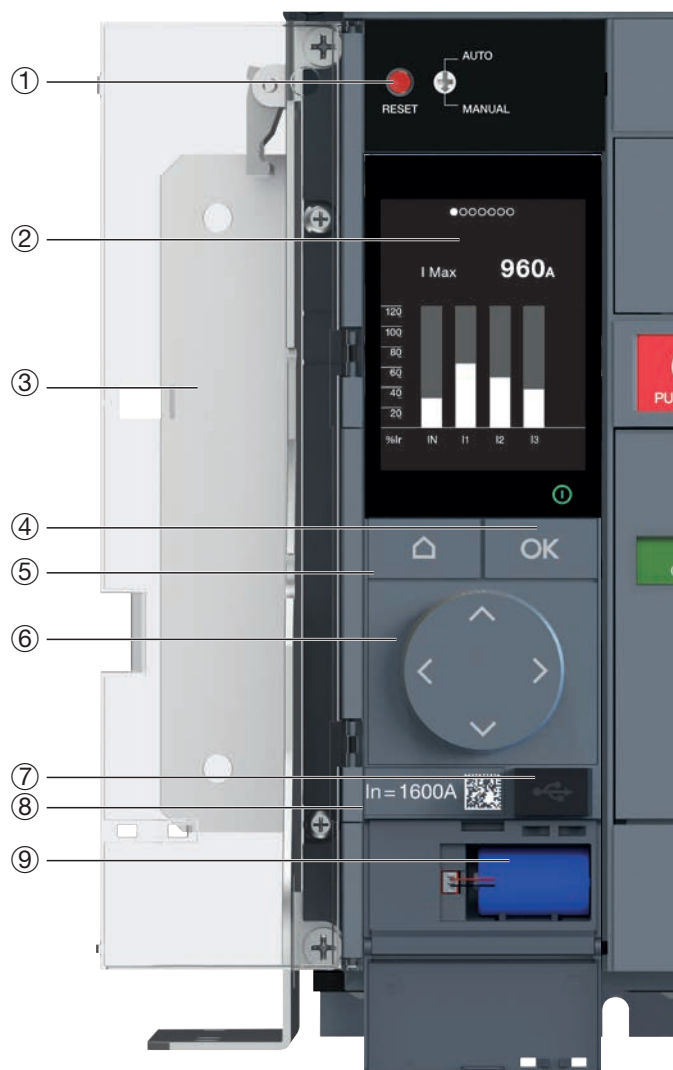

- ① Bouton de réarmement RESET
- ② Afficheur LCD
- ③ Fenêtre du déclencheur
- ④ Touche OK
- ⑤ Touche d'accueil
- ⑥ Touches de navigation
- ⑦ Port USB-C
- ⑧ Calibre
- ⑨ Pile de secours

Le bouton de réarmement RESET configuré en MANUAL sert à réinitialiser localement le disjoncteur suite à un déclenchement. Configuré en AUTO le disjoncteur est réinitialisé automatiquement après chaque déclenchement.

Exemple d'un déclencheur électronique sentinel Energy LSIG

Plaque signalétique

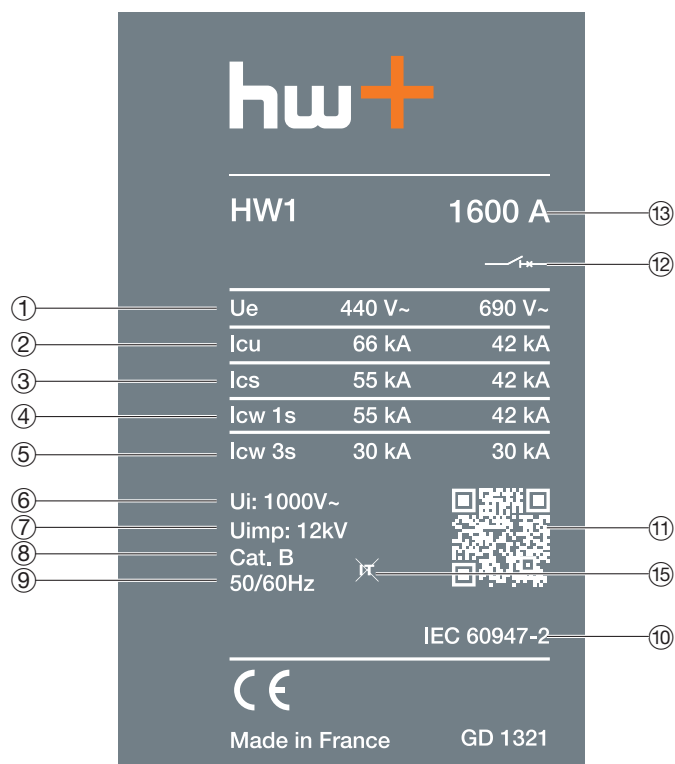

- ① Ue : Tension d'emploi
- ② Icu : Pouvoir de coupure ultime
- ③ Ics : Pouvoir de coupure de service
- ④ Icw 1s : Courant admissible assigné pendant 1 seconde
- ⑤ Icw 3s : Courant admissible assigné pendant 3 secondes
- ⑥ Ui : Tension nominale d'isolement
- ⑦ Uimp : Tension nominale de tenue aux chocs
- ⑧ Catégorie de sélectivité
- ⑨ Fréquence
- ⑩ Normes
- ⑪ QR code pour accéder à la documentation en ligne
- ⑫ Symbole d'un disjoncteur adapté au sectionnement ou symbole d'un interrupteur sectionneur
- ⑬ Calibre maximal du disjoncteur
- ⑭ Icm : Pouvoir de fermeture assigné en court-circuit
- ⑮ Non indiqué pour la protection dans un réseau IT

Disjoncteurs et interrupteurs-sectionneurs hw+

Classification du pouvoir de coupure :

	Icu (380-440 V AC)			
	HW1	HW2	HW4	HW6
N	42 kA	-	-	-
M	55 kA	55 kA	-	-
E	66 kA	66 kA	66 kA	-
S	-	100 kA	85 kA	-
P	-	-	120 kA	-
L	-	-	-	150 kA

Conformité aux normes

Les disjoncteurs hw+ et les dispositifs auxiliaires associés sont conformes aux normes suivantes :

Normes internationales :

- CEI 60947-1 : règles générales
- CEI 60947-2 : disjoncteurs
- CEI 60947-3 : interrupteurs-sectionneurs
- CEI 60947-5-1 : appareils et éléments de commutation pour circuits de commande

Normes européennes :

- EN 60947-1 : règles générales
- EN 60947-2 : disjoncteurs
- EN 60947-3 : interrupteurs-sectionneurs
- EN 60947-5-1 : appareils et éléments de commutation pour circuits de commande

Normes nationales :

- Chine CCC, GB/T140248.2
- Chine CCC, GB/T140248.3
- Chine CCC, GB/T140248.1

Degré de pollution

Les disjoncteurs hw+ sont certifiés pour un fonctionnement dans des environnements avec un degré de pollution de niveau 3, tels que définis par les normes CEI/EN 60947-1.

Température ambiante

Les disjoncteurs hw+ peuvent être utilisés à une température comprise entre -25 °C à 70 °C. Dans le cas de températures ambiantes supérieures à 50 °C, les appareils doivent être déclassés.

Voir chapitre "Disjoncteurs et interrupteurs-sectionneurs hw+" en page 21.

Les disjoncteurs hw+ doivent être mis en service dans des conditions de température ambiante normales.

La plage de température de stockage admissible dans l'emballage d'origine est de -25 °C à 85 °C.

Perturbations électromagnétiques

Les disjoncteurs hw+ sont protégés contre :

- Une surtension provoquée par la commutation de circuits, une surtension provoquée par des perturbations atmosphériques ou une panne du système de distribution.
- Les appareils émettant des ondes radio (talkies-walkies, radar, etc.).
- Les décharges électrostatiques produites directement par les utilisateurs.

Les niveaux d'immunité sont conformes aux normes suivantes :

- CEI/EN 60947-2 : Appareillage à basse tension, Partie 2 : Disjoncteurs.
- Annexe F 4.1 : Harmonique de courant
- Annexe F 4.7 : Courant profond.
- Annexe B : Essais d'immunité pour la protection contre les courants résiduels
- CEI/EN 61000-4-2 : Essais d'immunité aux décharges électrostatiques.
- CEI/EN 61000-4-3 : Essai d'immunité aux champs électromagnétiques rayonnés aux fréquences radioélectriques
- CEI/EN 61000-4-4 : Essais d'immunité aux transitoires rapides et en salves.
- CEI/EN 61000-4-5 : Essais d'immunité aux ondes de choc.
- CEI/EN 61000-4-6 : Essais d'immunité aux perturbations conduites dues aux champs de radiofréquences.
- CISPR 11 : Limites et méthodes de mesure des caractéristiques de perturbations électromagnétiques issues des appareils industriels, scientifiques et médicaux.

Sélectivité

La sélectivité est une technique de coordination entre appareils de protection permettant à l'appareil aval de déclencher sur surintensité sans que l'appareil amont ne déclenche. Cela permet d'améliorer la continuité de service. Les appareils hw+ possèdent les caractéristiques nécessaires pour mettre cette technique en œuvre.

Sélectivité totale

La sélectivité est dite totale lorsqu'elle est assurée pour tout niveau de court-circuit jusqu'au pouvoir de coupure de l'appareil aval.

Sélectivité partielle

La sélectivité est partielle lorsque les courbes de déclenchement de l'appareil amont et l'appareil aval se chevauchent. La sélectivité partielle jusqu'au point de chevauchement des courbes de déclenchement, ce qu'on appelle la limite de sélectivité. La zone de chevauchement des courbes indique qu'il n'y a plus de sélectivité et qu'il est très probable que le disjoncteur en amont et le disjoncteur en aval déclenchent simultanément en cas de défaut.

Les tables de sélectivité sont fournies dans un document séparé.

Association

L'association permet d'utiliser des appareils de protection en aval ayant un pouvoir de coupure inférieur au courant de circuit présumé. L'appareil en amont limite le courant de court-circuit et évite ainsi que l'appareil en aval ne soit pas endommagé.

Les différentes valeurs des courants de court-circuit entre les différentes associations de dispositifs de protection (ACB-MCCB-MCB) sont données dans des tables de coordination qui sont publiées dans un document séparé.

Convient pour l'isolement avec indication de contact positive

Tous les disjoncteurs hw+ sont adaptés au sectionnement tel que défini dans la norme CEI 60947-2 :

- La position d'isolement correspond à la position O (OFF).

La fonction d'isolement est certifiée par des tests garantissant :

- La fiabilité mécanique du système d'indication de position,
- L'absence de courants de fuite,
- La capacité à résister aux surtensions entre les connexions amont et aval.

Vibrations

Les disjoncteurs hw+ résistent aux vibrations mécaniques. Les disjoncteurs hw+ sont conformes à la norme CEI 60068-2-6 :

- 2,0 à 13,2 Hz et amplitude ± 1 mm.
- 13,2 à 100 Hz accélération $\pm 0,7$ g.
- Fréquence de résonance (± 1 mm / $\pm 0,7$ g pendant 90 min).

Des vibrations excessives peuvent provoquer des déclenchements intempestifs et/ou endommager les connexions et/ou les pièces mécaniques.

Disjoncteurs hw+		Taille HW1			
			HW1N... 42 kA	HW1M... 55 kA	HW1E... 66 kA
Référence					
Courant assigné à 50°C	(A)	HW1xx04... Calibre compatible	400 400	400 400	400 400
		HW1xx06... Calibre compatible	630 400 à 630	630 400 à 630	630 400 à 630
		HW1xx08... Calibre compatible	800 400 à 800	800 400 à 800	800 400 à 800
		HW1xx10... Calibre compatible	1000 400 à 1000	1000 400 à 1000	1000 400 à 1000
		HW1xx12... Calibre compatible	1250 400 à 1250	1250 400 à 1250	1250 400 à 1250
		HW1xx16... Calibre compatible	1600 400 à 1600	1600 400 à 1600	1600 400 à 1600
Catégorie de sélectivité selon la CEI 60947-2		-	B	B	B
Degré de pollution selon la CEI 60947-1		-	3	3	3
Pouvoir de coupure ultime	(kA) Icu	380-415 V CA	42	55	66
		440 V CA	42	55	66
		500-525 V CA	42	42	42
		690 V CA	42	42	42
Pouvoir de coupure de service assigné	(% Icu) Ics	-	100	100	100 ⁽¹⁾
Pouvoir de courte durée admissible assigné	(kA) Icw	1s - 400 V CA	42	55	55
		3s - 400 V CA	24	24	30
Pouvoir de fermeture assigné	(kA crête) Icm	380-415 V CA	88	121	145
		440 V CA	88	121	145
		500-525 V CA	88	88	88
		690 V CA	88	88	88
Temps de coupure entre ordre de déclenchement et extinction de l'arc	(ms)	-	< 25	< 25	< 25
Temps de fermeture	(ms)	-	< 50	< 50	< 50
Endurance mécanique	(cycles x 1000)	Avec maintenance	12,5	12,5	12,5
Endurance électrique à In et 440 V	(cycles x 1000)	-	8	8	8
Endurance électrique à In et 690 V	(cycles x 1000)	-	6	6	6

(1) Ics : 55 kA pour les tensions 380 à 440 V

(2) Ics : 85 kA pour les tensions 380 à 440 V

(3) Ics : 100 kA pour les tensions 380 à 440 V

Données communes disjoncteurs hw+

Tension d'emploi assignée	Ue	(V CA - 50/60 Hz)	690
Tension d'isolement assignée	Ui	(V)	1 000
Tension à impulsion admissible	Uimp	(kV)	12
Nombre de pôles			3 / 4
Versions			Fixe / Débrochable
Conformité normative			CEI 60947-2

Taille HW2				Taille HW4			
	HW2M... 55 kA	HW2E... 66 kA	HW2S... 100 kA		HW4E... 66 kA	HW4S... 85 kA	HW2P... 120 kA
HW2xx06...	630	630	630	HW4xx10...	1000	1000	1000
Calibreur compatible	630	630	630	Calibreur compatible	1000	1000	1000
HW2xx08...	800	800	800	HW4xx12...	1250	1250	1250
Calibreur compatible	630 à 800	630 à 800	630 à 800	Calibreur compatible	1000 à 1250	1000 à 1250	1000 à 1250
HW2xx10...	1000	1000	1000	HW4xx16...	1600	1600	1600
Calibreur compatible	630 à 1000	630 à 1000	630 à 1000	Calibreur compatible	1000 à 1600	1000 à 1600	1000 à 1600
HW2xx12...	1200	1200	1200	HW4xx20...	2000	2000	2000
Calibreur compatible	630 à 1200	630 à 1200	630 à 1200	Calibreur compatible	1000 à 2000	1000 à 2000	1000 à 2000
HW2xx16...	1600	1600	1600	HW4xx25...	2500	2500	2500
Calibreur compatible	630 à 1600	630 à 1600	630 à 1600	Calibreur compatible	1000 à 2500	1000 à 2500	1000 à 2500
HW2xx20...	2000	2000	2000	HW4xx32...	3200	3200	3200
Calibreur compatible	630 à 2000	630 à 2000	630 à 2000	Calibreur compatible	1000 à 3200	1000 à 3200	1000 à 3200
HW2xx25...	2500	2500	2500	HW4xx40...	4000	4000	4000
Calibreur compatible	630 à 2500	630 à 2500	630 à 2500	Calibreur compatible	1000 à 4000	1000 à 4000	1000 à 4000
-	B	B	B	-	B	B	B
-	3	3	3	-	3	3	3
-	55	66	100	-	66	85	120
-	55	66	100	-	66	85	120
-	42	55	66	-	66	75	85
-	42	55	66	-	66	75	85
-	100	100	100 ⁽²⁾	-	100	100	100 ⁽³⁾
-	55	66	85	-	66	85	85
-	36	50	66	-	66	66	75
-	121	145	220	-	145	187	264
-	121	145	220	-	145	187	264
-	88	121	145	-	145	165	187
-	88	121	145	-	145	165	187
-	< 25	< 25	< 25	-	< 25	< 25	< 25
-	< 50	< 50	< 50	-	< 50	< 50	< 50
-	12,5	12,5	12,5	-	10	10	10
-	8	8	8	-	8	8	8
-	8	8	8	-	8	8	8

Disjoncteurs hw+		Taille HW6	
Référence			HW6L... 150 kA
Courant assigné à 50°C	(A)	HW6xx 63 ... Calibre compatible	6300 3200 à 6300
Catégorie de sélectivité selon la CEI 60947-2		-	B
Degré de pollution selon la CEI 60947-1		-	3
Pouvoir de coupure ultime	(kA) Icu	380-415 V CA	150
		440 V CA	150
		500-525 V CA	100
		690 V CA	100
Pouvoir de coupure de service assigné	(% Icu) Ics	-	100 (4)
Pouvoir de courte durée admissible assigné	(kA) Icw	1s - 400 V CA	100
		3s - 400 V CA	75
Pouvoir de fermeture assigné	(kA crête) Icm	380-415 V CA	330
		440 V CA	330
		500-525 V CA	220
		690 V CA	220
Temps de coupure entre ordre de déclenchement et extinction de l'arc	(ms)	-	< 25
Temps de fermeture	(ms)	-	< 65
Endurance mécanique	(cycles x 1000)	Avec maintenance	8,5
Endurance électrique à In et 440 V	(cycles x 1000)	-	6
Endurance électrique à In et 690 V	(cycles x 1000)	-	6

(1) Ics : 55 kA pour les tensions 380 à 440 V

(2) Ics : 85 kA pour les tensions 380 à 440 V

(3) Ics : 100 kA pour les tensions 380 à 440 V

(4) Ics : 150 kA pour les tensions 380 à 440V

Données communes disjoncteurs hw+

Tension d'emploi assignée	Ue	(V CA - 50/60 Hz)	690
Tension d'isolement assignée	Ui	(V)	1 000
Tension à impulsion admissible	Uimp	(kV)	12
Nombre de pôles			3 / 4
Versions			Fixe / Débrochable
Conformité normative			CEI 60947-2

Disjoncteurs hw+		Taille HW1		Taille HW2		Taille HW4	
		3 pôles	4 pôles	3 pôles	4 pôles	3 pôles	4 pôles
Poids (kg)							
Version fixe (sans accessoire)		14	18	40	49	51	65
Version débrochable sans châssis (sans accessoire)		15	19	38	49	51	65
Châssis seul (sans accessoire)		13	15	38	44	48	59
Dimensions (valeur max en mm)							
Largeur a	version fixe	276	346	385	480	478	604
	version débrochable	284	349	400	495	493	619
Hauteur b	version fixe	313	313	416	416	416	416
	version débrochable	322	322	450	450	450	450
Profondeur c avec les raccordements	version fixe	227	227	373	373	373	373
	version débrochable	328	328	465	465	465	465
Profondeur des raccordements		49	49	82	82	82	82

Version fixe

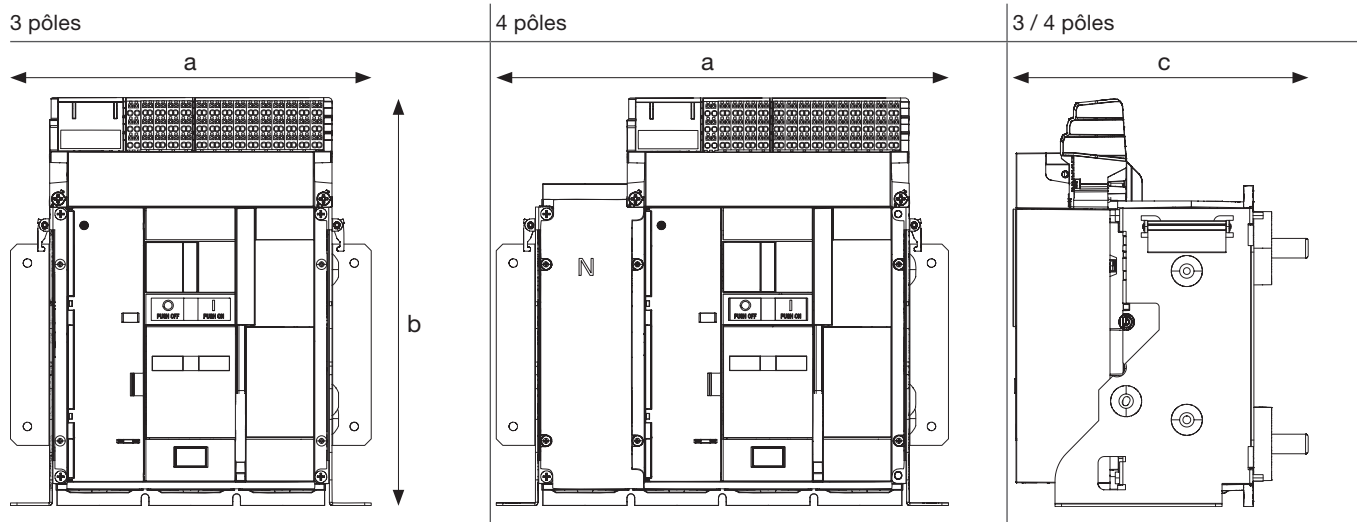

Version débrochable

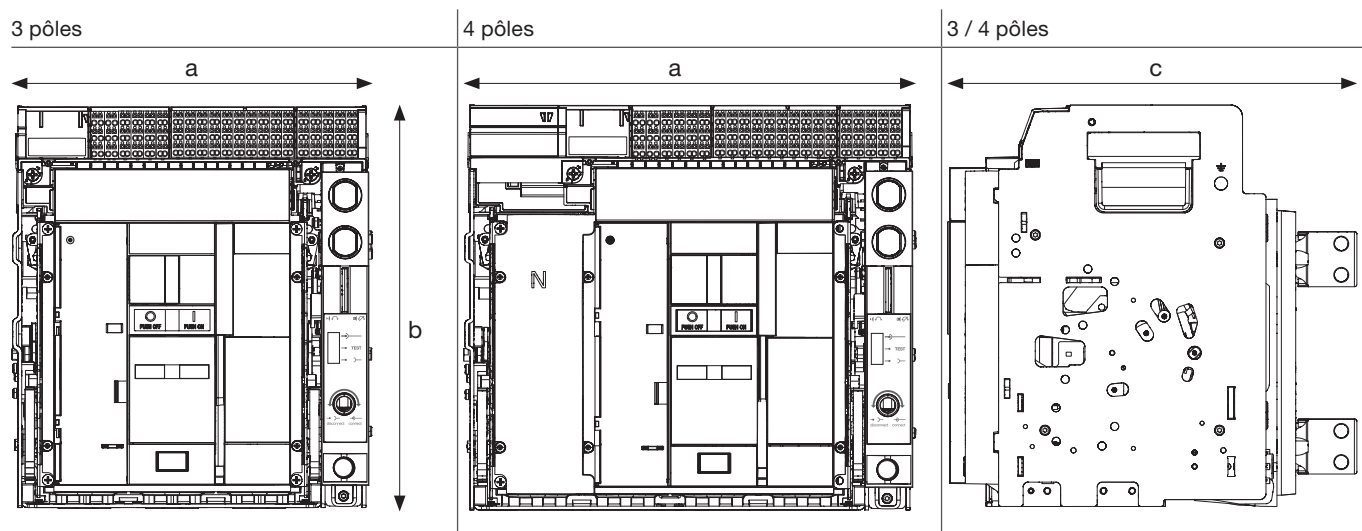

Disjoncteurs hw+		Taille HW6	
		3 pôles	4 pôles
Poids (kg)			
Version débrochable sans châssis (sans accessoire)		141	176
Châssis seul (sans accessoire)		92	116
Dimensions (valeur max en mm)		3 pôles	4 pôles
Largeur a	version débrochable	871	1123
Hauteur b	version débrochable	490	490
Profondeur c avec les raccordements	version débrochable	514	514
Profondeur des raccordements		131	131

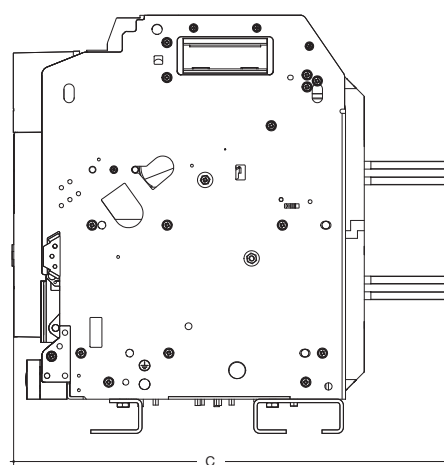
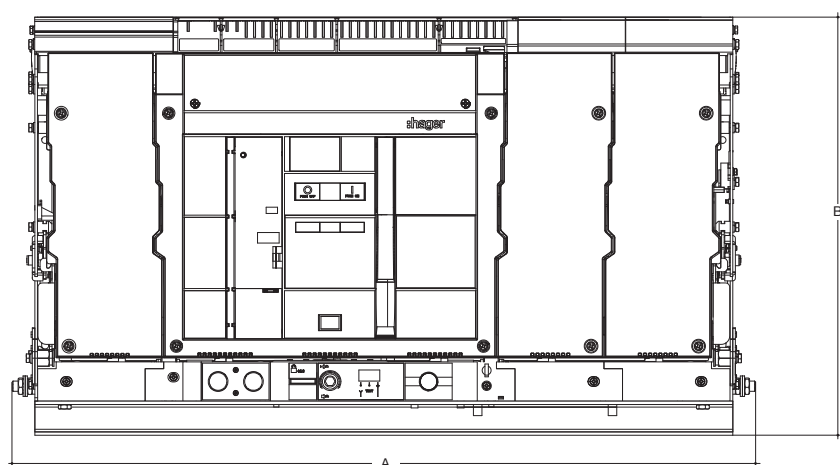

Protection des interrupteurs-sectionneurs

L'interrupteur-sectionneur hw+ est adapté à la commutation des charges en AC-22A et AC-23A. Il garantit le sectionnement du circuit qui peut être sécurisé par les accessoires de verrouillages disponibles dans la gamme hw+.

La protection contre les surcharges et les courts-circuits doit être réalisée par un disjoncteur en amont de l'interrupteur sectionneur et conformément aux normes d'installation.

En version fixe, la coupure est pleinement apparente par l'intermédiaire de l'indicateur d'état.

En version débrochable, elle est considérée comme coupure visible quand le produit est débroché. Cela assure une protection optimale de l'utilisateur lors de son intervention sur l'installation.

Interrupteurs-sectionneurs hw+	Taille HW1		Taille HW2		Taille HW4	
	Référence	HW1W...	HW2W...	HW2W...	HW4W...	HW4W...
Courant assigné à 50°C (A)	HW1Wx04...	400	HW2Wx06...	630	HW4Wx10...	1000
	HW1Wx06...	630	HW2Wx08...	800	HW4Wx12...	1250
	HW1Wx08...	800	HW2Wx10...	1000	HW4Wx16...	1600
	HW1Wx10...	1000	HW2Wx12...	1250	HW4Wx20...	2000
	HW1Wx12...	1250	HW2Wx16...	1600	HW4Wx25...	2500
	HW1Wx16...	1600	HW2Wx20...	2000	HW4Wx32...	3200
			HW2Wx25...	2500	HW4Wx40...	4000
Catégorie d'utilisation selon CEI-60947-3	-	AC-23A	-	AC-23A	-	AC-23A
Degré de pollution selon la CEI 60947-1	-	3	-	3	-	3
Pouvoir de courte durée admissible assigné (kA) I _{cw}	1s - 400 V CA	55	-	66	-	85
Pouvoir de fermeture assigné en court-circuit (kA crête) I _{cm}	380-415 V CA	121	-	145	-	187
	440 V CA	121	-	145	-	187
	500-525 V CA	88	-	145	-	187
	690 V CA	88	-	145	-	187
Endurance mécanique (cycles x 1000)	Avec maintenance	12,5	-	12,5	-	10
Endurance électrique à I _n (cycles x 1000)	-	6	-	10 (pour I _n ≤ 1600A) 8 (pour I _n ≥ 2000A)	-	6

Données communes Interrupteurs-sectionneurs hw+

Tension d'emploi assignée	U _e	(V CA - 50/60 Hz)	690
Tension d'isolement assignée	U _i	(V)	1 000
Tension à impulsion admissible	U _{imp}	(kV)	12
Nombre de pôles			3 / 4
Versions			Fixe / Débrochable
Conformité normative			CEI 60947-3

Interrupteurs-sectionneurs hw+		Taille HW6	
Référence		HW6W...	
Courant assigné à 50°C (A)		HW6Wx63...	6300
Catégorie d'utilisation selon CEI-60947-3		-	AC-23A
Degré de pollution selon la CEI 60947-1		-	3
Pouvoir de courte durée admissible assigné (kA) I _{cw}		1s - 400 V CA	100
Pouvoir de fermeture assigné en court-circuit (kA crête) I _{cm}		380-415 V CA	330
		440 V CA	330
		500-525 V CA	220
		690 V CA	220
Endurance mécanique (cycles x 1000)		Avec maintenance	8,5
Endurance électrique à I _n (cycles x 1000)		-	6

Données communes Interrupteurs-sectionneurs hw+

Tension d'emploi assignée	U _e	(V CA - 50/60 Hz)	690
Tension d'isolement assignée	U _i	(V)	1 000
Tension à impulsion admissible	U _{imp}	(kV)	12
Nombre de pôles			3 / 4
Versions			Fixe / Débrochable
Conformité normative			CEI 60947-3

Interrupteurs-sectionneurs hw+		Taille HW1		Taille HW2		Taille HW4	
		3 pôles	4 pôles	3 pôles	4 pôles	3 pôles	4 pôles
Poids (kg)							
Version fixe (sans accessoire)		14	18	39	48	48	62
Version débrochable sans châssis (sans accessoire)		15	19	37	47	48	62
Châssis seul (sans accessoire)		13	15	38	44	49	59
Dimensions (valeur max en mm)							
Largeur a	version fixe	276	346	368	463	461	587
	version débrochable	284	349	347	442	440	566
Hauteur b	version fixe	313	313	416	416	416	416
	version débrochable	322	322	450	450	450	450
Profondeur c avec les raccords	version fixe	227	227	373	373	373	373
	version débrochable	328	328	465	465	465	465
Profondeur des raccords		49	49	72	72	72	72

Version fixe

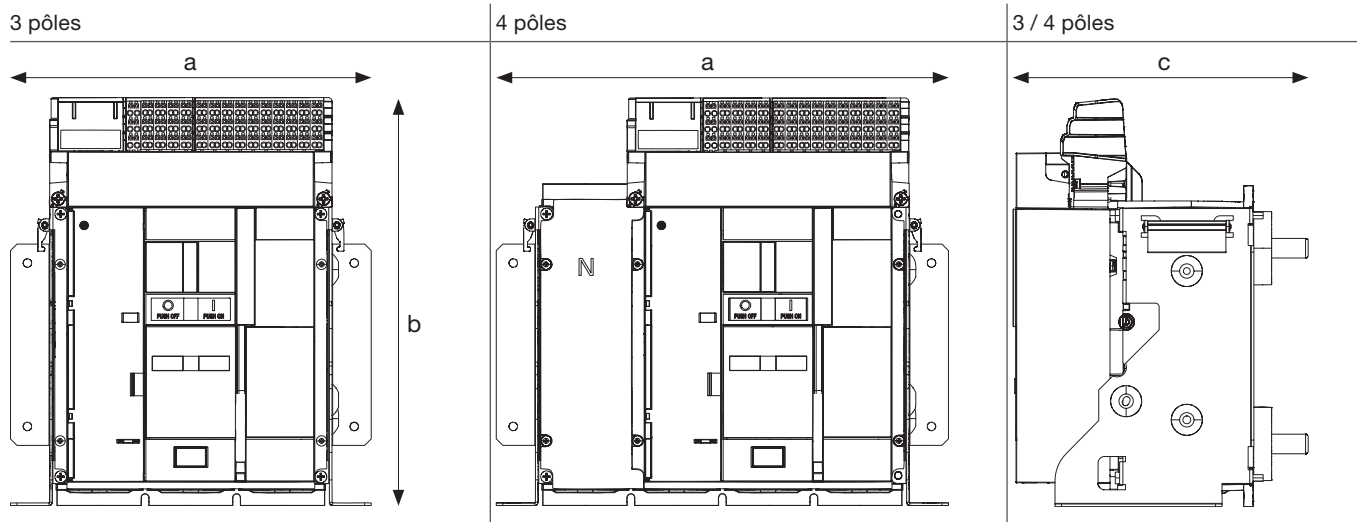

Version débrochable

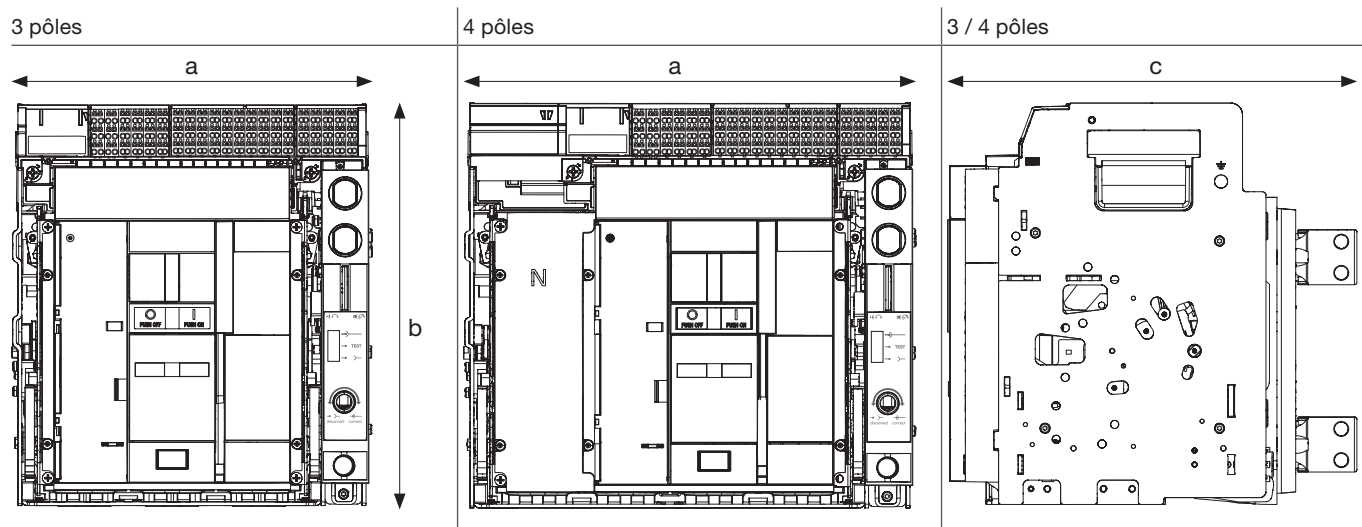

Interrupteurs-sectionneurs hw+		Taille HW6	
		3 pôles	4 pôles
Poids (kg)			
Version débrochable sans châssis (sans accessoire)		141	176
Châssis seul (sans accessoire)		92	116
Dimensions (valeur max en mm)		3 pôles	4 pôles
Largeur a	version débrochable	871	1123
Hauteur b	version débrochable	490	490
Profondeur c avec les raccordements	version débrochable	514	514
Profondeur des raccordements		131	131

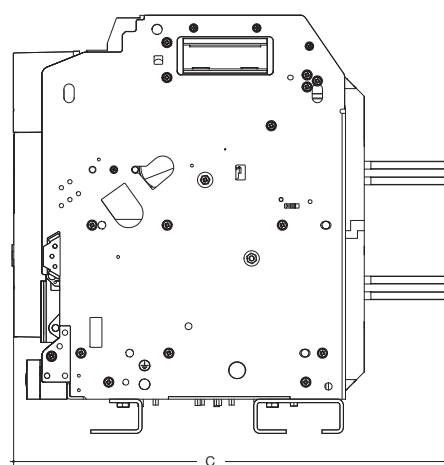
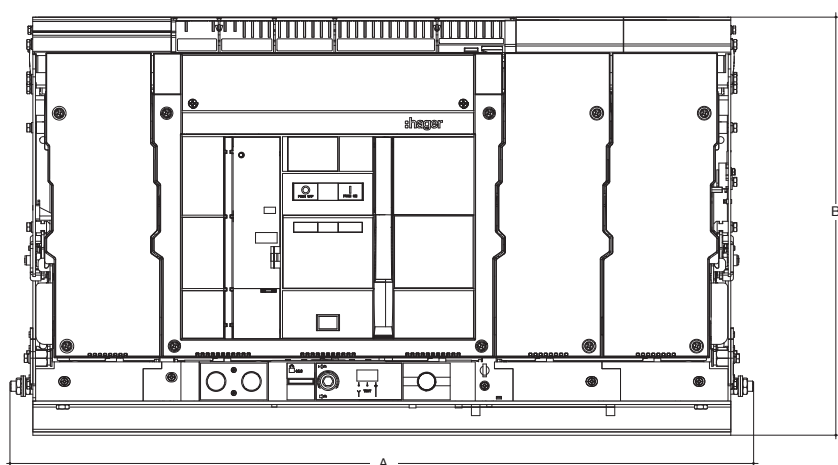

Déclencheurs électroniques sentinel

	Page
01 Description générale	46
02 Déclencheur LI	48
03 Déclencheur LSI	50
04 Déclencheur LSIG	52

Les disjoncteurs ouverts hw+ sont équipés du déclencheur électronique sentinel qui assure les fonctions de protection contre les surcharges, les courts-circuits et les défauts à la terre. Il est doté d'un afficheur et de roues codeuses permettant à l'utilisateur de configurer les paramètres de protection et de surveiller le bon fonctionnement.

Les caractéristiques suivantes sont communes à toutes les versions de déclencheurs électroniques sentinel :

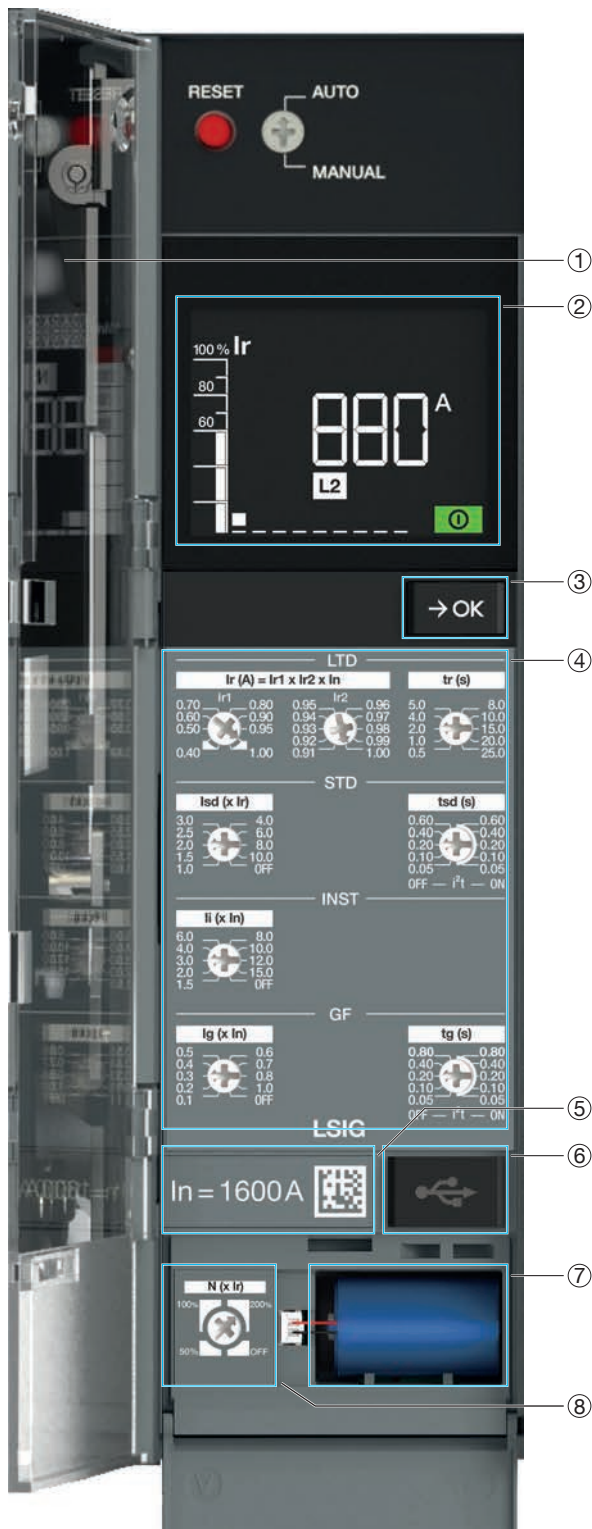

- ① Fenêtre transparente protégeant l'accès au réglage du déclencheur électronique sentinel (plombable).
- ② Afficheur LCD.
- ③ Touche permettant :
 - d'acquiescer une alarme après un déclenchement,
 - de naviguer dans les différents écrans de l'afficheur.
- ④ Roues codeuses de réglage du déclencheur électronique sentinel.
- ⑤ Valeur I_n du courant nominal du disjoncteur ouvert. Cette valeur est limitée par le calibre monté sur le déclencheur.
- ⑥ Port USB-C permettant de brancher une batterie externe. Ce port USB-C permet également de brancher un ordinateur équipé du logiciel de mise en service et de test Hager Power setup.
- ⑦ Emplacement de la pile de secours. La pile de secours alimente l'afficheur après un déclenchement électrique. Elle permet ainsi à l'afficheur de signaler le déclenchement et sa cause. Cette icône s'allume sur l'afficheur lorsque la pile est à remplacer.
- ⑧ Roue codeuse de réglage de la protection du neutre.

AVIS

Le déclencheur électronique nécessite d'être alimenté pour assurer ses fonctions de protection. Il est alimenté à condition qu'un courant minimum de 20 % du courant nominal I_n passe par le disjoncteur. Néanmoins, il est fortement conseillé de raccorder une alimentation externe 24V CC TBTS (référence recommandée Hager HTG911H) sur le bornier TU afin de garantir le fonctionnement optimal du déclencheur et éviter les dysfonctionnements de l'installation électrique liés à la rupture dans la continuité du fonctionnement du déclencheur.

Description de l'afficheur LCD

Les déclencheurs électroniques sentinel sont équipés d'un afficheur LCD qui facilite les réglages et la lecture des causes de déclenchement des disjoncteurs hw+.

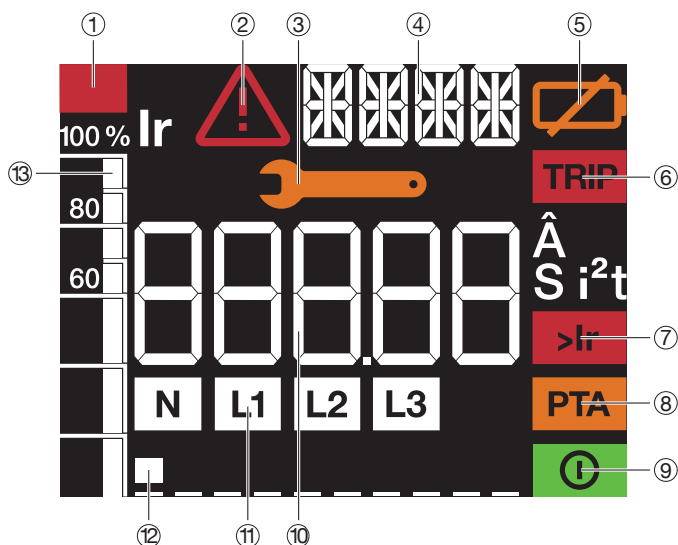

- ① **Indicateur de surcharge** : s'affiche dès que le courant dépasse 105% de Ir.
- ② **Indicateur d'erreur** : s'affiche lorsqu'une erreur est détectée.
- ③ **Indicateur de maintenance** : s'affiche lorsqu'une intervention de maintenance est requise.
- ④ **Zone d'affichage de texte** : affiche le nom du paramètre de protection lors du réglage ou après un déclenchement, ainsi que les codes d'erreurs des alarmes systèmes de fonctionnement détectées.
- ⑤ **Indicateur de pile faible ou absente** : s'affiche lorsqu'il est nécessaire de changer la pile de secours du déclencheur électronique ou lorsqu'elle n'est pas branchée.
- ⑥ **Indicateur de déclenchement** : permet avec l'aide de la zone d'affichage numérique, de la zone d'affichage de texte et de l'afficheur de phase de connaître précisément la cause du déclenchement.
- ⑦ **Indicateur de surcharge** : clignote dès que le courant dépasse 105 % de Ir et est fixe au-dessus de 112,5 % de Ir.
- ⑧ **Indicateur de préalarme de surcharge** : permet d'être alerté d'un risque de déclenchement prochain.
- ⑨ **Indicateur ReadyToProtect** : s'affiche quand le déclencheur est opérationnel et prêt à protéger.
- ⑩ **Zone d'affichage numérique** : permet d'afficher en direct les valeurs des différents réglages et quelle a été la valeur du déclenchement avec les unités suivantes.

A	Ampère
Â	Ampère crête
S	Seconde
I²t	Courbe I²t

Affiche également les codes des alarmes système critiques.

- ⑪ **Afficheur de phases** : Neutre à gauche / Phase L1 / Phase L2 / Phase L3.
- ⑫ **Repère écran** : permet de connaître le nombre d'écrans du déclencheur ainsi que sa position dans l'ordre d'affichage.
- ⑬ **Bargraphe** : permet de visualiser les courants lus sur la phase la plus chargée L1, L2 et L3 en pourcentage du réglage Ir.

Le déclencheur électronique sentinel se décline en 3 versions : **LI**, **LSI** et **LSIG**

Déclencheur sentinel LI

Le déclencheur sentinel LI est utilisé pour protéger les longues lignes de câbles où le courant de défaut est limité en raison de l'impédance du câble.

Les roues codeuses sont accessibles depuis la face avant du déclencheur électronique et permettent un réglage précis des paramètres de protection. La protection ainsi réglée est indépendante de la température ambiante.

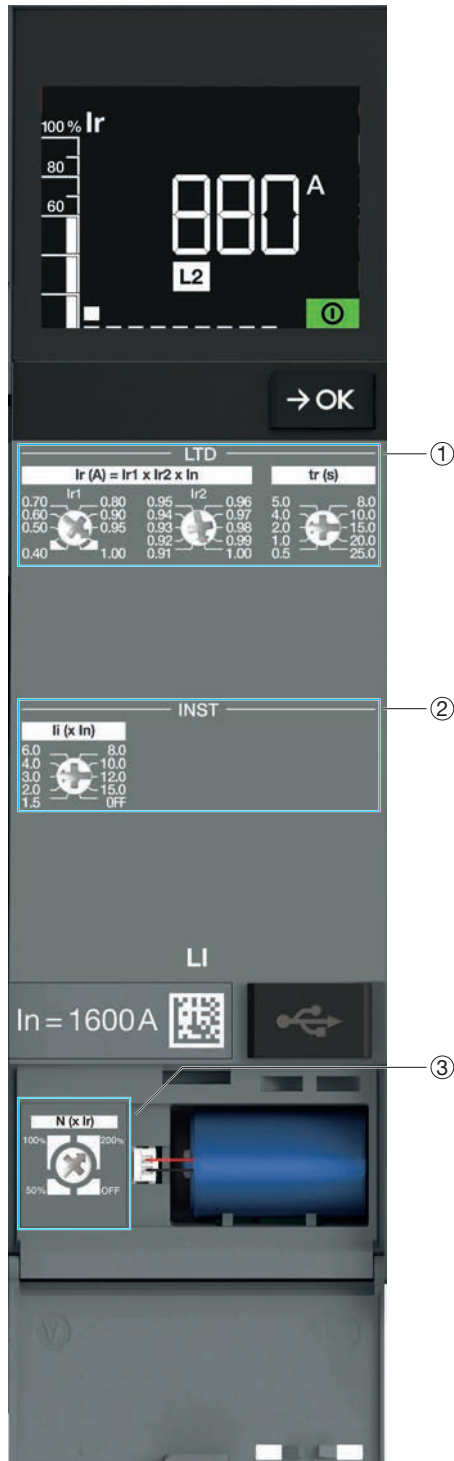

- ① **Protection Long retard LTD**
La courbe Long retard offre une protection contre les surcharges. Le réglage fin de I_r (A) est réalisé au moyen des deux roues codeuses I_{r1} et I_{r2} . La temporisation t_r (s) peut être réglée au moyen d'une roue codeuse de 0,5 à 25 s.
- ② **Protection Instantanée INST**
La protection Instantanée contre les courts-circuits I_i (x I_n) peut être réglée à l'aide d'une roue codeuse de 1,5 à 15 fois la valeur d'intensité nominale I_n . Cette protection peut également être désactivée (OFF).
- ③ **Protection du neutre N**
Cette protection est disponible d'usine sur les disjoncteurs 4 pôles et en option avec rajout du capteur de neutre externe ENCT sur les versions 3 pôles. Elle est nécessaire si la section du conducteur de neutre est inférieure à celle des phases, ou si le conducteur de neutre est fortement chargé (par exemple, dans les immeubles de bureaux). Elle utilise les paramètres des protections Long retard, Court retard et Instantanée.

Déclencheur sentinel LI

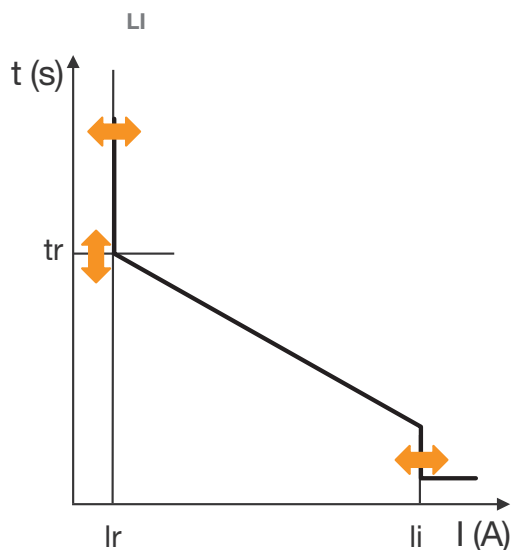

Intensité nominale In

In à 50°C	400A	630A	800A	1000A	1250A	1600A	2000A	2500A	3200A	4000A	5000A	6300A
-----------	------	------	------	-------	-------	-------	-------	-------	-------	-------	-------	-------

Protection Long Retard L (ANSI 49)

Ir (seuil de déclenchement entre 1,05 et 1,20 x Ir)	
Ir1	0,40 - 0,50 - 0,60 - 0,70 - 0,80 - 0,90 - 0,95 - 1,00
Ir2	0,91 - 0,92 - 0,93 - 0,94 - 0,95 - 0,96 - 0,97 - 0,98 - 0,99 - 1,00
Ir (A) = Ir1 x Ir2 x In	0,364 x In ... 1 x In
In = 400A	145,6 ... 400A
In = 630A	229,3 ... 630A
In = 800A	291,2 ... 800A
In = 1000A	364 ... 1000A
In = 1250A	455 ... 1250A
In = 1600A	582,4 ... 1600A
In = 2000A	728 ... 2000A
In = 2500A	910 ... 2500A
In = 3200A	1164,8 ... 3200A
In = 4000A	1456 ... 4000A
In = 5000A	1820 ... 5000A
In = 6300A	2300 ... 6300A
Temporisation (s)	
tr	0,5 - 1,0 - 2,0 - 4,0 - 5,0 - 8,0 - 10,0 - 15,0 - 20,0 - 25,0
précision	0 % à -20 %

Protection Instantanée INST (ANSI 50)

li = In x ...	OFF - 1,5 - 2,0 - 3,0 - 4,0 - 6,0 - 8,0 - 10,0 - 12,0 - 15,0
précision	+/- 15 %
Temps de déclenchement (ms)	> 20
Temps de coupure max. (ms)	≤ 80

Protection du neutre N

Protection du neutre = protection de phase Ir x ...	OFF - 50 % - 100 % - 200 %
Protection instantanée	identique aux phases
Temporisation	identique aux phases pour tr et instantané

Déclencheur sentinel LSI

Le déclencheur sentinel LSI est utilisé pour protéger les lignes de câbles et les équipements nécessitant une grande variété de réglages de protection.

Les roues codeuses sont accessibles depuis la face avant des disjoncteurs hw+ et permettent un réglage précis des paramètres de protection. La protection ainsi réglée est indépendante de la température ambiante.

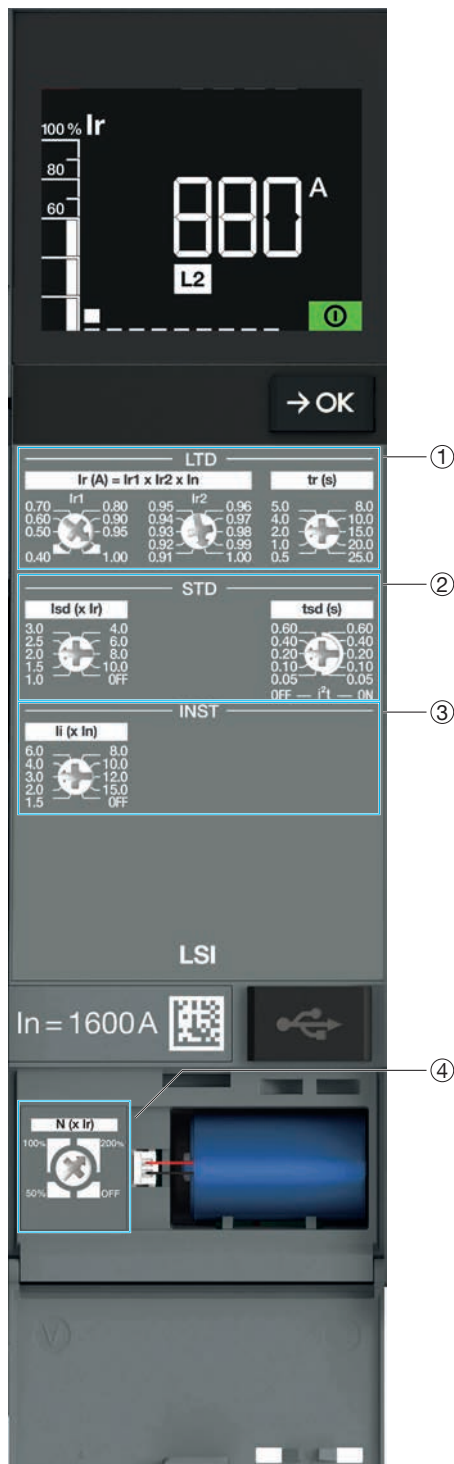

- ① **Protection Long retard LTD**
La courbe Long retard offre une protection contre les surcharges. Le réglage fin de I_r (A) est réalisé au moyen des deux roues codeuses I_r1 et I_r2 .
La temporisation t_r (s) peut être réglée au moyen d'une roue codeuse de 0,5 à 25 s.
- ② **Protection Court retard STD**
La protection Court retard est prévue pour les courts-circuits. Le courant I_{sd} (x I_r) peut être réglé à l'aide d'une roue codeuse de 1 à 10 fois la protection Long retard I_r du disjoncteur.
Cette protection peut également être désactivée (OFF).
La temporisation t_{sd} (s) peut être réglée à l'aide d'une roue codeuse de 50 à 600 ms avec la possibilité d'inclure une courbe à temps inverse (I^2t sur OFF ou ON).
- ③ **Protection Instantanée INST**
La protection Instantanée contre les courts-circuits I_i (x I_n) peut être réglée à l'aide d'une roue codeuse de 1,5 à 15 fois la valeur d'intensité nominale I_n .
Cette protection peut également être désactivée (OFF).
- ④ **Protection du neutre N**
La protection du neutre est disponible d'usine sur les disjoncteurs 4 pôles et en option avec rajout du capteur de neutre externe ENCT sur les versions 3 pôles. Elle est nécessaire si la section du conducteur de neutre est inférieure à celle des phases, ou si le conducteur de neutre est fortement chargé (par exemple, dans les immeubles de bureaux).
Elle utilise les paramètres des protections Long retard, Court retard et Instantanée.

Sélectivité par zone (ZSI)

La sélectivité par zone (ZSI) est disponible sur les déclencheurs sentinel LSI. Elle peut être utilisée pour la protection Court retard (ZSI STD). L'activation de la fonction s'effectue à l'aide du logiciel Hager Power setup.

Déclencheur sentinel LSI

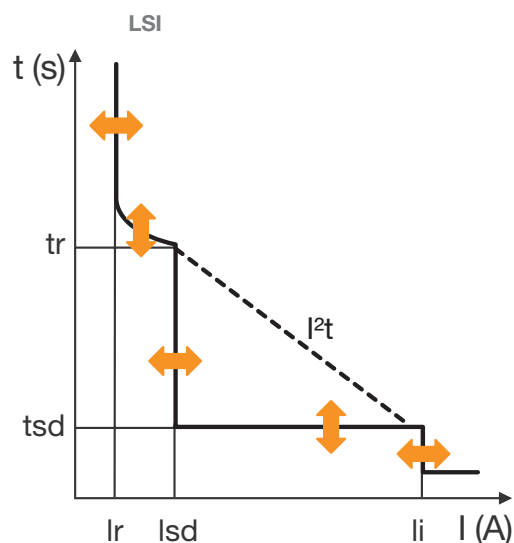

Intensité nominale In

In à 50 °C	400 A	630 A	800 A	1000 A	1250 A	1600 A	2000 A	2500 A	3200 A	4000 A	5000 A	6300 A
------------	-------	-------	-------	--------	--------	--------	--------	--------	--------	--------	--------	--------

Protection Long Retard L (ANSI 49)

Ir (seuil de déclenchement entre 1,05 et 1,20 x Ir)	
Ir1	0,40 - 0,50 - 0,60 - 0,70 - 0,80 - 0,90 - 0,95 - 1,00
Ir2	0,91 - 0,92 - 0,93 - 0,94 - 0,95 - 0,96 - 0,97 - 0,98 - 0,99 - 1,00
Ir (A) = Ir1 x Ir2 x In	0,364 x In ... 1 x In
In = 400 A	145,6 ... 400 A
In = 630 A	229,3 ... 630 A
In = 800 A	291,2 ... 800 A
In = 1000 A	364 ... 1000 A
In = 1250 A	455 ... 1250 A
In = 1600 A	582,4 ... 1600 A
In = 2000 A	728 ... 2000 A
In = 2500 A	910 ... 2500 A
In = 3200 A	1164,8 ... 3200 A
In = 4000 A	1456 ... 4000 A
In = 5000 A	1820 ... 5000 A
In = 6300 A	2300 ... 6300 A
Temporisation (s)	
tr	0,5 - 1,0 - 2,0 - 4,0 - 5,0 - 8,0 - 10,0 - 15,0 - 20,0 - 25,0
précision	0 % à -20 %

Protection Court retard STD (ANSI 50TD/51)

Isd = Ir x ...		OFF - 1,0 - 1,5 - 2,0 - 2,5 - 3,0 - 4,0 - 6,0 - 8,0 - 10,0				
précision		+/- 10 %				
Temporisation (s)	tsd I²t OFF	0,05	0,10	0,20	0,40	0,60
	tsd I²t ON	0,05	0,10	0,20	0,40	0,60
Temps de déclenchement (ms)		0,025	0,075	0,175	0,375	0,575
Temps de coupure max. (ms)		0,12	0,17	0,27	0,47	0,67

Protection Instantanée INST (ANSI 50)

li = In x ...		OFF - 1,5 - 2,0 - 3,0 - 4,0 - 6,0 - 8,0 - 10,0 - 12,0 - 15,0
précision		+/- 15 %
Temps de déclenchement (ms)		> 20
Temps de coupure max. (ms)		≤ 80

Protection du neutre N

Protection du neutre =	
protection de phase Ir x ...	OFF - 50 % - 100 % - 200 %
protection de phase Isd x ...	
Protection instantanée	identique aux phases
Temporisation	identique aux phases pour tr et instantané

Déclencheur sentinel LSIG

Le déclencheur sentinel LSIG est utilisé pour protéger les lignes de câbles et les équipements dans le cas d'un système de liaison à la terre TN où la protection contre les défauts à la terre est requise.

Les roues codeuses sont accessibles depuis la face avant des disjoncteurs hw+ et permettent un réglage précis des paramètres de protection. La protection ainsi réglée est indépendante de la température ambiante.

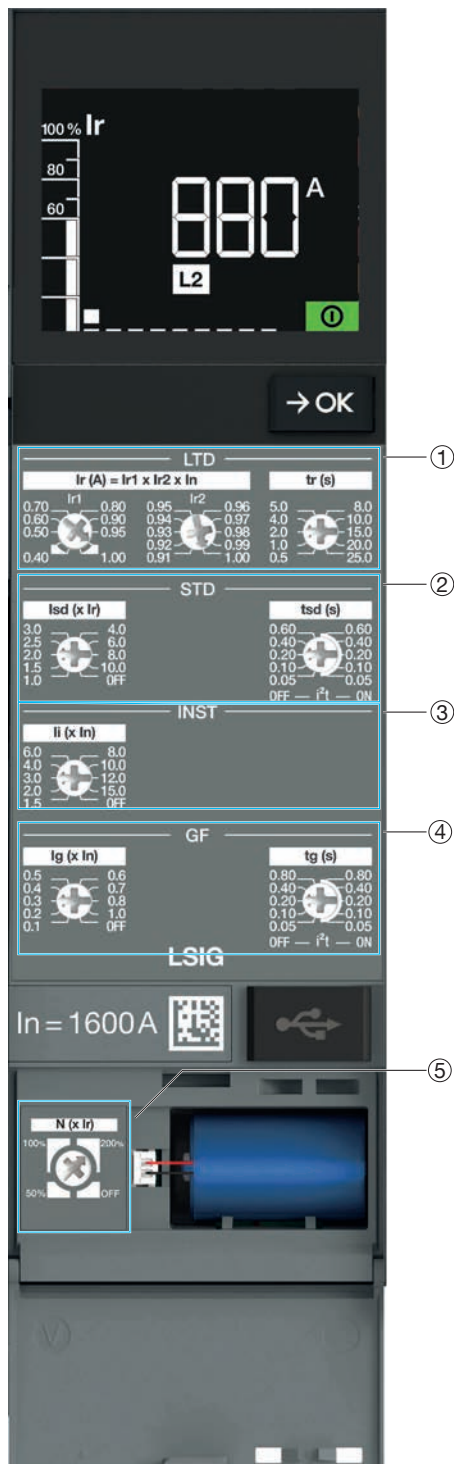

- ① **Protection Long retard LTD**
La courbe Long retard offre une protection contre les surcharges. Le réglage fin de $I_r(A)$ est réalisé au moyen des deux roues codeuses I_{r1} et I_{r2} .
La temporisation $t_r(s)$ peut être réglée au moyen d'une roue codeuse de 0.5 à 25 s.
- ② **Protection Court retard STD**
La protection Court retard est prévue pour les courts-circuits. Le courant $I_{sd}(x I_r)$ peut être réglé à l'aide d'une roue codeuse de 1 à 10 fois la protection Long retard I_r du disjoncteur. Cette protection peut également être désactivée (OFF).
La temporisation $t_{sd}(s)$ peut être réglée à l'aide d'une roue codeuse de 50 à 600 ms avec la possibilité d'inclure une courbe à temps inverse (I^2t sur OFF ou ON).
- ③ **Protection Instantanée INST**
La protection Instantanée contre les courts-circuits $I_i(x I_n)$ peut être réglée à l'aide d'une roue codeuse de 1,5 à 15 fois la valeur d'intensité nominale I_n .
Cette protection peut également être désactivée (OFF).
- ④ **Protection terre GF**
La protection terre est utilisée contre les défauts de phase à terre. Les courants de défaut à la terre peuvent atteindre une amplitude si élevée qu'ils sont similaires à un court-circuit. Elle est basée sur le calcul de la somme vectorielle des phases et du courant de neutre. Le courant $I_g(x I_n)$ peut être réglé à l'aide d'une roue codeuse de 0,1 à 1 fois la valeur d'intensité nominale I_n .
La protection sur défaut à la terre peut également être désactivée (OFF).
La temporisation $t_g(s)$ peut être réglée à l'aide d'une roue codeuse de 50 à 600 ms avec la possibilité d'inclure une courbe à temps inverse (I^2t sur OFF ou ON).
- ⑤ **Protection du neutre N**
La protection du neutre est disponible d'usine sur les disjoncteurs 4 pôles et en option avec rajout du capteur de neutre externe ENCT sur les versions 3 pôles. Elle est nécessaire si la section du conducteur de neutre est inférieure à celle des phases, ou si le conducteur de neutre est fortement chargé (par exemple, dans les immeubles de bureaux).
Elle utilise les paramètres des protections Long retard, Court retard et Instantanée.

Sélectivité par zone (ZSI)

La sélectivité par zone (ZSI) est disponible sur les déclencheurs sentinel LSIG. Elle peut être utilisée pour la protection court retard (ZSI STD) et la protection terre (ZSI GF). L'activation de la fonction s'effectue à l'aide du logiciel Hager Power setup.

Déclencheur sentinel LSI

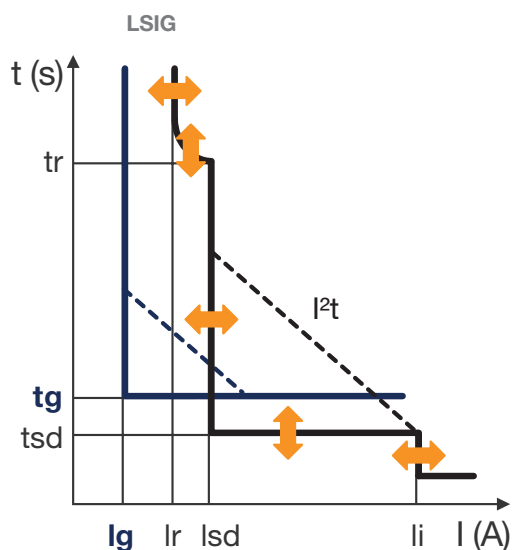

Intensité nominale I_n

I _n à 50°C	400A	630A	800A	1000A	1250A	1600A	2000A	2500A	3200A	4000A	5000A	6300A
-----------------------	------	------	------	-------	-------	-------	-------	-------	-------	-------	-------	-------

Protection Long Retard L (ANSI 49)

I _r (seuil de déclenchement entre 1,05 et 1,20 x I _r)	
I _{r1}	0,40 - 0,50 - 0,60 - 0,70 - 0,80 - 0,90 - 0,95 - 1,00
I _{r2}	0,91 - 0,92 - 0,93 - 0,94 - 0,95 - 0,96 - 0,97 - 0,98 - 0,99 - 1,00
I _r (A) = I _{r1} x I _{r2} x I _n	0,364 x I _n ... 1 x I _n
I _n = 400A	145,6 ... 400A
I _n = 630A	229,3 ... 630A
I _n = 800A	291,2 ... 800A
I _n = 1000A	364 ... 1000A
I _n = 1250A	455 ... 1250A
I _n = 1600A	582,4 ... 1600A
I _n = 2000A	728 ... 2000A
I _n = 2500A	910 ... 2500A
I _n = 3200A	1164,8 ... 3200A
I _n = 4000A	1456 ... 4000A
I _n = 5000A	1820 ... 5000A
I _n = 6300A	2300 ... 6300A
Temporisation (s)	tr
	0,5 - 1,0 - 2,0 - 4,0 - 5,0 - 8,0 - 10,0 - 15,0 - 20,0 - 25,0
	précision
	0 % à -20 %

Protection Court retard STD (ANSI 50TD/51)

I _{sd} = I _r x ...		OFF - 1,0 - 1,5 - 2,0 - 2,5 - 3,0 - 4,0 - 6,0 - 8,0 - 10,0
	précision	+/- 10 %
Temporisation (s)	t _{sd} I ² t OFF	0,05 0,10 0,20 0,40 0,60
	t _{sd} I ² t ON	0,05 0,10 0,20 0,40 0,60
Temps de non-déclenchement (s)		0,025 0,075 0,175 0,375 0,575
Temps de déclenchement max (s)		0,1 0,15 0,25 0,45 0,65
Temps de coupure max (s)		0,12 0,17 0,27 0,47 0,67

Protection Instantanée INST (ANSI 50)

I _{li} = I _n x ...		OFF - 1,5 - 2,0 - 3,0 - 4,0 - 6,0 - 8,0 - 10,0 - 12,0 - 15,0
	précision	+/- 15 %
Temps de déclenchement (ms)		> 20
Temps de coupure max. (ms)		≤ 80

Déclenchement sur défaut à la terre GF (ANSI 50N TD/51N)

I _g = I _n x ...	OFF - 0,1 - 0,2 - 0,3 - 0,3 - 0,4 - 0,5 - 0,6 - 0,7 - 0,8 - 0,9 - 1,0					
Temporisation (s)	tg I ² t OFF	0,05	0,10	0,20	0,40	0,80
	tg I ² t ON	0,05	0,10	0,20	0,40	0,80
Temps de non-déclenchement (s)		0,025	0,075	0,175	0,375	0,775
Temps de déclenchement max (s)		0,1	0,15	0,25	0,45	0,85
Temps de coupure max (s)		0,12	0,17	0,27	0,47	0,87

Protection du neutre N

Protection du neutre = protection de phase I _r x ... protection de phase I _{sd} x ...	OFF - 50 % - 100 % - 200 %
Protection instantanée	identique aux phases
Temporisation	identique aux phases pour tr et instantané

Déclencheurs électroniques sentinel Energy

Page

01 Description générale	56
02 Déclencheur LSI	64
03 Déclencheur LSIG	66
04 Fonction Mesure	68
05 Protections avancées	73

Le déclencheur électronique sentinel Energy assure des fonctions de protection, alarme, mesure, communication et contrôle à distance.

Il offre en plus des fonctions standards, des fonctions optionnelles pour un usage avancé et adapté aux besoins de l'installation électrique.

La disponibilité des fonctions optionnelles dépend du type de calibre installé.

Les fonctions standards sont indiquées dans le tableau suivant.

Fonctions standards	Energy LSI	Energy LSIG
Protection Long retard contre les surintensités (L)	■	■
Protection Long retard contre les surintensités CEI 60255-151	■	■
Protection Court retard contre les surintensités (S)	■	■
Protection Instantanée contre les surintensités (I)	■	■
Protection contre les défauts de terre (G)	-	■
Protection du neutre	■	■
Double réglage (profil A - profil B)	■	■
Sélectivité par zone (ZSI)	■	■
Alarmes de déclenchement et de surcharge	■	■
Alarmes optionnelles	■	■
Protection contre les dysfonctionnements électroniques (HWF)	■	■
Test de déclenchement	■	■
Historique des déclenchements	■	■
Historique des changements d'état et des paramètres	■	■
Compteur d'énergie embarqué de classe 1	■	■
Mesure des courants, tensions et puissances	■	■
Mesure de la fréquence, de la séquence des phases et des facteurs de puissance	■	■
Alarme de maintenance	■	■

Les fonctions optionnelles sont indiquées dans le tableau suivant.

Fonctions optionnelles	Meter Plus	Harmonic	Advanced	Ultimate
Mesure du taux de distorsion harmonique THDV et THDI	■	■	■	■
Analyse des harmoniques individuelles	-	■	-	■
Mesure des déséquilibres de tension	-	■	■	■
Alarme des creux de tension (dip) et des surtensions (swell)	-	■	■	■
Compteurs d'énergie multitarif	■	■	-	■
Protection contre les sous-tensions - ANSI 27	-	-	■	■
Protection contre les surtensions - ANSI 59	-	-	■	■
Protection contre les sous-fréquences - ANSI 81L	-	-	■	■
Protection contre les surfréquences - ANSI 81H	-	-	■	■
Protection retour de puissance active - ANSI 32R	-	-	■	■
Protection contre les déséquilibres de courant - ANSI 46	-	-	■	■
Protection contre les déséquilibres de tension - ANSI 47	-	-	■	■

Le déclencheur sentinel Energy accepte les mêmes références de calibreurs standards compatibles également au déclencheur sentinel.



Calibreur standard

Si un calibreur standard est monté, seules les fonctions standards seront installées sur le déclencheur sentinel Energy.



Calibreur optionnel

Le déclencheur sentinel Energy accepte également les calibreurs optionnels reconnaissables à leur couleur.

Si un calibreur optionnel est monté, seules les fonctions standards et les groupes de fonctions optionnelles Meter Plus, Harmonic, Advanced ou Ultimate seront installées sur le déclencheur sentinel Energy. Les calibreurs optionnels ne sont pas compatibles avec le déclencheur sentinel.

Protection Long retard contre les surintensités CEI 60255-151

En plus des protections L, S, I et G habituelles, le déclencheur sentinel Energy permet de configurer la protection Long retard selon les exigences de la CEI 60255-151 afin d'adapter la protection des câbles, des jeux de barres et gaines de jeux barres contre les surcharges de courant lorsqu'il est nécessaire d'améliorer la sélectivité avec un dispositif de protection amont.

Double réglage (profil A - profil B)

Le double réglage permet de définir deux profils A et B de réglages des protections afin de permuter le fonctionnement du déclencheur entre le profil de protection A et le profil de protection B si un même disjoncteur est destiné à protéger les 2 sources d'un inverseur de source.

Sélectivité par zone (ZSI)

La sélectivité par zone (ZSI) est disponible sur les déclencheurs sentinel et sentinel Energy. Elle peut être utilisée pour la protection court retard (ZSI STD) et la protection terre (ZSI GF).

Alarmes optionnelles

Le déclencheur sentinel Energy permet de programmer jusqu'à douze alarmes optionnelles afin de surveiller un événement de mesure en définissant les seuils et les temporisations d'activation et de désactivation de ces alarmes.

La même mesure peut être utilisée pour différentes alarmes personnalisées afin de surveiller avec précision certaines valeurs, p. ex. la fréquence ou la tension.

Communication

Le déclencheur sentinel Energy permet la communication Bluetooth Low Energy avec l'application Hager Power touch. Il permet l'ajout d'un module de communication Modbus-RTU ou d'un module Modbus-TCP. L'afficheur déporté HTD210H est compatible avec le déclencheur sentinel Energy.

Mesure avec le déclencheur sentinel Energy

Le déclencheur sentinel Energy embarque en standard l'ensemble des fonctions d'une centrale de mesure classée PMD-II selon la CEI 61557-12 Edition 2, avec notamment une précision de mesure des énergies et puissance actives de classe 1. Cela inclut l'ensemble des mesures des courants, tensions, fréquence, puissances et énergies.

En option la mesure des taux de distorsion harmonique en tension et en courant permet d'atteindre l'équivalence d'une centrale de mesure classe PMD-III.

Le déclencheur sentinel Energy permet aussi en option de mesurer les harmoniques individuelles jusqu'au rang 40 et d'incrémenter jusqu'à 8 compteurs d'énergie tarifaires.

Protections avancées

Il est possible d'utiliser en option jusqu'à sept protections avancées pour générer des alarmes ou déclencher le disjoncteur dans des situations où les grandeurs de tension, fréquence, courant ou puissance active dépassent les limites acceptables pour l'installation.

- protection contre les sous-tensions,
- protection contre les surtensions,
- protection contre les sous-fréquences,
- protection contre les surfréquences,
- protection retour de puissance active,
- protection contre les déséquilibres de courant,
- protection contre les déséquilibres de tension.

Alarmes de surveillance de tension

Le déclencheur sentinel Energy permet en option d'activer des alarmes pour surveiller le réseau électrique et alerter d'une variation de tension se manifestant sous la forme d'un creux de tension (dip) ou d'un pic de tension (swell) conformément à la norme CEI 61000-4-30.

Ouverture et fermeture à distance du disjoncteur hw+

Grâce aux accessoires bobines et module d'isolation il est possible de lancer un commande d'ouverture ou de fermeture depuis la communication modbus ou à l'aide de l'application mobile Hager Power touch.

Protection du neutre N

La protection du neutre est disponible d'usine sur les disjoncteurs 4 pôles et en option avec rajout du capteur de neutre externe ENCT sur les versions 3 pôles. Elle est nécessaire si la section du conducteur de neutre est inférieure à celle des phases, ou si le conducteur de neutre est fortement chargé (par exemple, dans les immeubles de bureaux).

Elle utilise les paramètres des protections Long retard, Court retard et Instantanée.

Gestion des événements

Le déclencheur sentinel Energy génère des événements utilisés pour la notification d'alarmes sur l'afficheur sentinel Energy ainsi que les autres médias connectés: afficheur déporté, application Hager Power touch, logiciel Hager Power setup.

Ces événements servent aussi à générer un historique classé dans l'une des sections suivantes :

- Déclenchement,
- Alarme,
- Alarme optionnelle,
- Erreur,
- Diagnostic,
- Fonctionnement,
- Réglage protection,
- Réglage mesures,
- Test.

Tous les événements de l'historique sont horodatés et enregistrés en mémoire dans le déclencheur sentinel Energy.



Application mobile Hager Power touch

L'application mobile Hager Power touch permet d'une part d'accéder à la visualisation des informations d'état, de mesure et réglage, et d'autre part de prendre le contrôle à distance du disjoncteur pour effectuer une commande d'ouverture ou de fermeture.

Elle est compatible avec les disjoncteurs hw+ à déclencheur sentinel Energy.

Cette application est particulièrement utile pour l'exploitation et la maintenance quotidienne.

Le déclencheur Energy doit être alimenté pour établir la connexion Bluetooth. Un seul smartphone peut être connecté à un disjoncteur à la fois

L'application mobile Hager Power touch donne accès en page d'accueil aux caractéristiques principales du disjoncteur, à son état de fonctionnement et aux informations de maintenance.

Les autres informations et fonctions sont classées dans les vignettes suivantes :

 <p>Commande à distance Fermer/ouvrir</p>	<p>permet d'exécuter les opérations d'ouverture ou de fermeture du disjoncteur.</p>
 <p>Tension et courant ...</p>	<p>affiche les valeurs de tension et de courant en temps réel.</p>
 <p>Qualité de l... Fréquence, facteur de pui...</p>	<p>affiche les valeurs de fréquence, de facteur de puissance, de taux de distorsion harmonique et d'harmonique individuelle.</p>
 <p>Demande Courant et puissance</p>	<p>affiche les valeurs de la demande de courant et de la demande de puissance.</p>
 <p>Puissance... +Quadrant, rotation de ph...</p>	<p>affiche les valeurs de puissance et de mesure d'énergie en temps réel ainsi que le quadrant de puissance et la séquence des phases.</p>
 <p>Paramètres Vue d'ensemble d...</p>	<p>affiche en lecture seule les valeurs de réglage de la protection, des protections avancées, des alarmes, de réseau électrique ainsi que la date et l'heure du déclencheur.</p>
 <p>Historique Aperçu de tous les événements</p>	<p>affiche l'historique des événements par section.</p>

L'application peut être installée sur un smartphone et téléchargée depuis :

- Google Play Store pour les smartphones Android,
- App Store pour les smartphones iOS.



Compatibilité

L'application est uniquement compatible avec les appareils smartphones Apple et smartphones fonctionnant sur Android.



La compatibilité de l'application selon les versions iOS est indiquée dans la fiche dédiée de l'App Store.

La compatibilité de l'application selon les versions Android est indiquée dans la fiche dédiée de Google Play Store.

Le déclencheur électronique sentinel Energy comprend :

- Un écran graphique couleur et un clavier à six touches permettant de s'interfacer avec le déclencheur
- Un voyant ReadyToProtect qui s'affiche quand le déclencheur est opérationnel et prêt à protéger. Des voyants permettant de surveiller la cause des déclenchements et des alarmes.

Les caractéristiques suivantes sont communes à toutes les versions de déclencheurs sentinel Energy :

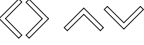
- ① Ecran graphique couleur
- ② Voyant ReadyToProtect
- ③ Touche  d'accueil
- ④ Touche  d'acquiescement et de validation
- ⑤ Touches de navigation 
- ⑥ Valeur In du courant nominal et indication des fonctions optionnelles. Cette valeur est donnée par le calibre monté sur le déclencheur.
- ⑦ Port USB-C permet de brancher une batterie externe ou un ordinateur équipé du logiciel Hager Power setup.
- ⑧ Pile de secours alimentant l'afficheur après un déclenchement électrique. Elle permet de signaler le déclenchement et sa cause.
- ⑨ Trappe du logement de la pile de secours.

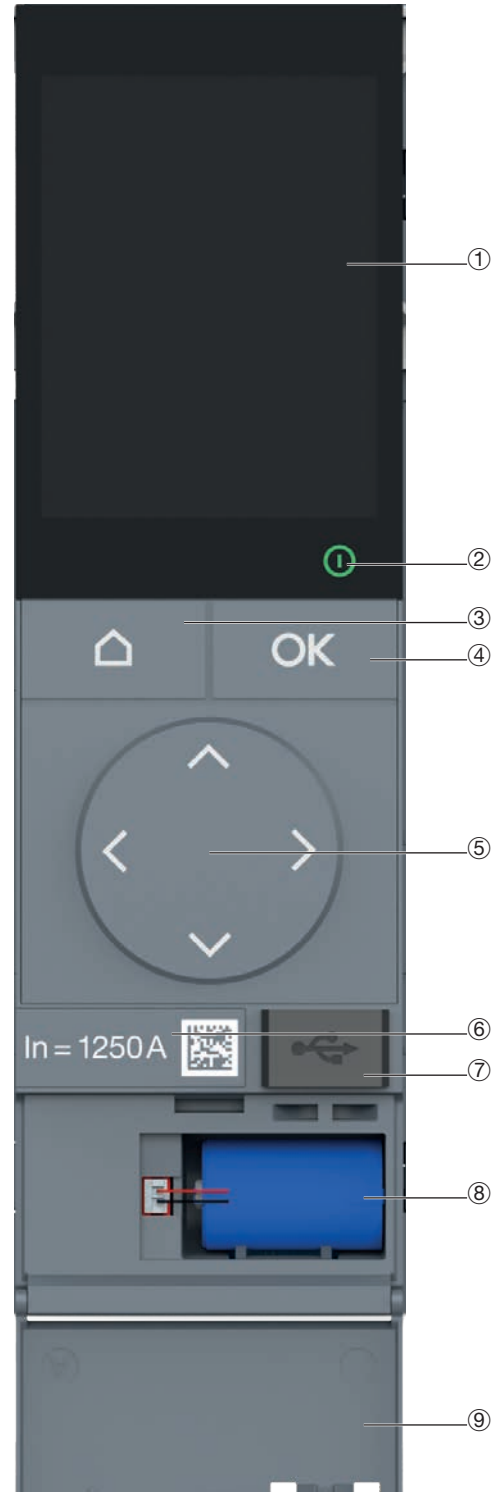

Déclencheurs électroniques sentinel Energy

AVIS

Le déclencheur électronique nécessite d'être alimenté pour assurer ses fonctions de protection. Il est alimenté à condition qu'un courant minimum de 20 % du courant nominal I_n passe par le disjoncteur.

Néanmoins, il est fortement conseillé de raccorder une alimentation externe 24V CC TBTS (référence recommandée Hager HTG911H) sur le bornier TU afin de garantir le fonctionnement optimal du déclencheur et éviter les dysfonctionnements de l'installation électrique liés à la rupture dans la continuité du fonctionnement du déclencheur.

L'afficheur sentinel Energy présente 3 zones d'affichage :

Haute : repère de position dans la séquence des vues disponibles à ce niveau de menu, indication de l'activation du Bluetooth,

Médiane : informations, message, valeurs concernées,

Basse : icônes d'alarme et notification d'alarmes

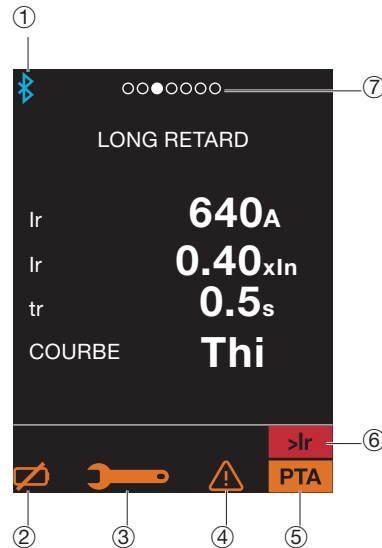

①	Bluetooth	apparaît dès que la connexion Bluetooth est activée.
②	Indicateur d'alarme de pile faible ou absente	apparaît lorsqu'il est nécessaire de changer la pile de secours ou lorsqu'elle n'est pas branchée.
③	Indicateur d'alarme de maintenance	apparaît lorsque des opérations de maintenance sont requises.
④	Indicateur d'alarme système	apparaît lorsqu'une alarme système est présente et aussi longtemps que le Menu INFORMATION ⇌ HISTORIQUE ALARM n'a pas été consulté.
⑤	Indicateur de préalarme de surcharge	apparaît lorsque le courant franchit le seuil PTA 1. Permet d'être alerté d'un risque de surcharge prochaine.
⑥	Indicateur d'alarme de surcharge	clignote dès que le courant dépasse 105 % de Ir et est fixe au-dessus de 112,5 % de Ir. Permet d'être alerté d'un risque de déclenchement prochain.
⑦	Repère de vue	indique l'ordre de position de l'écran dans la séquence des vues.

Mode défilement

Le mode défilement permet d'afficher en continu jusqu'à 15 vues favorites parmi une liste de 27 vues à disposition. Ce sont des vues de valeurs de mesure ou bien de valeurs de réglage de la protection.

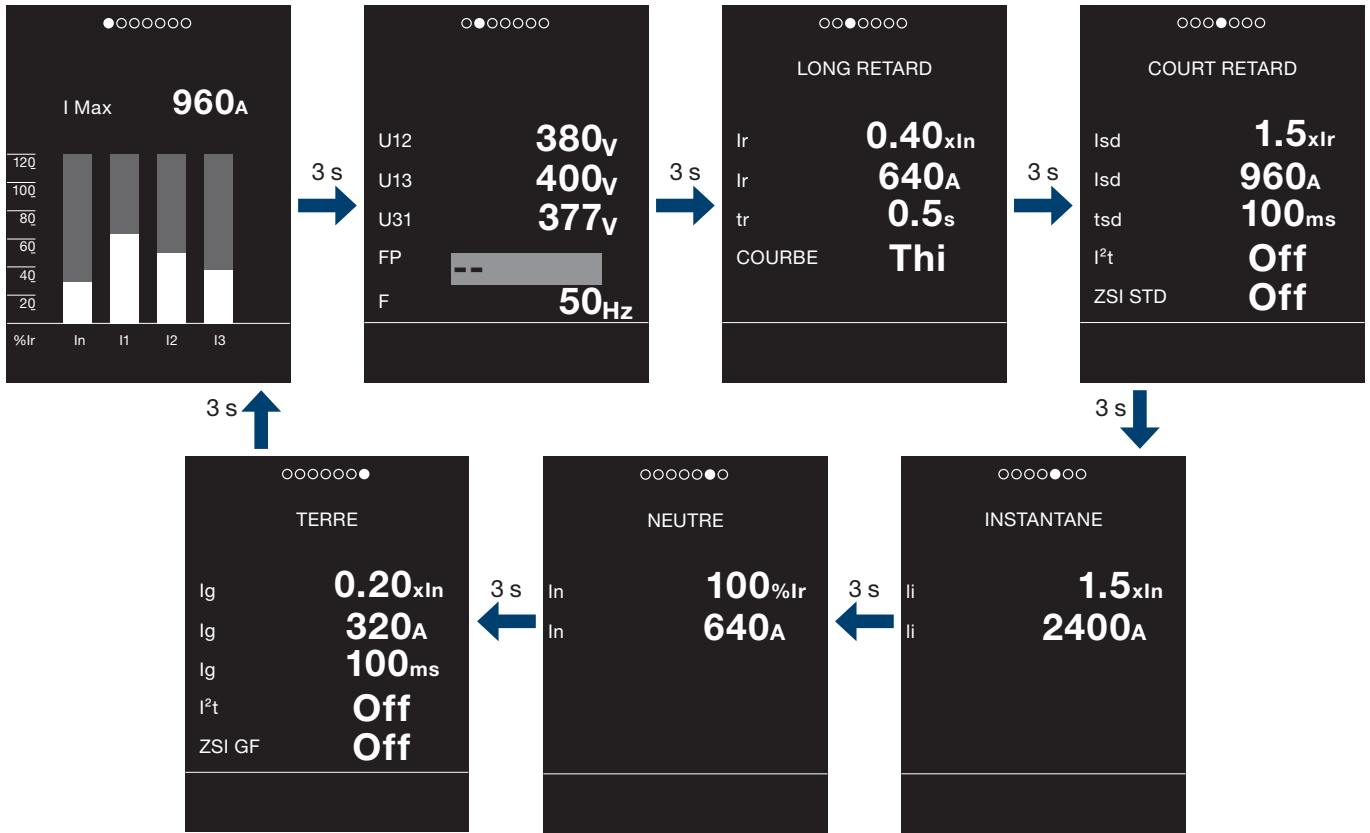

Déclencheurs électroniques sentinel Energy

Menus principaux

A tout moment il est possible de basculer sur les menus principaux pour accéder aux paramètres de réglage, aux valeurs de mesure ainsi qu'aux informations d'état et d'alarme du disjoncteur.

Structure de l'arborescence :

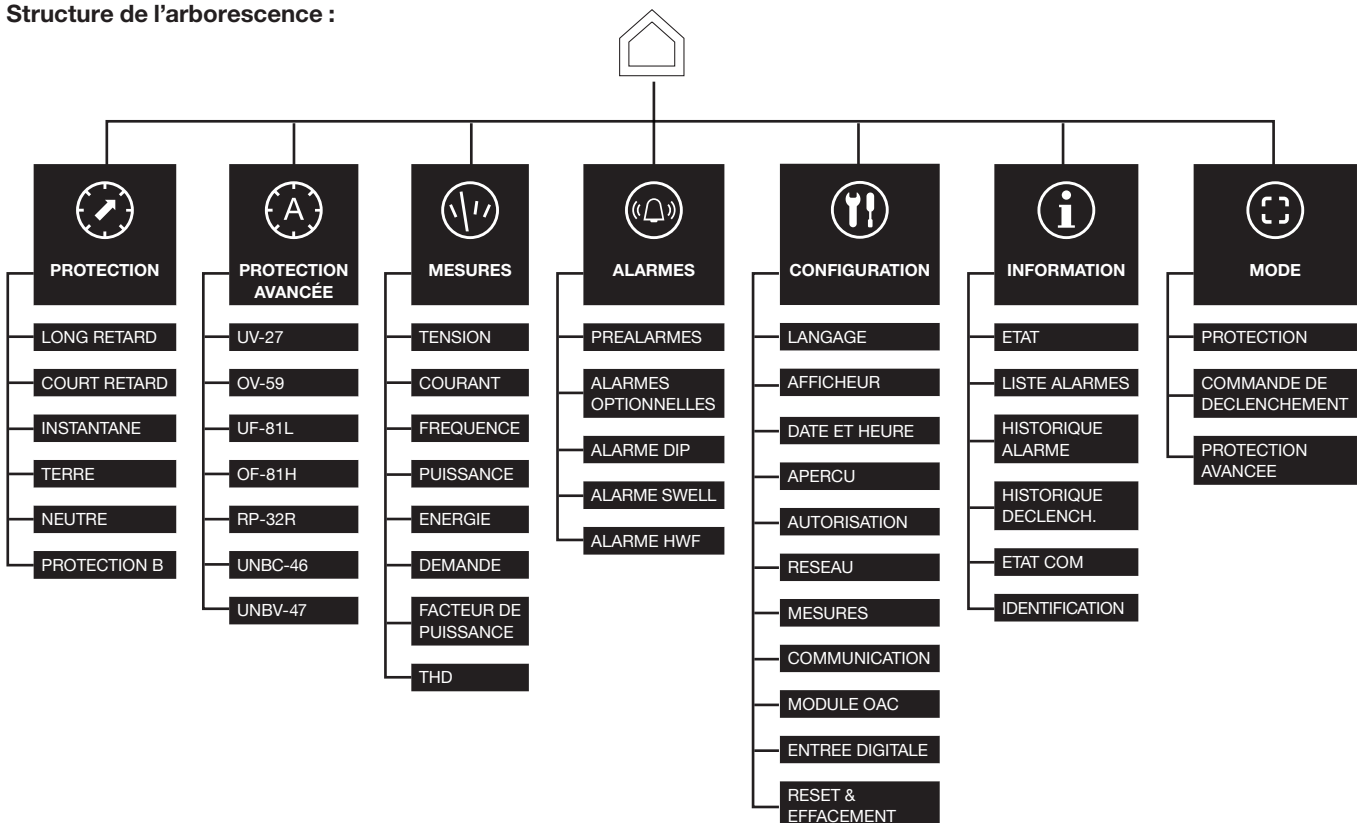

Déclencheur sentinel Energy LSI

Le déclencheur sentinel Energy LSI est utilisé pour protéger les lignes de câbles et les équipements nécessitant une grande variété de réglages de protection.

Les paramètres de réglage de la protection sont modifiables depuis l'afficheur sentinel Energy ou l'afficheur déporté ou depuis le logiciel Hager Power setup.

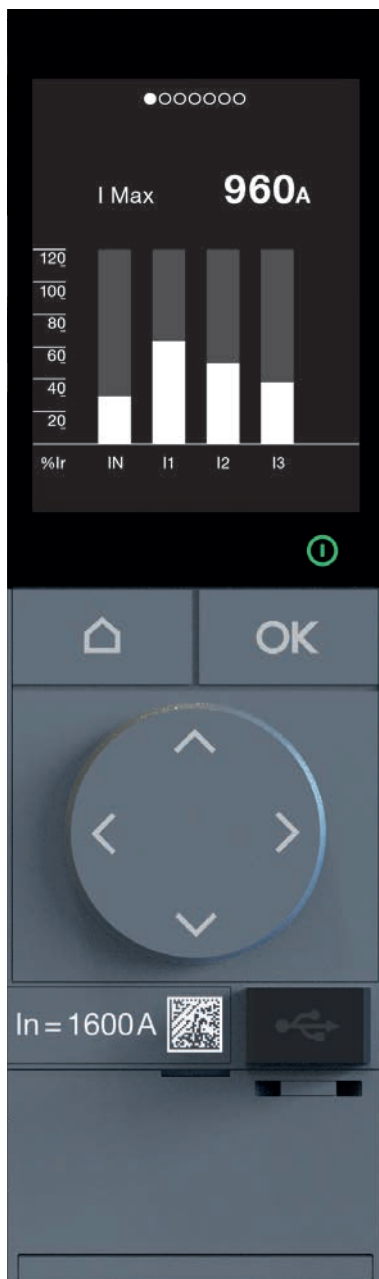

Protection du neutre N

La protection du neutre est disponible d'usine sur les disjoncteurs 4 pôles et en option avec rajout du capteur de neutre externe ENCT sur les versions 3 pôles. Elle est nécessaire si la section du conducteur de neutre est inférieure à celle des phases, ou si le conducteur de neutre est fortement chargé (par exemple, dans les immeubles de bureaux).

Elle utilise les paramètres des protections Long retard, Court retard et Instantanée.

Sélectivité par zone (ZSI)

La sélectivité par zone (ZSI) est disponible sur les déclencheurs sentinel Energy LSI. Elle peut être utilisée pour la protection court retard (ZSI STD). L'activation de la fonction s'effectue à l'aide du logiciel Hager Power setup.

Déclencheur sentinel Energy LSI

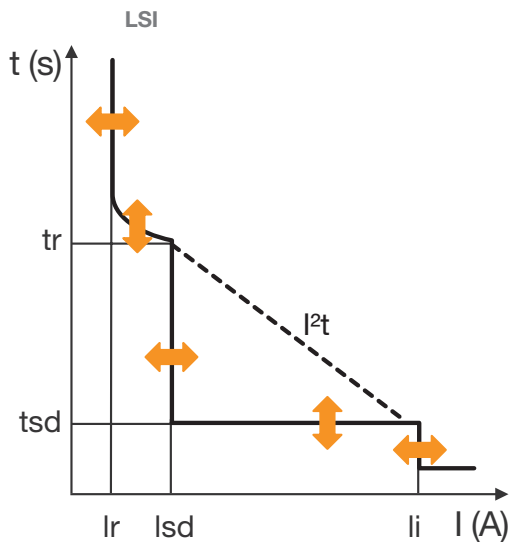

Protection Long Retard L (ANSI 49)

Courbe de déclenchement	Thi	
Ir (seuil de déclenchement entre 1,05 et 1,20 x Ir)	0,40 à 1 x In par pas de 0,01	
Temporisation (s)	tr	0,5 à 25 s par pas de 0,5 s
	précision	0 à +20%

Protection Long Retard CEI 60255-151

Courbe de déclenchement	$SI I^{0,02}t - VI It - EI I^2t - HVF I^4t$	
Ir	0,40 à 1 x In par pas de 0,01	
Temporisation (s)	tr	0,5 à 25 s par pas de 0,5 s

Protection Court retard STD (ANSI 50TD/51)

Activation	On/Off												
Isd	1 à 10 x Ir par pas de 0,5												
	précision	± 10%											
Temporisation (ms)	tsd	50	100	150	200	250	300	350	400	450	500	550	600
Temps de non-déclenchement (ms)		25	75	125	175	225	275	325	375	425	475	525	575
Temps de déclenchement max (ms)		100	150	200	250	300	350	400	450	500	550	600	650
Temps de coupure max (ms)		120	170	220	270	320	370	420	470	520	570	620	670

Protection Instantanée INST (ANSI 50)

Activation	On/Off												
li	1,5 à 15 x In par pas de 0,5												
	précision	± 15%											
Temps de non-déclenchement (ms)	20												
Temps de déclenchement maximum (ms)	80												
Temps de coupure max (ms)	100												

Protection du neutre N

Activation	On/Off												
Protection du neutre = protection de phase Ir x ... protection de phase Isd x ...	50 -100 - 150 - 200 %												
	Protection instantanée	identique aux phases											
Temporisation	identique aux phases pour tr et instantané												

Déclencheurs électroniques sentinel Energy

Déclencheur sentinel Energy LSIG

Le déclencheur sentinel Energy LSIG est utilisé pour protéger les lignes de câbles et les équipements dans le cas d'un système de liaison à la terre TN où la protection contre les défauts à la terre est requise.

Les paramètres de réglage de la protection sont modifiables depuis l'afficheur sentinel Energy ou l'afficheur déporté ou depuis le logiciel Hager Power setup.

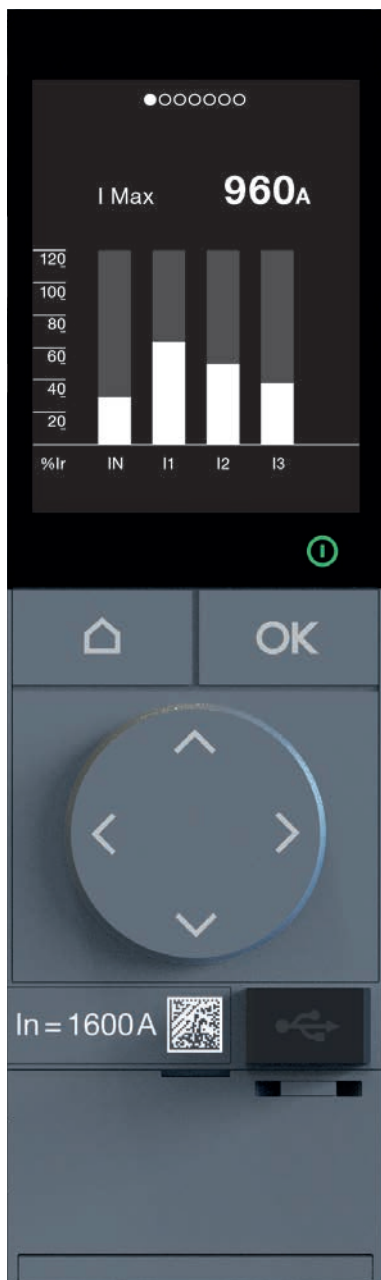

Protection du neutre N

La protection du neutre est disponible d'usine sur les disjoncteurs 4 pôles et en option avec rajout du capteur de neutre externe ENCT sur les versions 3 pôles. Elle est nécessaire si la section du conducteur de neutre est inférieure à celle des phases, ou si le conducteur de neutre est fortement chargé (par exemple, dans les immeubles de bureaux).

Elle utilise les paramètres des protections Long retard, Court retard et Instantanée.

Sélectivité par zone (ZSI)

La sélectivité par zone (ZSI) est disponible sur les déclencheurs sentinel Energy LSIG. Elle peut être utilisée pour la protection court retard (ZSI STD) et la protection terre (ZSI GF). L'activation de la fonction s'effectue à l'aide du logiciel Hager Power setup.

Déclencheur sentinel Energy LSIG

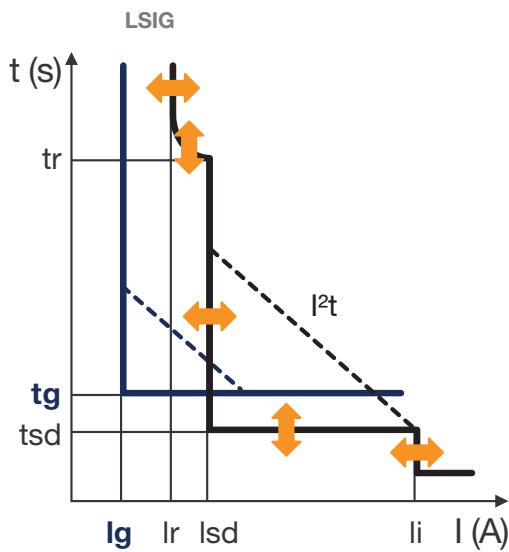

Protection Long Retard L (ANSI 49)

Courbe de déclenchement	Thi	
I _r (seuil de déclenchement entre 1,05 et 1,20 x I _r)	0,40 à 1 x I _n par pas de 0,01	
Temporisation (s)	t _r	0,5 à 25 s par pas de 0,5 s
	précision	0 à +20%

Protection Long Retard CEI 60255-151

Courbe de déclenchement	SI I ^{0,02} t - VI It - EI I ² t - HVF I ⁴ t	
I _r	0,40 à 1 x I _n par pas de 0,01	
Temporisation (s)	t _r	0,5 à 25 s par pas de 0,5 s

Protection Court retard STD (ANSI 50TD/51)

Activation	On/Off												
I _{sd}	1 à 10 x I _r par pas de 0,5												
	précision	± 10%											
Temporisation (ms)	t _{sd}	50	100	150	200	250	300	350	400	450	500	550	600
Temps de non-déclenchement (ms)		25	75	125	175	225	275	325	375	425	475	525	575
Temps de déclenchement max (ms)		100	150	200	250	300	350	400	450	500	550	600	650
Temps de coupure max (ms)		120	170	220	270	320	370	420	470	520	570	620	670

Protection Instantanée INST (ANSI 50)

Activation	On/Off												
I _{li}	1,5 à 15 x I _n par pas de 0,5												
	précision	± 15%											
Temps de non-déclenchement (ms)		20											
Temps de déclenchement maximum (ms)		80											
Temps de coupure max (ms)		100											

Protection défaut à la terre GF (ANSI 50N TD/51N)

Activation	On/Off												
I _g	1 à 10 x I _r par pas de 0,5												
I ² t	± 10%												
Temporisation (ms)	t _g	50	100	150	200	250	300	350	400	450	500	550	600
Temps de non-déclenchement (ms)		25	75	125	175	225	275	325	375	425	475	525	575
Temps de déclenchement max (ms)		100	150	200	250	300	350	400	450	500	550	600	650
Temps de coupure max (ms)		120	170	220	270	320	370	420	470	520	570	620	670

Protection du neutre N

Activation	On/Off												
Protection du neutre = protection de phase I _r x ... protection de phase I _{sd} x ...	50 -100 - 150 - 200 %												
Protection instantanée	identique aux phases												
Temporisation	identique aux phases pour t _r et instantané												

Le disjoncteur hw+ équipé du déclencheur sentinel Energy et des capteurs embarqués sont définis comme une centrale de mesure de type PMD-DD de classe de précision 1 sur les mesures de puissance et d'énergie selon la norme CEI/EN 61557-12 Edition 2.

Le déclencheur sentinel Energy met à disposition toutes les grandeurs de mesure nécessaires au contrôle et à la surveillance de la qualité de l'énergie, la gestion de l'énergie et l'efficacité énergétique.

Les calculs sont effectués conformément aux prescriptions de la norme CEI/EN 61557-12 :

- valeurs efficaces des courants et des tensions,
- puissances active, réactive et apparente,
- énergies active, réactive et apparente,
- facteur de puissance,
- fréquence,
- ordre des phases,
- quadrant de puissance,
- déséquilibre des tensions,
- déséquilibre des courants,
- puissances active, réactive et apparente,
- courant et puissance moyenne (demande en courant et en puissance).

En plus de ces grandeurs de mesures, la disponibilité des grandeurs suivantes du type calibre optionnel installé.

Mesures optionnelles	Meter Plus	Harmonic	Advanced	Ultimate
Mesure du taux de distorsion harmonique THDV et THDI	■	■	■	■
Analyse des harmoniques individuelles	-	■	-	■
Mesure des déséquilibres de tension	-	■	■	■
Compteurs d'énergie multitarif	■	■	-	■

Les calculs des courants moyens (demande en courant) et puissances moyennes (demande en puissance) sont effectués conformément à la norme CEI/EN 61557-12. Les courants moyens sont calculés avec la méthode d'intégration thermique. La constante de temps d'intégration est ajustable de 1 à 60 minutes par pas de 1 minute.

Les puissances moyennes sont calculées à l'aide de l'intégration arithmétique des puissances sur une période prédéfinie, divisée par la longueur de cette période. Les calculs des puissances moyennes sont effectués sur une période fixe ou glissante ajustable de 1 à 60 minutes par pas de 1 minute.

Les valeurs électriques calculées sont disponibles depuis l'afficheur sentinel Energy, depuis l'application Bluetooth Hager Power touch ou depuis l'afficheur déporté. Elles sont accessibles par la communication Modbus. Elles sont réactualisées toutes les secondes.

Le déclencheur sentinel Energy enregistre et horodate les valeurs minimum et maximum des tensions, courants, fréquence, puissances... depuis la dernière remise à zéro.

Les valeurs minimum et maximum peuvent être remises à zéro à partir de l'afficheur sentinel Energy, l'afficheur déporté ou le logiciel Hager Power setup.

Les tensions entre phase et neutre sont disponibles pour les disjoncteurs 4 pôles et également 3 pôles à condition de raccorder le potentiel de neutre sur la borne VN du disjoncteur hw+.

Note

Dans le cas d'un disjoncteur 3 pôles équipé du déclencheur sentinel Energy et installé dans un système liaison à la terre où le neutre est distribué, le bornier vN doit être raccordé au potentiel de neutre.

Ce raccordement est indispensable pour l'obtention de valeurs de mesure correctes des tensions entre phase et neutre V1N, V2N, V3N, des puissances par phase et pour le fonctionnement correct des protections avancées retour de puissance active, sous et contre les sous- ou surtensions.

Voici la liste des grandeurs de mesure disponibles.

Mesures en temps réel		Afficheur sentinel Energy	Afficheur déporté	Hager Power touch
Tensions				
phase-phase	U12, U23, U31	■	■	■
phase-neutre	V1N, V2N, V3N	■	■	■
Moyenne arithmétique Ph-Ph	$U_{avg} = (U12 + U21 + U23) / 3$	■	■	■
Moyenne arithmétique Ph-N	$V_{avg} = (V1N + V2N + V3N) / 3$	■	■	■
Maximum instantané	Tensions Ph-Ph et Ph-N	-	-	-
Minimum instantané	Tensions Ph-Ph et Ph-N	-	-	-
Déséquilibres Ph-Ph et Ph-N ⁽¹⁾	% Uavg et % Vavg	■	■	■
Déséquilibres max. inst. ⁽¹⁾	Unba U, Unba V	-	■	-
Séquence de phase	1-2-3, 1-3-2	■	■	■

(1) Ces mesures sont disponibles selon le type de calibre installé.

Courants

Phase et neutre	I1, I2, I3, In	■	■	■
Moyenne arithmétique	$I_{avg} = (I1 + I2 + I3)/3$	-	■	■
Maximum instantané	I _{max} de I1, I2, I3, In	-	■	■
Minimum instantané	I _{min} de I1, I2, I3	-	■	-
Défaut Terre	I _g	■	■	■
Déséquilibre par phases	Inba1, Inba2, Inba3	■	■	■
Déséquilibre du neutre	InbaN	-	■	■
Déséquilibre maximal inst.	Inba	■	-	-

Fréquence

Fréquence	f	■	■	■
Quadrant	I, II, III, IV	■	■	■
Rotation des phases	direct, inverse	■	■	■

Puissances

Active	P totale par phase	■	■	■
Réactive	Q totale par phase	■	■	■
Apparente	S totale par phase	■	■	■

Energies

Energie active importée/exportée (consommée/produite) totale	EaIn / EaOut	■	■	■
Energie réactive importée/exportée (consommée/produite) totale	ErIn / ErOut	■	■	■
Energie active importée/exportée (consommée/produite) totale (compteur partiel)	EaIn part / EaOut part	■	■	■
Energie apparente totale	Es	■	■	■
Energie active nette totale	Ea net	-	-	-
Energie réactive nette totale	Er net	-	-	-
Valeur absolue de l'énergie active nette totale	Ea	-	-	-

		Afficheur sentinel Energy	Afficheur déporté	Hager Power touch
Mesures en temps réel				
Valeur absolue de l'énergie réactive nette totale	Er	-	-	-
Valeurs maximales et minimales depuis dernière remise à zéro				
Max. et min. des tensions phase-phase, phase-neutre et moyenne arithmétique	max U12, max U23, max U32, min U12, min U23, min U31, max V1N, max V2N, max V3N, max Uavg, min Uavg, max Vavg, min Vavg	■	■	■
Max. des courants et moyenne arithmétique	max I1, max I2, max I3, max Iavg,	■	■	■
Min. des courants et moyenne arithmétique	min I1, min I2, min I3, min Iavg	■	-	■
Max. et min. des déséquilibres de tension et de courant	max U12nba, max U23nba, max U32nba, min U12nba, min U23nba, min U31nba, max V1Nnba, max V2Nnba, max V3Nnba...	-	-	-
Max. des puissances, max Ig	max P1 max P2, max P3, max Ptot,	■	■	-
Min. des puissances, facteurs de puissance, cos φ et min Ig	min P1, min P2, min P3, min Ptot, min FP1, min FP2, min FP3, min FPtot, min cos φ1, min cos φ2, min cos φ3, min cos φtot	-	-	-
Max. des facteurs de puissance, cos φ	max Ptot, max FP1, max FP2, max FP3, max FPtot, max cos φ1, max cos φ2, max cos φ3, max cos φtot,	-	-	-
Max. et min. du THD des tensions et des courants	max THD U12, max THD U12, max THD U31, min THD U12, min THD U23, min THD U31, max THD V1N, max THD V2N, max THD V3N, min THD V1N...	-	-	-
Max. et min. de la fréquence	max Freq, min Freq	-	-	■
Min. du THD de In	min THD In	-	-	-
Max. du THD de In	max THD In	■	■	-
Moyennes sur intervalle (demande)				
Demande de puissance active (kW), réactive (kVA _r), apparente (kVA)	P Dmd, Q Dmd, S Dmd Totale et par phase	uniquement totale	■	■
Demande de puissance crête depuis la dernière mise à zéro.	Max P Dmd, Max Q Dmd, Max S Dmd Totale et par phase	uniquement totale	■	■
Demand de courant	I1 Dmd, I2 Dmd, I3 Dmd; In Dmd, Imoy Dmd	■	-	■
Demande de courant crête depuis la dernière mise à zéro.	Max I1 Dmd, Max I2 Dmd, Max I3 Dmd; Max In Dmd	■	-	■

		Afficheur sentinel Energy	Afficheur déporté	Hager Power touch
Mesures en temps réel				
Intervalle d'intégration glissante, fixe ou synchronisé par Modbus	Réglable de 5 à 60 minutes par pas d'une minute	■	■	■
Facteur de puissance				
Facteur de puissance et $\cos \varphi$ (fondamental)	Total	■	■	■
Facteur de puissance et $\cos \varphi$ (fondamental)	Par phase	■	■	■
Taux de distorsion harmonique				
THD en tension ⁽¹⁾	THDU (Ph -Ph), THDV (Ph -N)	■	■	■
THD en courant ⁽¹⁾	THDI par phase	■	■	■
THD In	THDI du neutre	■	■	■

(1) Ces mesures sont disponibles selon le type de calibre installé.

Précision de la mesure

Les précisions sont celles de l'ensemble disjoncteur hw+ équipé du déclencheur sentinel Energy et des capteurs :

Grandeurs	Symboles	Etendue de mesure	Classe CEI 61557-12 ou précision
Courants et Max./Min. des courants	I1, I2, I3; In, Iavg, Imax, Imin,...	0,2 x Ib ... Imax	0,5
Défaut Terre	% Ig	0,2 x Ib ... Imax	0,5
Déséquilibre de courant	Inba1, Inba2, Inba 3, InbaN, Inba	-	-
Tensions phase-phase et Min/Max	U12, U23, U31, Uavg	120 V - 690 V	0,5
Tensions phase-neutre et Min/Max	V1N, V2N, V3N, Vavg	70 V - 440 V	0,5
Déséquilibres	U12 Unb, U23 Unb, U31 Unb, V1N Unb, V2N Unb, V3N Unb, Max Unb U, Max Unb V	0,8...1,2 x Vn	-
Fréquence	f	45 Hz - 65 Hz	0,02
Puissances	P total, P par phase, Q total, Q par phase, S total, S par phase	0,05 x Ib... Imax	1
Energies actives	EaIn, EaOut, Ea Abs, Ea, EaIn EaOut	0,05 x Ib... Imax	1
Energies réactives	ErIn, ErOut, Er Abs, Er	0,05 x Ib... Imax	2
Energies apparentes	Es	0,05 x Ib... Imax	1
Puissances moyennes sur intervalle	P Dmd par phase, P Dmd Totale, Q Dmd par phase, Q Dmd Totale, S Dmd par phase, S Dmd Totale Max P Dmd par phase, Max P Dmd Totale, Max Q Dmd par phase, Max Q Dmd Totale, Max S Dmd par phase, Max S Dmd Totale	0,05 x Ib... Imax	1
Courants moyens sur intervalle	I1 Dmd, I2 Dmd, I3 Dmd, In Dmd, Imoy Dmd, Max I1 Dmd, Max I2 Dmd, Max I3 Dmd; Max In Dmd, Max I1 Dmd, Max I2 Dmd, Max I3 Dmd; Max In Dmd	0,2 x Ib ... Imax	0,5
Facteurs de puissance	PF1, PF2, PF3, PFtot, Cos φ 1, Cos φ 2, Cos φ 3, Cos φ tot	0,5 inductif à 0,8 capacitif	1
THD en tension	THDU (ph.-ph.),THDV (ph.-N)	0...20 %	2
THD en courant	THDI par phase ou par pôle de neutre	0...200 %	2

Les sept protections avancées suivantes sont disponibles en option selon le type calibre optionnel installé :

	Meter Plus	Harmonic	Advanced	Ultimate
Protection contre les sous-tensions - ANSI 27	-	-	■	■
Protection contre les surtensions - ANSI 59	-	-	■	■
Protection contre les sous-fréquences - ANSI 81L	-	-	■	■
Protection contre les surfréquences - ANSI 81H	-	-	■	■
Protection retour de puissance active - ANSI 32R	-	-	■	■
Protection contre les déséquilibres de courant - ANSI 46	-	-	■	■
Protection contre les déséquilibres de tension - ANSI 47	-	-	■	■

Note

Il est nécessaire de raccorder au disjoncteur une alimentation externe 24 V CC TBTS pour permettre le bon fonctionnement des protections avancées.

Protections contre les sous-tensions et surtensions

Les protections contre les sous-tensions (UV-27), ANSI 27 et contre les surtensions (OV59), ANSI 59 surveillent en permanence la tension de l'installation. Lorsque la tension dépasse les limites acceptables, les informations fournies par la protection permettent de générer des alarmes ou de déclencher le disjoncteur.

Intérêt

Ces protections sont adaptées pour des générateurs.

En outre, la surveillance continue des tensions phase-phase ou phase-neutre permet l'exécution de l'action appropriée pour sécuriser l'installation électrique, par exemple : délestage, basculement de source d'alimentation, démarrage d'un générateur de secours.

Principe de fonctionnement

Ces protections permettent de surveiller les trois tensions phase-phase ou les trois tensions phase-neutre.

Elles s'enclenchent au bout de la temporisation d'activation lorsque l'une des trois tensions atteint le seuil d'activation.

Protection contre les sous-tensions

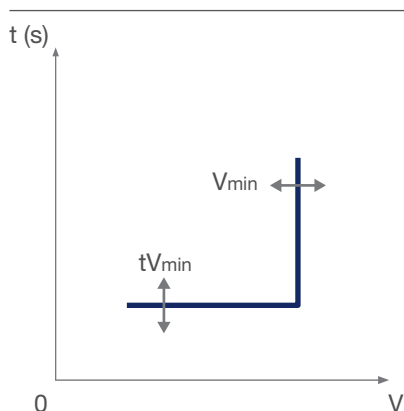

	ANSI 27
Activation	On/Off
Inhibition de la protection	On/Off
Tension à surveiller, type U-V	Choix des tensions à surveiller : tensions composées U12, U23, U31 ou tensions simples V1N, V2N, V3N
Seuil d'activation V_{min} (V)	100 à 1000 V par pas de 5 V
Précision	+/- 1 %
Temporisation d'activation tV_{min} (s)	0,1 à 300 s par pas de 0,1
Précision	+/- 40 ms de 0,1 à 2 s +/- 2 % au-dessus de 2 s
Hystérésis	102 %
Temps minimum de déclenchement (ms)	60 ms
Temps maximum de déclenchement (ms)	140 ms avec temporisation réglée à 0,1 s

Protection contre les surtensions

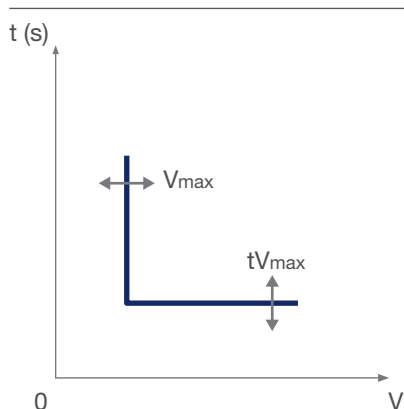

	ANSI 59
Activation	On/Off
Inhibition de la protection	On/Off
Tension à surveiller, type U-V	Choix des tensions à surveiller : tensions composées U12, U23, U31 ou tensions simples V1N, V2N, V3N
Seuil d'activation V_{max} (V)	100 à 1000 V par pas de 5 V
Précision	+/- 1 %
Temporisation d'activation tV_{max} (s)	0,1 à 300 s par pas de 0,1
Précision	+/- 40 ms de 0,1 à 2 s +/- 2 % au-dessus de 2 s
Hystérésis	98 %
Temps minimum de déclenchement (ms)	60 ms
Temps maximum de déclenchement (ms)	140 ms avec temporisation réglée à 0,1 s

Protections contre les sous-fréquences et les surfréquences

Les protections contre sous-fréquences (UF-81L), ANSI 81L et contre les surfréquences (OF-81H), ANSI 81H surveillent en permanence la fréquence de l'installation. Lorsque la fréquence dépasse les limites acceptables, les informations fournies par la protection permettent de générer des alarmes ou de déclencher le disjoncteur.

Intérêt

La fréquence d'une installation électrique doit être maintenue dans une plage de fonctionnement stricte pour limiter le risque de dommages causés aux charges motrices et au matériel électronique sensible, et pour maintenir le bon niveau de performance des charges.

Ces protections sont adaptées pour des générateurs.

En outre, la surveillance continue de la fréquence permet l'exécution de l'action appropriée pour sécuriser l'installation électrique, par exemple : délestage, basculement de source d'alimentation, démarrage d'un générateur de secours.

Principe de fonctionnement

Ces protections s'enclenchent au bout de la temporisation d'activation lorsque la fréquence mesurée atteint le seuil d'activation.

Protection contre les sous-fréquences

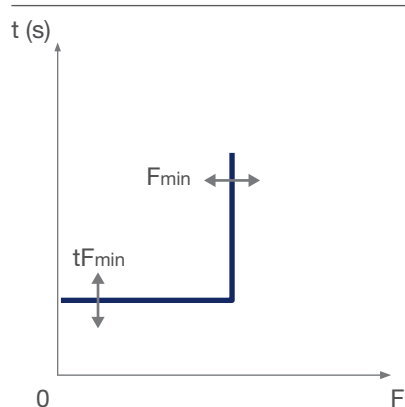

	ANSI 81L
Activation	On/Off
Inhibition de la protection	On/Off
Seuil d'activation Fmin (Hz)	45,0 jusqu'à la fréquence nominale Fn par pas de 0,1
Précision	+/- 0,1 Hz
Temporisation d'activation tFmin (s)	0,1 à 300 s par pas de 0,1
Précision	+/- 40 ms de 0,1 à 2 s +/- 2 % au-dessus de 2 s
Hystérésis	102 %
Temps minimum de déclenchement (ms)	60 ms
Temps maximum de déclenchement (ms)	140 ms avec temporisation réglée à 0,1 s

Protection contre les surfréquences

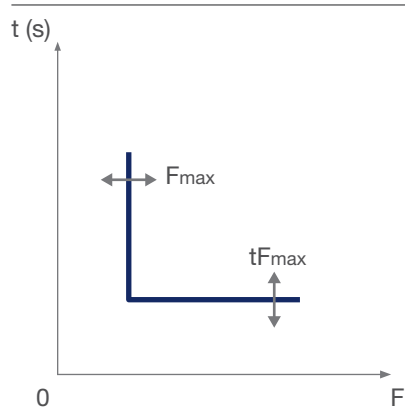

	ANSI 81H
Activation	On/Off
Inhibition de la protection	On/Off
Seuil d'activation Fmax (Hz)	De la fréquence nominale Fn à 65,0 Hz par pas de 0,1
Précision	+/- 0,1 Hz
Temporisation d'activation tFmax (s)	0,1 à 300 s par pas de 0,1
Précision	+/- 40 ms de 0,1 à 2 s +/- 2 % au-dessus de 2 s
Hystérésis	98 %
Temps minimum de déclenchement (ms)	60 ms
Temps maximum de déclenchement (ms)	140 ms avec temporisation réglée à 0,1 s

Protection de retour de puissance active

La protection retour de puissance active (RP-32R), ANSI 32R détecte lorsqu'un générateur de puissance synchrone raccordé en parallèle à d'autres sources, fonctionne comme un moteur synchrone.

Intérêt

Elle permet de déclencher le disjoncteur pour déconnecter le générateur des autres sources ou bien elle peut également servir à surveiller la puissance active échangée entre deux sources et générer une alarme pour prendre une mesure de délestage ou de déclenchement dès que le flux remontant de puissance active dépasse la valeur fixée.

Principe de fonctionnement

La protection retour de puissance active est basée sur la mesure.

Le déclencheur sentinel Energy affecte le signe + ou - à la puissance active en fonction du paramètre Convention du signe de puissance. Par défaut ce paramètre est réglé pour une situation où la source d'alimentation de l'installation est raccordée en amont du disjoncteur (disjoncteur alimenté en amont).

Lorsque la source d'alimentation est raccordée en aval (disjoncteur alimenté en aval) le paramètre Convention du signe de puissance doit être modifié pour permettre le fonctionnement correct de la protection de retour de puissance active.

Elle s'enclenche quand la puissance active totale est négative, quand le seuil de puissance est atteint et quand la temporisation d'activation est écoulée.

Protection de retour de puissance active

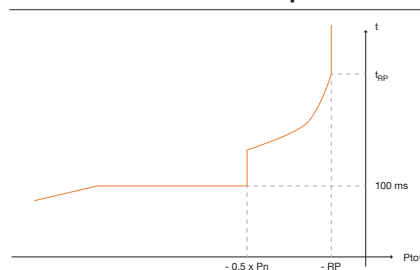

ANSI 32R

Activation	On/Off
Inhibition de la protection	On/Off
Seuil d'activation RP (% x Pn)	4,0 à 15,0 % x Pn par pas de 0,5
Précision	0 % à -20 %.
Temporisation d'activation tRP (s)	0,5 à 25 s par pas de 0,5
Précision	- 15 % à + 15 % + 100 ms
Temps minimum de déclenchement (ms)	425 ms
Temps maximum de déclenchement (ms)	675 ms avec temporisation réglée à 0,5 s

Protection contre les déséquilibres de courant

La protection contre les déséquilibres de courant (UNBC-46), ANSI 46 surveille en permanence les déséquilibres de courant de chaque phase. Lorsque le déséquilibre est détecté sur l'une des phases, la protection UNBC-46 permet de générer une alarme ou de déclencher le disjoncteur.

Intérêt

Les déséquilibres des courants des phases d'un moteur engendrent des échauffements importants et des couples de freinage pouvant créer des dégradations prématurées du moteur.

La protection contre les déséquilibres de courant est préconisée dans le cas d'un moteur.

Principe de fonctionnement

La protection contre les déséquilibres de courant calcule les déséquilibres en courant pour chaque phase, par rapport au courant moyen, exprimés en pourcentage :

$$I_{nba}p[\%] = 100 * \frac{I_p - I_{avg}}{I_{avg}} \text{ avec } p = 1, 2, 3$$

$$I_{avg} = \frac{I_1 + I_2 + I_3}{3}$$

Exemple de déséquilibre maximum positif sur la phase 2 :

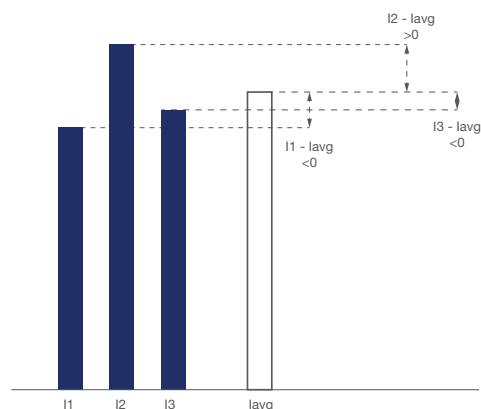

Déclencheurs électroniques sentinel Energy

Protection contre les déséquilibres de courant

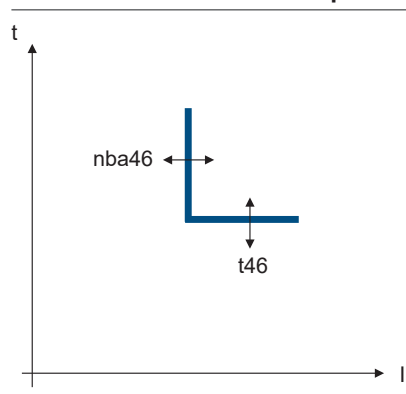

ANSI 46

Activation	On/Off
Inhibition de la protection	On/Off
Seuil d'activation nba46 (%)	2 à 90 % par pas de 1
Précision	+/- 5 unités, par exemple pour un seuil à 20 % la précision sera de 15 % à 25 %
Temporisation d'activation t46 (s)	0,5 à 60,0 s par pas de 0,1
Précision	+/- 40 ms de 0,1 à 2 s +/- 2 % au-dessus de 2 s
Hystérésis	98 %
Temps minimum de déclenchement (ms)	60 ms
Temps maximum de déclenchement (ms)	140 ms avec temporisation réglée à 0,5 s

Protection contre les déséquilibres de tension

La protection contre les déséquilibres de tension (UNBV-47), ANSI 47 surveille en permanence les déséquilibres de tension de chaque phase. Lorsque le déséquilibre est détecté sur l'une des phases, la protection UNBV-47 permet de générer une alarme ou de déclencher le disjoncteur.

Intérêt

Les déséquilibres des tensions dans un système triphasé sont dus au branchement d'un nombre trop élevé de charges monophasées sur une même phase. Ces déséquilibres peuvent causer des problèmes importants aux gestionnaires du réseau électrique.

Par ailleurs les déséquilibres de tension influent sur tous les équipements triphasés et en particulier sur les moteurs, car ceux-ci subissent alors un couple de freinage indésirable qui se traduit par une surchauffe. Tout déséquilibre de tension supérieur à 2 % entraîne une surchauffe des équipements, ce qui oblige à surdimensionner ceux-ci pour compenser cette surchauffe et éviter une dégradation prématurée.

Principe de fonctionnement

La protection contre les déséquilibres de tension calcule les déséquilibres pour chaque tension composée, par rapport à la tension moyenne, exprimés en pourcentage :

$$U_{nba47p}[\%] = 100 * \frac{U_{p-p} - U_{avg}}{U_{avg}} \text{ avec } p = 1, 2, 3$$

$$U_{avg} = \frac{U_{12} + U_{23} + U_{31}}{3}$$

Exemple de déséquilibre de tension sur la phase 2 :

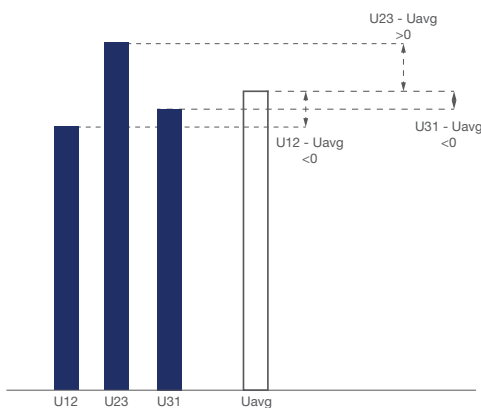

Protection contre les déséquilibres de tension

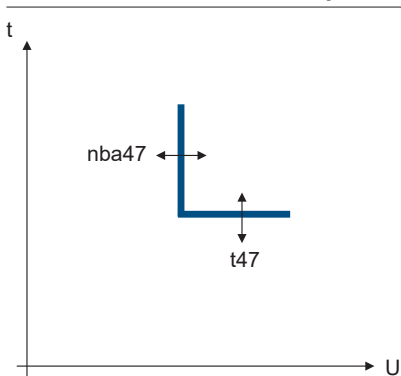

ANSI 47

Activation	On/Off
Inhibition de la protection	On/Off
Seuil d'activation nba47 (%)	2 à 90 % par pas de 1
Précision	+/- 2 unités, par exemple pour un seuil à 20 % la précision sera de 18 % à 22 %
Temporisation d'activation t47 (s)	0,5 à 60,0 s par pas de 0,1
Précision	+/- 40 ms de 0,1 à 2 s +/- 2 % au-dessus de 2 s
Hystérésis	98 %
Temps minimum de déclenchement (ms)	60 ms
Temps maximum de déclenchement (ms)	140 ms avec temporisation réglée à 0,5 s

Configuration et référencement

	Page
01 Configuration	80
02 Référenciation	81
03 Test et mise en service	83

Commandez votre disjoncteur ouvert hager via le configurateur Hagercad.

Quelle que soit la dimension de votre projet (tertiaire de proximité, grand tertiaire), gagnez du temps grâce au configurateur Hagercad pour générer votre liste de matériel, votre schéma électrique, mise en enveloppe et votre devis client.

Rapide, complet et intelligent, Hagercad est l'outil indispensable pour sélectionner votre disjoncteur ouvert :

Rapide : vous avez une visibilité claire sur vos réalisations et les produits utilisés.

Complet : toutes les caractéristiques (Pouvoir de coupure, Courant nominal, type de déclencheur électronique, etc.) de votre disjoncteur ouvert sont sélectionnables selon besoin.

Intelligent : plus de risque d'erreurs, le logiciel vérifie votre installation selon la norme CEI 61439.

Pour cela :

1/ Rendez-vous sur le site web local Hager pour plus d'information.

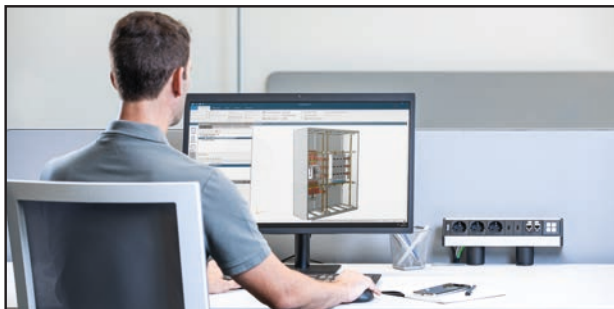

2/ Configurez le disjoncteur ouvert suivant vos besoins.

Configurateur Web hw+

Le configurateur Web hw+ permet de configurer simplement le disjoncteur hw+ selon les besoins de l'installation. Il permet de choisir les caractéristiques du disjoncteur, le type de déclencheur, les accessoires de commande, de signalisation, de verrouillage, etc.

Interface et règles de configuration

Grâce à son interface ergonomique et intuitive, la sélection des composants et des accessoires se fait de manière rapide. Les règles d'association permettent de gagner du temps sur la sélection et la validité de la configuration finale.

Il est possible de créer ou d'éditer une nouvelle configuration de différentes manières :

- en suivant les étapes du formulaire,
- en utilisant un identifiant de configuration **Product Code**,
- en réutilisant une configuration sauvegardée.

Pour commencer à utiliser le **Configurateur Web hw+** rendez-vous sur le site Web local Hager.

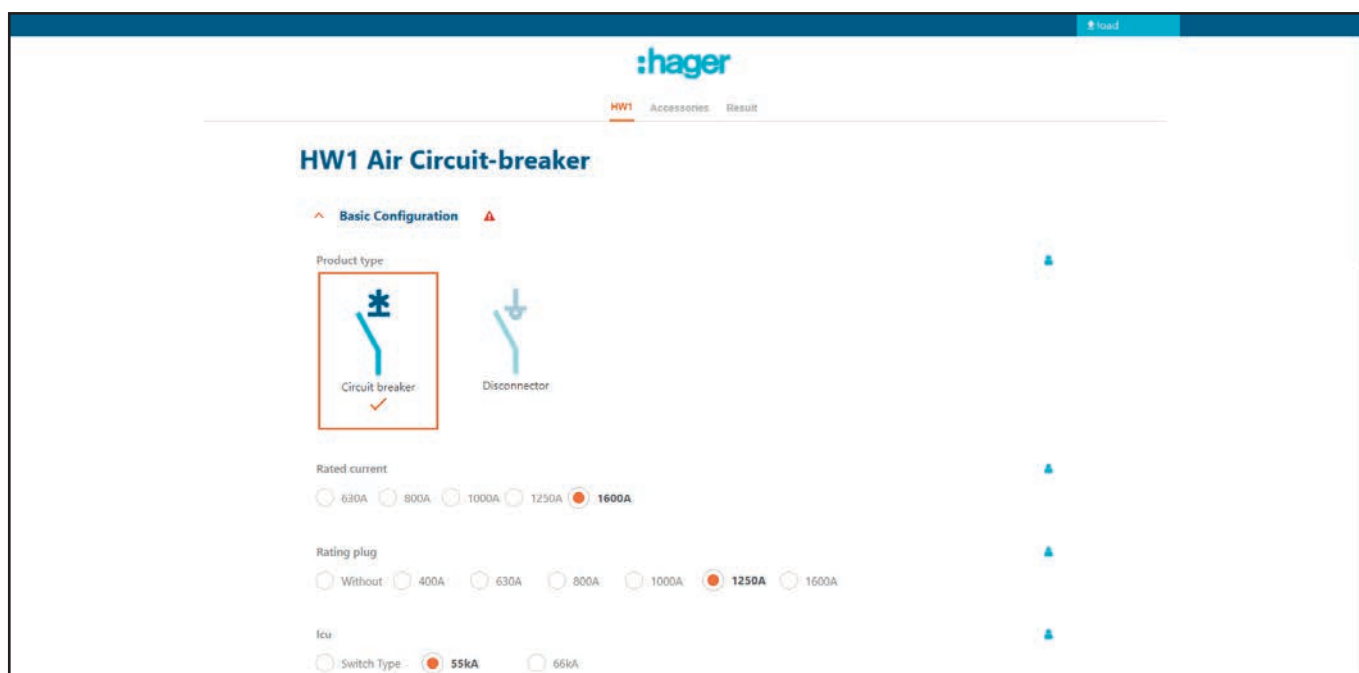

Configurateur Web hw+

A la fin du processus, un code d'identification correspondant à la configuration de votre disjoncteur est édité. Ce code est propre aux caractéristiques que vous avez déterminées.
Ci-dessous les premiers caractères de cette codification :

		H	W	x	x	x	xx	x	x
Tailles hw+	HW1 jusqu'à 1600A			1					
	HW2 jusqu'à 2500A			2					
	HW4 jusqu'à 4000A			4					
	HW6 jusqu'à 6300A			6					
Pouvoir de coupure	42 kA				N				
	55 kA				M				
	66 kA				E				
	100 kA pour HW2 / 85 kA pour HW4				S				
	120 kA				P				
	150 kA				L				
	Interrupteurs-sectionneurs				W				
Nombre de pôles	3 Pôles						3		
	4 Pôles						4		
Courant nominal	400 A							04	
	630 A							06	
	800 A							08	
	1000 A							10	
	1250 A							12	
	1600 A							16	
	2000 A							20	
	2500 A							25	
	3200 A							32	
	4000 A							40	
	5000 A							50	
	6300 A							63	
Modèle	Débrochable								D
	Fixe								F
Type de déclencheur	Sans déclencheur (Interrupteur-sectionneur)								S
	sentinel LI, LSI or LSI G								B
	sentinel Energy LSI or LSI G								E

	Icu (380-440 VAC)			
	HW1	HW2	HW4	HW6
N	42 kA	-	-	-
M	55 kA	55 kA	-	-
E	66 kA	66 kA	66 kA	-
S	-	100 kA	85 kA	-
P	-	-	120 kA	-
L	-	-	-	150 kA

Vous obtenez ainsi un code d'identification unique du type :
HW1M310DB XXXXX XXXXX XXXXXX XXXX
qui est l'image de votre disjoncteur et qui facilitera désormais
votre communication avec hager et l'identification des
produits :

- Si vous souhaitez un disjoncteur identique : préciser uniquement ce code lors de votre prochaine commande.
- Si vous souhaitez connaître la configuration d'un disjoncteur, notez son code et reportez-vous à la règle de référencement énoncée précédemment.

Vous pouvez le retrouver :

Sur les étiquettes d'emballage :

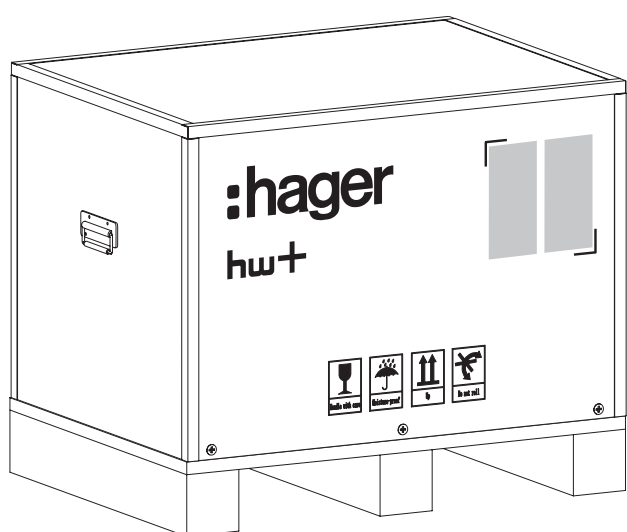

Sur le côté du disjoncteur :

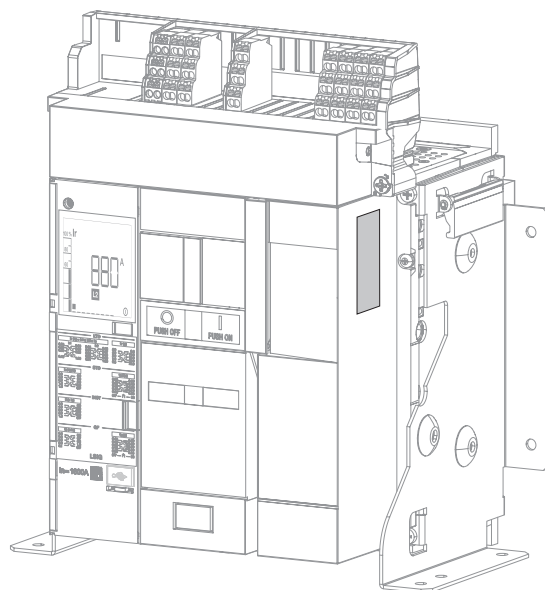
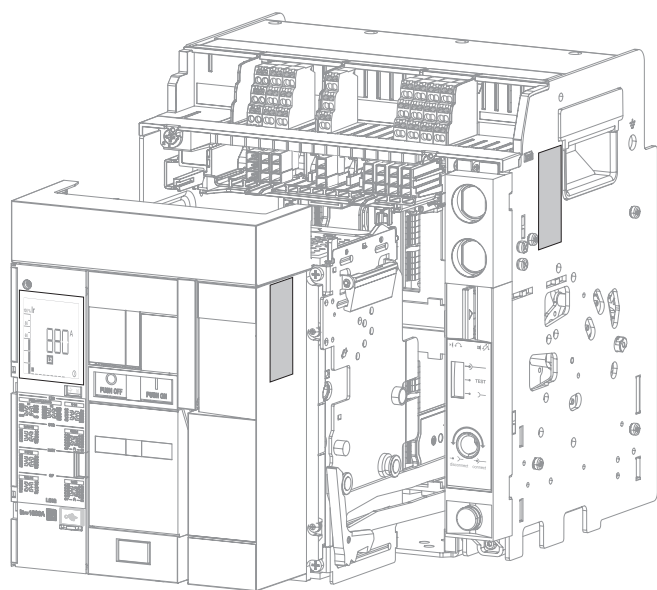

Le logiciel Hager Power setup est conçu pour le test et la mise en service des disjoncteurs hw+.

Grâce au menu Mise en service, il permet tout particulièrement de générer un rapport de mise en service prouvant la conformité des réglages de protection aux calculs de court-circuit et de sélectivité. Pour cela il est nécessaire d'importer les valeurs de réglage depuis le logiciel Hagercad.

Il offre une manière astucieuse de réaliser les réglages de la protection. Il permet également de visualiser et modifier tous les paramètres de réglage des déclencheurs.

Il est possible de réaliser un test de la courbe de déclenchement des disjoncteurs hw+.

Il permet également d'effectuer un déclenchement électromécanique forcé des disjoncteurs.

Il est d'une grande utilité pendant la phase de test fonctionnel du câblage des contacts de sortie. Il permet ainsi de forcer l'ouverture ou la fermeture des contacts de sortie OAC et ZSI.

Le résultat des différents tests pourra être consigné dans un rapport de test qui peut être généré à tout moment que ce soit en atelier de câblage ou lors des tests de réception sur site.

L'accès aux fonctionnalités du logiciel Hager Power setup est possible par six menus :



- ① Etat de fonctionnement du disjoncteur, informations de maintenance et principales caractéristiques techniques.
- ② Procédure en trois temps 1. Réglage, 2. Test, 3. Déclenchement pour mettre en service le disjoncteur à partir des données de réglages importées du logiciel Hagercad. Permet de générer un rapport de mise en service.
- ③ Accès à tous les paramètres de réglage du déclencheur, alternative à la mise en service ②.
- ④ Accès au test manuel de la courbe de déclenchement, au déclenchement électromécanique forcé et l'activation des contacts de sortie disponibles sur le disjoncteur. Permet de générer un rapport de test.
- ⑤ Accès à l'historique des événements. Affichages des alarmes actives. Tableau de bord des compteurs d'exploitation.
- ⑥ Accès aux commandes à distances disponibles sur le disjoncteur sentinel Energy : ouverture ou fermeture à distance, commutation entre profil de protection, inhibition des protections avancées.

Fonctions principales

- Afficher l'état de fonctionnement du disjoncteur, les informations de maintenance et ses principales caractéristiques techniques.
- Réaliser une mise en service grâce à l'import des réglages depuis Hagercad.
- Générer et imprimer les rapports de test et les rapports de mise en service.
- Réaliser un test manuel de la courbe de déclenchement des disjoncteurs hw+.
- Effectuer un déclenchement électromécanique forcé des disjoncteurs.
- Visualiser et modifier tous les paramètres de réglage des déclencheurs électroniques.
- Visualiser les alarmes en cours.
- Télécharger et exporter les réglages des déclencheurs électroniques dans un fichier au format CSV.
- Sauvegarder les réglages d'un disjoncteur de la famille Energy pour les charger sur un ou plusieurs autres disjoncteurs similaires.
- Forcer l'ouverture ou la fermeture des contacts de sortie OAC et ZSI.
- Afficher les alarmes actives.
- Consulter les journaux des événements et les exporter dans un fichier au format CSV.
- Afficher l'état des compteurs d'exploitation disponibles (cycles de manœuvre, déclenchements...).

Le logiciel Hager Power setup est disponible sur le site Hager de votre pays.

Configuration informatique requise

	Minimale	Recommandée
Système d'exploitation	Windows 10 x32 bits	Windows 10 x64 bits
Mémoire	4 Go RAM	8 Go RAM
Espace disque	50 Mo	50 Mo
Composants	Microsoft .NET Framework 4.7.2 .NET Core Runtime 3.1.13 .NET Desktop Runtime 3.1.13 Microsoft web view 2 v1.0.818.14	Microsoft .NET Framework 4.7.2 ou au-dessus .NET Core Runtime 3.1.13 ou au-dessus .NET Desktop Runtime 3.1.13 ou au-dessus Microsoft web view 2 v1.0.818.14 ou au-dessus
Résolution	1024x768 pixels	1280x1024 pixels

Accessoires

	Page
01 Liste des accessoires	86
02 Accessoire de raccordement	87
03 Accessoires de commande	88
04 Accessoires de signalisation	95
05 Accessoires de verrouillage et d'interverrouillage	102
06 Accessoires de raccordement de puissance	111
07 Accessoires de protection	118
08 Accessoires de communication	121

	Débrochable				Fixe		
	Taille				Taille		
	HW1	HW2	HW4	HW6	HW1	HW2	HW4
Accessoire de raccordement - Page 87							
Bornier de raccordement TB	•	•	•	•	•	•	•
Accessoires de commande - Page 88							
Bobine à émission SH	•	•	•	•	•	•	•
Bobine à fermeture CC	•	•	•	•	•	•	•
Bobine à manque de tension UV	•	•	•	•	•	•	•
Retardateur pour bobine à manque de tension UVTC	•	•	•	•	•	•	•
Moteur de chargement MO	•	•	•	•	•	•	•
Accessoires de signalisation - Page 95							
Contact auxiliaire AX	•	•	•	•	•	•	•
Contact de défaut de déclenchement FS	•	•	•	•	•	•	•
Module de contacts de sorties d'alarme OAC	•	•	•	•	•	•	•
Contact de position PS (uniquement pour version débrochable)	•	•	•	•			
Contact prêt à fermer RTC	•	•	•	•	•	•	•
Compteur de cycles CYC	•	•	•	•	•	•	•
Accessoires de verrouillage et d'interverrouillage - Page 102							
Détrompeur pour disjoncteur débrochable WIP	•	•	•	•			
Volets isolants de sécurité	•	•	•	•			
Verrouillage d'embrochage porte ouverte RI	•	•	•	•			
Verrouillage du disjoncteur en OFF par cadenas OLP ou par serrure à clé OLK	•	•	•	•	•	•	•
Verrouillage de la position du disjoncteur dans son châssis CL	•	•	•	•			
Interverrouillage mécanique MI	•	•	•	•	•	•	•
Capot des boutons poussoirs PBC	•	•	•	•	•	•	•
Accessoires de raccordement de puissance - Page 111							
Prises arrière verticales / horizontales RC	•	•	•	•	•	•	•
Prises avant FC	•				•		
Connecteurs verticaux VCA	•				•		
Épanouisseurs SP	•				•		
Séparateurs de phases IB	•	•	•	•	•	•	•
Accessoires de protection - Page 118							
Capot du bornier TBC	•	•	•	•			
Cadre de porte DF	•	•	•	•	•	•	•
Écran de chambre de coupure					•		
Capteur de neutre externe ENCT	•	•	•	•	•	•	•
Accessoires de communication - Page 121							
Modules de communication	•	•	•	•	•	•	•
Afficheur déporté	•	•	•	•	•	•	•
Module d'isolation INS pour bobine SH et bobine CC	•	•	•	•	•	•	•
Capteur de position	•	•	•	•			

Bornier de raccordement TB





Bornier TB avec système QuickConnect

Ce bornier facilite le câblage des accessoires de commande et de signalisation grâce à sa connexion rapide :

- Gain de temps : grâce à la technologie QuickConnect, les fils rigides sont connectés sans outil, facilement et rapidement.
- Sécurité de contact : pas de desserrage, pas d'entretien.
- Point de test : convient aux appareils de mesure avec pointes de touche.
- Déconnexion du fil : la borne QuickConnect est débloquée facilement et rapidement en insérant un tournevis.

Il existe trois types de borniers à choisir en fonction de l'accessoire à raccorder :

Description	Caractéristiques	
Bornier de raccordement	type A	 <p>Pour Contact auxiliaire AX, Contact de défaut de déclenchement FS, Contact prêt à fermer RTC, Moteur de chargement MO, Bobine à émission SH, Bobine à fermeture CC, Bobine à manque de tension UV</p>
	type B	 <p>Pour Capteur de neutre externe ENCT</p>
	type C	 <p>Pour Contact ZSI, Module de contacts de sorties d'alarme OAC</p>

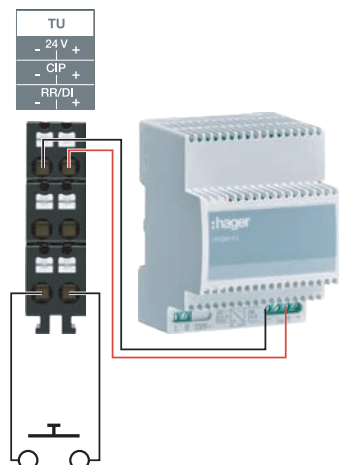

Les disjoncteurs ouverts hw+ sont équipés en intégré de :

- 4 contacts auxiliaires AX (HW1 et HW2) et 6 contacts auxiliaires (HW4 et HW6) ainsi que des borniers de raccordement TB associés,
- 1 contact de défaut de déclenchement FS ainsi que le bornier de raccordement TB associé,
- des borniers de raccordement pour fonction ZSI,
- 1 bornier de raccordement TU au déclencheur électronique. Ce bornier permet de raccorder une alimentation externe 24V CC et de brancher un circuit de remise à zéro à distance à l'entrée digitale RR.

Toute autre configuration, différente de celle en version intégrée peut nécessiter un ou des borniers de raccordement supplémentaires.

Les fils utilisés doivent avoir une section comprise entre 0.6mm² et 2.5mm². Ils peuvent être souples ou rigides.

Afin d'être correctement maintenus dans les bornes, les fils connectés doivent être préalablement dénudés de 10 à 12 mm. Les fils souples peuvent être insérés sans embouts et ne doivent être torsadés.

Aperçu des accessoires de commande

Les accessoires de commande permettent d'exécuter les opérations de commande d'ouverture, de chargement et de fermeture du disjoncteur.

La commande est réalisée :

- localement via la poignée de réarmement et les boutons poussoirs d'ouverture et de fermeture,
- à distance via les borniers de raccordement TB des accessoires de commande.

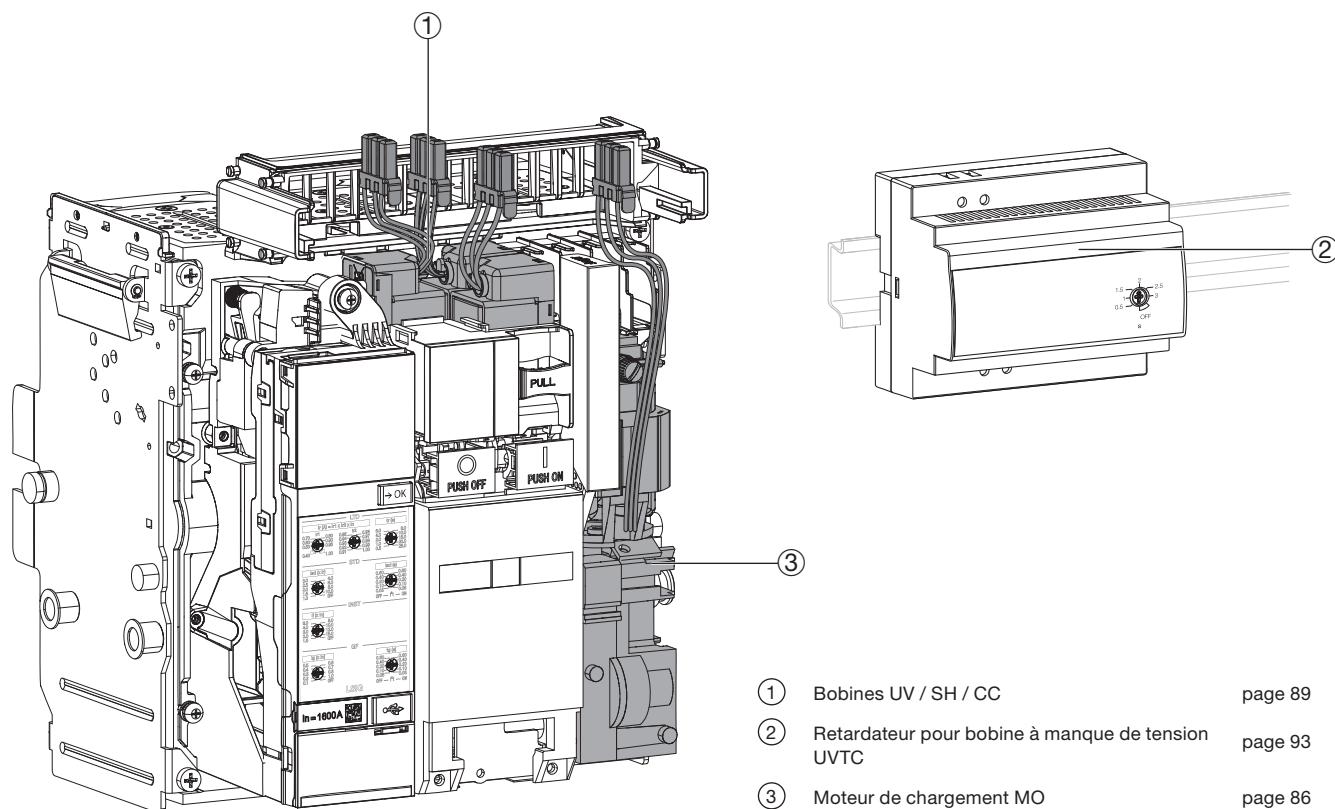

Exemple de disjoncteur débrochable

- ① Bobines UV / SH / CC page 89
- ② Retardateur pour bobine à manque de tension UVTC page 93
- ③ Moteur de chargement MO page 86

Emplacement sur le support de borniers

UV/SH2	SH/UV2	MO	CC
D12 <small>C22</small>	C12 <small>D22</small>	M2	A2
<small>C23</small>	C13	M4	A3
D11 <small>C21</small>	C11 <small>D21</small>	M1	A1

Bobines UV / SH / CC



Les bobines SH permettent d'ouvrir à distance le disjoncteur et la bobine CC de fermer à distance le disjoncteur.

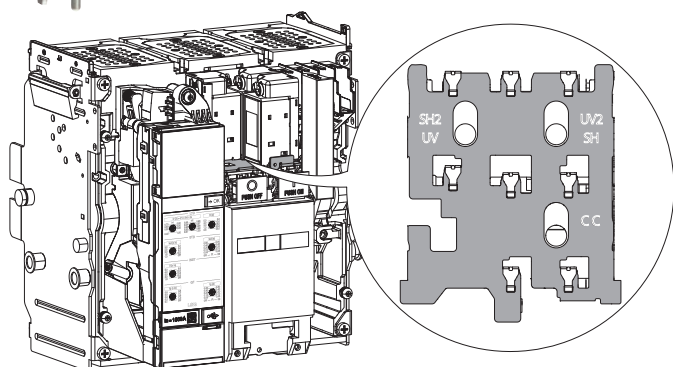

Plaque des logements des bobines

Les bobines UV, SH et CC sont montées derrière le capot frontal du disjoncteur.

Elles sont équipées de connecteurs à positionner à leurs emplacements respectifs.

Le raccordement se fait sur des bornes QuickConnect avec un fil souple ou rigide d'une section de 0,6 à 2,5 mm².

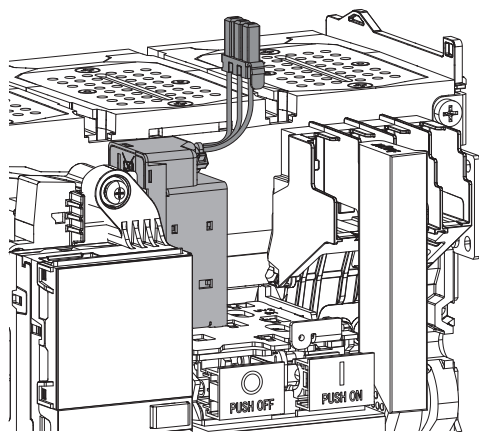

Bobine à manque de tension UV dans le logement SH2 / UV

Bobine à manque de tension UV

La bobine à manque de tension UV active le mécanisme d'ouverture du disjoncteur lorsqu'elle n'est plus alimentée ou lorsque sa tension assignée chute entre 70% et 40%.

La fermeture du disjoncteur ne peut se faire que lorsque la tension d'alimentation de la bobine revient à la normale ou dépasse un certain seuil.

Il est possible d'ajouter à la bobine à manque de tension UV un retardateur UVTC pour temporiser le fonctionnement de la bobine et ainsi réduire les déclenchements intempestifs du disjoncteur.

Caractéristiques électriques de la bobine à manque de tension UV

Tension nominale (Vn)		Tension de fermeture (V)	Tension d'ouverture (V)	Fréquence (Hz)	Consommation électrique (VA)		Temps de réponse du disjoncteur à Vn (ms)
CC (V)	CA (V)				Appel	Maintien	
24-30		> 21	8-21	50/60	300 (200 ms)	5	inférieur à 90
48-60		> 41	17-42	50/60			
100-130		> 85	35-91	50/60			
200-250		> 170	70-175	50/60			
-	380-480	> 323	133-336	50/60	200 (200 ms)		

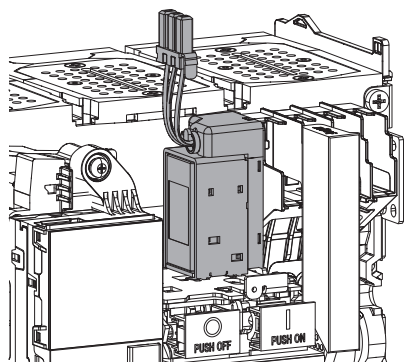

Bobine à émission SH dans le logement UV2 / SH

Bobine à émission SH

La bobine à émission SH active le mécanisme d'ouverture du disjoncteur lorsqu'elle est alimentée.

Une deuxième bobine à émission SH peut être installée dans le logement SH2.

La durée d'impulsion doit être au minimum de 100 ms. Cette bobine peut être maintenue alimentée.



NOTA : Lorsque cette seconde bobine est installée, il n'est plus possible d'installer une deuxième bobine à manque de tension UV.

Caractéristiques électriques de la bobine à émission SH

Tension nominale (Vn)		Plage de fonctionnement (V)	Fréquence (Hz)	Consommation électrique (VA)		Temps de réponse du disjoncteur à Vn (ms)
CC (V)	CA (V)			Appel	Maintien	
24-30		17-33	50/60	300 (200 ms)	5	50
48-60		34-66	50/60			
100-130		70-143	50/60			
200-250 (1)		140-275	50/60	200 (200 ms)		
-	380-480 (2)	266-528	50/60			

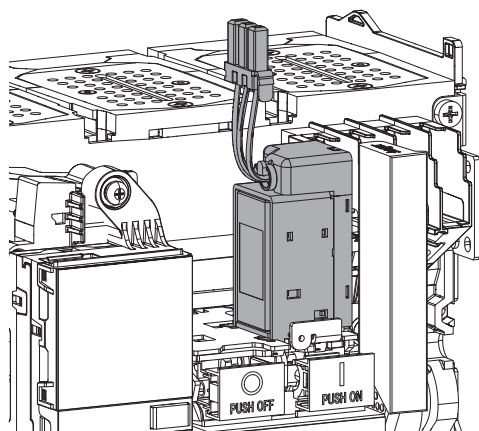

Bobine à fermeture CC dans son logement

Bobine à fermeture CC

La bobine à fermeture CC active le mécanisme de fermeture du disjoncteur lorsqu'elle est alimentée. La durée d'impulsion doit être au minimum de 100 ms. Cette bobine peut être maintenue alimentée.

Caractéristiques électriques de la bobine à fermeture CC

Tension nominale (Vn)		Plage de fonctionnement (V)	Fréquence (Hz)	Consommation électrique (VA)		Temps de réponse du disjoncteur à Vn (ms)
CC (V)	CA (V)			Appel	Maintien	
24-30		21-33	50/60	300 (200 ms)	5	inférieur à 80
48-60		41-66	50/60			
100-130		85-143	50/60			
200-250 (1)		170-275	50/60	200 (200 ms)		
-	380-480 (2)	323-528	50/60			

Raccordement des bobines dans le cas d'une commande en local avec un déclencheur sentinel ou sentinel Energy.

Un pontage inférieur à 10 cm doit être réalisé au plus proche du bornier entre Cx2 et Cx3 (bobine à émission SH ou SH2) et/ou A2 et A3 (bobine à fermeture CC).

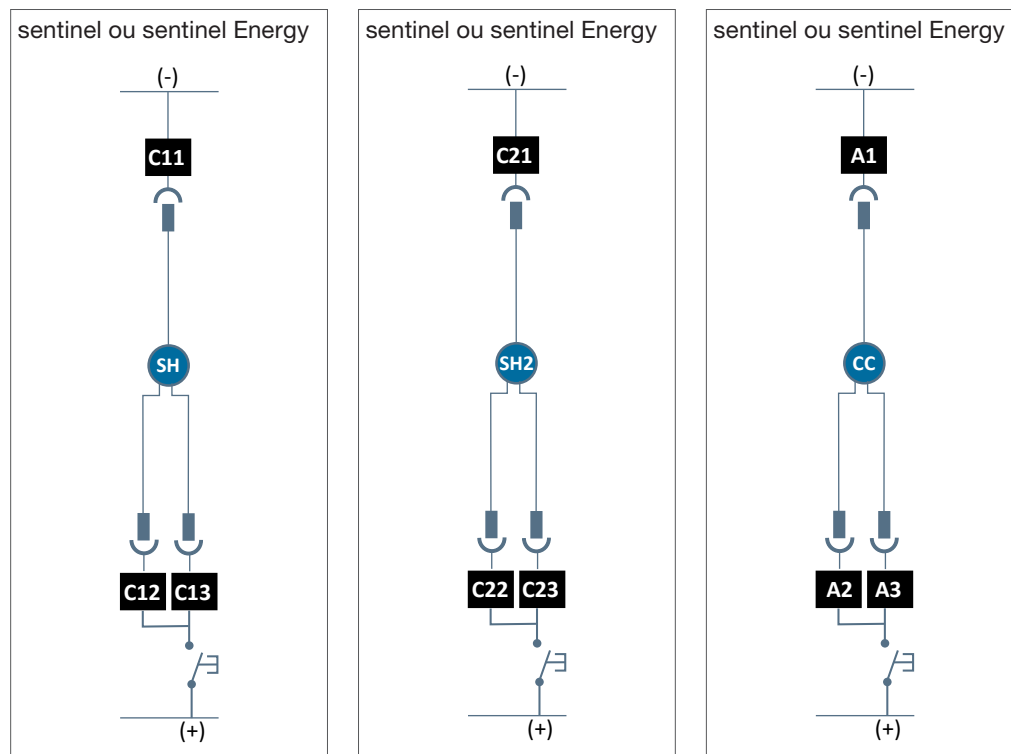

ATTENTION

Attention ce type de câblage ne permet pas la commande à distance des bobines sur un disjoncteur équipé d'un déclencheur Energy.

Raccordement des bobines dans le cas d'une commande en local ou à distance avec un déclencheur sentinel Energy.

La commande à distance peut se faire via :

- Modbus si un module de communication est installé,
- l'application Bluetooth Hager power touch,
- le logiciel Hager Power setup,

et ce uniquement avec un déclencheur sentinel Energy.

La longueur des câbles de raccordement entre :

- les bornes Cx2 et Cx3 des bobines à émission SH,
- les bornes A2 et A3 des bobines à fermeture CC,

est limitée à 5 m pour les bobines 200-250 V (au-delà, un relais intermédiaire est nécessaire).

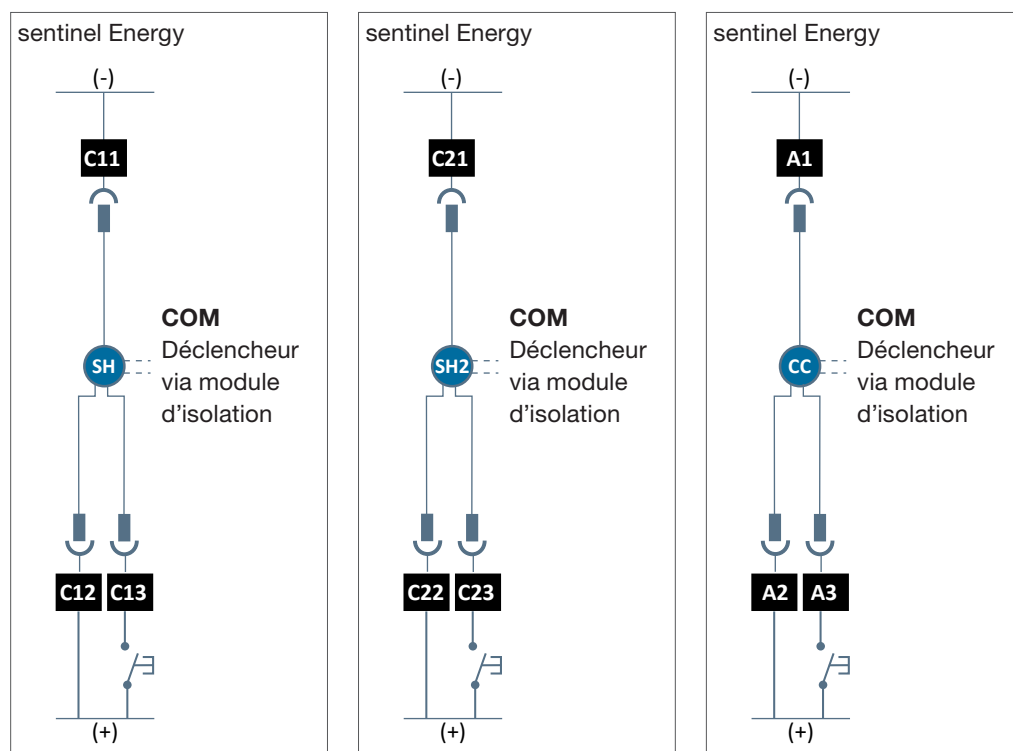

Cas particulier des bobines à émission SH et/ou à fermeture CC de 380-480V CA :

- La commande à distance sur un disjoncteur équipé d'un déclencheur Energy n'est pas possible avec une bobine à émission SH et/ou à fermeture CC de 380-480V CA
- Seule la commande en local est réalisable, pour cela, un pontage inférieur à 10 cm doit être réalisé au plus proche du bornier entre Cx2 et Cx3 (bobine à émission SH ou SH2) et/ou A2 et A3 (bobine à fermeture CC).

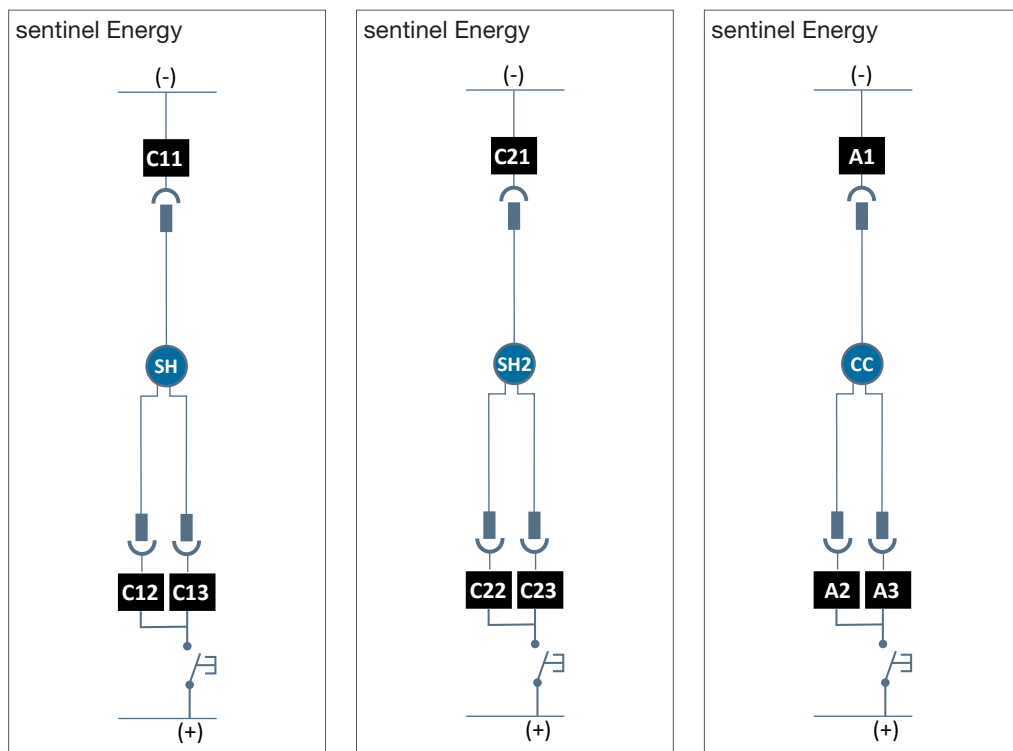

Accessoires

Retardateur pour bobine à manque de tension UVTC



Le retardateur UVTC permet de temporiser le déclenchement de la bobine à manque de tension UV afin de remédier à une chute de tension transitoire inférieure à 0,5 seconde. Il peut être monté sur un rail DIN. La temporisation peut être réglée à OFF - 0,5 - 1,0 - 1,5 - 2,0 - 2,5 - 3 secondes.

Caractéristiques électriques de la bobine à manque de tension UVTC

Tension nominale (Vn)	
CC (V)	CA (V)
	24-30
	48-60
	200-250
	380-480

Moteur de chargement MO

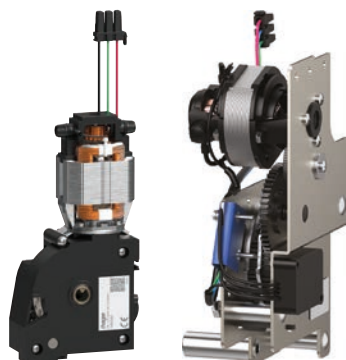

Moteur HW1

Moteur HW2/HW4/HW6

Le moteur de chargement sert à recharger automatiquement le ressort de fermeture. L'utilisation du moteur permet de s'affranchir d'un rechargement manuel et de disposer d'un ressort toujours chargé en fonctionnement normal.

En cas d'absence ou de perte de tension d'alimentation du moteur, le ressort peut être chargé grâce à la poignée de réarmement sur le disjoncteur.

Caractéristiques électriques des moteurs HW1

Tension de fonctionnement (CA)	24 V	48-60 V	100-130 V	200-250 V	380-400 V	415-450 V
Fréquence	50/60 Hz					
Plage de fonctionnement	85 à 110 % Vn					
Courant assigné / pic max. (A)	9,6 / 25	4,8 / 12,5	2 / 5,2	1 / 2,7	0,6 / 1,5	0,5 / 1,4
Activation démarrage (A)	2 à 3 In pour 0,1 s					
Temps d'armement maximum (s)	8	6	4		3	
Puissance active (VA)	230					
Fréquence de fonctionnement	maximum 3 cycles par minute					
Cycle de vie*	15 000					

Tension de fonctionnement (CC)	24 V	48-60V	100-130 V	200-250 V		
Plage de fonctionnement	85 à 110 % Vn					
Courant assigné / pic max. (A)	9,6 / 25	4,8 / 12,5	2 / 5,2		1 / 2,7	
Activation démarrage (A)	2 à 3 In pour 0,1 s					
Temps d'armement maximum (s)	8	6	4			
Puissance active (W)	230					
Fréquence de fonctionnement	maximum 3 cycles par minute					
Cycle de vie*	15 000					

Caractéristiques électriques des moteurs HW2, HW4 et HW6

Tension de fonctionnement (CA)	24 V	48-60 V	100-130 V	200-250 V	380-400 V	415-450 V
Fréquence	50/60 Hz					
Plage de fonctionnement	85 à 110 % Vn					
Courant assigné / pic max. (A)	8,2 / 20	4,2 / 12	2,3 / 5,1	1 / 3,1	0,6 / 1,5	0,5 / 1,4
Activation démarrage (A)	2 à 3 In pour 0,1 s					
Temps d'armement maximum (s)	8	7	6	5		
Puissance active (VA)	196,8	201,6	299	250	240	220
Fréquence de fonctionnement	maximum 3 cycles par minute					
Cycle de vie*	12500 (HW2) / 10000 (HW4) / 8500 (HW6)					

Tension de fonctionnement (CC)	24 V	48-60V	100-130 V	200-250 V		
Plage de fonctionnement	85 à 110 % Vn					
Courant assigné / pic max. (A)	8,2 / 20	4,2 / 12	2,3 / 5,1		1 / 3,1	
Activation démarrage (A)	2 à 3 In pour 0,1 s					
Temps d'armement maximum (s)	8	7	6	5		
Puissance active (W)	196,8	201,6	299	250		
Fréquence de fonctionnement	maximum 3 cycles par minute					
Cycle de vie*	12500 (HW2) / 10000 (HW4) / 8500 (HW6)					

* Test réalisé avec une fréquence de 2 cycles par minute

Aperçu des accessoires de signalisation

Les accessoires de signalisation fournissent des informations sur l'état et la position du disjoncteur, la présence d'un défaut électrique, le nombre de manœuvres.

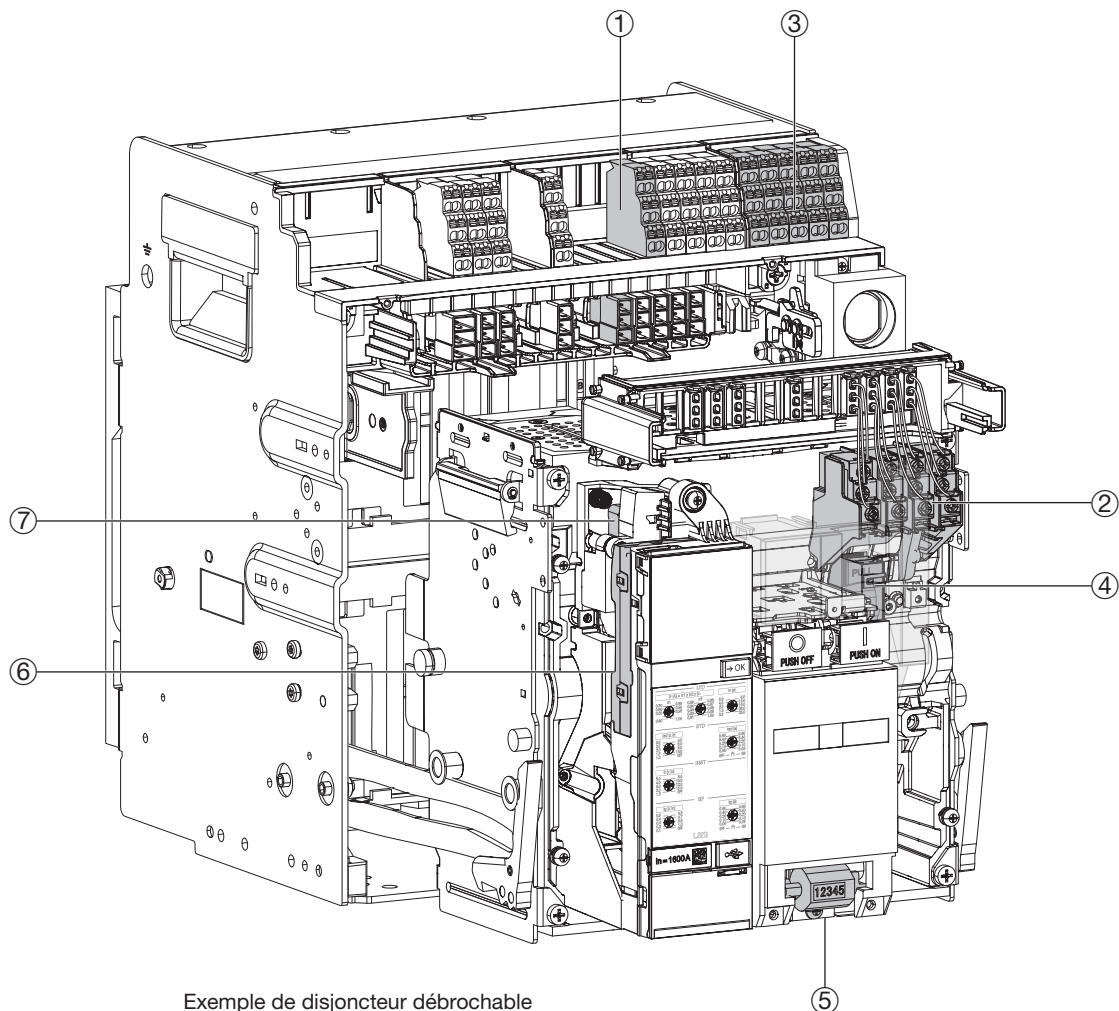

①	Bornier de raccordement TB	page 87
②	Contact auxiliaire AX	page 96
③	Contact de position PS (uniquement pour version débrochable)	page 99
④	Contact prêt à fermer RTC	page 100
⑤	Compteur de cycles CYC	page 101
⑥	Module de contacts de sorties d'alarme OAC	page 98
⑦	Contact de défaut de déclenchement FS	page 97

Contact auxiliaire AX

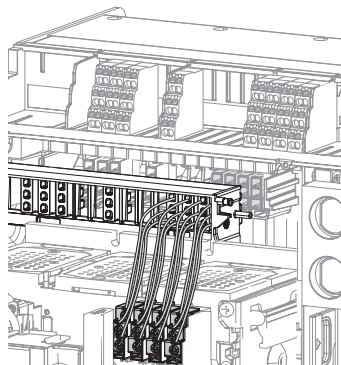
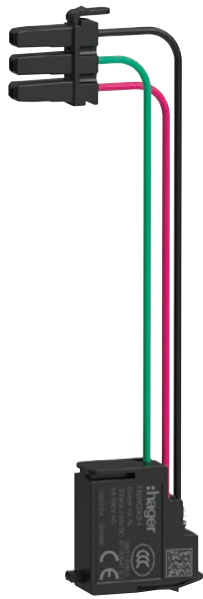

Les contacts auxiliaires AX permettent de signaler à distance l'état ouvert ou fermé des contacts de puissance du disjoncteur ou de réaliser un verrouillage électrique.

Des contacts auxiliaires AX sont fournis d'origine avec le disjoncteur, selon sa gamme :

	Intégré	Additionnel	Total
HW1	4 AX	-	4 AX
HW2	4 AX	6 AX	10 AX
HW4 / HW6	6 AX	6 AX	12 AX

Pour HW1, les contacts montés peuvent être soit de type "standard" soit de type "bas niveau" (voir tableau en bas de page) et sont définis lors de la configuration du produit. Pour HW2, HW4 et HW6, les contacts montés sont par défaut de type "standard". Le type "bas niveau" peut être monté comme accessoire optionnel et est défini lors de la configuration du produit.

Repérage des contacts auxiliaires AX

AX1	AX2	AX3	AX4
012	022	032	042
014	024	034	044
011	021	031	041

AX10	AX11	AX12/vN
102	112	122 _{vN}
104	114	124
101	111	121

Schéma de raccordement

Logements des contacts auxiliaires AX

Caractéristiques des contacts auxiliaires AX

Type			Standard			Bas niveau		
Charge minimale			24 V 100 mA			15 V 2 mA		
Pouvoir de coupure (A)	Utilisation ⁽¹⁾ V CA	Ue (V)	AC12	AC13	AC15	AC12	AC13	AC15
		127	6,0	5,0	5,0	5,0	2,5	2,5
		240	6,0	4,0	4,0	5,0	2,0	2
		380	6,0	4,0	2,0	5,0	1,5	1,5
		440	6,0	3,0	2,0	5,0	1,5	1,5
		480	6,0	2,0	1,5	5,0	1	-
	690	6,0	1,0	0,1	5,0	-	-	
	Utilisation ⁽¹⁾ V CC	Ue (V)	DC12	DC13	DC14	DC12	DC13	DC14
		24	2,5	2,5	1	5,0	2,5	1
		48	2,5	1,2	0,2	2,5	1,2	0,2
125		0,5	0,4	0,05	0,5	0,35	0,05	
	250	0,3	0,05	0,03	0,3	0,05	0,03	

(1) Suivant la norme CEI 60947-5-1

Contact de défaut de déclenchement FS



Le contact de défaut de déclenchement FS permet de signaler l'ouverture du disjoncteur suite à un déclenchement dû à un défaut électrique.

Les causes de déclenchement peuvent être de différentes natures :

- surcharge,
- court-circuit,
- défaut à la terre GF,
- alarme système critique.

Le contact revient à sa position de repos lors du réarmement du disjoncteur effectué au moyen du bouton "RESET" disponible sur la face avant du disjoncteur.

i Le bouton de réarmement "RESET" permet de réinitialiser le contact de défaut de déclenchement FS.

Un contact FS est fourni en intégré sur tous les disjoncteurs.

i Pour les disjoncteurs HW1, le nombre maximal de contact FS est de deux sauf si le contact prêt à fermer RTC est installé.
Pour HW2, HW4 et HW6, deux contacts FS supplémentaires (FS2 et FS3) peuvent être installés.
Si un contact FS3 est installé et câblé, le contact RTC prêt à fermer ne peut pas être câblé.

Repérage du contact de défaut de déclenchement FS

FS	RTC/FS2
F12	R2 <small>F22</small>
F14	R4 <small>F24</small>
F11	R1 <small>F21</small>

Pour HW1

FS	FS2	RTC/FS3
F12	F22	R2 <small>F32</small>
F14	F24	R4 <small>F34</small>
F11	F21	R1 <small>F31</small>

Pour HW2, HW4 et HW6

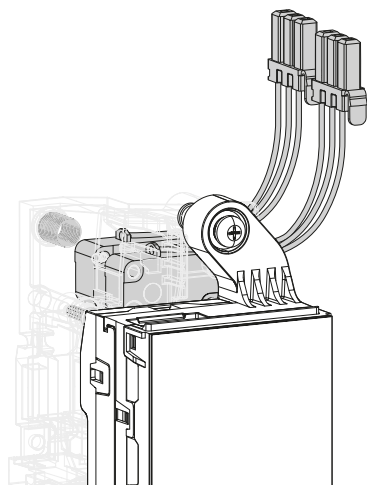

Logement des contacts de défaut de déclenchement FS

Schéma de raccordement

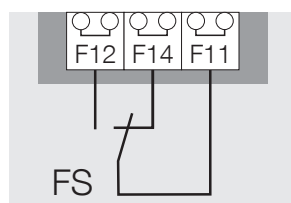

Caractéristiques du contact de défaut de déclenchement FS

Charge minimale		15 V 2 mA			
Pouvoir de coupure (A)	Utilisation ⁽¹⁾	Ue (V)	AC12	AC13	AC15
	V CA	127	5,0	5,0	5,0
		240	5,0	5,0	4,0
		380	5,0	5,0	3,0
		440	5,0	5,0	3,0
		480	5,0	2,0	2,0
		690	-	-	-
	Utilisation ⁽¹⁾	Ue (V)	DC12	DC13	DC14
	V CC	24	5,0	2,5	1
		48	2,5	1,0	0,2
		125	0,4	0,2	0,02
		240	0,2	0,1	0,01

(1) Suivant la norme CEI 60947-5-1

Module de contacts de sorties d'alarme OAC



Le module de contacts de sortie OAC peut être utilisé pour signaler un événement de d'alarme, de déclenchement ou de fonctionnement.

Les contacts OAC sont affectés de façon permanente aux événements suivants sur un disjoncteur équipé du déclencheur sentinel :

- déclenchement LTD,
- déclenchement STD/INST/MCR,
- déclenchement GF,
- préalarme de surcharge,
- déclenchement dû à une alarme système critique.

L'affectation des contacts OAC est programmable sur un disjoncteur équipé du déclencheur sentinel Energy.

Chaque contact OAC peut être réaffecté à un événement distinct de déclenchement, d'alarme ou de fonctionnement, choisi dans une liste prédéfinie offrant plus de 40 possibilités.

Les contacts OAC avec un déclencheur sentinel Energy sont affectés par défaut aux événements suivants :

- déclenchement LTD,
- alarme groupée (configurée sur déclenchement STD, INST ou MCR),
- déclenchement GF,
- préalarme de surcharge,
- déclenchement dû à une alarme système critique.



Il est nécessaire de raccorder au disjoncteur une alimentation externe 24 V CC TBTS pour permettre le bon fonctionnement.

Repérage des contacts de sorties d'alarme

OAC			
LTD	DO1	GF	DO3
STD/INST	DO2	PTA	DO4
DOC		HWF	DO5

LTD	déclenchement de la protection Long retard
STD/INST ou S/I	déclenchement de la protection Court retard, Instantanée ou MCR
DOC	commun
GF	déclenchement de la protection terre GF
PTA	activation de la préalarme de surcharge
HWF	déclenchement dû à une alarme système critique

Schéma de raccordement

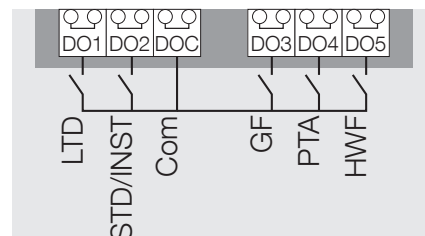

Caractéristiques des contacts :
250 V CA - 2 A - AC1
30 V CC - 2 A - DC1

Contact de position PS (uniquement pour version débrochable)

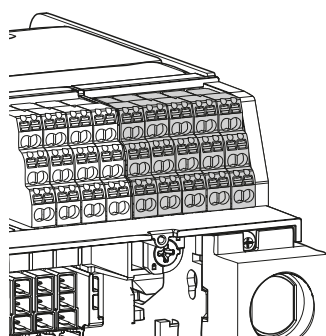

Logements du contact de position PS

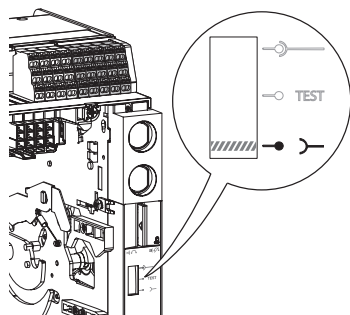

Indicateur de position de la partie mobile (disjoncteur) dans son châssis

Ce contact indique une des trois positions du disjoncteur dans son châssis en fonction de son emplacement sur le support de bornier. Il est disponible en version standard ou bas niveau :

Emplacement du contact sur le support de bornier	Indique la position	Etat des circuits de puissance	Etat des circuits auxiliaires
D1 / D2 / D3	Déconnectée	Déconnectés	Déconnectés
T1 / T2	Test	Déconnectés	Connectés
C1 / C2 / C3	Connectée	Connectés	Connectés

Position	Nombre de contacts max.		
	HW1	HW2	HW4 / HW6
D (Déconnectée)	2	2	3
T (Test)	1	1	2
C (Connectée)	2	2	3

Repérage des contacts de position PS

D1	D2	D3	T1	T2	C1	C2	C3
D12	D22	D32	T12	T22	C12	C22	C32
D14	D24	D34	T14	T24	C14	C24	C34
D11	D21	D31	T11	T21	C11	C21	C31

Schéma de raccordement



Caractéristiques des contacts de position PS

Type			Contact standard			Contact bas niveau		
Charge minimale			24 V 100 mA			15 V 2 mA		
Pouvoir de coupure (A)	Utilisation ⁽¹⁾ V CA	Ue (V)	AC12	AC13	AC15	AC12	AC13	AC15
		127	8,0	5,0	5,0	5,0	2,5	2,5
		240	8,0	4,0	4,0	5,0	2,0	2
		380	8,0	4,0	2,0	5,0	1,5	1,5
		440	8,0	3,0	2,0	5,0	1,5	1,5
		480	8,0	2,0	1,5	5,0	1	-
	690	6,0	1,0	0,1	5,0	-	-	
	Utilisation ⁽¹⁾ V CC	Ue (V)	DC12	DC13	DC14	DC12	DC13	DC14
		24	2,5	2,5	1	5,0	2,5	1
		48	2,5	1,2	0,2	5,0	1,2	0,2
125		0,8	0,4	0,05	0,8	0,35	0,05	
	250	0,3	0,05	0,03	0,3	0,05	0,03	

(1) Suivant la norme CEI 60947-5-1

Contact prêt à fermer RTC

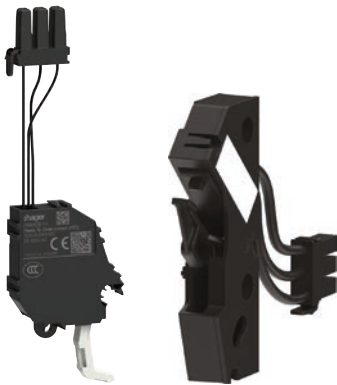

Contact prêt à fermer RTC HW1

Contact prêt à fermer RTC HW2, HW4 et HW6

Le contact prêt à fermer RTC indique que le disjoncteur a vérifié les conditions de fermeture et qu'il est prêt à recevoir la commande de fermeture.

Le contact change d'état lorsque toutes ces conditions sont remplies :

- le disjoncteur est ouvert,
- l'indicateur d'état du ressort de fermeture affiche l'état chargé,
- la bobine à manque de tension UV est alimentée (voir chapitre : Accessoires de commande / Bobine à manque de tension UV),
- la bobine à émission SH n'est pas alimentée (voir chapitre : Accessoires de commande / Bobine à émission SH),
- le disjoncteur est en position connectée,
- le disjoncteur n'est pas verrouillé par cadenas ou par clé, dans l'état ouvert,
- le disjoncteur n'est pas interverrouillé avec un second disjoncteur,
- le bouton de réarmement "RESET" est enfoncé.

On peut alors fermer le disjoncteur manuellement ou à distance via la commande d'une bobine.



Pour HW1, si le contact RTC prêt à la fermeture est installé, le deuxième contact de déclenchement de défaut FS ne peut pas être installé. Pour HW2, HW4 et HW6, si le contact RTC prêt à la fermeture est installé, le troisième contact de déclenchement de défaut FS3 ne peut pas être installé.

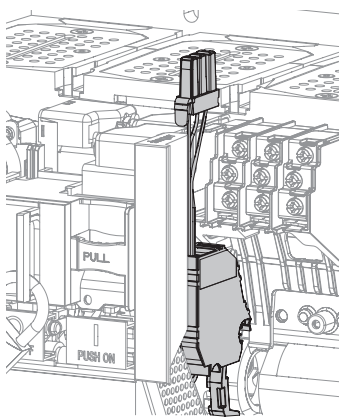

Logement du contact prêt à fermer RTC

L'information "Prêt à fermer" est aussi visible en face avant du disjoncteur :



Repérage du contact prêt à fermer RTC

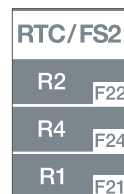

Pour HW1

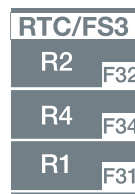

Pour HW2, HW4 et HW6

Schéma de raccordement

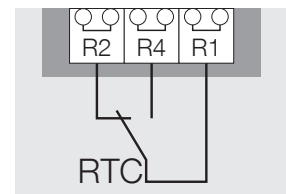

Caractéristiques des contacts prêt à fermer RTC

Charge minimale		15 V 2 mA			
Pouvoir de coupure (A)	Utilisation ⁽¹⁾	Ue (V)	AC12	AC13	AC15
	V CA	127	5,0	5,0	5,0
		240	5,0	5,0	4,0
		380	5,0	5,0	3,0
		440	5,0	5,0	3,0
		480	5,0	2,0	2,0
		690	-	-	-
Utilisation ⁽¹⁾	Ue (V)	DC12	DC13	DC14	
V CC	24	5,0	2,5	1	
	48	2,5	1,0	0,2	
	125	0,4	0,2	0,02	
	240	0,2	0,1	0,01	

(1) Suivant la norme CEI 60947-5-1

Compteur de cycles CYC

Le compteur de cycles indique le nombre total de cycles d'opération mécanique et électrique du disjoncteur. Les relevés de compteur peuvent être utilisés comme indicateurs pour la maintenance ou l'inspection.

Le compteur de cycles est installé en bas de la face avant du disjoncteur.

Aperçu des accessoires de verrouillage et d'interverrouillage

Les accessoires de verrouillage et d'interverrouillage sont des dispositifs de sécurité destinés à protéger le personnel et l'installation. Ils permettent de :

- donner l'accès au disjoncteur uniquement aux opérateurs autorisés et habilités.
- limiter les risques de fausse manœuvre lors de l'exploitation.

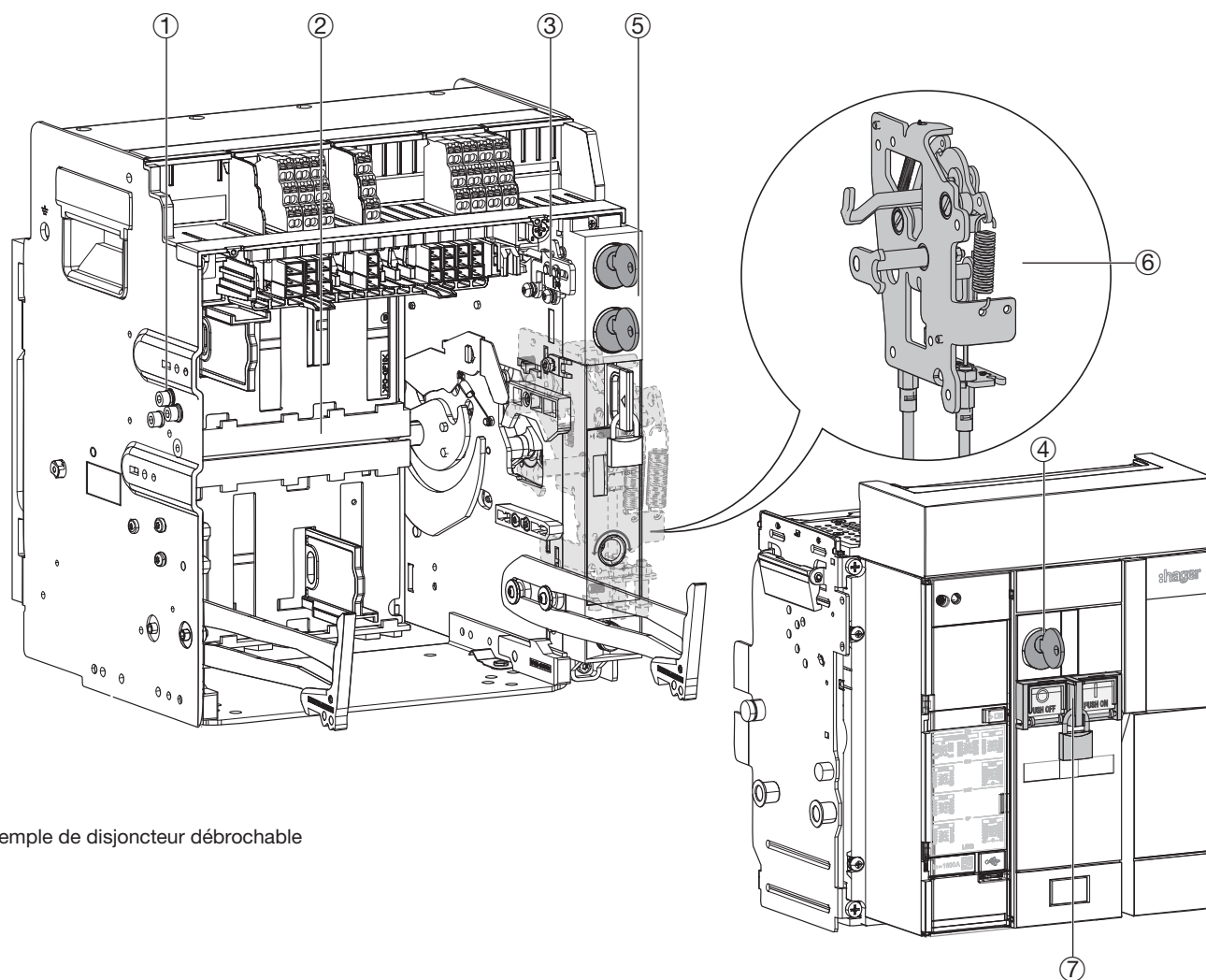

Exemple de disjoncteur débrochable

- | | | |
|---|--|----------|
| ① | Détrompeur pour disjoncteur débrochable WIP | page 103 |
| ② | Volets isolants de sécurité | page 104 |
| ③ | Verrouillage d'embrochage porte ouverte RI | page 104 |
| ④ | Verrouillage du disjoncteur en OFF par serrure à clé OLK | page 105 |
| ⑤ | Verrouillage de la position du disjoncteur dans son châssis CL | page 107 |
| ⑥ | Interverrouillage mécanique MI | page 108 |
| ⑦ | Capot des boutons poussoirs PBC | page 110 |

Détrompeur pour disjoncteur débrochable WIP



Détrompeur WIP HW1

Détrompeur WIP HW2, HW4 et HW6

Le détrompeur est un dispositif mécanique qui permet de réaliser un appairage châssis - appareil prédéterminé.

Ce système s'installe sur le châssis et la partie mobile de l'appareil. Il est possible de réaliser jusqu'à 10 combinaisons différentes.

La combinaison choisie sur le châssis doit correspondre à la combinaison du disjoncteur pour rendre les 2 éléments compatibles.

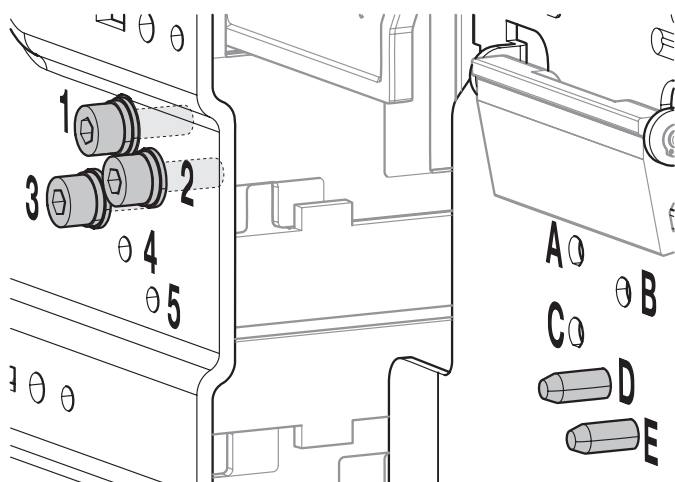

Exemple d'installation avec les combinaisons 123 pour le châssis et DE pour le disjoncteur HW1.

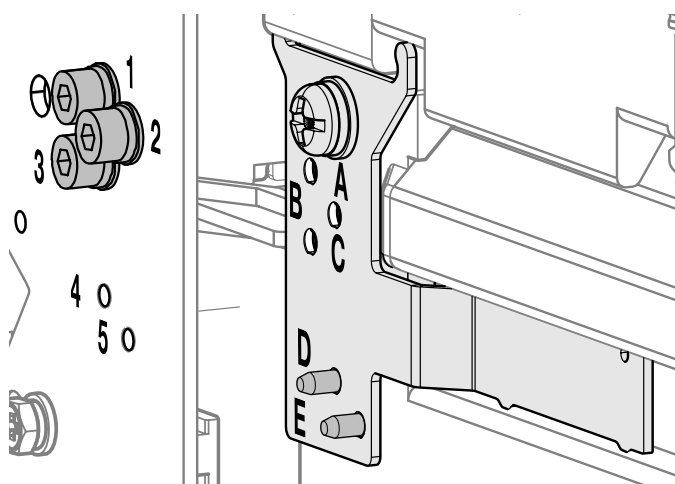

Exemple d'installation avec les combinaisons 123 pour le châssis et DE pour les disjoncteurs HW2, HW4 et HW6.

Liste des combinaisons

Châssis	Disjoncteur
123	DE
124	CE
125	CD
134	BE
135	BD
145	BC
234	AE
235	AD
245	AC
345	AB

Volets isolants de sécurité



Volet isolants HW1



Volet isolants HW2, HW4 et HW6

- Les volets isolants de sécurité masquent les contacts du circuit principal dans le châssis lorsque le disjoncteur est en position déconnectée ou test. Ils empêchent ainsi l'accès accidentel aux pinces. L'indice de protection IP20 est ainsi garanti.
 - Pour HW1, les volets supérieur et inférieur fonctionnent indépendamment et peuvent être cadenassés séparément.
 - Pour HW2 / HW4 / HW6, les volets supérieurs et inférieurs fonctionnent ensemble et peuvent être verrouillés ensemble.
- Les volets supérieurs et inférieurs fonctionnent indépendamment et peuvent être cadenassés séparément. Les cadenas bloquent les volets isolants en position fermée et empêchent l'embrochage d'un produit. Jusqu'à trois cadenas peuvent être installés par volet. 1 à 3 cadenas de Ø5-Ø8 mm non fournis.

Les volets sont montés d'usine sur chaque châssis hw+.

Verrouillage d'embrochage porte ouverte RI

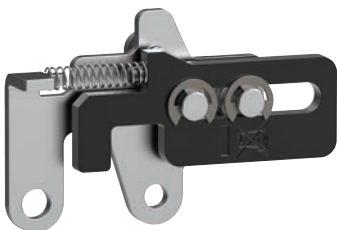

Verrouillage d'embrochage porte ouverte RI HW1



Verrouillage d'embrochage porte ouverte RI HW2, HW4 et HW6

Ce dispositif de verrouillage empêche l'insertion de la manivelle dans le trou d'embrochage/débrochage lorsque la porte de l'armoire électrique est ouverte. Ainsi, l'opération d'entrée/sortie du rack ne peut se faire qu'après avoir fermé la porte de l'armoire, garantissant ainsi la sécurité totale du personnel d'exploitation.

Verrouillage du disjoncteur en OFF par cadenas OLP ou par serrure à clé OLK

Ces dispositifs de verrouillage permettent de bloquer le bouton poussoir d'ouverture (PUSH OFF) afin d'empêcher la fermeture du disjoncteur.



Verrouillage par cadenas

Dispositif de verrouillage par cadenas OLP en accessoire

L'accessoire d'adaptation pour le verrouillage par cadenas OLP peut être monté après la livraison.

Pour effectuer le verrouillage du disjoncteur en état ouvert à l'aide de cadenas, il faut maintenir le bouton poussoir d'ouverture du disjoncteur enfoncé puis tirer sur la languette afin d'installer les cadenas :

1 à 3 cadenas de Ø5-Ø8 mm non fournis.



Verrouillage par serrures à clé

Dispositif de verrouillage par serrure à clé OLK en accessoire

L'accessoire d'adaptation pour le verrouillage par serrure à clé OLK peut être monté sur la face avant du disjoncteur.

Pour effectuer le verrouillage du disjoncteur en état ouvert à l'aide d'une serrure à clé, il faut maintenir le bouton poussoir d'ouverture du disjoncteur enfoncé puis tourner la clé de la serrure à la verticale. La clé peut être retirée.

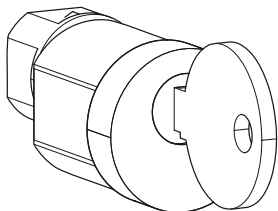

Serrure de type Ronis

Serrures compatibles

Description	Caractéristiques	Clé compatible avec le type de serrure
Serrure à clé de type Ronis	type 1 – K1L1/L4	1, 4
	type 2 – K2L2/L4/L5	2, 4, 5
	type 3 – K3L3/L5	3, 5
	type 4 – K4L4	4
	type 5 – K5L5	5

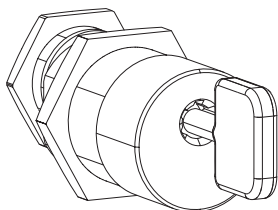

Serrure de type Profalux

Description

Serrure à clé de type Profalux (non disponible dans notre offre)

AVIS

Une fois que le bouton poussoir est verrouillé en position PUSH ON, le disjoncteur ne peut être fermé ni mécaniquement, ni électriquement.

Exemple d'interverrouillage par clé entre 3 disjoncteurs :

Il est possible de réaliser un interverrouillage entre trois disjoncteurs grâce à une combinaison de serrures montées sur chacun des produits. Ce dispositif est conseillé pour une application de couplage de jeu de barres.

Seuls deux disjoncteurs peuvent être alimentés avec deux clés imperdables en ON. Le troisième disjoncteur ne peut être fermé car il est verrouillé en OFF et exempt de clé.

- Disjoncteur ouvert (ACB) 3 est verrouillé en OFF

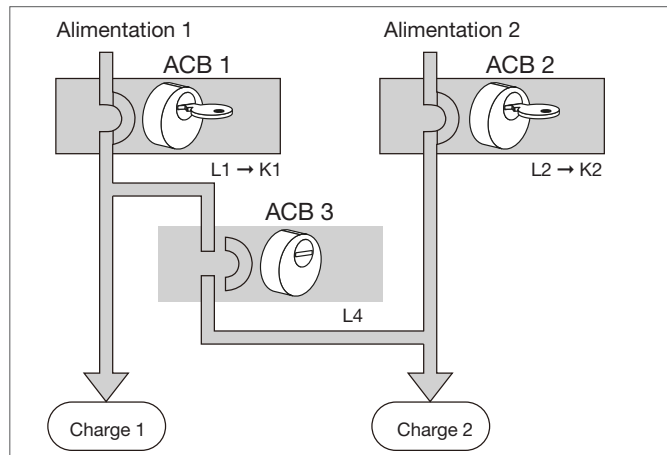

ACB 3 ne peut pas être fermé

Etape 1 :

- ACB 3 est verrouillé en OFF et ne peut pas être fermé.
- ACB 1 et ACB 2 sont en ON avec les deux clés imperdables dans cette position.

L1 : serrure type 1
L2 : serrure type 2
L4 : serrure type 4
K1 : première clé
K2 : seconde clé

- Disjoncteur ouvert (ACB) 2 est verrouillé en OFF

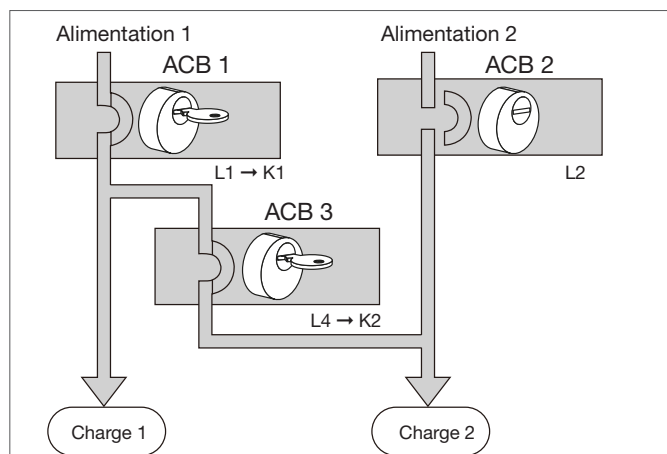

ACB 2 ne peut pas être fermé

Etape 2 :

Il faut d'abord ouvrir un des deux disjoncteurs fermés (ici ACB 2) afin de pouvoir retirer la clé et fermer ACB 3.

- Disjoncteur ouvert (ACB) 1 est verrouillé en OFF

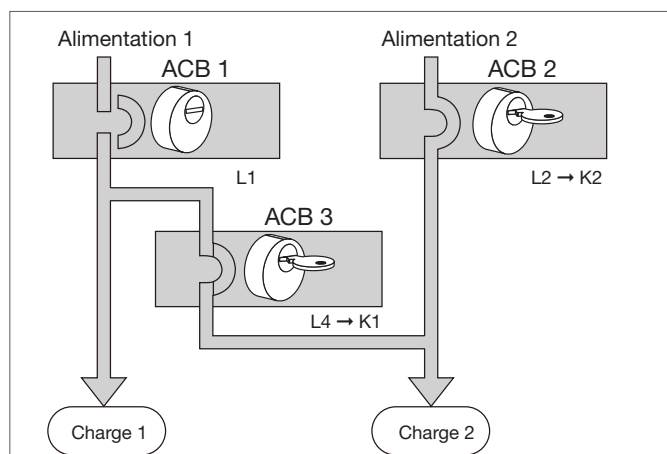

ACB 1 ne peut pas être fermé

Etape 3 :

Il faut d'abord ouvrir ACB 1 afin de pouvoir retirer la clé et fermer ACB 2.

Verrouillage de la position du disjoncteur dans son châssis CL

Ce dispositif permet le verrouillage en position déconnectée, test ou connectée du disjoncteur dans son châssis et empêche l'insertion de la manivelle d'embrochage/débrochage.

Le verrouillage peut s'effectuer à l'aide de :

- dispositif de verrouillage intégré, par traction sur la languette de cadenasage et d'acquiescement, installation d'un à trois cadenas de Ø5-Ø8 mm (non fournis),
- une à deux serrures à clé(s) en accessoire.

Dispositif de verrouillage par serrures à clé en accessoire

Il existe deux possibilités de verrouillage à clé :

- une seule serrure montée afin de réaliser un verrouillage simple du disjoncteur,
- deux serrures différentes montées afin de réaliser un double verrouillage de la position garantissant un haut niveau de sécurité.

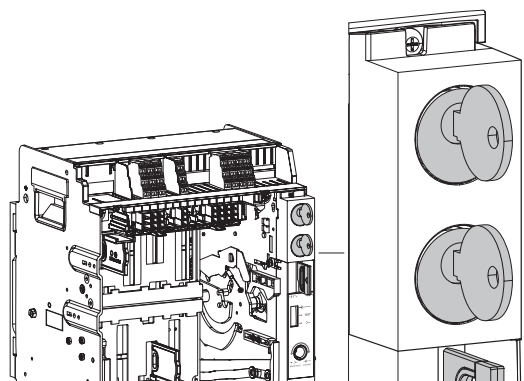

2 serrures à clé montées sur le dispositif de verrouillage
1 languette de cadenasage et d'acquiescement de position pour disjoncteur HW1

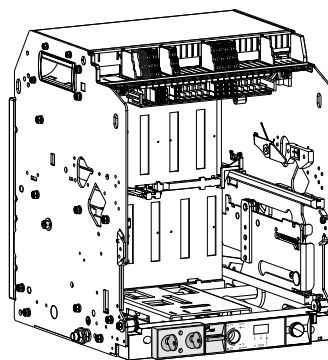

2 serrures à clé montées sur le dispositif de verrouillage
1 languette de cadenasage et d'acquiescement de position pour disjoncteur HW2 et HW4

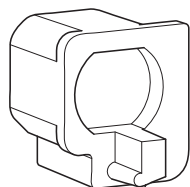
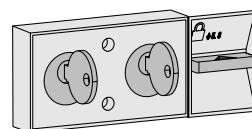

Kit adaptateur

Description

Kit adaptateur pour serrure de type Ronis ou de type Profalux

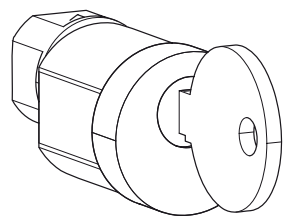

Serrure type Ronis

Serrures compatibles

Description	Caractéristiques	Clé compatible avec le type de serrure
Serrure à clé de type Ronis	type 1 – K1L1/L4	1, 4
	type 2 – K2L2/L4/L5	2, 4, 5
	type 3 – K3L3/L5	3, 5
	type 4 – K4L4	4
	type 5 – K5L5	5

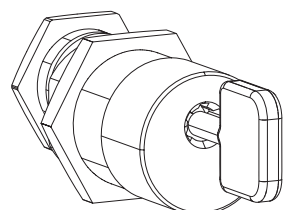

Serrure type Profalux

Description

Serrure à clé de type Profalux (non disponible dans notre offre)

Interverrouillage mécanique MI

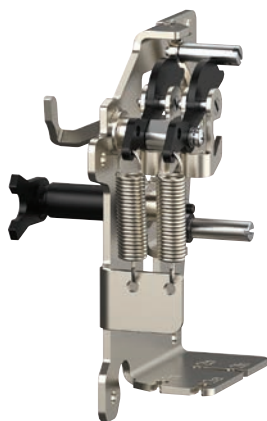

L'interverrouillage mécanique par câble permet d'interverrouiller 2 ou 3 disjoncteurs hw+ entre eux.

Le système d'interverrouillage à câble offre une grande flexibilité d'intégration dans les systèmes de distribution :

- Toutes les associations de disjoncteurs (3P, 4P, Fixe, Débrochable) sont possibles.
- Les disjoncteurs peuvent être installés les uns au-dessus des autres ou bien côte à côte.
- Plusieurs longueurs de câbles sont disponibles afin d'être compatible avec tout type d'installation.



Pour toute installation d'interverrouillage mécanique, il est obligatoire d'installer sur le disjoncteur :
- Un compteur de cycles CYC
- Un capot de bouton poussoir PBC.

Possibilité d'interverrouillage mécanique par câbles

Vertical

Horizontal

2 disjoncteurs

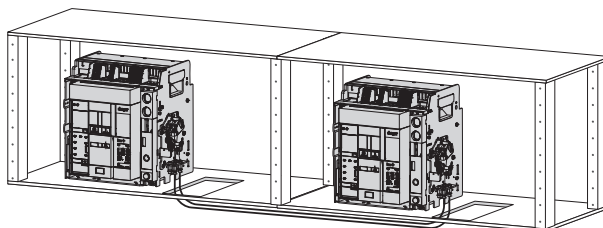
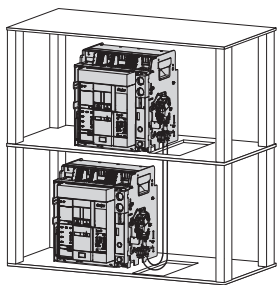

Types d'interverrouillages :

Schéma	Type	Logique de verrouillage	Description	Taille																										
				HW1	HW2	HW4 / HW6																								
	2S	<table border="1"> <tr><th>ACB 1</th><th>ACB 2</th></tr> <tr><td>0</td><td>0</td></tr> <tr><td>1</td><td>0</td></tr> <tr><td>0</td><td>1</td></tr> </table>	ACB 1	ACB 2	0	0	1	0	0	1	Un seul appareil sur deux peut-être fermé.	X	X	X																
ACB 1	ACB 2																													
0	0																													
1	0																													
0	1																													
	3S	<table border="1"> <tr><th>ACB 1</th><th>ACB 2</th><th>ACB 3</th></tr> <tr><td>0</td><td>0</td><td>0</td></tr> <tr><td>1</td><td>0</td><td>0</td></tr> <tr><td>0</td><td>1</td><td>0</td></tr> <tr><td>0</td><td>0</td><td>1</td></tr> </table>	ACB 1	ACB 2	ACB 3	0	0	0	1	0	0	0	1	0	0	0	1	Un seul appareil sur trois peut-être fermé.	X	X	X									
ACB 1	ACB 2	ACB 3																												
0	0	0																												
1	0	0																												
0	1	0																												
0	0	1																												
	3SX	<table border="1"> <tr><th>ACB 1</th><th>ACB 2</th><th>ACB 3</th></tr> <tr><td>0</td><td>0</td><td>0</td></tr> <tr><td>1</td><td>0</td><td>0</td></tr> <tr><td>0</td><td>0</td><td>1</td></tr> <tr><td>1</td><td>0</td><td>1</td></tr> <tr><td>0</td><td>1</td><td>0</td></tr> </table>	ACB 1	ACB 2	ACB 3	0	0	0	1	0	0	0	0	1	1	0	1	0	1	0	Permet à deux appareils d'être fermés si le troisième est ouvert. Ce dernier peut être fermé que lorsque les deux autres sont ouverts.	X	X	X						
ACB 1	ACB 2	ACB 3																												
0	0	0																												
1	0	0																												
0	0	1																												
1	0	1																												
0	1	0																												
	3C	<table border="1"> <tr><th>ACB 1</th><th>ACB 2</th><th>ACB 3</th></tr> <tr><td>0</td><td>0</td><td>0</td></tr> <tr><td>1</td><td>0</td><td>0</td></tr> <tr><td>0</td><td>1</td><td>0</td></tr> <tr><td>0</td><td>0</td><td>1</td></tr> <tr><td>0</td><td>1</td><td>1</td></tr> <tr><td>1</td><td>1</td><td>0</td></tr> <tr><td>1</td><td>0</td><td>1</td></tr> </table>	ACB 1	ACB 2	ACB 3	0	0	0	1	0	0	0	1	0	0	0	1	0	1	1	1	1	0	1	0	1	Deux appareils sur trois peuvent être fermés en même temps.	X	X	X
ACB 1	ACB 2	ACB 3																												
0	0	0																												
1	0	0																												
0	1	0																												
0	0	1																												
0	1	1																												
1	1	0																												
1	0	1																												

Longueurs de câbles compatibles :

Type d'interverrouillages	Longueurs de câbles	Taille d'appareils compatibles		
		HW1	HW2	HW4 / HW6
2S / 3S / 3SX / 3C	1,5 m	X	X	X
2S / 3S / 3SX / 3C	3 m	X	X	X
2S / 3S / 3SX / 3C	5 m	X	X	X

Capot des boutons poussoirs PBC



Ce capot est un dispositif qui permet de condamner l'accès aux boutons poussoirs, d'ouverture (PUSH OFF) et de fermeture (PUSH ON) du disjoncteur.

Il empêche ainsi toutes commandes par inadvertance ou non autorisées.

Il est composé de deux couvercles transparents pouvant être verrouillés par cadenas : (un à trois cadenas, non fournis), Ø d'arceau 6 mm maximum.

Les boutons poussoirs peuvent être condamnés de manière indépendante ou communément.

Les capots peuvent être retournés afin de maintenir le bouton poussoir d'ouverture (PUSH OFF) enfoncé, empêchant toute fermeture du disjoncteur.

Aperçu des accessoires de raccordement de puissance

Les prises de raccordement permettent de faciliter l'intégration du disjoncteur dans les systèmes de distribution.
Des accessoires complémentaires permettent de simplifier le raccordement en fonction des besoins de l'installation.

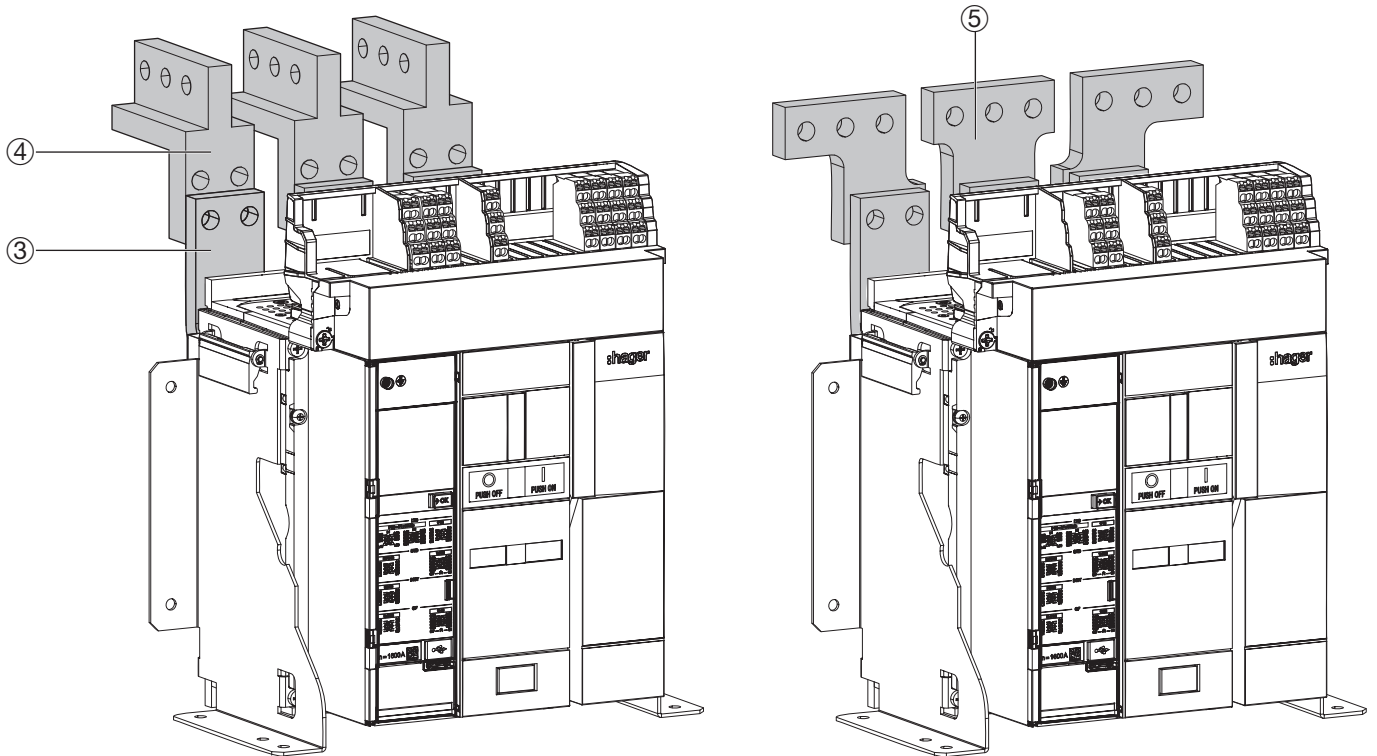

Exemples de disjoncteur fixe HW1

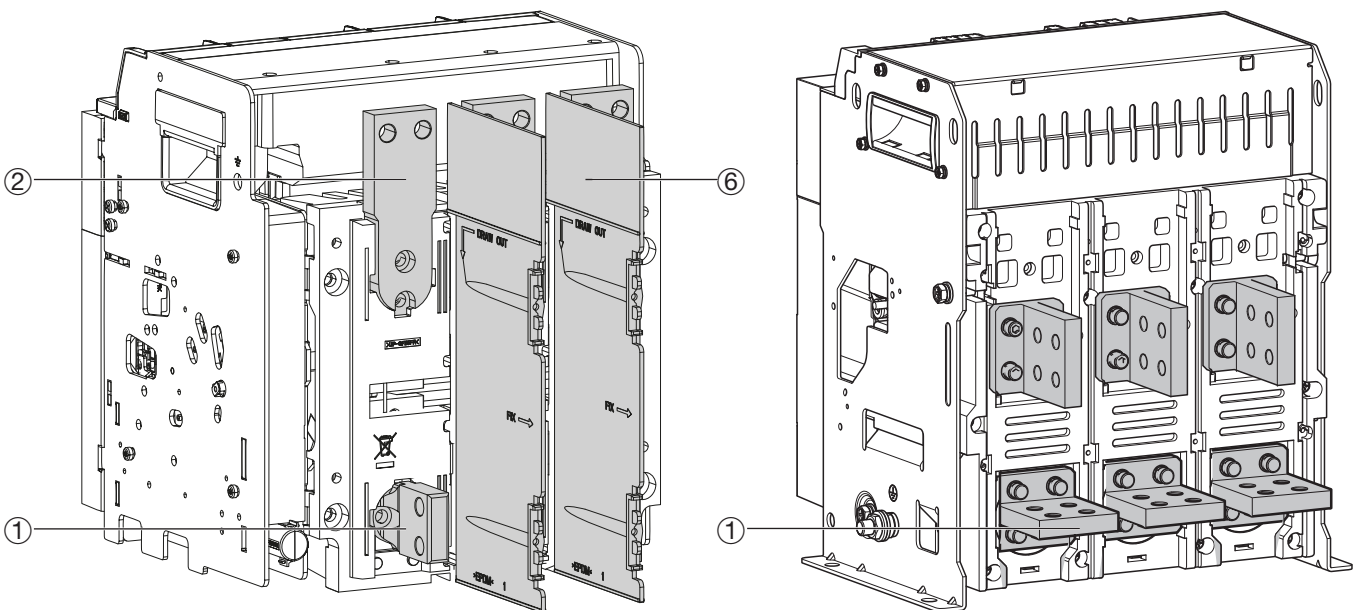

Exemple de disjoncteur débrochable HW1

Exemple de disjoncteur fixe HW2

- ① Prises arrière verticales / horizontales RC HW1 page 113
- ② Prises avant FC HW1 pour version débrochable page 113
- ③ Prises avant FC HW1 pour version fixe page 113

- ④ Connecteurs verticaux VCA HW1 page 116
- ⑤ Épanouisseurs SP HW1 page 116
- ⑥ Séparateurs de phases IB HW1, HW2 et HW4 page 117

Prises de connexion

Il existe plusieurs types de prises pour réaliser le raccordement des disjoncteurs et châssis aux jeux de barres de puissance :

• Les prises arrière :

Disponibles sur disjoncteurs fixes et débrochables.

Les prises arrière peuvent être facilement pivotées à l'horizontale ou à la verticale.

• Les prises avant :



Disponibles sur disjoncteurs fixes et débrochables. Les raccordements supérieurs et inférieurs peuvent être équipés avec différentes combinaisons de prises.

En fonction du disjoncteur, des accessoires complémentaires sont disponibles pour adapter le raccordement aux jeux de barres (voir tableau ci-dessous).

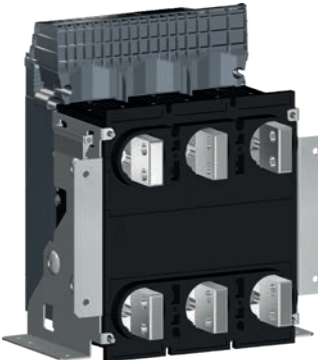
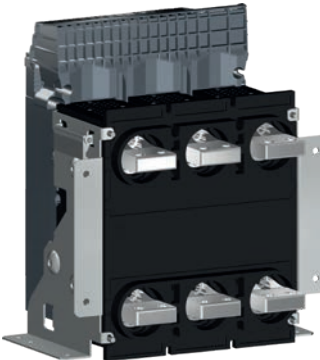
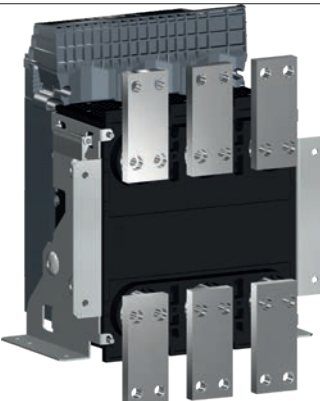
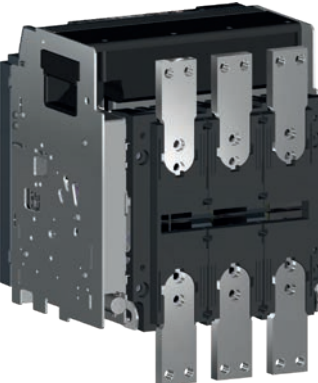
Prises identiques haut et bas

Arrière vertical	Arrière horizontal	Avant (pour disjoncteur fixe)	Avant (pour disjoncteur débrochable)
			

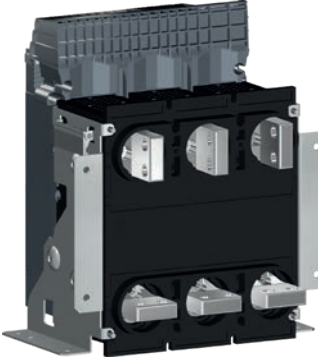
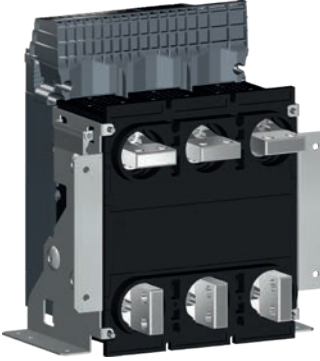
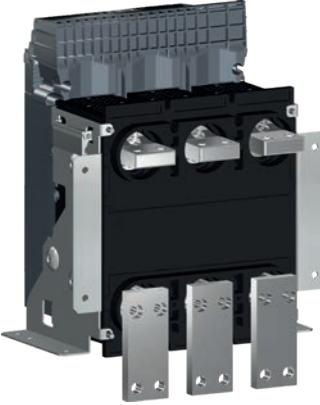
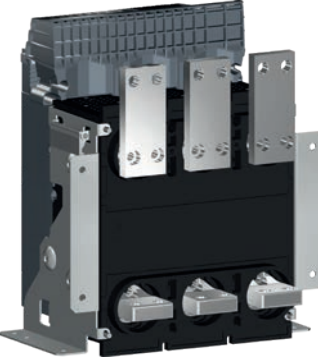
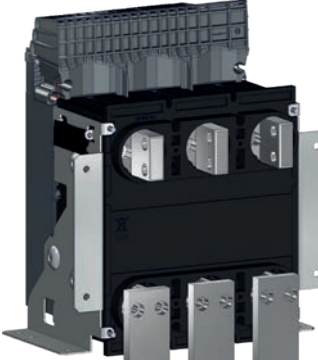
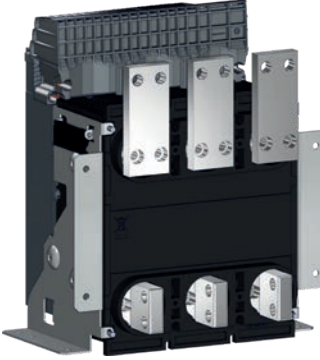
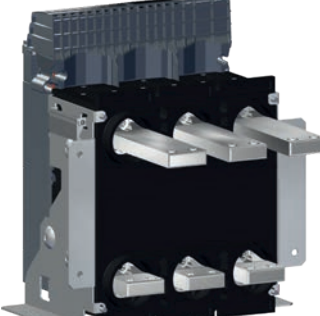
Il est aussi possible de combiner les prises, dont voici quelques exemples :

Arrière vertical / Arrière horizontal	Arrière horizontal / Arrière vertical	Arrière horizontal / Avant	Avant / Arrière horizontal
			
Arrière vertical / Avant	Avant / Arrière vertical	Arrière horizontal longue / Arrière horizontal	Avant longue / Arrière horizontal longue
			

Prises arrière verticales / horizontales RC HW1

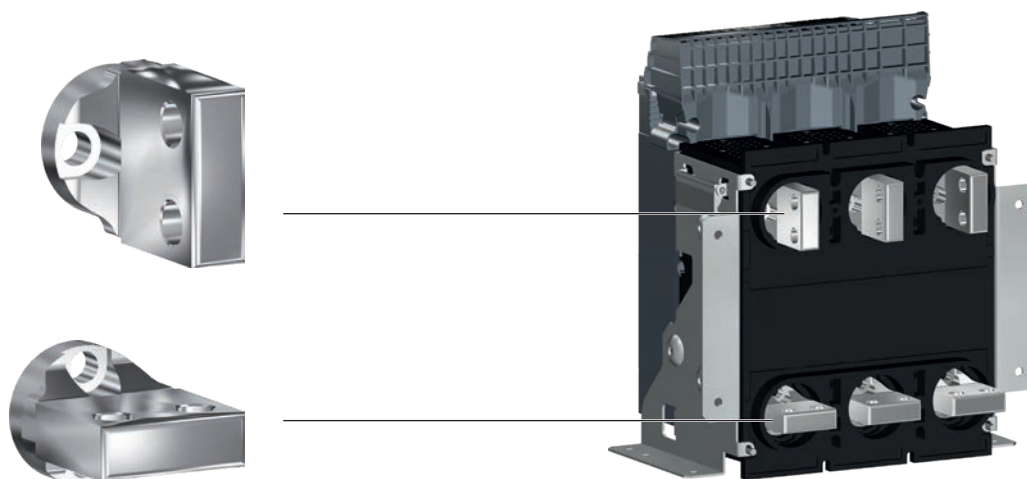

Prises avant FC HW1
pour version débrochable

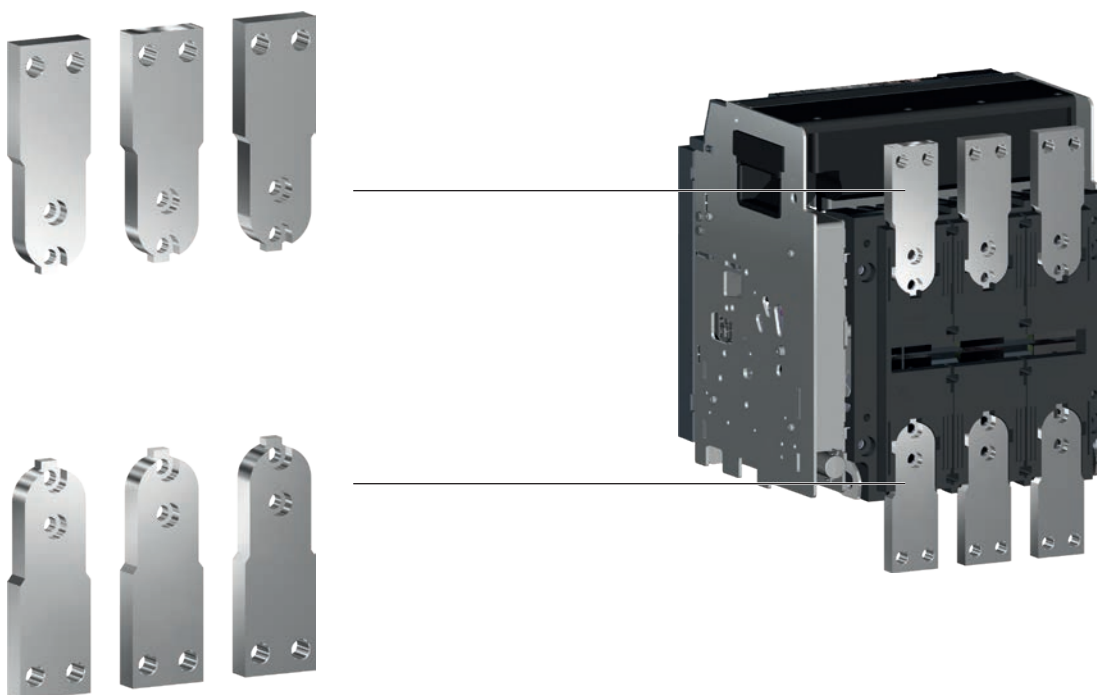

pour version fixe

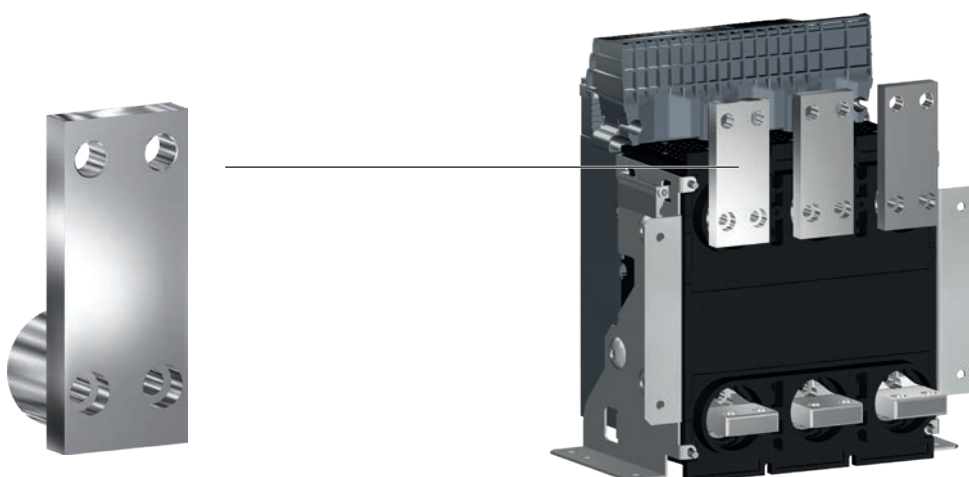

**Prises arrière verticales / horizontales RC HW2
pour version débrochable / fixe**



**Prises arrière horizontales RC HW2 pour Unimes H
pour version débrochable / fixe**



**Prises arrière verticales / horizontales RC HW2 630-1600A 55kA
pour version débrochable / fixe 630-1600A 55kA**



**Prises arrière verticales / horizontales RC HW4
pour version débrochable / fixe de 1000A à 2500A**

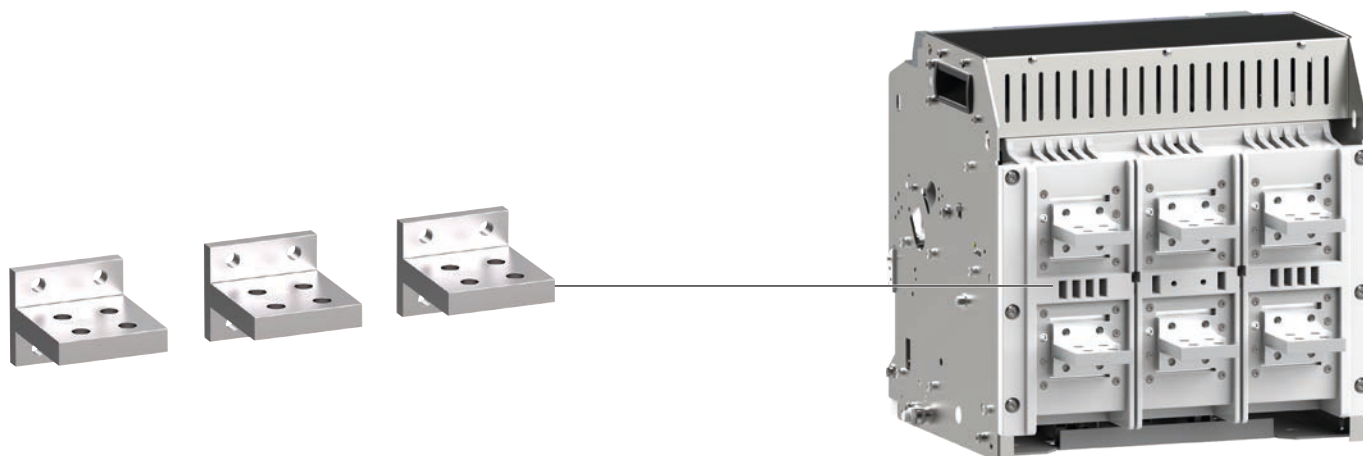

**Prises arrière horizontales RC HW4
pour version débrochable / fixe de 3200A à 4000A**

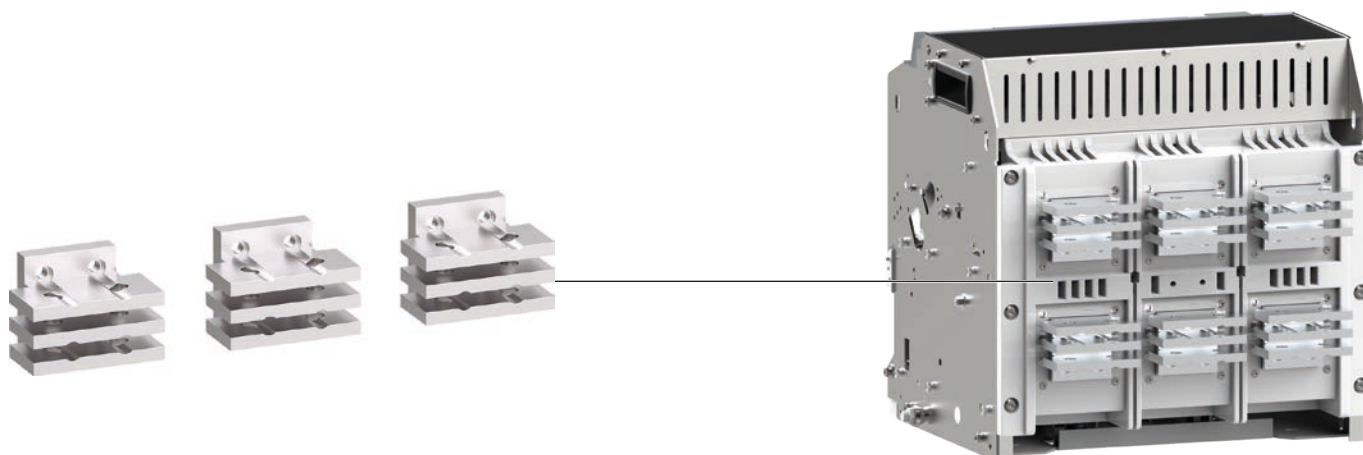

**Prises arrière verticales / horizontales RC HW6
pour version débrochable de 3200 A à 6300 A**

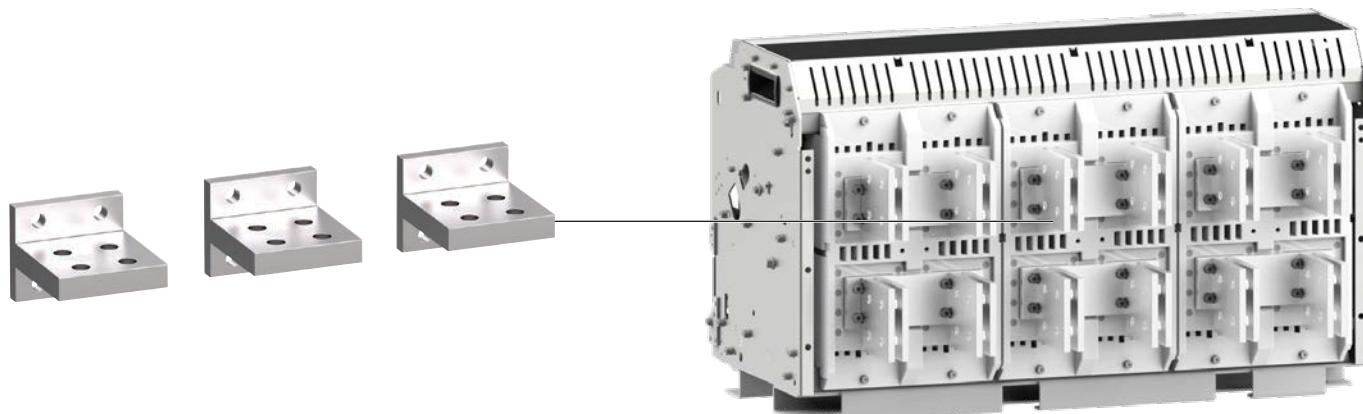

Connecteurs verticaux VCA HW1

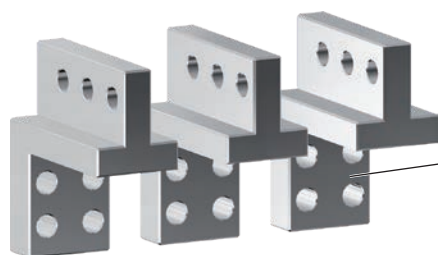

Exemple de connecteurs verticaux sur des plages avant

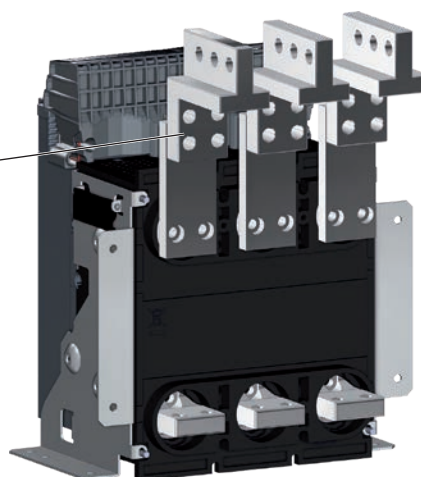

Les connecteurs verticaux sont des accessoires complémentaires montés sur les prises avant des disjoncteurs HW1.

Ces connecteurs servent à faciliter le raccordement à un jeu de barres verticales et peuvent être orientés vers l'avant ou l'arrière du disjoncteur suivant les besoins de l'installation.

La mise en place d'un écran de chambre de coupure est obligatoire dans le cas d'un disjoncteur HW1 fixe dont les connecteurs verticaux sont orientés vers l'avant.



Si la tension est supérieure ou égale à 500V, il est interdit d'utiliser des connecteurs verticaux.

Épanouisseurs SP HW1

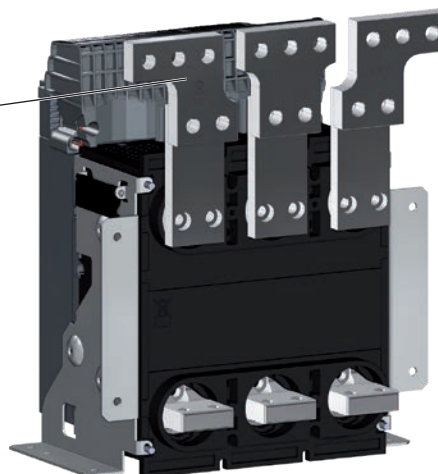

Les épanouisseurs sont des accessoires complémentaires montés sur les prises avant ou arrière horizontales des disjoncteurs HW1.

Ils sont utilisés dans le cas où les barres de raccordement sont plus larges que les prises du disjoncteur ou pour un raccordement par câbles.

Pour le disjoncteur HW1, les épanouisseurs ne peuvent pas être installés avec des séparateurs de phases.



Si la tension est supérieure ou égale à 500 V, il est interdit d'utiliser des épanouisseurs.

Séparateurs de phases IB HW1, HW2 et HW4

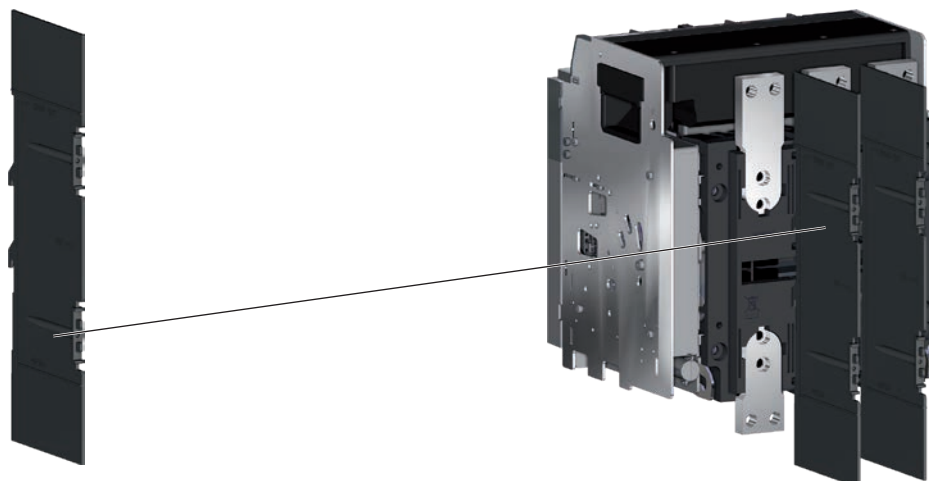

Les séparateurs de phases sont des accessoires complémentaires montés verticalement entre les prises des disjoncteurs HW1, HW2, HW4 et HW6. Chaque séparateur de phases améliore l'isolation entre les prises de raccordement et empêche la création d'un arc électrique entre deux raccordements.



Pour le disjoncteur HW1, les séparateurs de phases ne peuvent pas être installés avec des épanouisseurs. La mise en place des séparateurs de phases est obligatoire quand la tension est supérieure ou égale à 500 V.

Aperçu des accessoires de protection

Les accessoires de protection mécanique (capot du bornier TBC, cadre de porte DF, etc.) permettent d'augmenter le niveau de sécurité dans le cas d'intervention physique sur l'installation.

Les accessoires de protection électrique (ENCT) permettent d'éviter la détérioration des biens et augmentent le niveau de protection électrique.

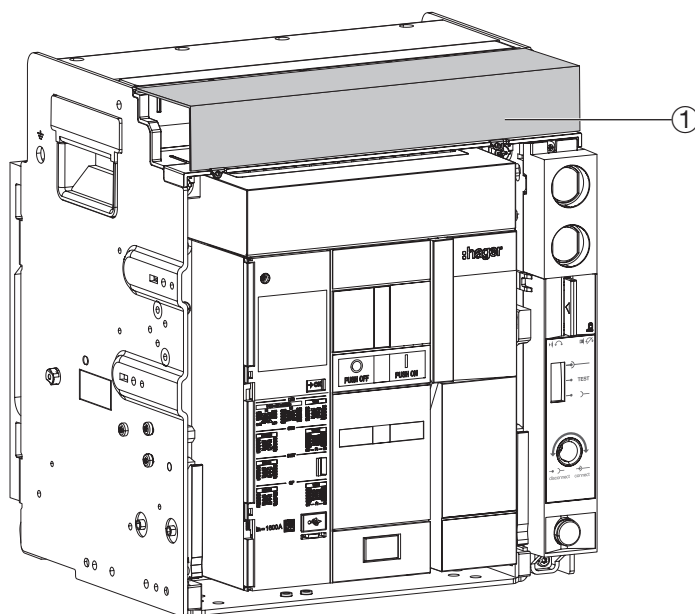

Exemple de disjoncteur débrochable HW1

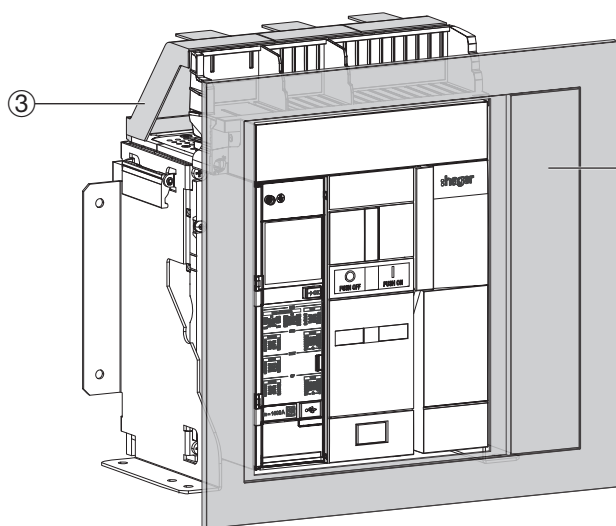

Exemple de disjoncteur fixe HW1

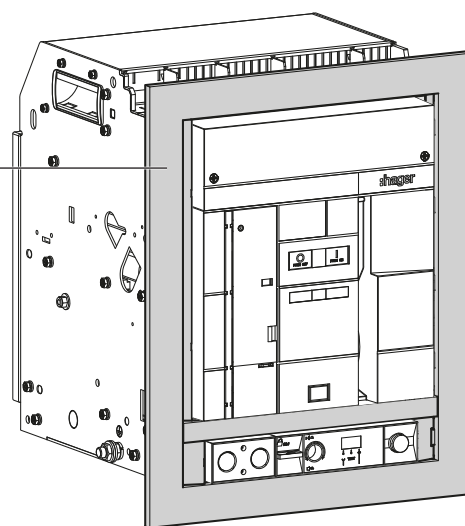

Exemple de disjoncteur débrochable HW2

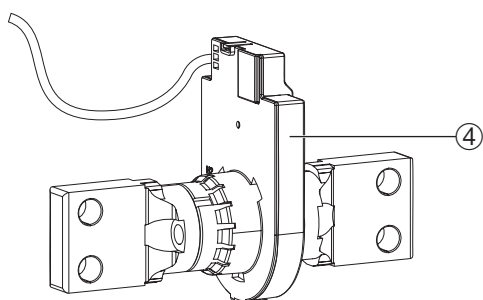

- | | | |
|---|--------------------------------|----------|
| ① | Capot du bornier TBC | page 119 |
| ② | Cadre de porte DF | page 119 |
| ③ | Écran de chambre de coupure | page 120 |
| ④ | Capteur de neutre externe ENCT | page 120 |

Capot du bornier TBC



Capot du bornier TBC HW1



Capot du bornier TBC HW2, HW4 et HW6

Le capot de protection du bornier empêche l'accès au raccordement des auxiliaires électriques et prévient contre tout contact accidentel. Il est fixé par 2 vis sur le châssis. Cet accessoire est uniquement disponible pour les disjoncteurs débrochables.

Cadre de porte DF

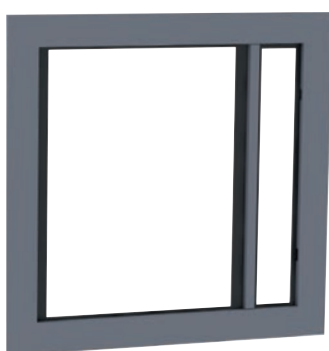

Cadre de porte DF HW1

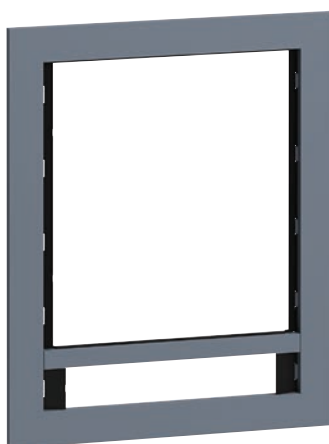

Cadre de porte DF HW2 et HW4

La découpe de porte du panneau de l'armoire électrique permet de laisser passer la face avant d'un disjoncteur fixe ou débrochable.

Le cadre de porte installé sur la porte de l'armoire permet d'élever l'indice de protection de IP20 à IP3X.

Le cadre de porte de la gamme hw+ intègre des brides permettant une fixation sans outil. Il peut être installé sur des portes ayant une épaisseur maximale de 5 mm.

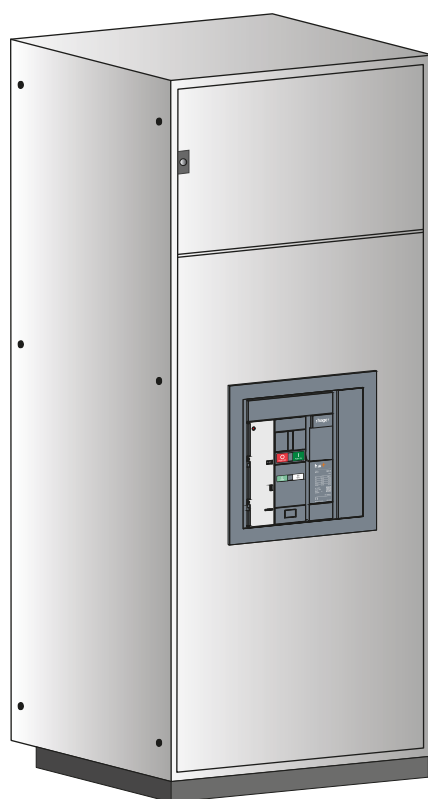

Exemple d'un cadre de porte pour un disjoncteur fixe HW1

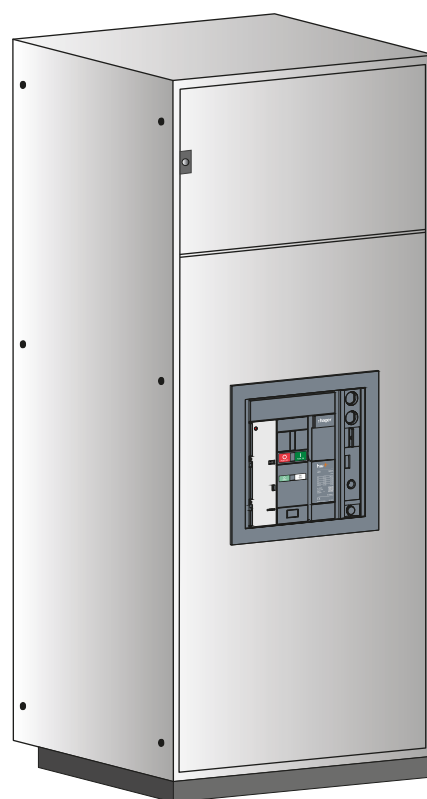

Exemple d'un cadre de porte pour un disjoncteur débrochable HW1



Reportez-vous aux dimensions pour connaître la taille de découpe du panneau. Pour des versions débrochables, le niveau de protection IP30 est garanti en position connectée et en position test.

Écran de chambre de coupure HW1

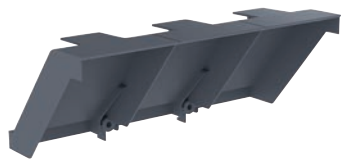

L'écran de chambre de coupure est un accessoire monté sur les disjoncteurs et interrupteurs-sectionneurs fixes raccordés avec des prises avant. Cet écran empêche les gaz d'échappement d'atteindre les raccordements lors des déclenchements. Cela évite ainsi, la création d'arcs électriques entre les raccordements. La mise en place d'un écran de chambre de coupure est obligatoire dans le cas d'un disjoncteur fixe monté avec des prises avant et connecteurs verticaux orientés vers l'avant. A noter qu'un écran de chambre de coupure est installé en intégré sur les disjoncteurs débrochables.

Capteur de neutre externe ENCT



Capteur de neutre externe ENCT
HW1



Capteur de neutre externe ENCT
HW2

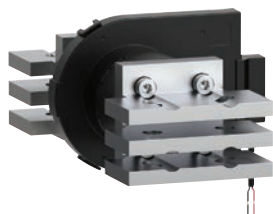

Capteur de neutre externe ENCT
HW4 et HW6

Le capteur de courant de neutre externe ENCT permet d'assurer la protection du neutre sur un disjoncteur 3 pôles dans un système de liaison à la terre TN. Il s'installe sur la barre de distribution du neutre situé généralement sur la gauche du disjoncteur et se raccorde au déclencheur électronique par le bornier de raccordement ESP du disjoncteur.
4th S1 et 4th S2 : branchement du capteur ENCT pour les disjoncteurs 3 pôles.

Repérage du capteur de neutre externe ENCT

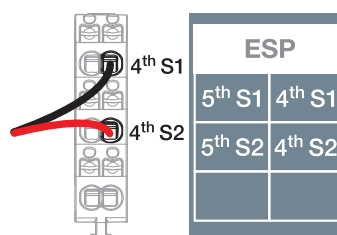

Aperçu des accessoires de communication

Les accessoires de communication permettent d'accéder aux données d'état, aux valeurs électriques et à la commande des dispositifs au moyen des protocoles de communication Modbus TCP/IP et Modbus RTU. Ces accessoires sont compatibles seulement avec la gamme de disjoncteurs Energy.

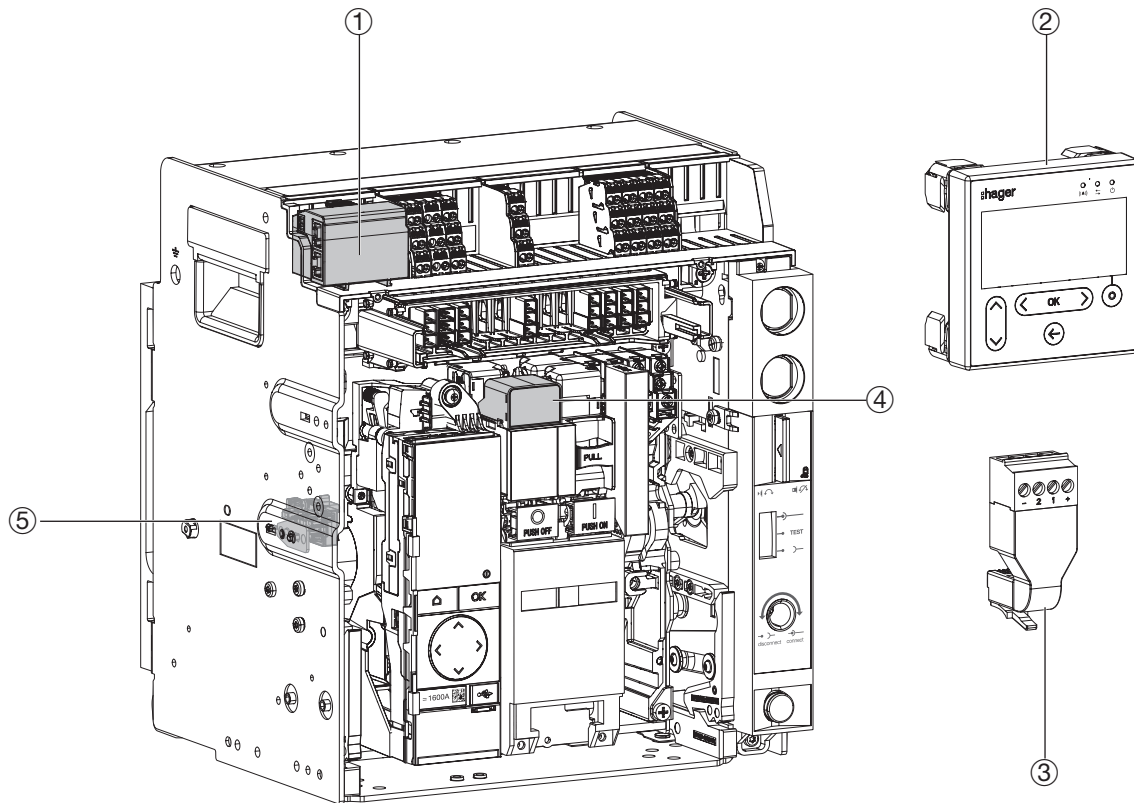

Exemple de disjoncteur débrochable

- | | | |
|---|--|----------|
| ① | Modules de communication | page 122 |
| ② | Afficheur déporté | page 124 |
| ③ | Adaptateur pour afficheur déporté | page 124 |
| ④ | Module d'isolation INS pour bobine SH et bobine CC | page 125 |
| ⑤ | Capteur de position | page 126 |

Modules de communication

Les modules de communication Modbus-RTU et Modbus-TCP permettent de connecter les disjoncteurs hw+ à déclencheur Energy soit à un maître Modbus pour un module RTU, soit à un client Modbus pour un module TCP.



Module Modbus RTU



Module Modbus TCP

Le module de communication Modbus-RTU se connecte à un réseau de liaison série RS 485 à l'aide du protocole Modbus-RTU.

Le module de communication Modbus-TCP se connecte à un réseau Ethernet à l'aide du protocole Modbus TCP/IP.

Ces modules de communication sont compatibles et spécialement indiqués pour s'interfacer au serveur de données agardio.manager HTG411H.

Ils permettent les principales fonctions suivantes :

- la lecture des données de diagnostic et de mesure,
- la lecture des conditions d'état et des opérations à distance,
- l'affichage des réglages de protection,
- la lecture des données d'identification et de configuration des disjoncteurs,
- la commande à distance du disjoncteur,
- le réglage de l'horloge et la synchronisation,
- la configuration des protections et des alarmes,
- la configuration et pilotage à distance des compteurs tarifaires,
- le réglage des divers autres paramètres,
- l'inhibition à distance des protections avancées,
- la commutation à distance entre profil A et profil B,
- l'utilisation des autres commandes embarquées,
- le transfert de l'historique des événements horodatés.

Caractéristiques techniques module Modbus-RTU

Le module de communication Modbus-RTU HWY965H est équipé de deux prises RJ45 pour faciliter l'insertion dans la chaîne Modbus. Il ne possède pas de résistance de terminaison 120 Ω. Il est recommandé d'utiliser la référence HTG467H pour connecter une résistance de terminaison 120 Ω au module.

MODBUS RTU	Valeur	Description
ADRESSE	1 à 247	Réglage Adresse Modbus
BAUD	4800 ; 9600 ; 19200 ; 38400	Réglage de la vitesse en BAUDS
PARITE	Impair	1 bit de stop
	Pair	1 bit de stop
	Non	2 bits de stop
BIT STOP	1 ou 2	Le réglage de la parité intègre la gestion automatique de l'ajustement automatique de nombre de bits de Stop.

Caractéristiques techniques module Modbus-TCP

Le module de communication Modbus-TCP HWY966H est équipé d'une prise RJ45 pour le raccordement au bus Ethernet. Il ne possède pas de fonction routeur.

Ce module embarque un serveur Web sécurisé (HTTPS) permettant de configurer les paramètres IP (configuration statique ou dynamique), le mode de synchronisation de l'heure et la sécurisation TLS des serveurs Web et serveurs Modbus TCP/IP.

MODBUS TCP	Valeur par défaut	Description
DHCP	Off	Off : l'adresse IP doit être paramétrée manuellement On : l'adresse IP est attribuée automatiquement par le réseau internet
ADRESSE IP	172.16.1.1	Saisir l'adresse IP fixe non utilisée correspondant au paramètre réseau
MASQUE SS-RES	255.255.255.0	Saisir le masque sous réseau
GATEWAY	0.0.0.0	Saisir l'adresse de la passerelle réseau

Caractéristiques électriques

Tension d'alimentation nominale CC	24 V (+/- 30 %) TBTS
Consommation module Modbus-RTU (HWY965H)	14 mA
Consommation module Modbus-TCP (HWY966H)	38 mA

Afficheur déporté



L'afficheur déporté HTD210H permet de visualiser les informations d'état, de mesure et réglage sur une porte ou un panneau du tableau électrique. Il permet également de modifier les principaux réglages de protection et d'alarme.



Adaptateur HWY210H

L'adaptateur HWY210H est nécessaire pour raccorder à l'afficheur déporté HTD210H une alimentation 24 V CC et les câbles permettant la liaison aux bornes CIP 1 et CIP 2.

Fonctions de l'Afficheur déporté HTD210H

Il permet de visualiser :

- les paramètres de la protection
- les grandeurs mesurées
- les paramètres de gestion des alarmes
- les historiques de déclenchement et d'alarme optionnelle
- les informations d'état et d'identification du disjoncteur.

Il permet de modifier :

- les paramètres de la protection du disjoncteur
- les paramètres de mesure
- la date et l'heure
- les préalarmes de surcharge et les alarmes optionnelles.

Il permet également de réinitialiser les compteurs des mesures minimales/maximales et d'effacer les historiques de déclenchement et d'alarme optionnelle.

Caractéristiques électriques

Tension d'alimentation nominale CC	24 V (+/- 30 %) TBTS
Consommation afficheur déporté HTD210H	85 mA

Caractéristiques ambiantes et mécaniques

Plage de température de service	-10 °C...+55 °C
Température de stockage	-20 °C...+70 °C
Degré de pollution	2
Catégorie d'installation	III
Classe IP en face avant	IP65
Classe IP en face arrière	IP20
Protection mécanique (face avant)	IK07

Caractéristiques physiques

Dimensions L x H x P	97 x 97 x 46 mm
Dimensions de découpe panneau/porte	92 x 92 mm
Poids	165 g
Dimensions de l'afficheur	37 x 78 mm
Type de connecteur	RJ9
Longueur de câble max.	10 m

Module d'isolation INS pour bobine SH et bobine CC



Le module d'isolation INS permet de fournir un isolement renforcé entre les bobines et le déclencheur.

De plus, il est nécessaire afin de rendre une bobine à émission ou à fermeture communicante. Cela permet de contrôler les bobines à distance via l'utilisation d'un module de communication Modbus-RTU ou TCP.

Cette fonction de "communication" est possible uniquement avec un déclencheur Energy.

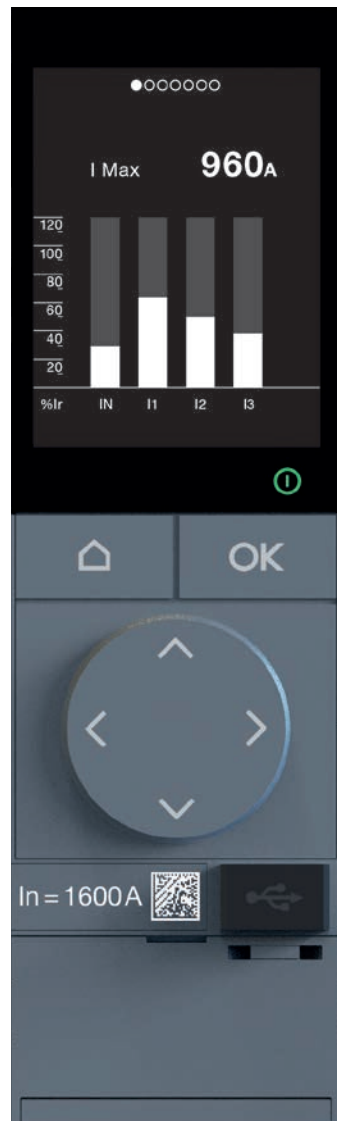

Déclencheur sentinel Energy

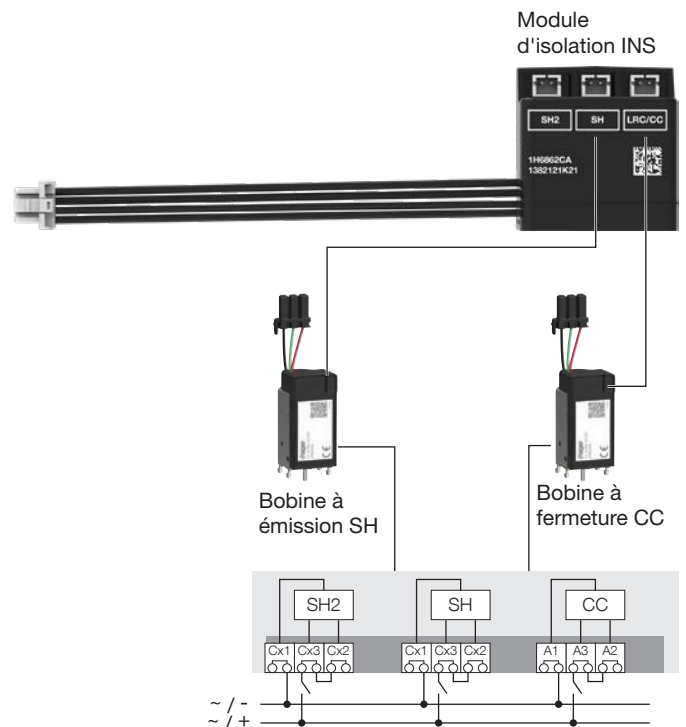

Accessoires

Capteur de position

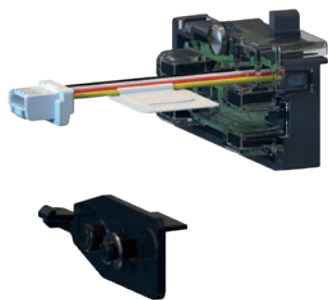

Le capteur de position est un accessoire qui permet de signaler la position d'un disjoncteur débrochable via la communication Modbus.

Les positions possibles sont :

- Connectée
- Test
- Inconnue (1).

Le capteur est directement relié au déclencheur électronique sentinel Energy via un câble.



La lame de position est installée à l'intérieur du châssis, côté gauche.

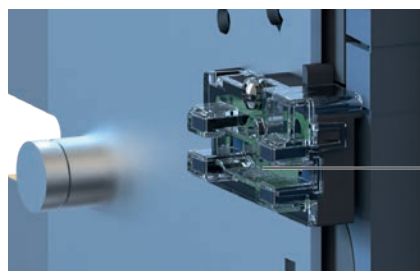

Le capteur est installé sur le côté gauche du disjoncteur débrochable.



(1) Cela peut être une position Déconnectée ou bien une position intermédiaire : lorsque le disjoncteur est entre la position Connectée et Test.

Recommandations d'installation et d'utilisation

	Page
01 Conditions d'installation et d'utilisation	128
02 Distances d'isolement	131
03 Puissance dissipée	133

Déclassement en altitude

Jusqu'à une altitude de 2 000 m au-dessus du niveau de la mer, il n'y a pas de déclassement à appliquer sur les propriétés électriques des disjoncteurs hw+.

Au-dessus de 2 000 m, une réduction de la densité de l'air diminue la dissipation thermique du disjoncteur et abaisse la rigidité diélectrique. Un déclassement des caractéristiques électriques doit être appliqué, pour ce faire, merci de consulter votre contact Hager local.

Marquage des disjoncteurs

Les marquages des disjoncteurs hw+ sont conformes aux normes internationales CEI 60947-1, Annexe C.

Vibrations

Les disjoncteurs hw+ résistent aux vibrations mécaniques. Ils sont conformes à la norme CEI 60068-2-52 :

- 2,0 à 13,2 Hz et amplitude ± 1 mm
- 13,2 à 100 Hz accélération $\pm 0,7$ G
- Fréquence de résonance ± 1 mm / $\pm 0,7$ G pendant 90 min

Des vibrations excessives peuvent provoquer des déclenchements intempestifs et/ou endommager les connexions et/ou les pièces mécaniques.

Perturbations électromagnétiques

Les disjoncteurs hw+ sont protégés contre :

- Une surtension provoquée par la commutation de circuits,
- Une surtension provoquée par des perturbations atmosphériques ou une panne du système de distribution,
- Les appareils émettant des ondes radio (radios, talkies-walkies, radar, etc.),
- Les décharges électrostatiques produites directement par les utilisateurs.

Les disjoncteurs hw+ ont passé avec succès les essais de compatibilité électromagnétique (CEM) avec les niveaux d'immunité énumérés dans le chapitre Caractéristiques générales.

Degrés de protections IP

Le degré de protection des disjoncteurs hw+ est dépendant de son intégration dans son armoire. La face avant et le bornier de raccordement sont IP20.

Le degré de protection IP3x est aussi atteint lorsque le disjoncteur hw+ est installé dans un tableau de distribution avec l'utilisation du "Cadre de porte DF" - Page 119.

Position de montage

Les disjoncteurs doivent être montés en position verticale.

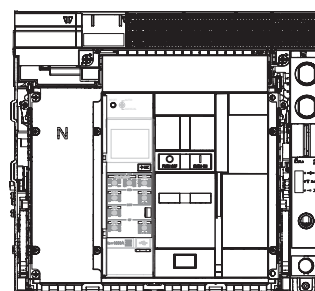
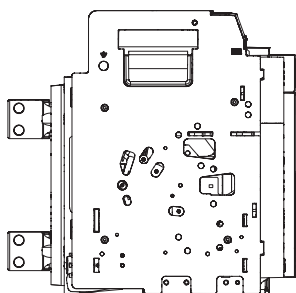

Sens d'alimentation

Les disjoncteurs peuvent être alimentés soit par le haut soit par le bas, sans réduction des performances.

Tous les accessoires de connexion et d'isolation peuvent être utilisés sur les disjoncteurs alimentés par le haut ou par le bas.

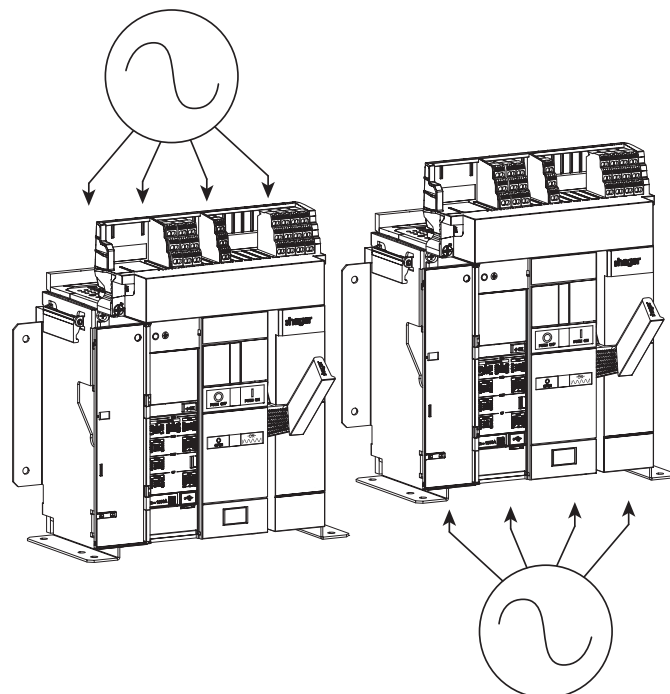

Déclassement en température

Les disjoncteurs hw+ sont calibrés à une température ambiante de 50 °C pour la protection contre les surcharges. Les déclassements en température indiqués ci-dessous sont issus des conditions d'essais de la CEI 60947-2 réalisés à l'air libre.

Influence de la température ambiante sur les valeurs de courant nominal (In)

La température des disjoncteurs dépend du courant d'emploi et de la température ambiante.

Cependant, la température ambiante n'affecte pas le réglage de la protection des disjoncteurs.

Tableau de déclassement du courant nominal :

Version fixe HW1					Version débrochable HW1				
In (A)	Température °C				In (A)	Température °C			
	50	60	65	70		50	60	65	70
400	400	400	400	400	400	400	400	400	400
630	630	630	630	630	630	630	630	630	630
800	800	800	800	800	800	800	800	800	800
1000	1000	1000	1000	1000	1000	1000	1000	1000	1000
1250	1250	1250	1250	1250	1250	1250	1250	1250	1250
1600	1600	1600	1600	1530	1600	1600	1600	1530	1457

Version fixe HW2					Version débrochable HW2				
In (A)	Température °C				In (A)	Température °C			
	50	60	65	70		50	60	65	70
630	630	630	630	630	630	630	630	630	630
800	800	800	800	800	800	800	800	800	800
1000	1000	1000	1000	1000	1000	1000	1000	1000	1000
1250	1250	1250	1250	1250	1250	1250	1250	1250	1250
1600	1600	1600	1600	1600	1600	1600	1600	1600	1600
2000	2000	2000	2000	2000	2000	2000	2000	2000	1960
2500	2500	2500	2475	2460	2500	2500	2485	2365	2240

Version fixe HW4					Version débrochable HW4				
In (A)	Température °C				In (A)	Température °C			
	50	60	65	70		50	60	65	70
1000	1000	1000	1000	1000	1000	1000	1000	1000	1000
1250	1250	1250	1250	1250	1250	1250	1250	1250	1250
1600	1600	1600	1600	1600	1600	1600	1600	1600	1600
2000	2000	2000	2000	2000	2000	2000	2000	2000	2000
2500	2500	2500	2500	2500	2500	2500	2500	2500	2500
3200	3200	3200	3200	3200	3200	3200	3200	3160	3000
4000	4000	4000	4000	3800	4000	4000	3970	3790	3580

Version fixe HW6					Version débrochable HW6				
In (A)	Température °C				In (A)	Température °C			
	50	60	65	70		50	60	65	70
3200	3200	3200	3200	3200	3200	3200	3200	3200	3200
4000	4000	4000	4000	4000	4000	4000	4000	4000	4000
5000	5000	5000	4960	4690	5000	5000	5000	4950	4680
6300	6300	6300	6120	5800	6300	6300	6150	5860	5540

Distances d'isolement

Les distances d'isolement entre le disjoncteur et son environnement (pièces métalliques raccordées à la terre) doivent être respectées afin d'éviter les risques d'amorçages.

Dans certains cas où d'autres spécifications exigent des distances d'isolement différentes de celles indiquées ici, la plus grande distance doit être respectée. Dans le cas où deux modèles de disjoncteur différents sont installés l'un au-dessus de l'autre, la distance d'isolement entre les deux modèles doit être conforme aux spécifications du modèle du disjoncteur situé en bas.

Distance minimum entre le disjoncteur hw+ et le panneau métallique supérieur, inférieur ou latéral

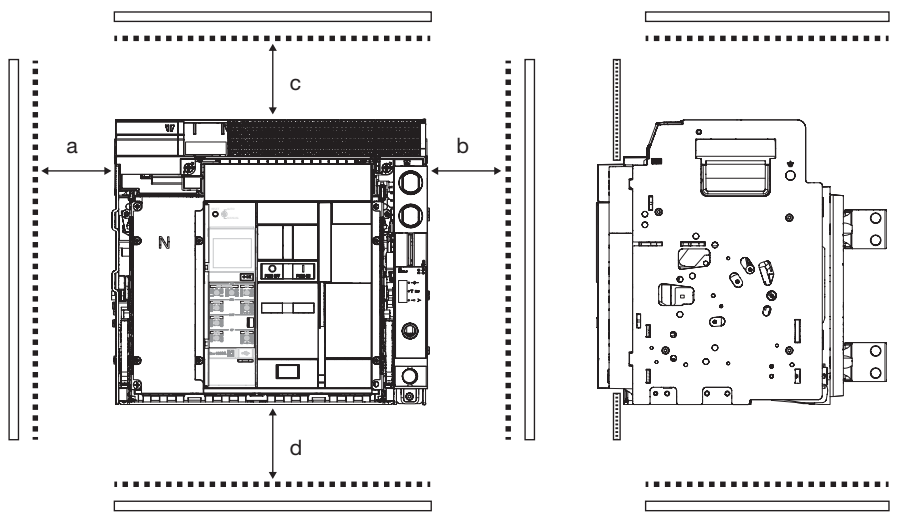

- Pièce non métallique
- Pièce de montage métallique
- Pièce métallique reliée à la terre

Version fixe

≤ 690 V CA	Pièce métallique reliée à la terre	Pièce non métallique
a (mm)	≥ 60	0
b (mm)	≥ 60	0
c (mm)	≥ 100	0
d (mm)	0	0

Version débrochable

≤ 690 V CA	Pièce métallique reliée à la terre	Pièce non métallique
a (mm)	0	0
b (mm)	0	0
c (mm)	0	0
d (mm)	0	0

AVERTISSEMENT

Risque de choc électrique

Danger de mort, risque de blessure par électrocution ou risque de blessure grave.

S'assurer que l'appareil est manipulé uniquement par du personnel qualifié selon les normes d'installation en vigueur dans le pays.

Pour assurer la sécurité des personnes et de l'installation, respecter le périmètre de sécurité suivant :

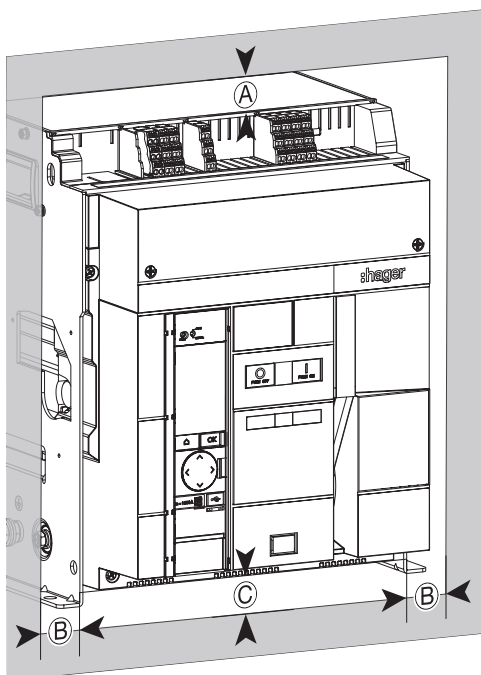

Disjoncteur fixe HW2, HW4 et HW6

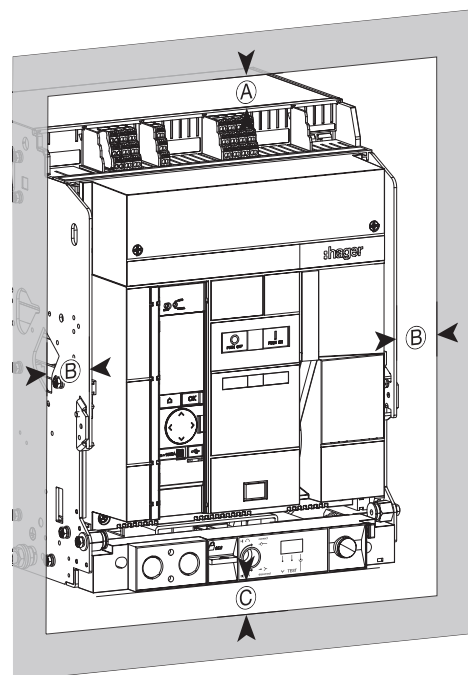

Disjoncteur débrochable HW2, HW4 et HW6

Disjoncteur	Distance	Matériau isolé	Matériau métallique	Disjoncteur sous tension (mm)
Fixe	Ⓐ	0	0	0
	Ⓑ	0	0	60
	Ⓒ	0	0	0
Débrochable	Ⓐ	0	0	0
	Ⓑ	0	0	60
	Ⓒ	0	0	0

Puissance dissipée

Les valeurs de puissances dissipées des disjoncteurs hw+ sont utilisées pour calculer l'échauffement dans le tableau de distribution dans lequel ils sont installés.

Les valeurs indiquées dans les tableaux ci-dessous sont des valeurs typiques pour un appareil fonctionnant à pleine charge avec une fréquence de 50/60 Hz.

La valeur indiquée est la puissance dissipée par pôle à In, 50/60 Hz. La mesure et le calcul des puissances dissipées sont effectués conformément aux recommandations de l'Annexe G de la norme CEI 60947-2.

La perte de puissance totale à pleine charge nominale et à la fréquence de 50/60 Hz est égale aux pertes de puissance par pôle multiplié par 3.

Puissances dissipées des disjoncteurs HW1

Nombre de pôles	Version	Calibre In (A)	P / pôle (W)	P totale / disjoncteur (W)
3 / 4	Fixe	400	1,7	5,2
		630	4,6	13,7
		800	7,9	23,8
		1000	15,7	47
		1250	21,7	65,1
		1600	43,4	130,2
	Débrochable	400	6,2	18,6
		630	15,7	47,1
		800	25,9	77,6
		1000	43,7	131,1
		1250	65,5	196,5
		1600	119,5	358,6

Puissances dissipées des disjoncteurs HW2

Nombre de pôles	Version	Calibre In (A)	P / pôle (W)	P totale / disjoncteur (W)
3 / 4	Fixe	630	2,7	8
		800	4,5	13,4
		1000	6,9	20,8
		1250	11,5	34,4
		1600	19,4	58,2
		2000	31,4	94,2
		2500	50,5	151,4
		Débrochable	630	6,3
	800		10,5	31,4
	1000		16,6	49,8
	1250		26,8	80,4
	1600		46,1	138,2
	2000		74,1	222,2
	2500		119,8	359,4

Puissances dissipées des disjoncteurs HW4

Nombre de pôles	Version	Calibre In (A)	P / pôle (W)	P totale / disjoncteur (W)
3 / 4	Fixe	1000	6,3	18,8
		1250	10,8	32,4
		1600	18,7	56,2
		2000	29,7	89,2
		2500	48,8	146,4
		3200	79,9	239,8
		4000	130,0	390,1
	Débrochable	1000	10,6	31,8
		1250	16,8	50,4
		1600	28,7	86,2
		2000	46,1	138,2
		2500	75,5	226,4
		3200	165,6	496,8
		4000	266,7	800,1

Puissances dissipées des disjoncteurs HW6

Nombre de pôles	Version	Calibre In (A)	P / pôle (W)	P totale / disjoncteur (W)
3 / 4	Fixe	3200	44,6	133,9
		4000	77,5	232,4
		5000	132,7	398,0
		6300	220,2	661,0
	Débrochable	3200	88,0	263,9
		4000	145,8	437,4
		5000	242,7	728,0
		6300	391,9	1176,0

Puissances dissipées additionnelles

Les puissances dissipées causées par les accessoires de connexion doivent être prises en compte. Ainsi, la puissance dissipée totale est égale à la somme des pertes de puissance du disjoncteur et de tous les accessoires de connexion correspondants.

Puissances dissipées des disjoncteurs + accessoires pour HW1

Nombre de pôles	Version	Calibre In (A)	P totale / disjoncteur (W)	P additionnelle / kit accessoire (W)						
				Connexions arrière	Connexions avant	Connexions avant avec plages courtes en position basse	Epanouisseurs de plage	Adaptateurs verticaux		
3	Fixe	400	5,2	2,5	3,3	/	3,3	3,6		
		630	13,7	6,3	8,2	/	8,1	9		
		800	23,8	10,2	13,2	/	13,1	14,5		
		1000	47	15,9	20,7	/	20,4	22,7		
		1250	65,1	24,8	32,3	/	31,9	35,5		
		1600	130,2	40,7	53	/	52,2	58,2		
	Débrochable	400	18,6	2,5	3,5	5,2	3,3	3,6		
		630	47,1	6,3	8,7	13	8,1	9		
		800	77,6	10,2	14,1	20,9	13,1	14,5		
		1000	131,1	15,9	22	32,6	20,4	22,7		
		1250	196,5	24,8	34,3	50,9	31,9	35,5		
		1600	358,6	40,7	56,2	83,4	52,2	58,2		
		4	Fixe	400	5,2	2,5	3,3	/	3,7	3,6
				630	13,7	6,3	8,2	/	9,1	9
800	23,8			10,2	13,2	/	14,6	14,5		
1000	47			15,9	20,7	/	22,8	22,7		
1250	65,1			24,8	32,3	/	35,6	35,5		
1600	130,2			40,7	53	/	58,3	58,2		
Débrochable	400		18,6	2,5	3,5	5,2	3,7	3,6		
	630		47,1	6,3	8,7	13	9,1	9		
	800		77,6	10,2	14,1	20,9	14,6	14,5		
	1000		131,1	15,9	22	32,6	22,8	22,7		
	1250		196,5	24,8	34,3	50,9	35,6	35,5		
	1600		358,6	40,7	56,2	83,4	58,3	58,2		

Puissances dissipées des disjoncteurs + accessoires pour HW2

Nombre de pôles	Version	Calibre In (A)	P totale / disjoncteur (W)	P additionnelle / kit accessoire (W)
				Connexions arrière
3	Fixe	630	8,0	2,0
		800	13,4	13,4
		1000	20,8	20,8
		1250	34,4	34,4
		1600	58,2	12,9
		2000	94,2	20,4
		2500	151,4	31,8
	Débrochable	630	19,0	19,0
		800	31,4	31,4
		1000	49,8	5,1
		1250	80,4	7,8
		1600	138,2	12,9
		2000	222,2	20,4
		2500	359,4	31,8
4	Fixe	630	8,0	2,0
		800	13,4	3,3
		1000	20,8	5,1
		1250	34,4	7,8
		1600	58,2	12,9
		2000	94,2	20,4
		2500	151,4	31,8
	Débrochable	630	19,0	2,0
		800	31,4	3,3
		1000	49,8	5,1
		1250	80,4	7,8
		1600	138,2	12,9
		2000	222,2	20,4
		2500	359,4	31,8

Puissances dissipées des disjoncteurs + accessoires pour HW4

Nombre de pôles	Version	Calibre In (A)	P totale / disjoncteur (W)	P additionnelle / kit accessoire (W)
				Connexions arrière
3	Fixe	1000	18,8	5,1
		1250	32,4	7,8
		1600	56,2	12,9
		2000	89,2	20,4
		2500	146,4	31,8
		3200	239,8	36,6
		4000	390,1	57,5
	Débrochable	1000	31,8	5,1
		1250	50,4	7,8
		1600	86,2	12,9
		2000	138,2	20,4
		2500	226,4	31,8
		3200	496,8	36,6
		4000	800,1	57,5
4	Fixe	1000	18,8	5,1
		1250	32,4	7,8
		1600	56,2	12,9
		2000	89,2	20,4
		2500	146,4	31,8
		3200	239,8	36,6
		4000	390,1	57,5
	Débrochable	1000	31,8	5,1
		1250	50,4	7,8
		1600	86,2	12,9
		2000	138,2	20,4
		2500	226,4	31,8
		3200	496,8	36,6
		4000	800,1	57,5

Puissances dissipées des disjoncteurs + accessoires pour HW6

Nombre de pôles	Version	Calibre In (A)	P totale / disjoncteur (W)	P additionnelle / kit accessoire (W)
				Connexions arrière
3	Fixe	3200	133,9	23,0
		4000	232,4	28,8
		5000	398,0	36,0
		6300	661,0	57,3
	Débrochable	3200	263,9	23,0
		4000	437,4	28,8
		5000	728,0	36,0
		6300	1176,0	57,3
4	Fixe	3200	133,9	23,0
		4000	232,4	28,8
		5000	398,0	36,0
		6300	661,0	57,3
	Débrochable	3200	263,9	23,0
		4000	437,4	28,8
		5000	728,0	36,0
		6300	1176,0	57,3

Dimensions

Page

01 Disjoncteurs

140

02 Prises

149

3 Pôles - Version fixe HW1

Vue de face

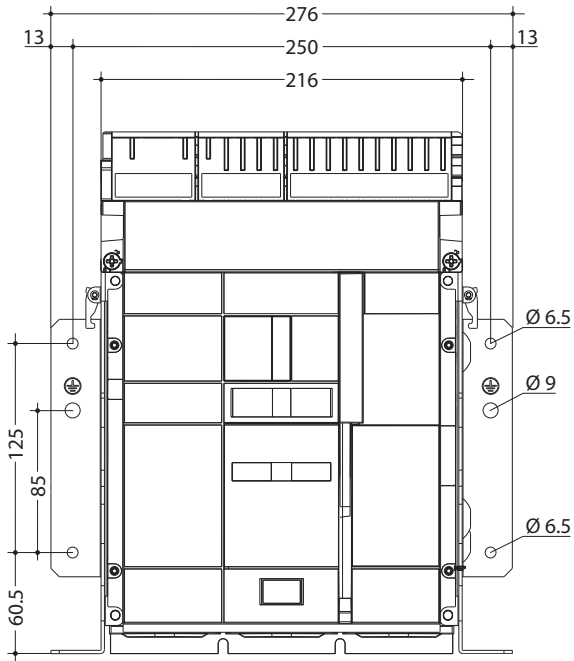

Vue de côté

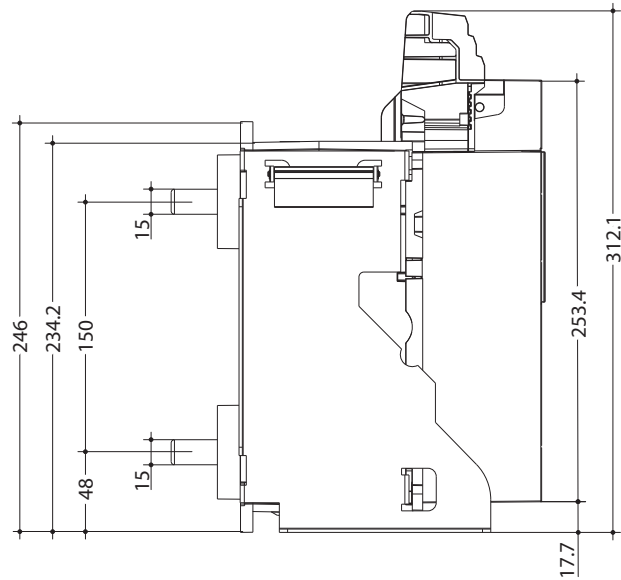

Vue de dessus

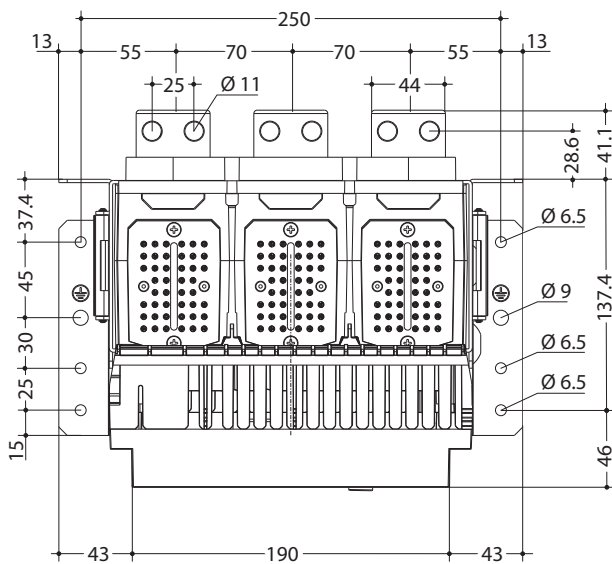

3 Pôles - Version débrochable HW1

Vue de face

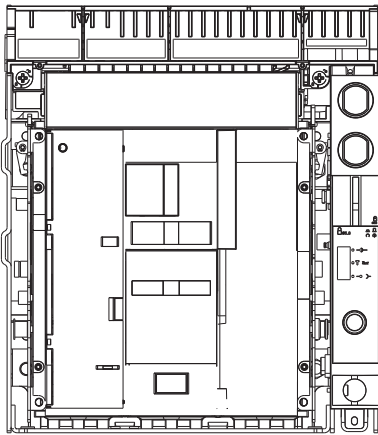

Vue de côté

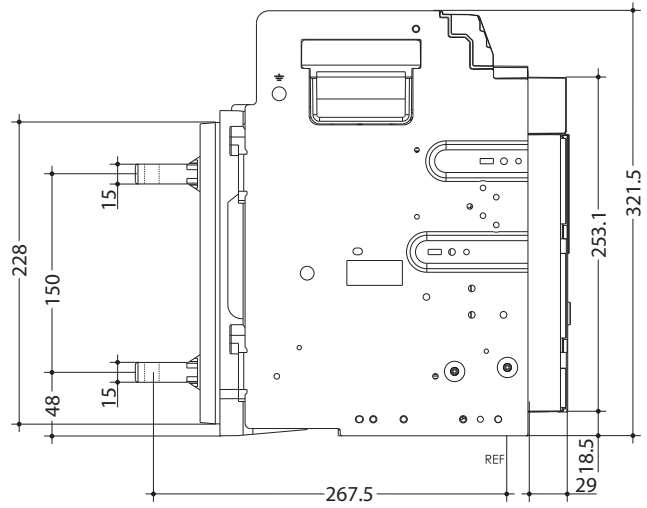

Vue de dessus

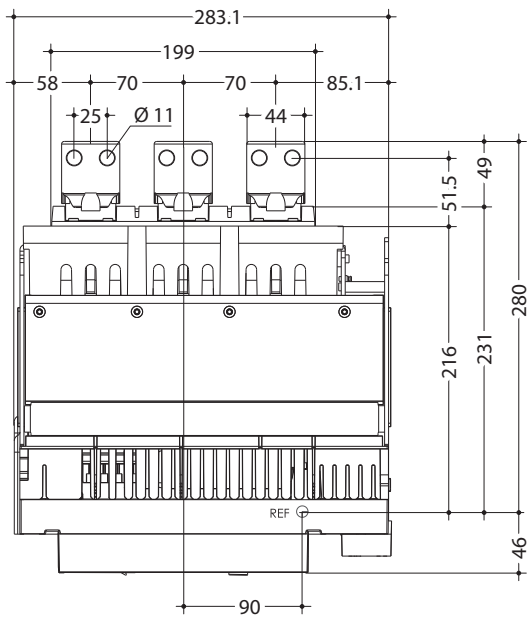

Position Test

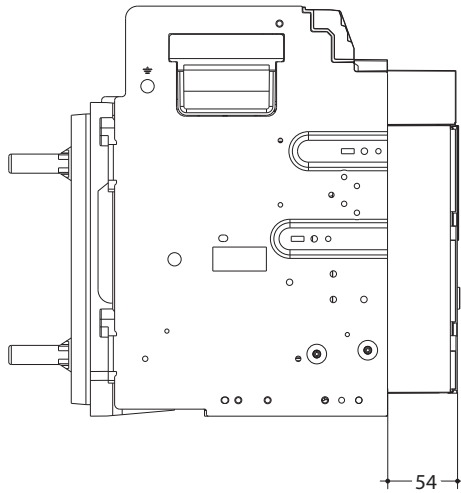

Position déconnectée

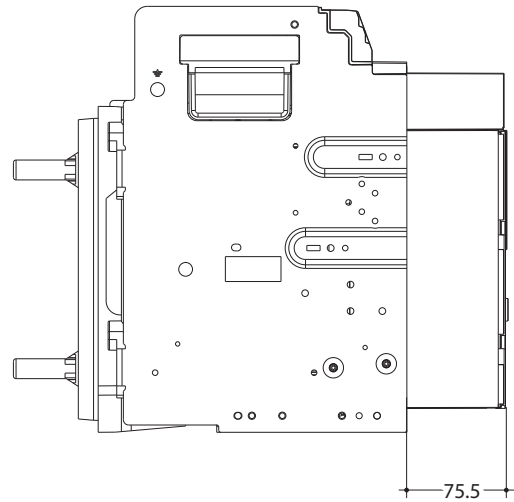

Fixation du châssis

Vue de dessous

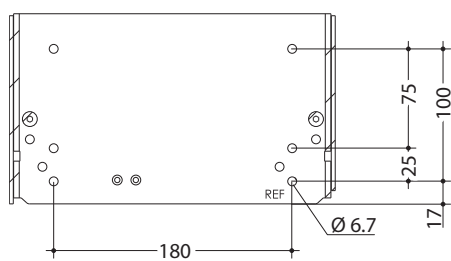

Vue de derrière

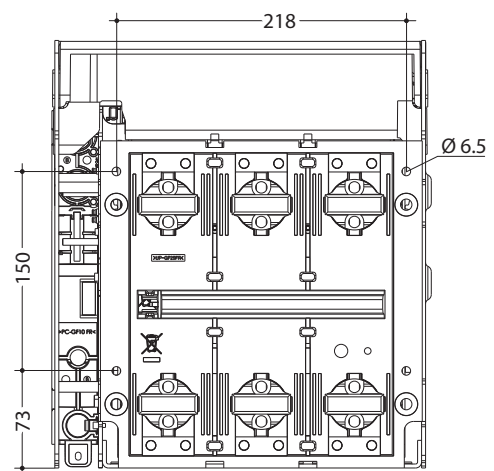

4 Pôles - Version débrochable HW1

Vue de face

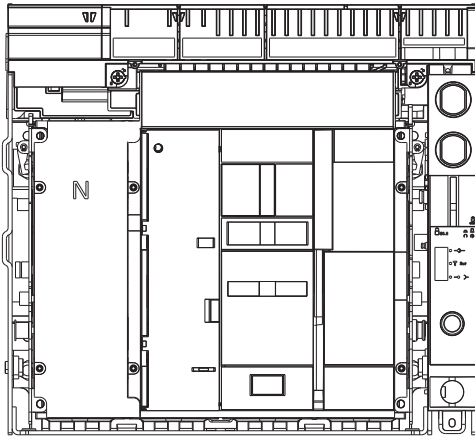

Vue de côté

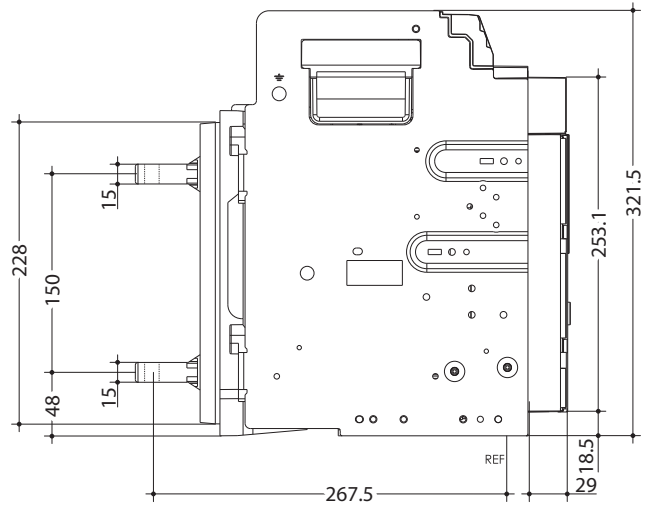

Vue de dessus

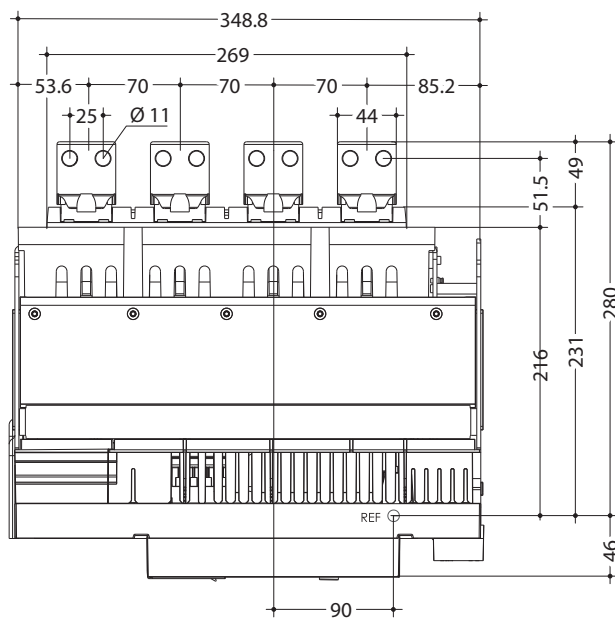

Position Test

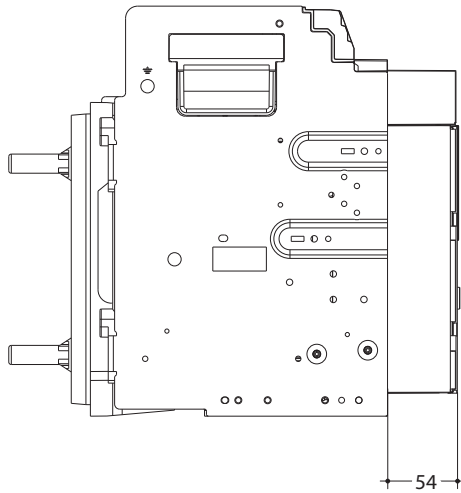

Position déconnectée

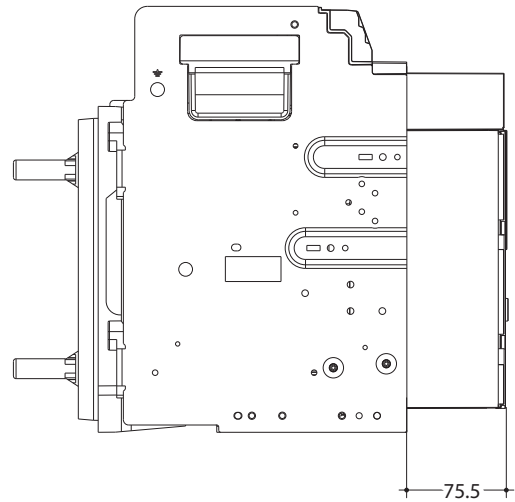

Fixation du châssis

Vue de dessous

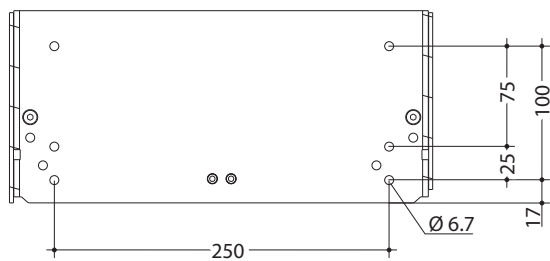

Vue de derrière

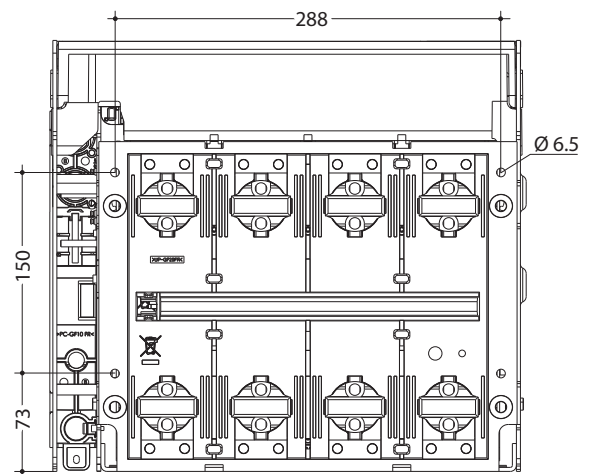

Version fixe HW2, HW4 ou HW6

Pour installer un disjoncteur fixe HW2, HW4 ou HW6, respecter les dimensions de fixation suivantes :

Dimensions (valeur max. en mm)	HW2		HW4		HW6	
	3 pôles	4 pôles	3 pôles	4 pôles	3 pôles	4 pôles
Largeur A	385	480	478	604	856	1 108
Hauteur B	416	416	416	416	416	416
Profondeur C avec les raccordements	373	373	373	373	422	422
Entraxe D profondeur fixation	160	160	160	160	160	160
Entraxe E largeur fixation	348	443	441	567	819	1 071

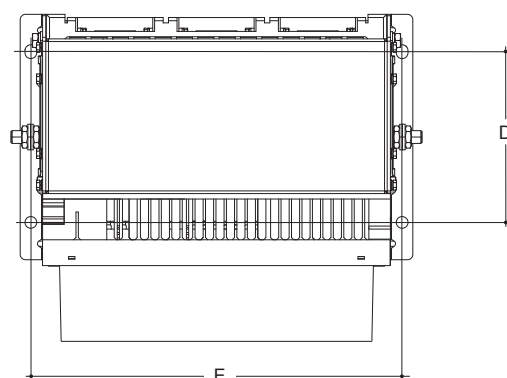
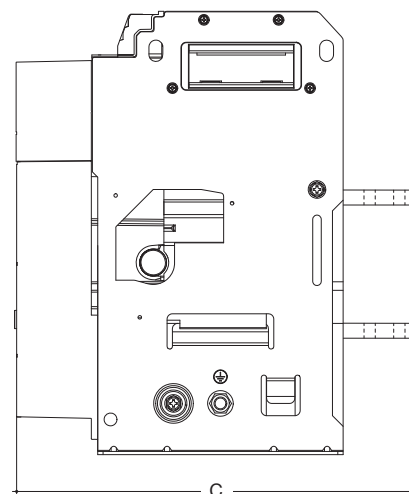
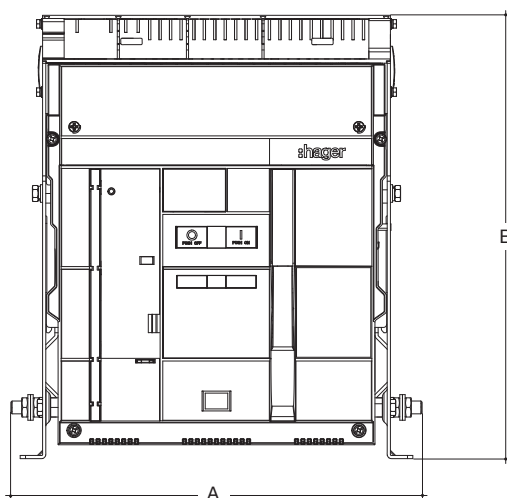

Version débrochable HW2 HW4

Pour installer un disjoncteur débrochable HW2 ou HW4, respecter les dimensions de fixation suivantes :

Dimensions (valeur max. en mm)	HW2		HW4	
	3 pôles	4 pôles	3 pôles	4 pôles
Largeur A	400	495	493	619
Hauteur B	450	450	450	450
Profondeur C avec les raccordements	465	465	465	465
Entraxe D profondeur fixation	175	175	175	175
Entraxe E largeur fixation	265	360	325	440
Avancée F disjoncteur	en position Test	40	40	40
	en position Déconnectée	56	56	56

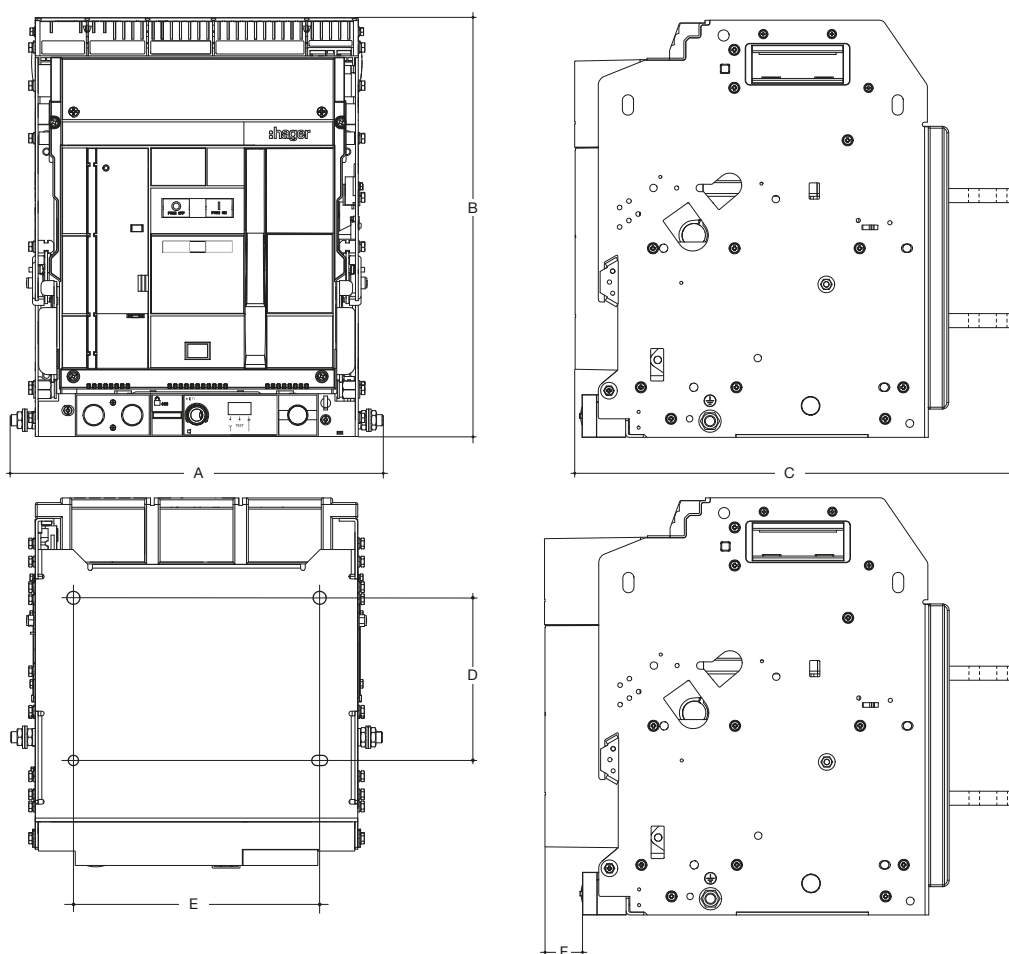

Dimensions

Version débrochable HW6

Pour installer un disjoncteur débrochable HW6, respecter les dimensions de fixation suivantes :

Dimensions (valeur max. en mm)	HW6	
	3 pôles	4 pôles
Largeur A	871	1023
Hauteur B	490	490
Profondeur C avec les raccordements	514	514
Entraxe D profondeur fixation	175	175
Entraxe E largeur fixation	158	410
Avancée F disjoncteur en position Test	40	40
	en position Déconnectée	56

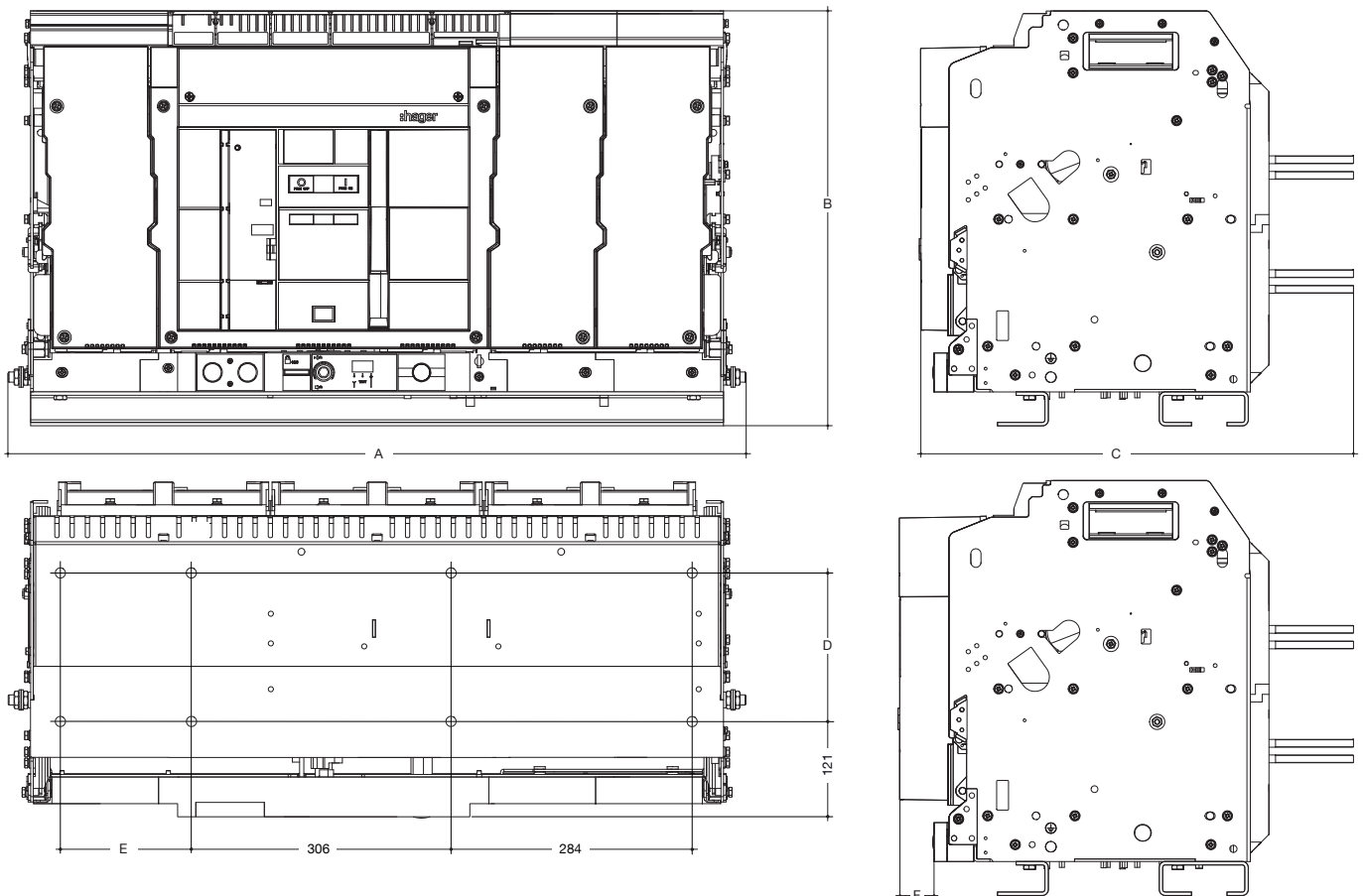

Prises arrière RC horizontales HW1

Pour version fixe ou débrochable 3 ou 4 pôles

Vue de derrière

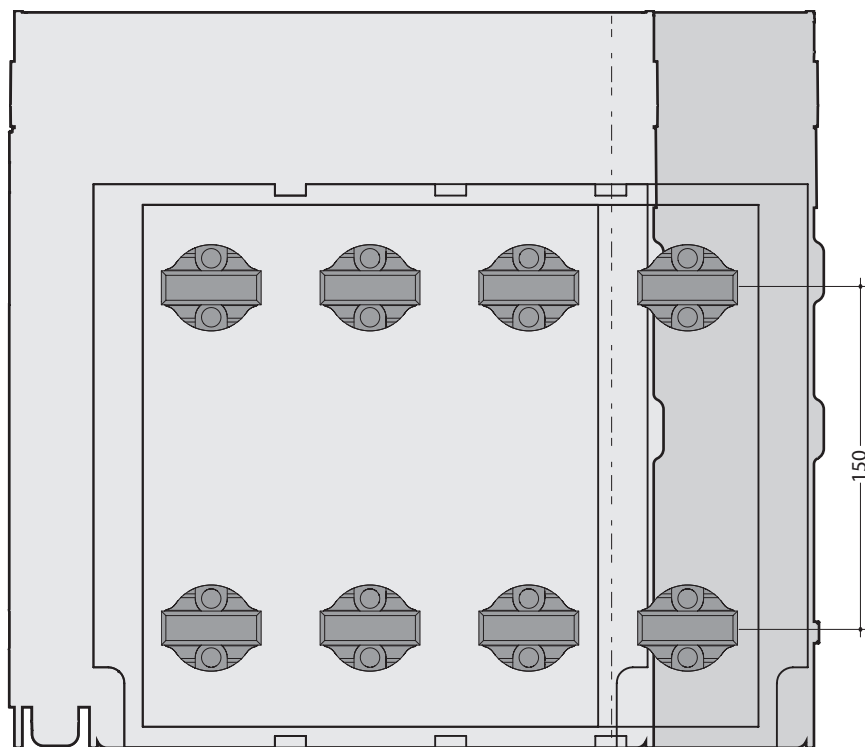

Vue de côté

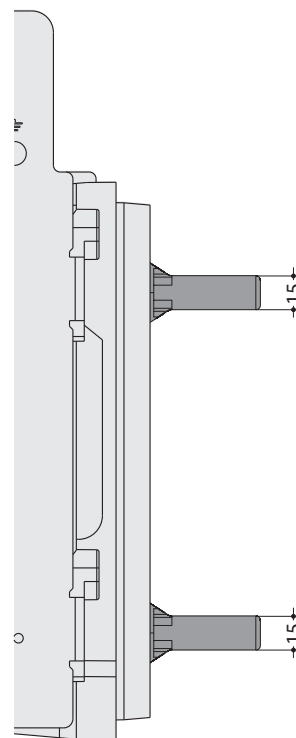

Vue de dessus

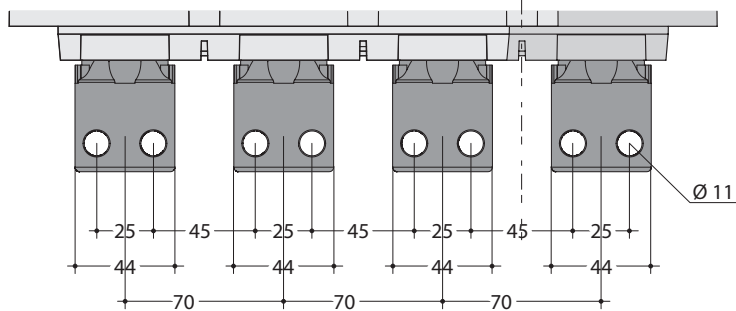

L'illustration ci-dessus représente une version débrochable.
Les dimensions indiquées sont valables pour les versions
fixe et débrochable.

Prises arrière RC horizontales HW1

Avec épanouisseurs SP pour disjoncteur fixe ou débrochable 3 pôles

Vue de derrière

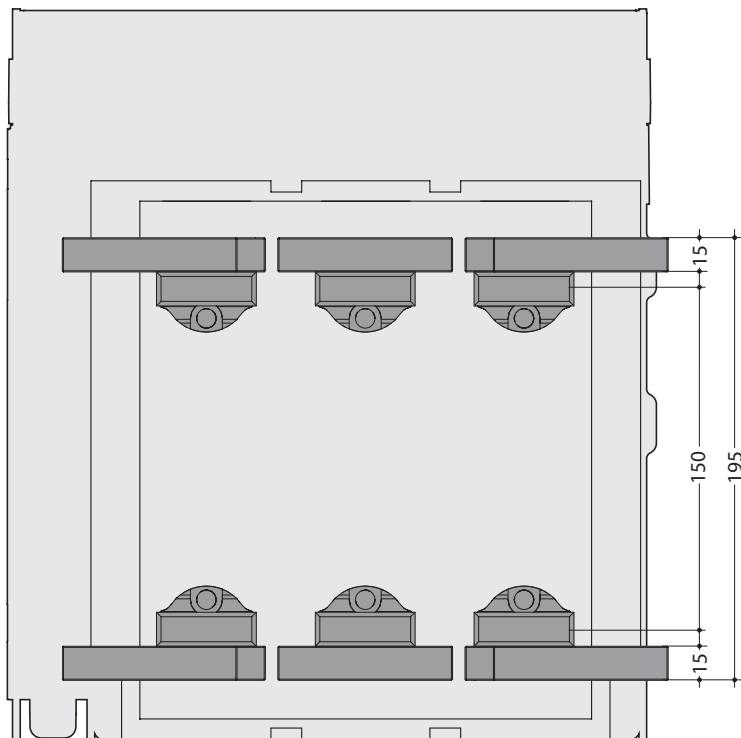

Vue de côté

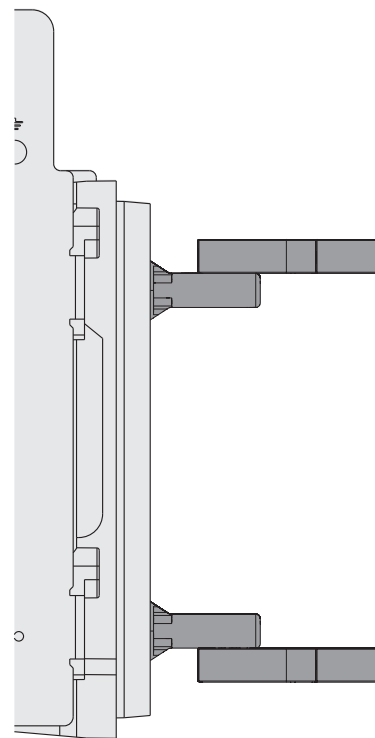

Vue de dessus

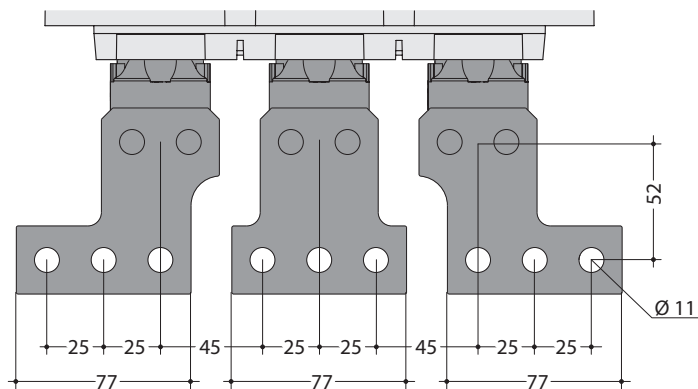

L'illustration ci-dessus représente une version débrochable.
Les dimensions indiquées sont valables pour les versions
fixe et débrochable.

Prises arrière RC horizontales HW1

Avec épanouisseurs SP pour disjoncteur fixe ou débrochable 4 pôles

Vue de derrière

Vue de côté

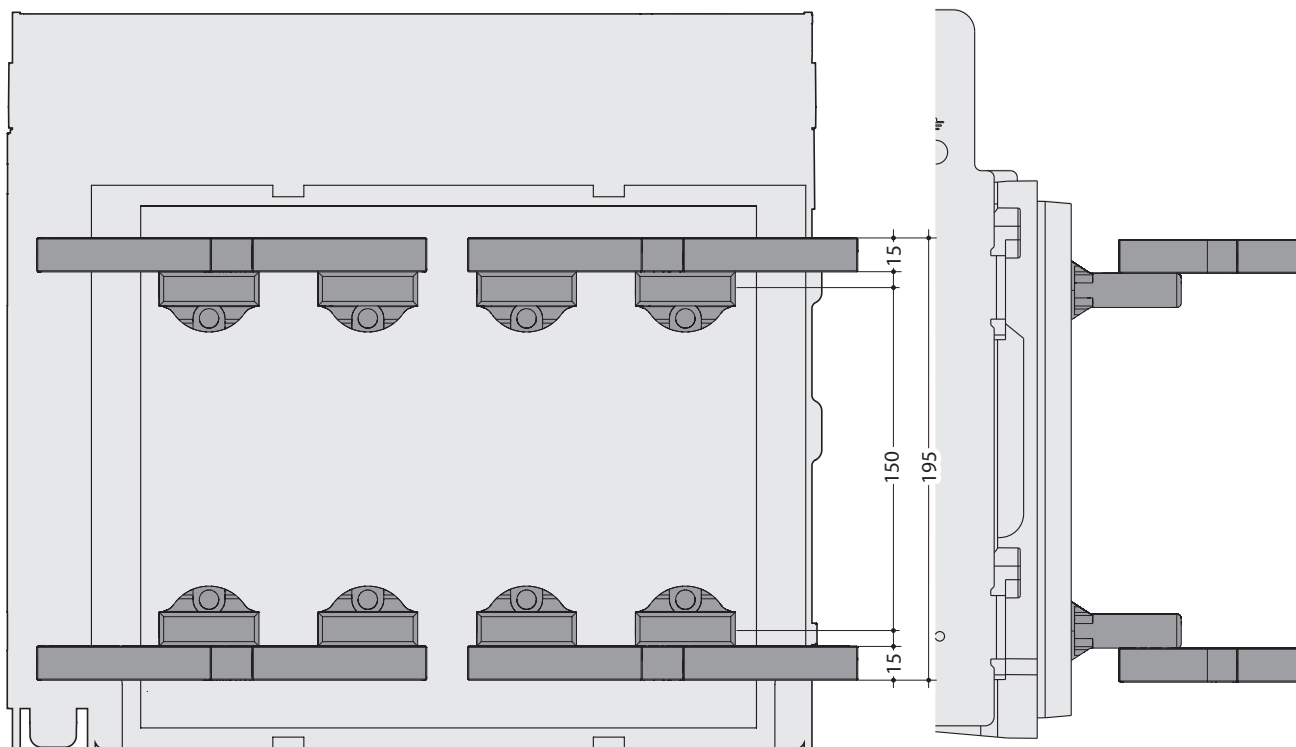

Vue de dessus

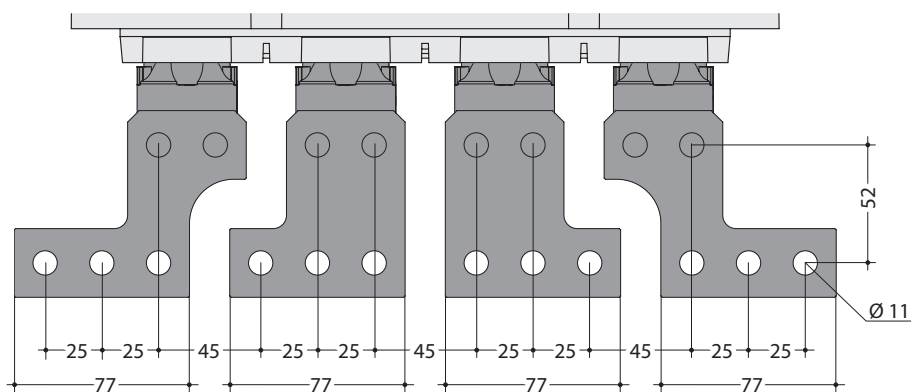

L'illustration ci-dessus représente une version débrochable.
Les dimensions indiquées sont valables pour les versions
fixe et débrochable.

Prises arrière RC horizontales HW1

Longues pour armoire type UNIMES pour disjoncteur fixe ou débrochable 3 ou 4 pôles

Vue de derrière

Vue de côté

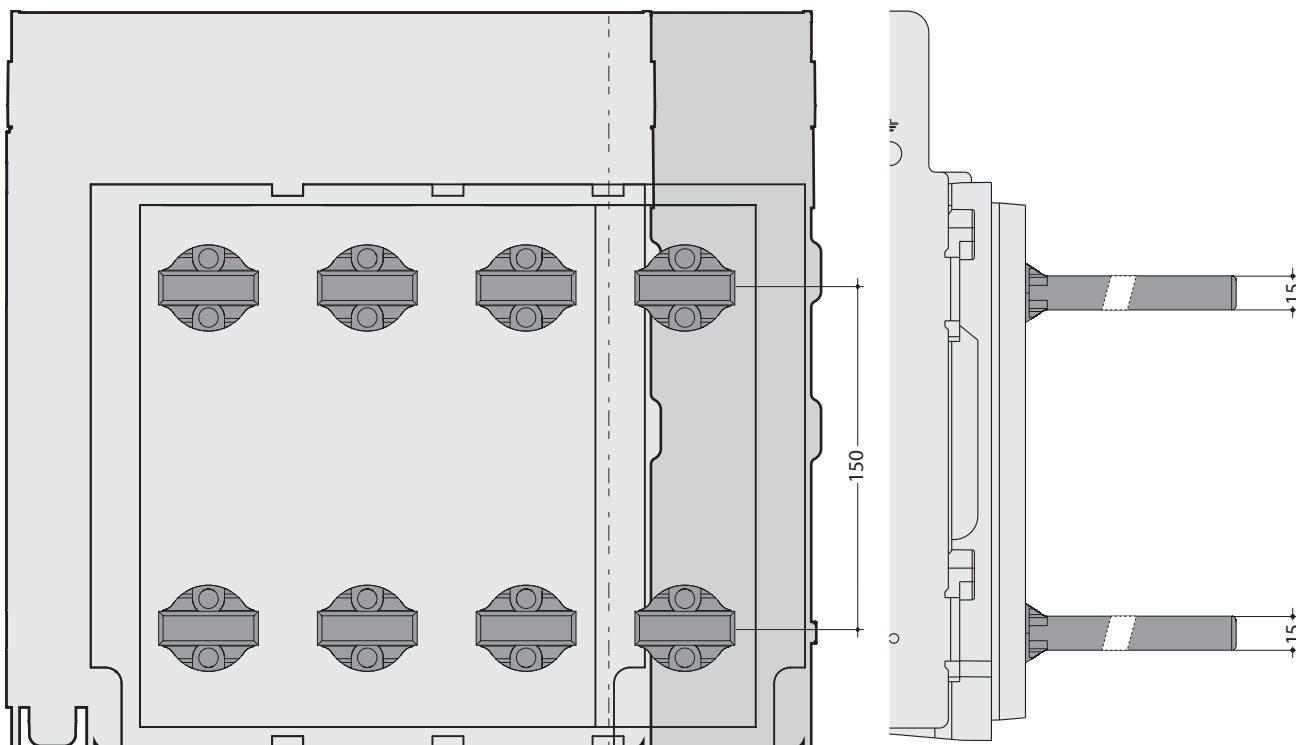

Vue de dessus

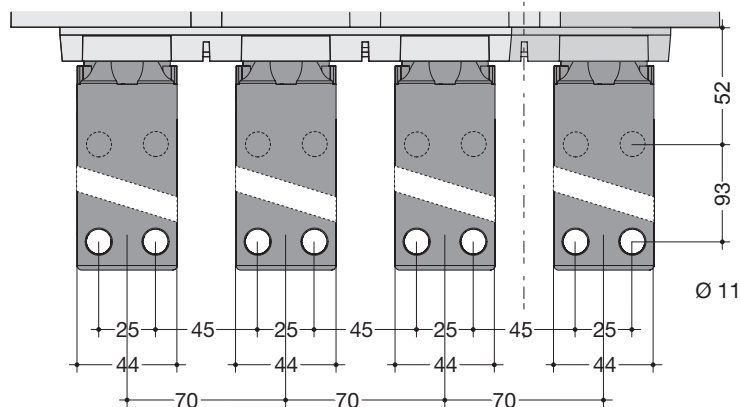

L'illustration ci-dessus représente une version débrochable.
Les dimensions indiquées sont valables pour les versions
fixe et débrochable.

Prises arrière RC verticales HW1

Pour version fixe ou débrochable 3 ou 4 pôles

Vue de derrière

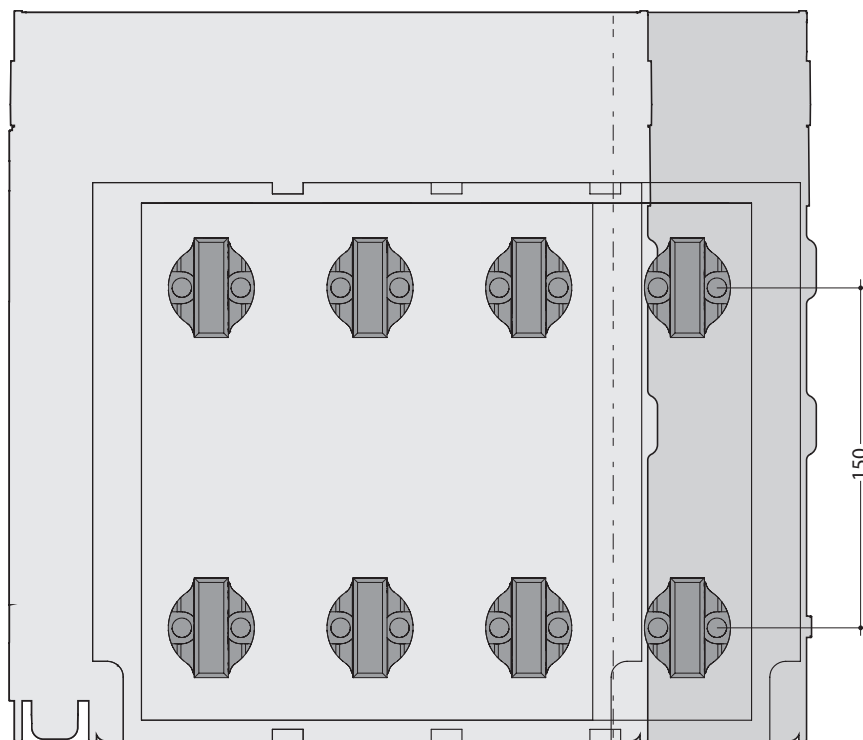

Vue de côté

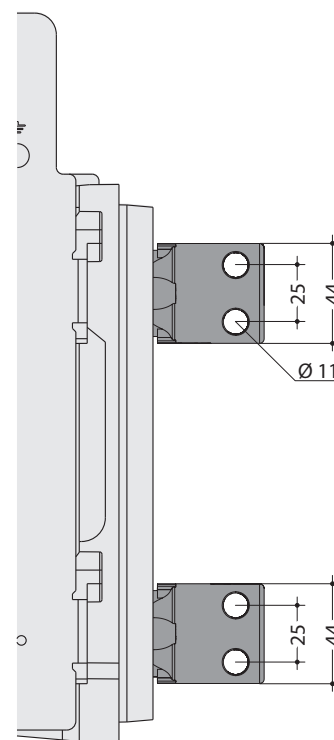

Vue de dessus

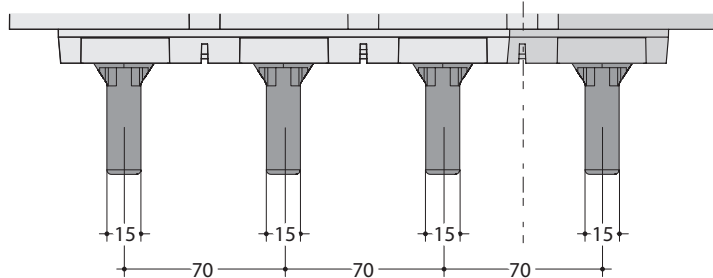

L'illustration ci-dessus représente une version débrochable.
Les dimensions indiquées sont valables pour les versions
fixe et débrochable.

Prises arrière RC verticales HW1

Longues pour armoire type UNIMES pour disjoncteur fixe ou débrochable 3 ou 4 pôles

Vue de derrière

Vue de côté

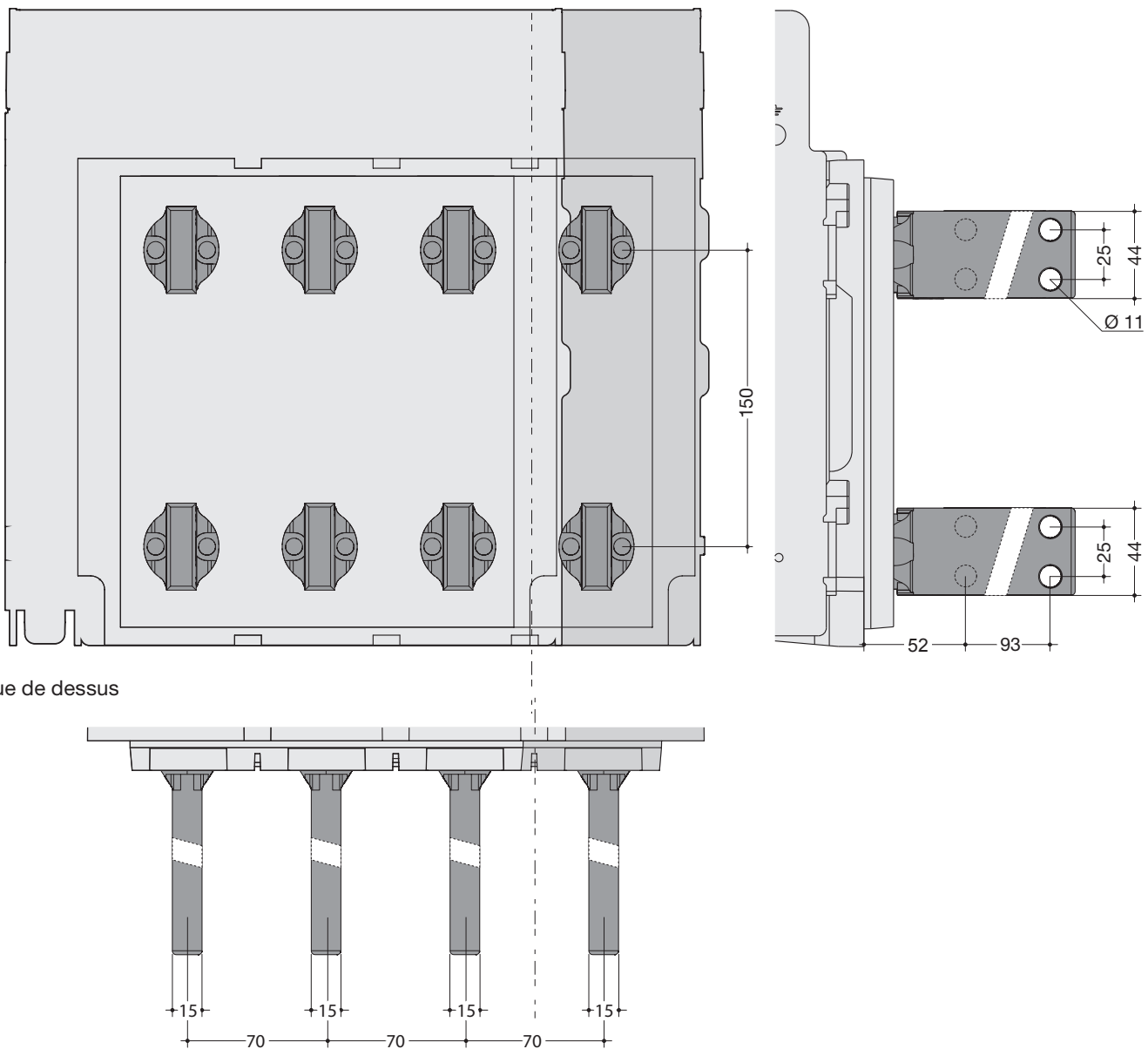

L'illustration ci-dessus représente une version débrochable.
Les dimensions indiquées sont valables pour les versions
fixe et débrochable.

Prises avant FC HW1

Pour disjoncteur fixe 3 ou 4 pôles

Vue de derrière

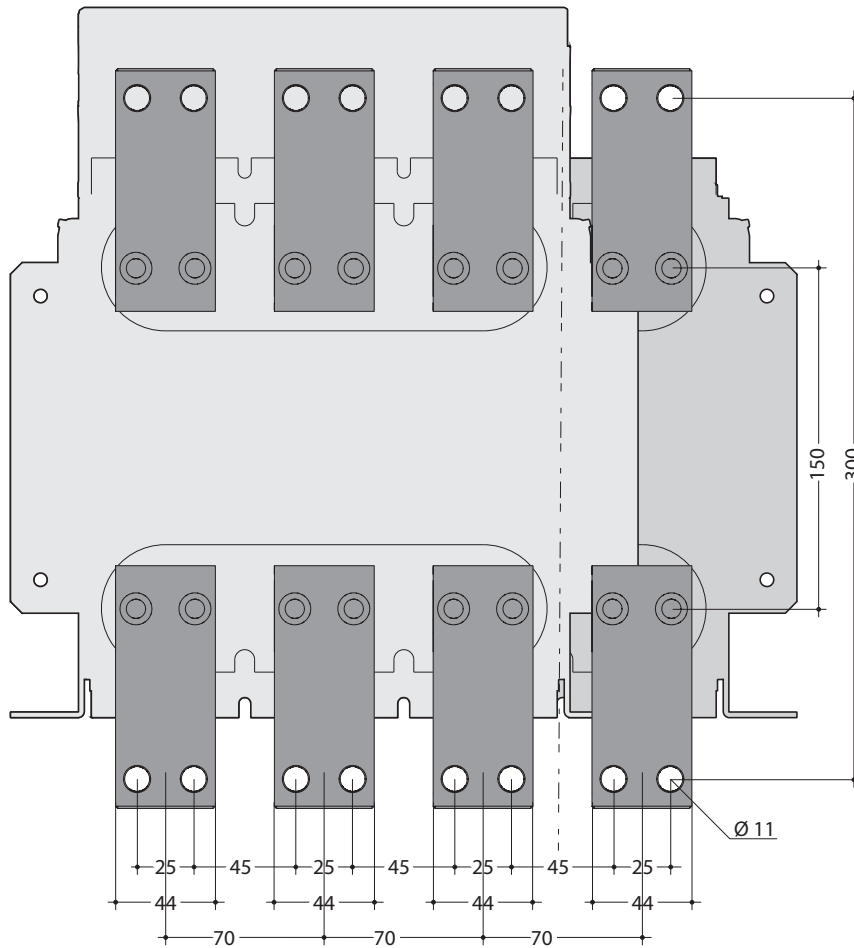

Vue de côté

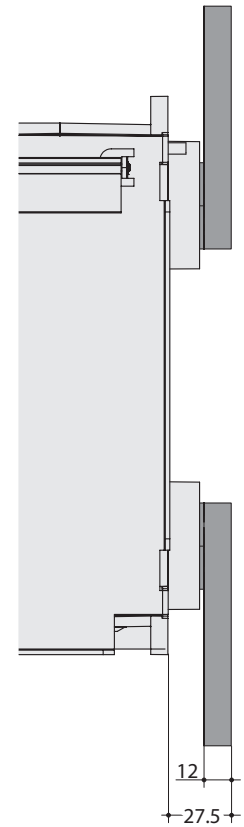

Prises avant FC HW1

Pour disjoncteur débrochable 3 ou 4 pôles avec plages courtes en position basse

Vue de derrière

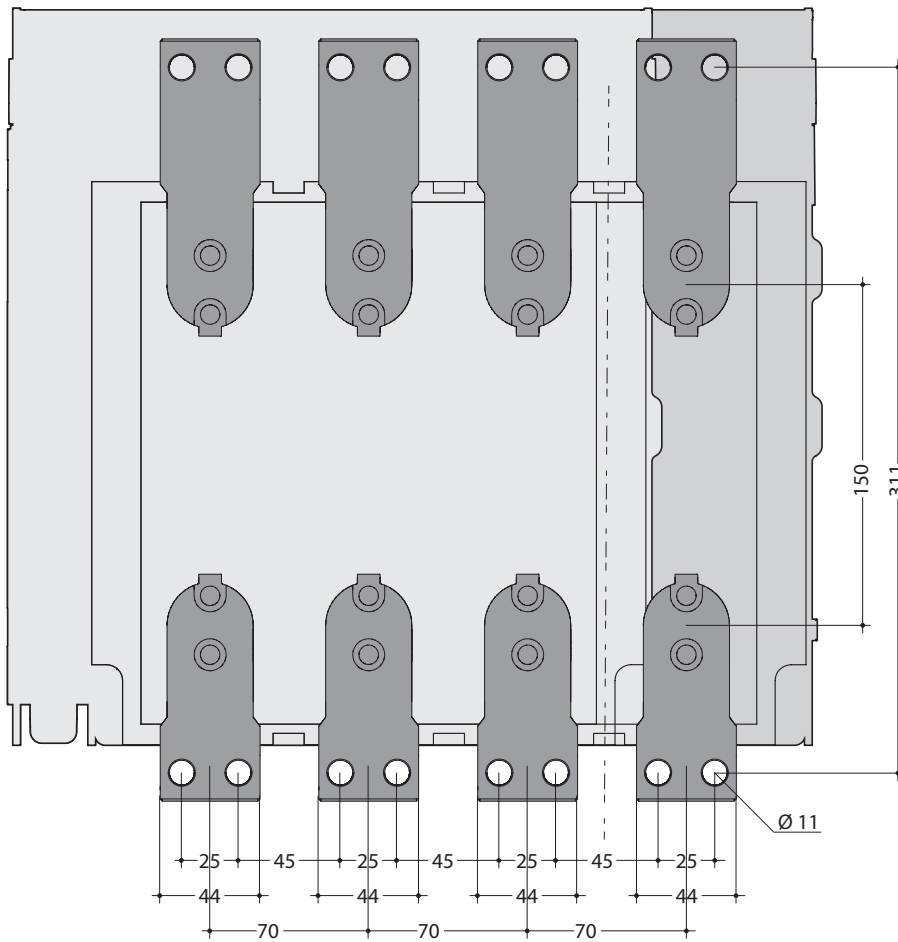

Vue de côté

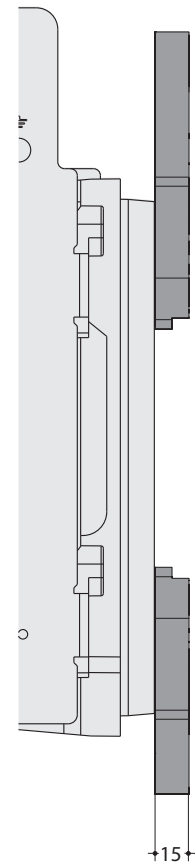

Prises avant FC avec épanouisseurs SP HW1

Pour disjoncteur fixe 3 pôles

Vue de derrière

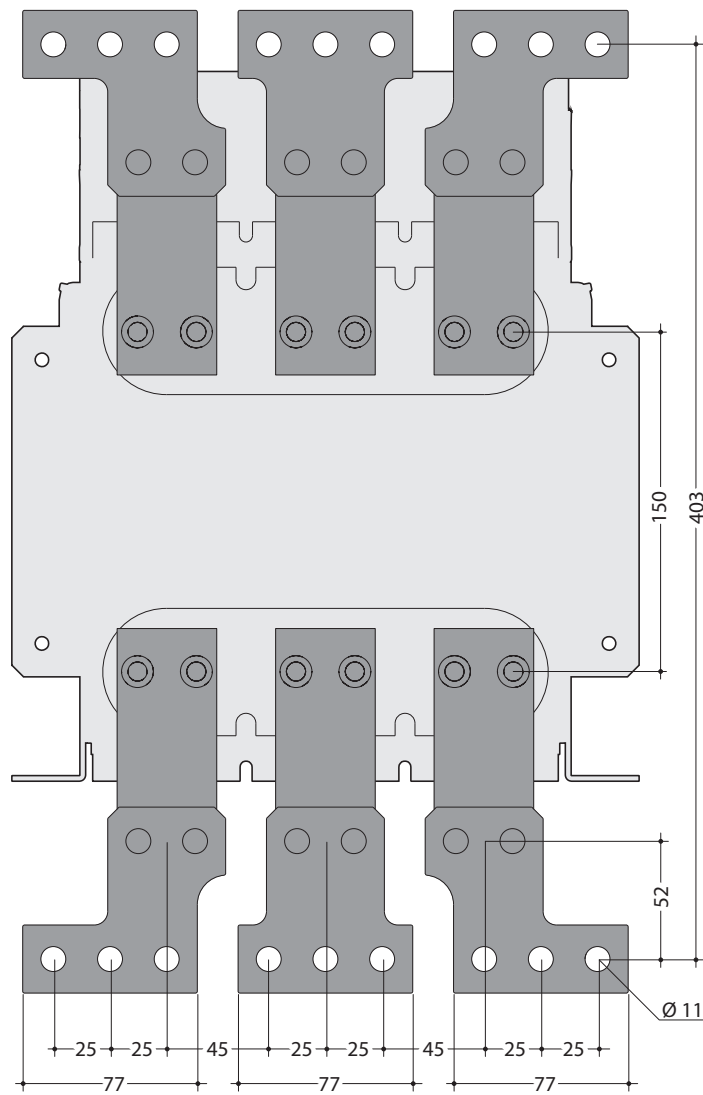

Vue de côté

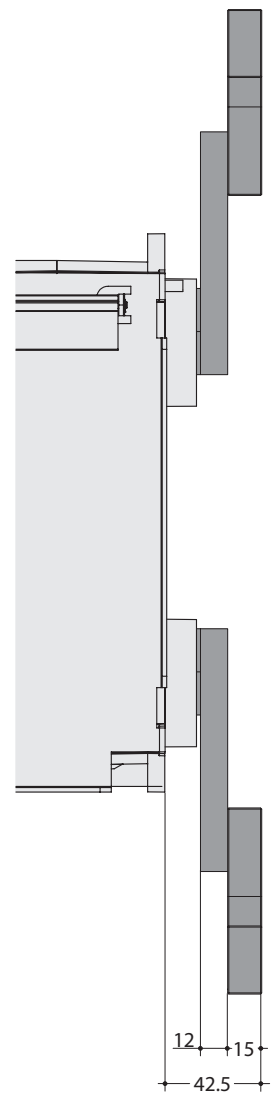

Prises avant FC avec épanouisseurs SP HW1

Pour disjoncteur fixe 4 pôles

Vue de derrière

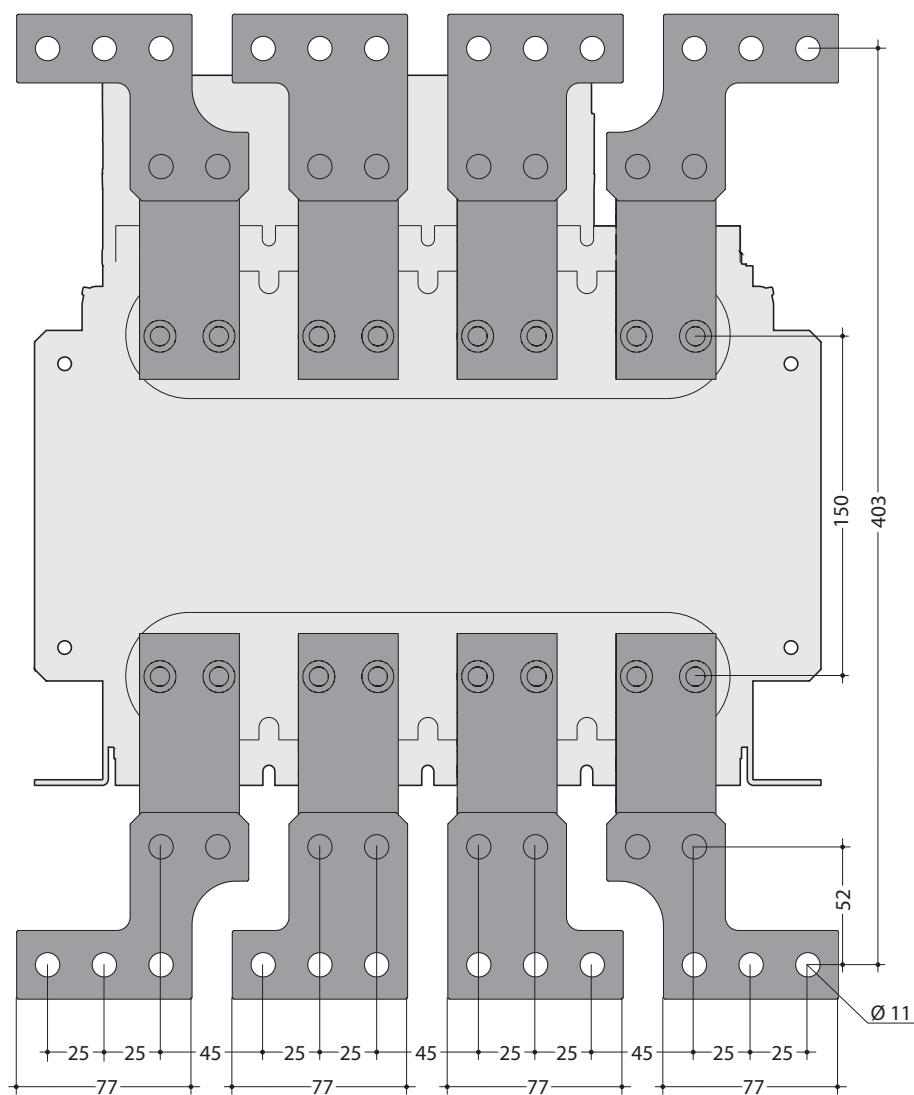

Vue de côté

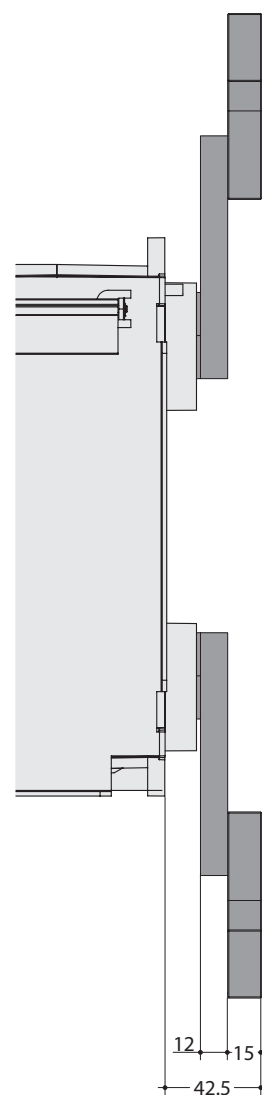

Prises avant FC avec épanouisseurs SP HW1

Pour disjoncteur débrochable 4 pôles

Vue de derrière

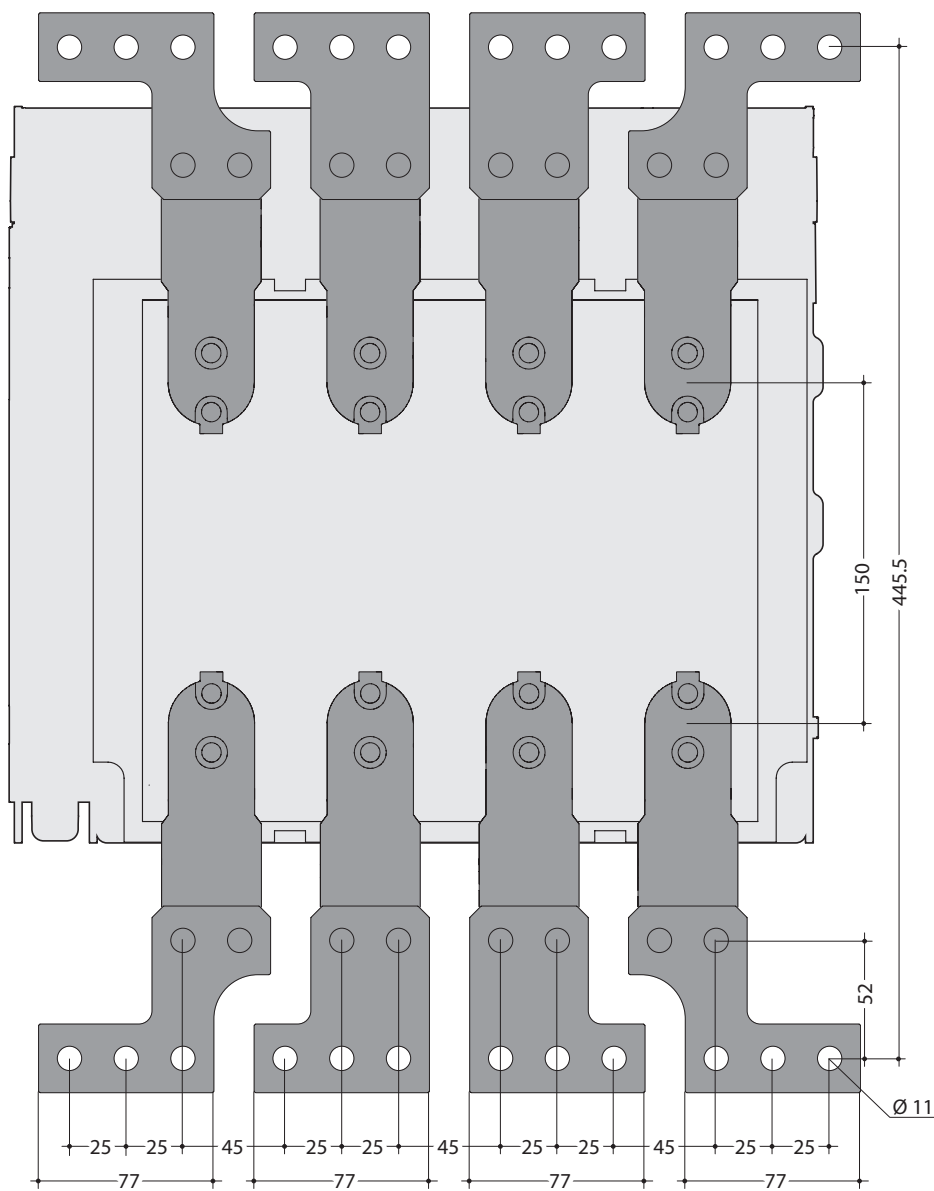

Vue de côté

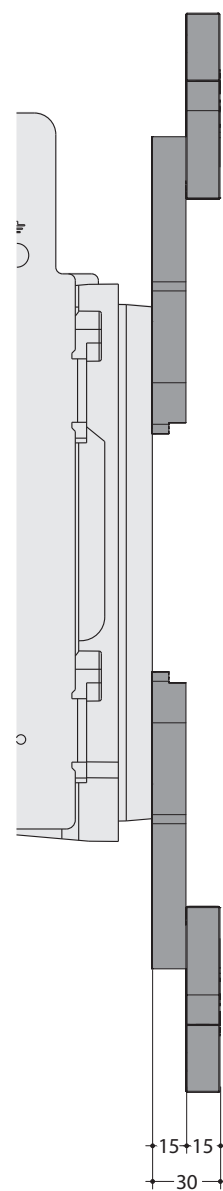

Prises avant FC avec épanouisseurs SP HW1

Pour disjoncteur débrochable 3 pôles avec plages courtes en position basse

Vue de derrière

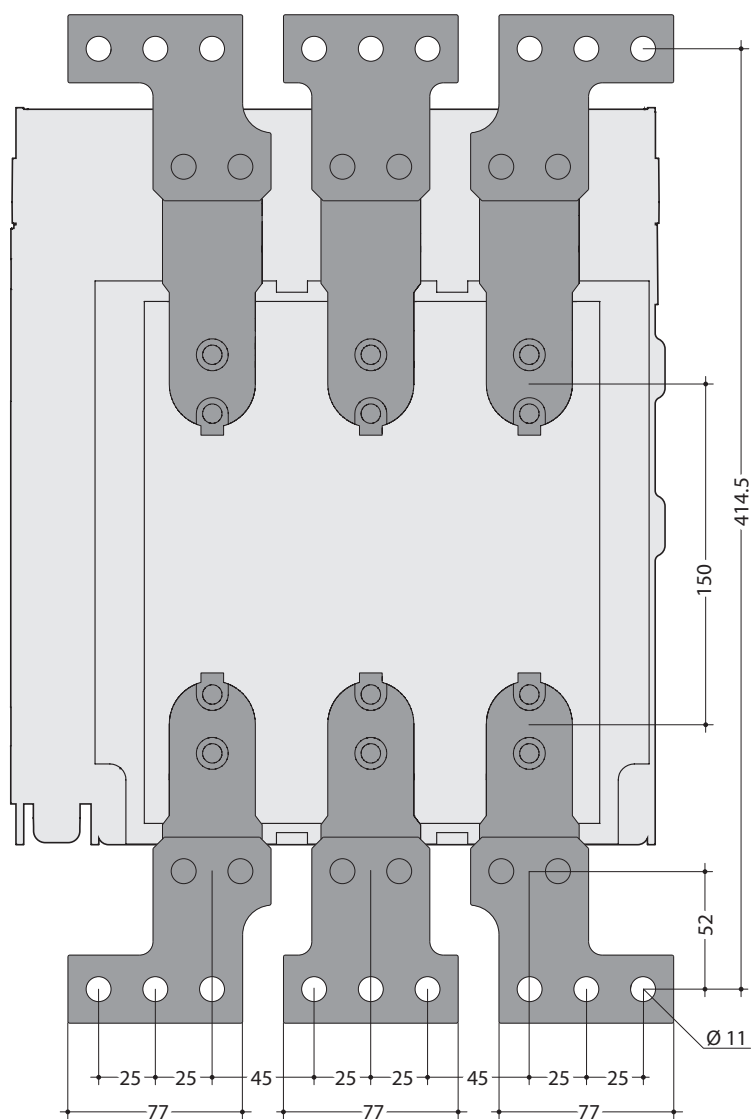

Vue de côté

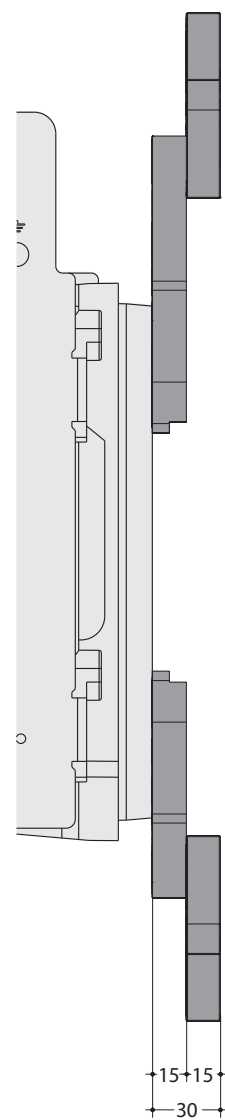

Prises avant FC avec épanouisseurs SP HW1

Pour disjoncteur débrochable 4 pôles avec plages courtes en position basse

Vue de derrière

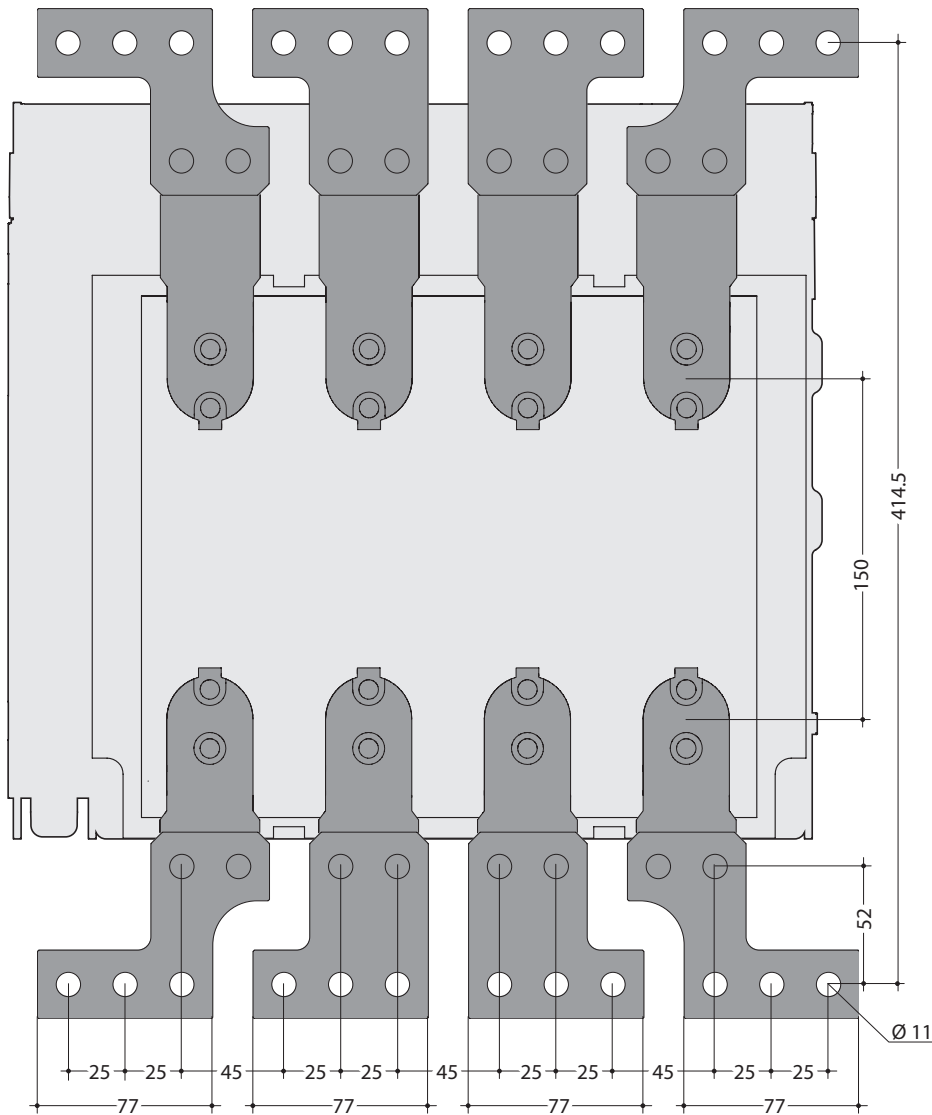

Vue de côté

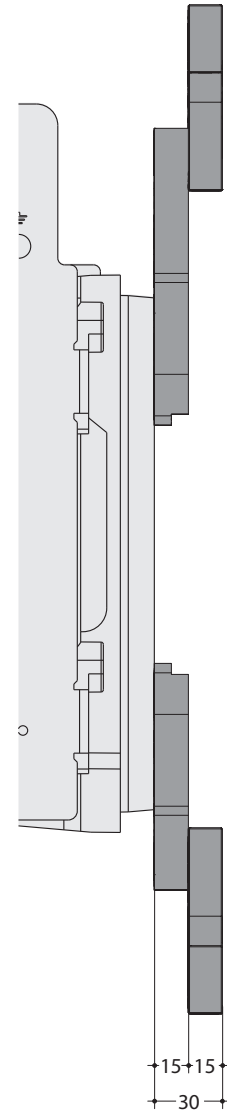

Prises avant FC avec connecteurs verticaux VCA HW1

En avant pour disjoncteur fixe 3 ou 4 pôles

Vue de derrière

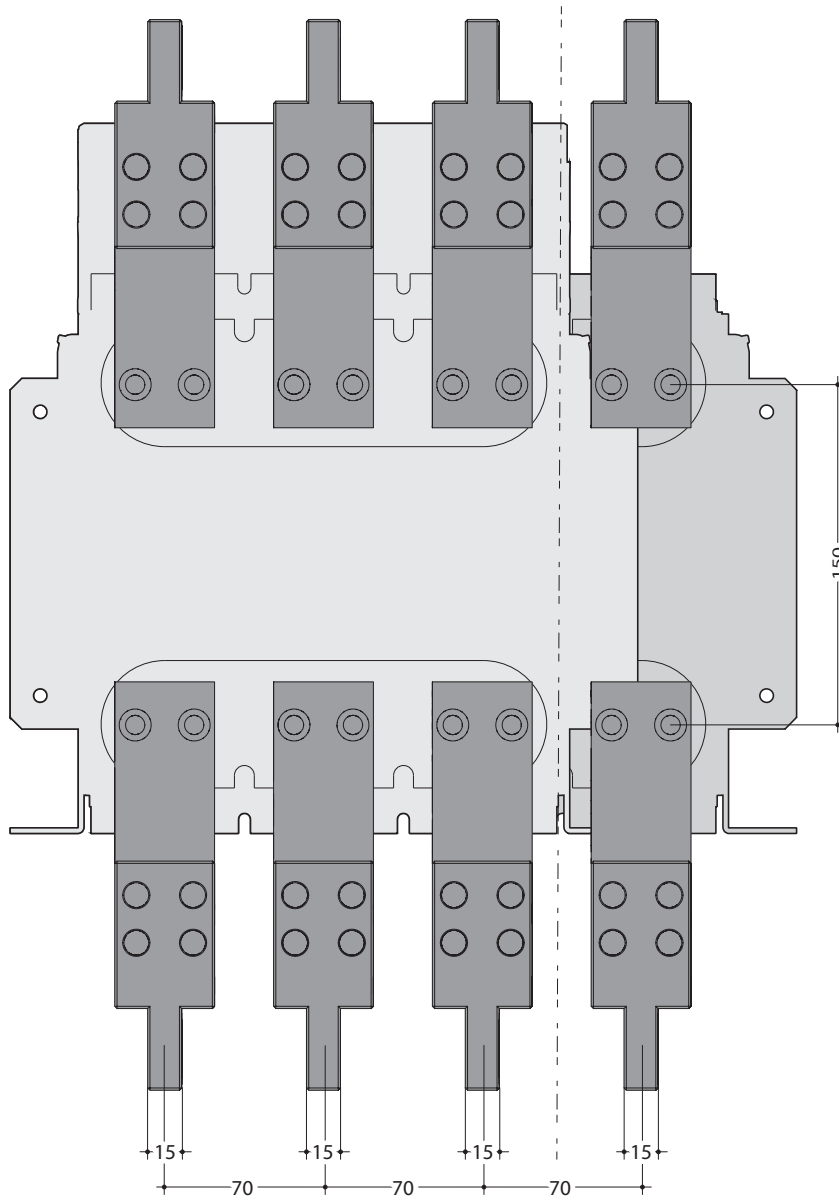

Vue de côté

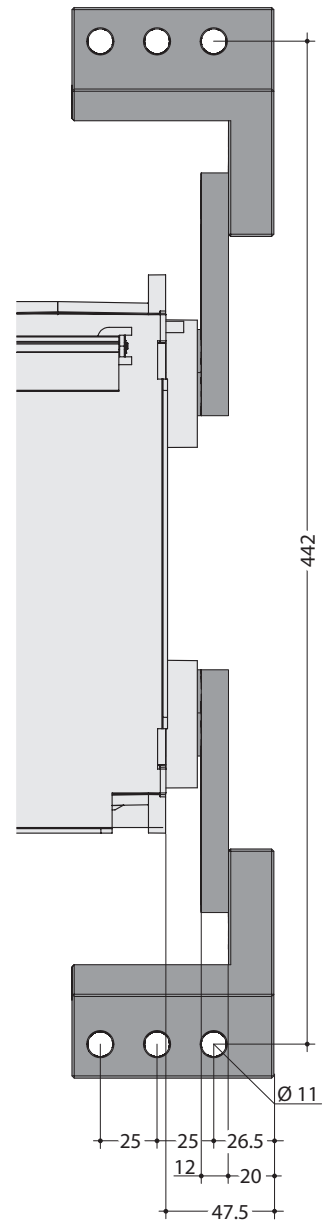

Prises avant FC avec connecteurs verticaux VCA HW1

En arrière pour disjoncteur fixe 3 ou 4 pôles

Vue de derrière

Vue de côté

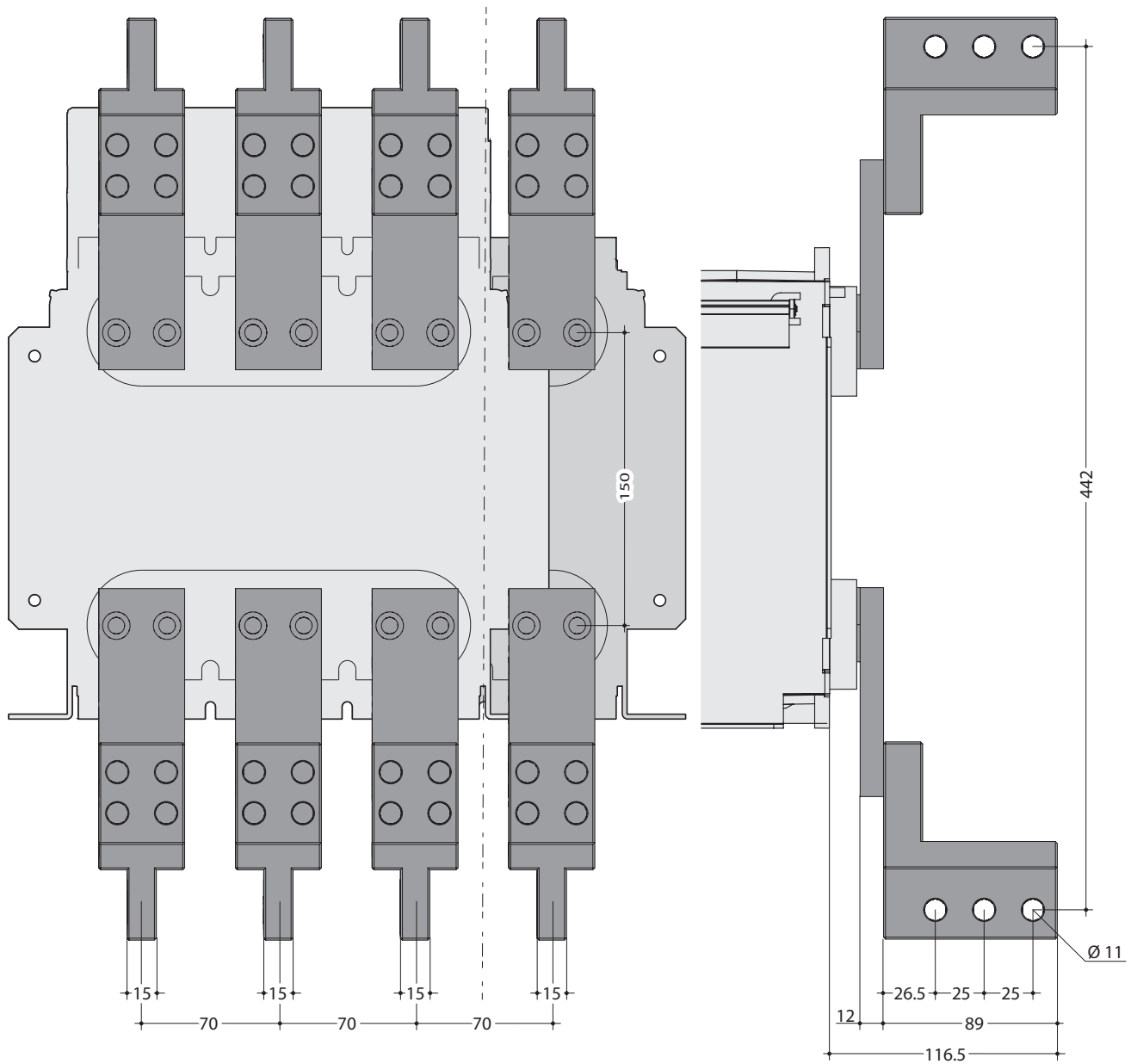

Prises avant FC avec connecteurs verticaux VCA HW1

En avant pour disjoncteur débrochable 3 ou 4 pôles

Vue de derrière

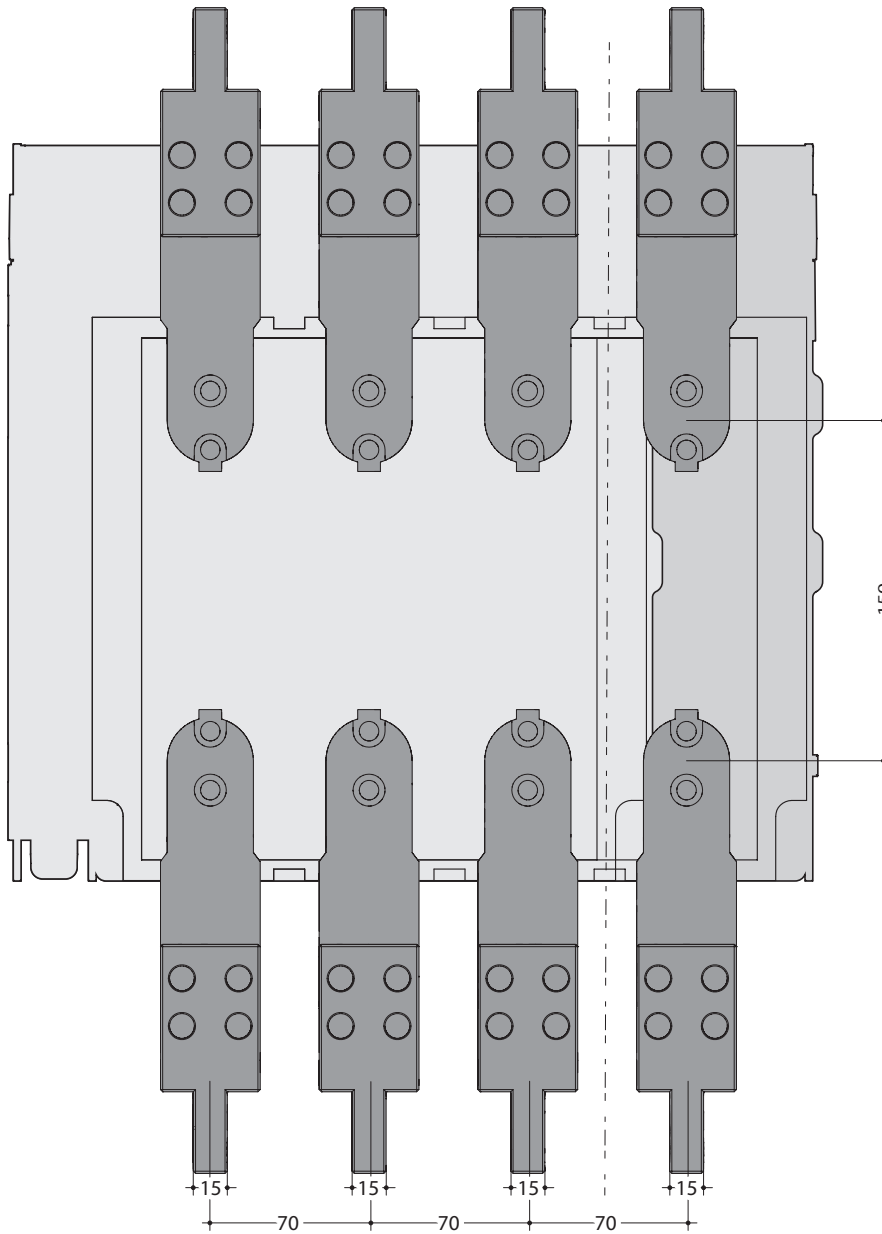

Vue de côté

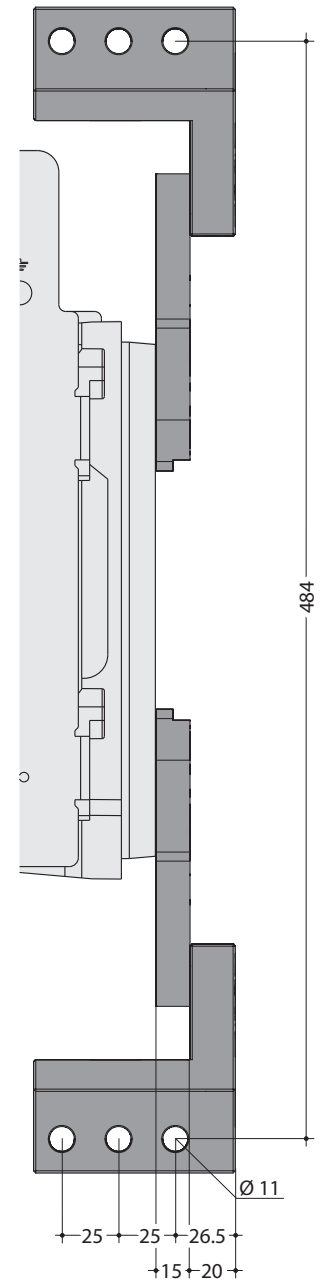

Prises avant FC avec connecteurs verticaux VCA HW1

En arrière pour disjoncteur débrochable 3 ou 4 pôles

Vue de derrière

Vue de côté

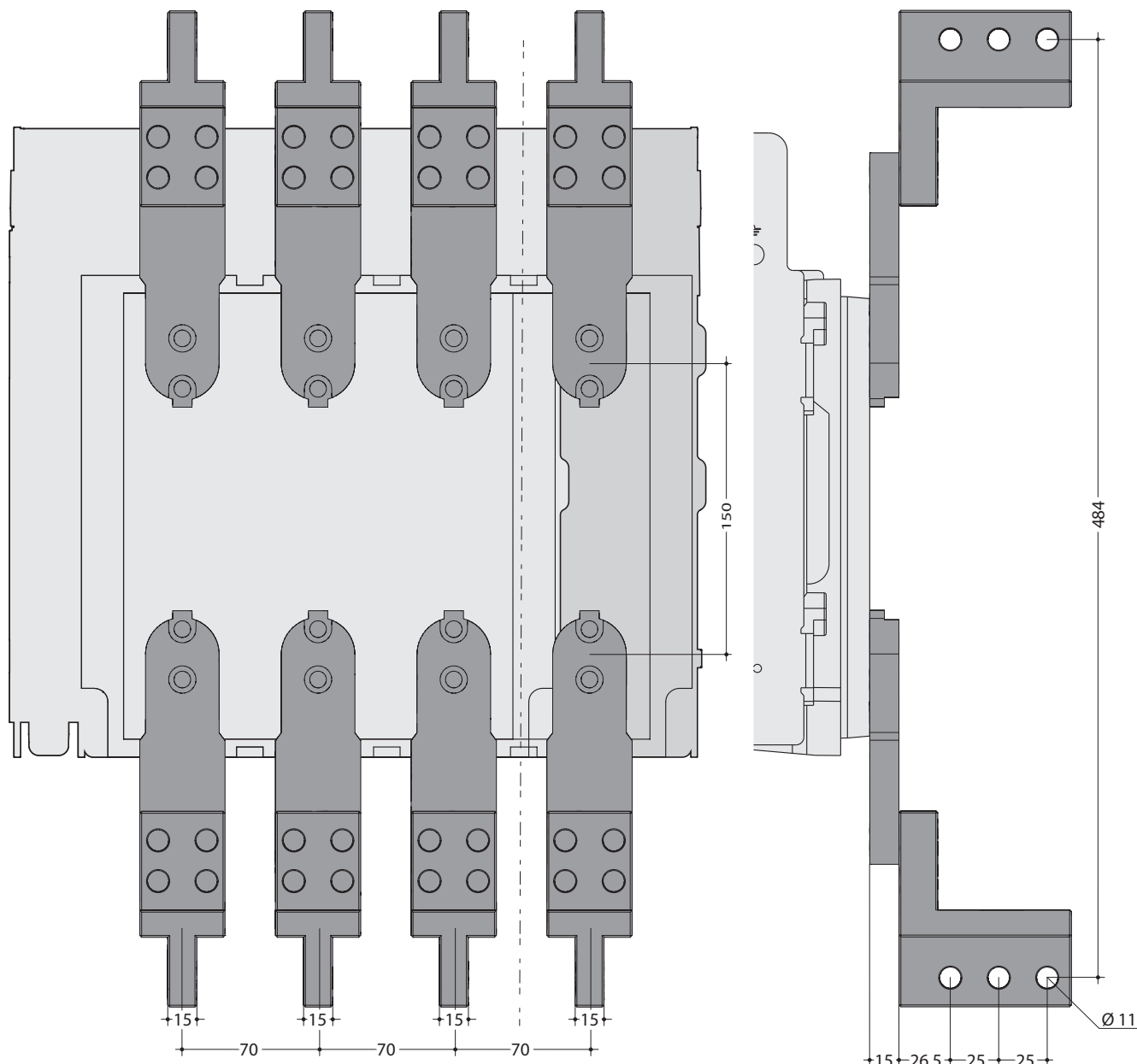

Dimensions

Prises arrière RC horizontales HW2

Pour version fixe ou débrochable 3 ou 4 pôles de 630 à 2500 A

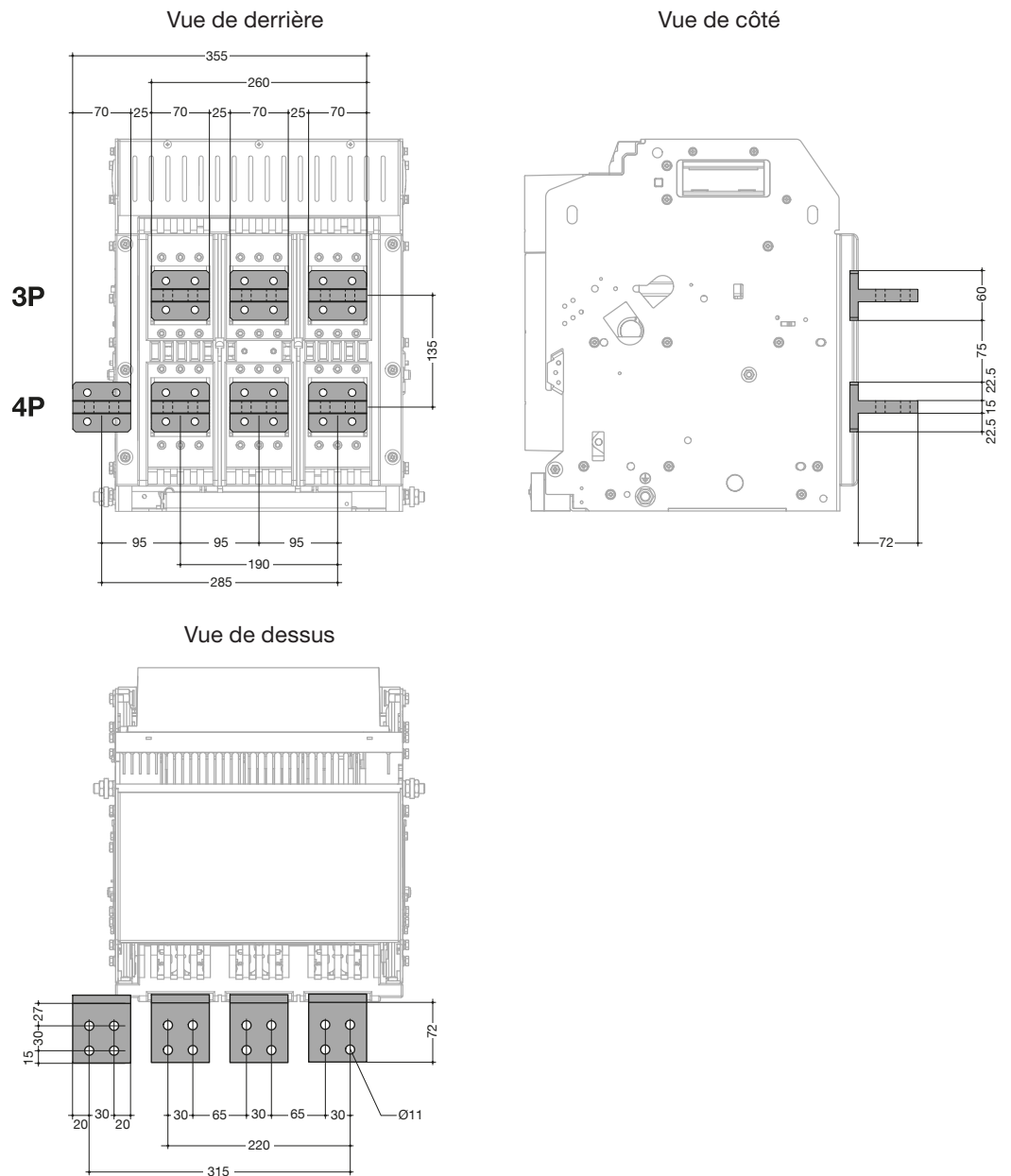

Les dimensions indiquées sont valables pour les versions fixe et débrochable.

Prises arrière RC horizontales HW2 pour armoire type Unimes H

Pour version fixe ou débrochable 3 ou 4 pôles de 630 à 2500 A.

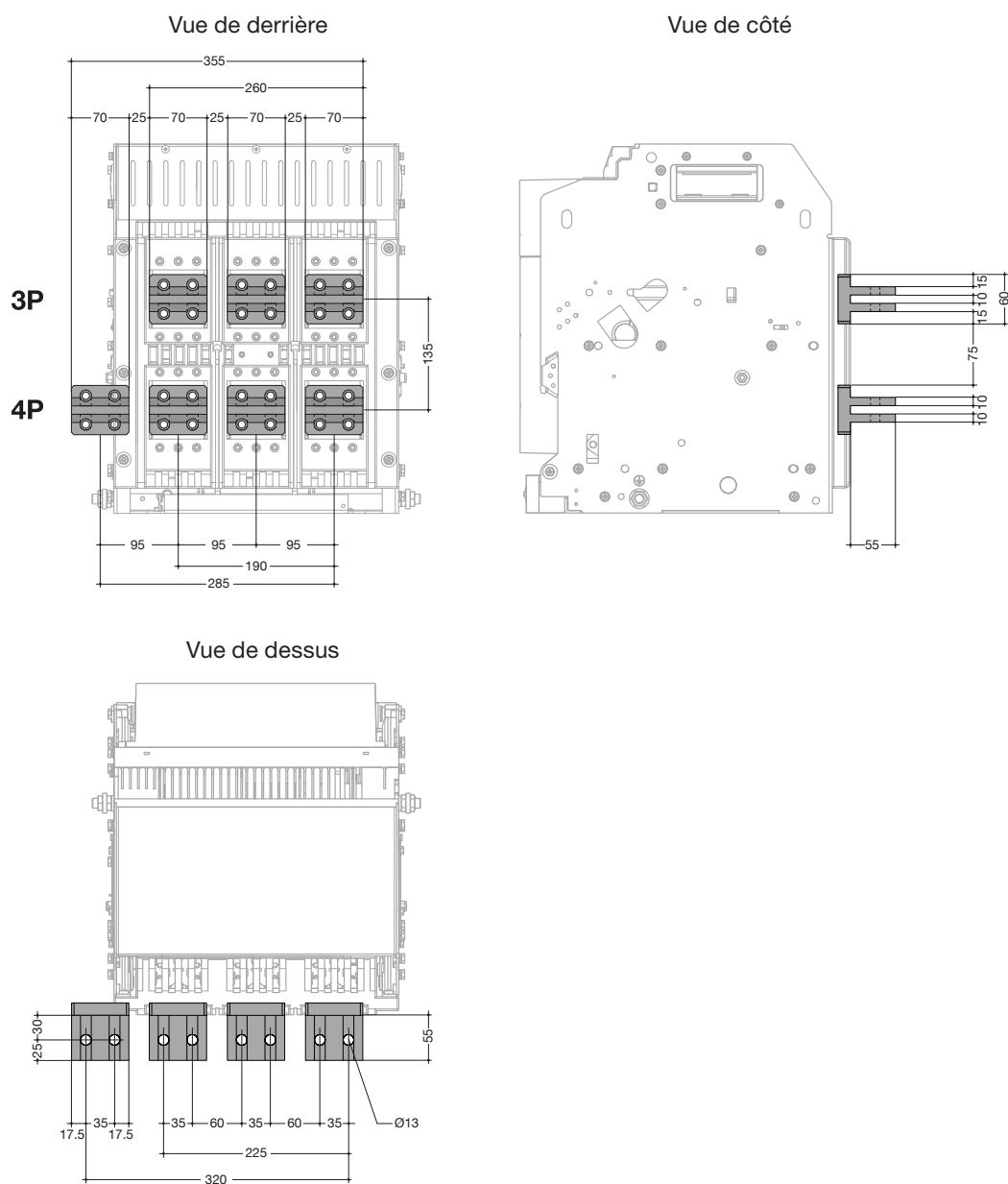

Les dimensions indiquées sont valables pour les versions fixe et débrochable.

Prises arrière RC verticales HW2

Pour version fixe ou débrochable 3 ou 4 pôles de 630 à 2500 A.

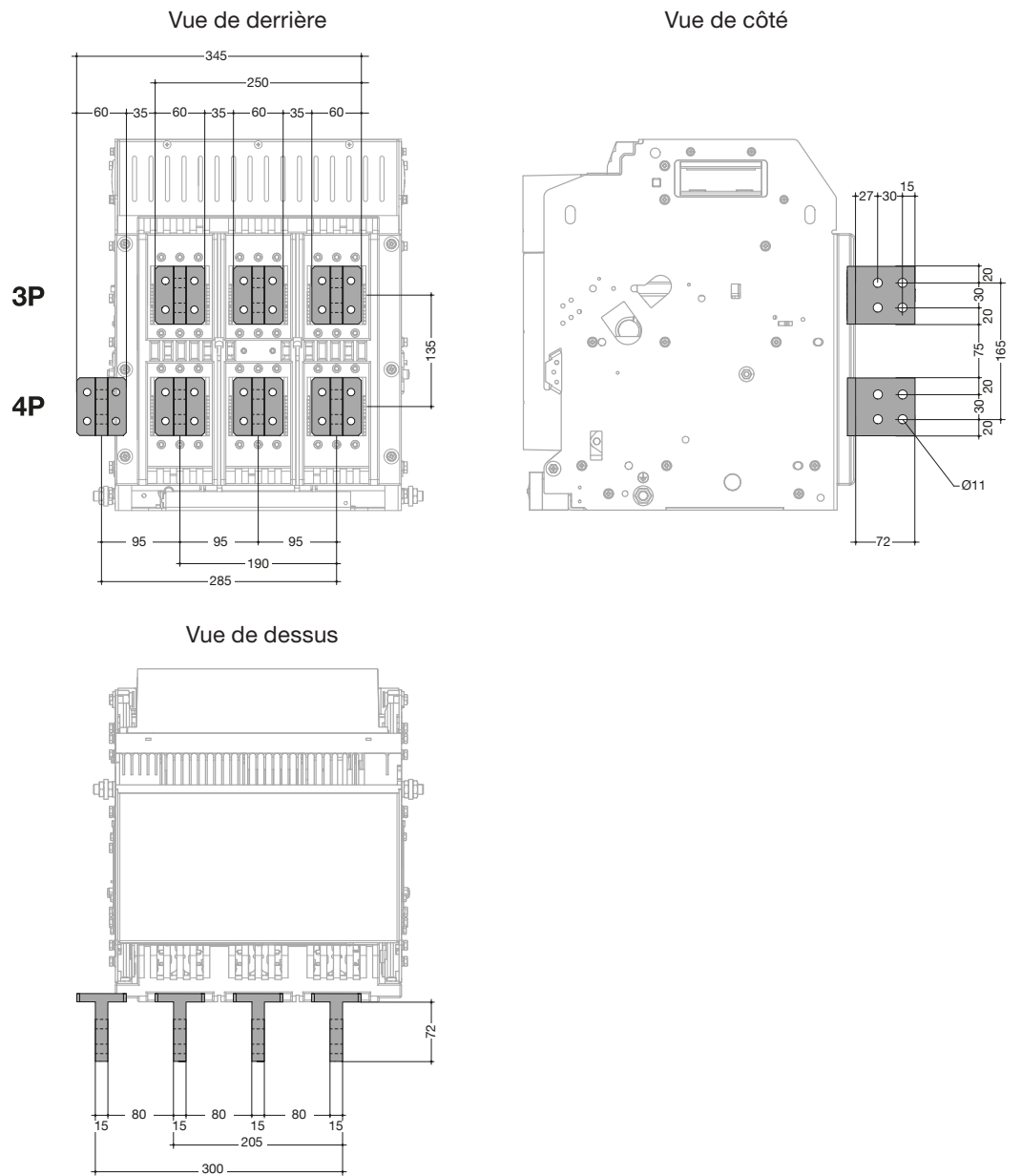

Les dimensions indiquées sont valables pour les versions fixe et débrochable.

Pour raccorder un disjoncteur HW4, respecter les dimensions des prises suivantes.
Pour plus de précisions sur l'installation des prises, se reporter à la notice 6LE009122A.

Prises arrière RC horizontales HW4

Pour version fixe ou débrochable 3 ou 4 pôles de 1000A à 2500A.

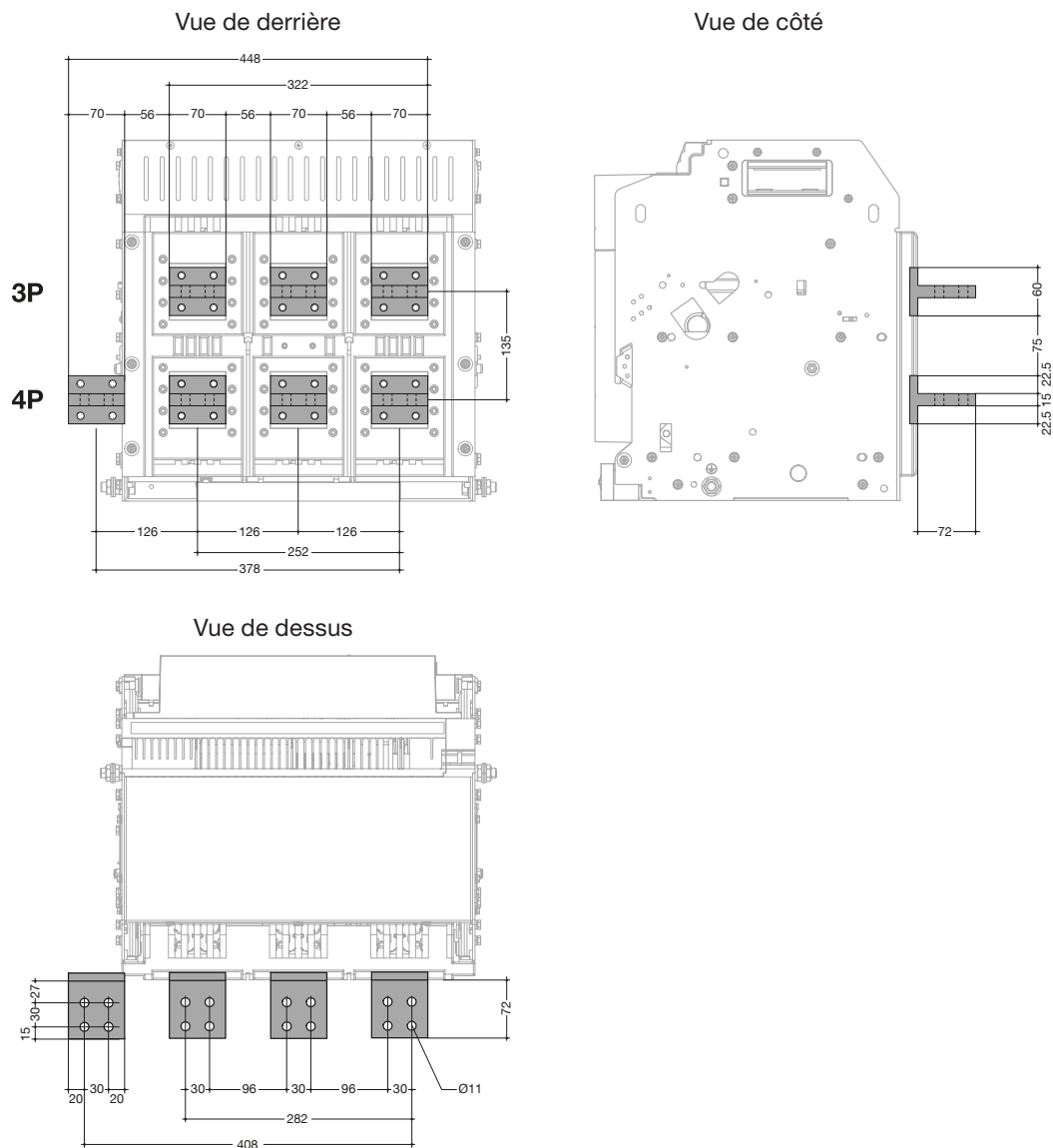

Les dimensions indiquées sont valables pour les versions fixe et débrochable.

Prises arrière RC verticales HW4

Pour version fixe ou débrochable 3 ou 4 pôles de 1000A à 2500A.

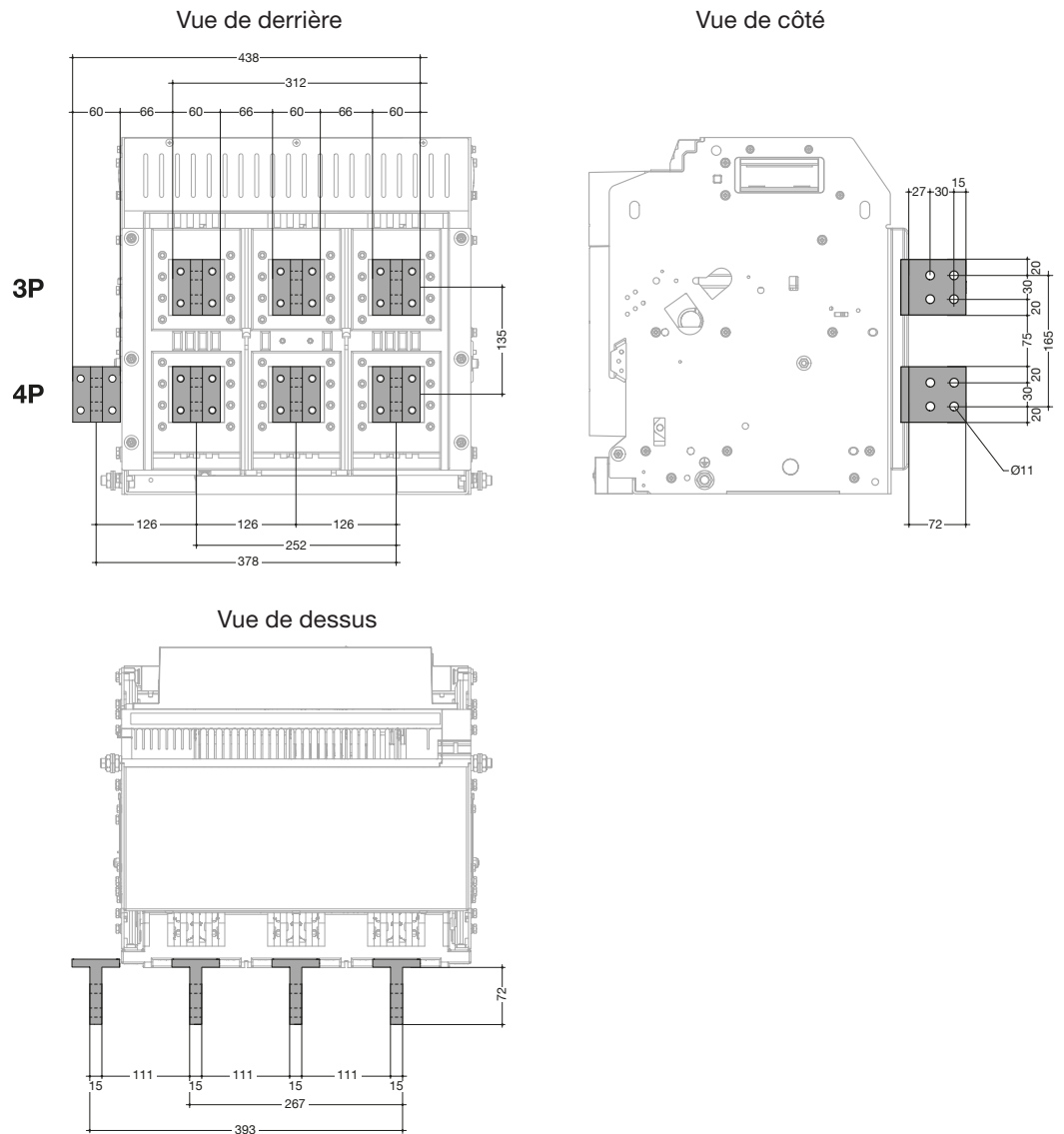

Les dimensions indiquées sont valables pour les versions fixe et débrochable.

Prises arrière RC horizontales HW4

Pour version fixe ou débrochable 3 ou 4 pôles de 3200A à 4000A.

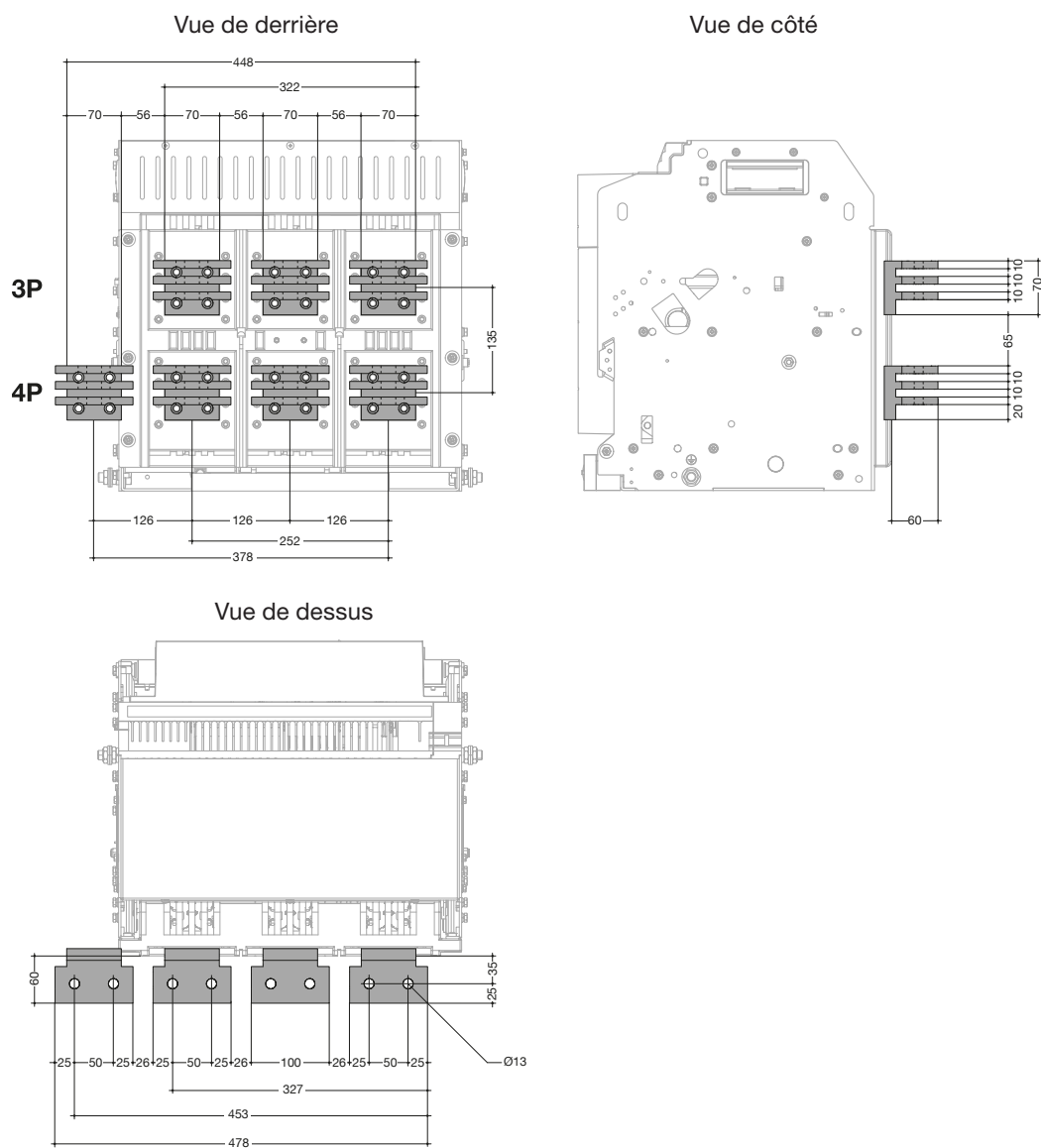

Les dimensions indiquées sont valables pour les versions fixe et débrochable.

Prises arrière RC verticales HW4

Pour version fixe ou débrochable 3 ou 4 pôles de 3200A à 4000A.

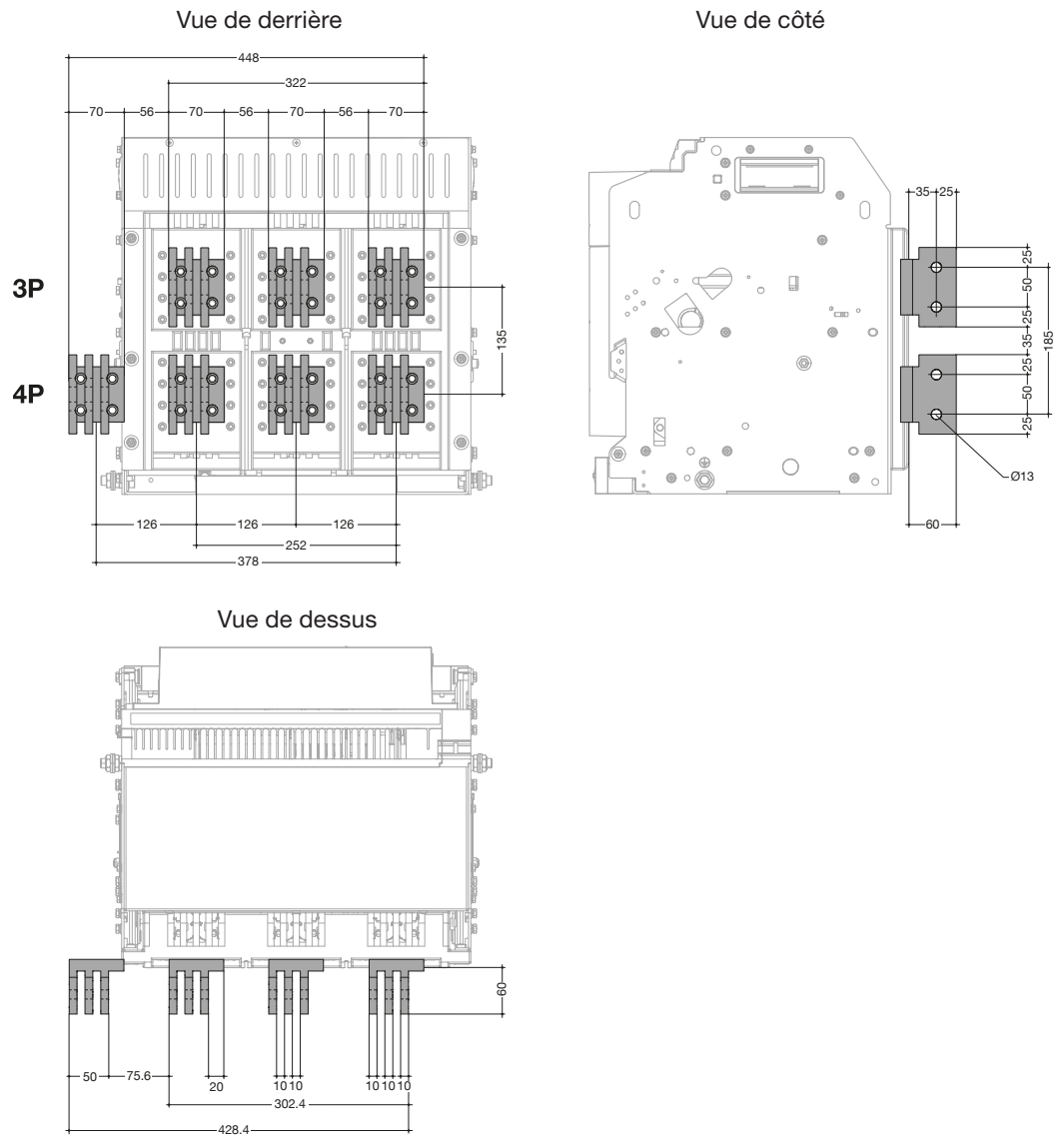

Les dimensions indiquées sont valables pour les versions fixe et débrochable.

Pour raccorder un disjoncteur HW6, respecter les dimensions des prises suivantes.

Prises arrière RC horizontales HW6

Pour version fixe ou débrochable 3 pôles de 3200A à 6300A.

Vue de derrière

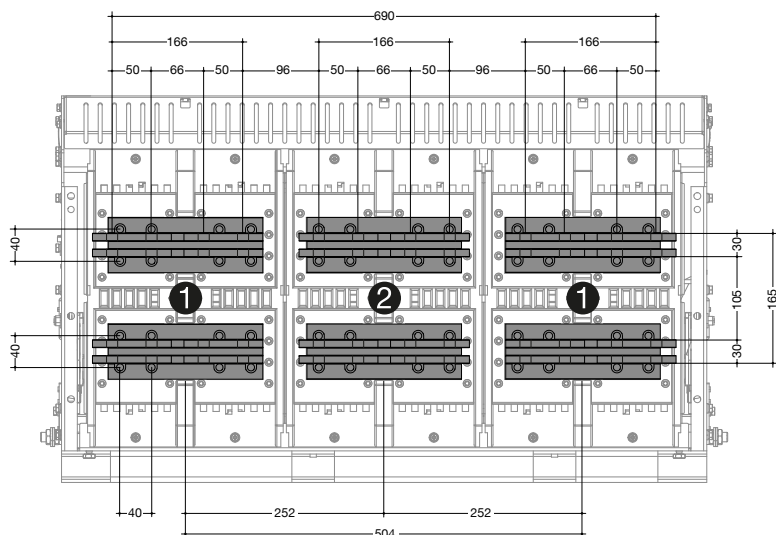

Vue de côté

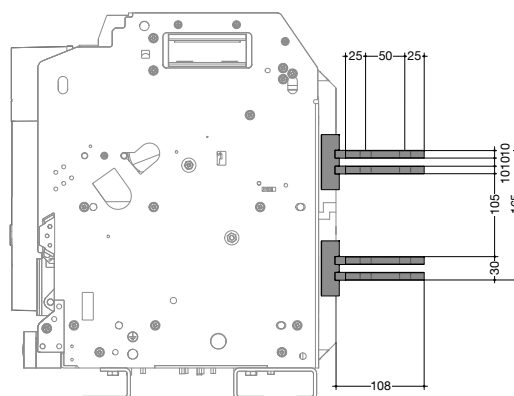

Vue de dessus

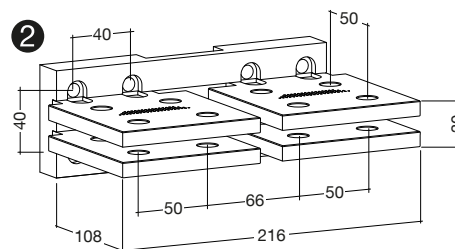
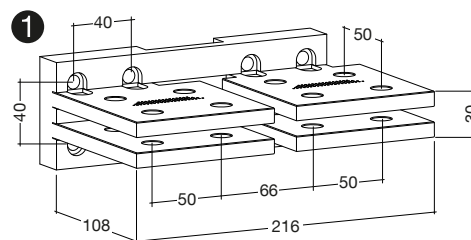
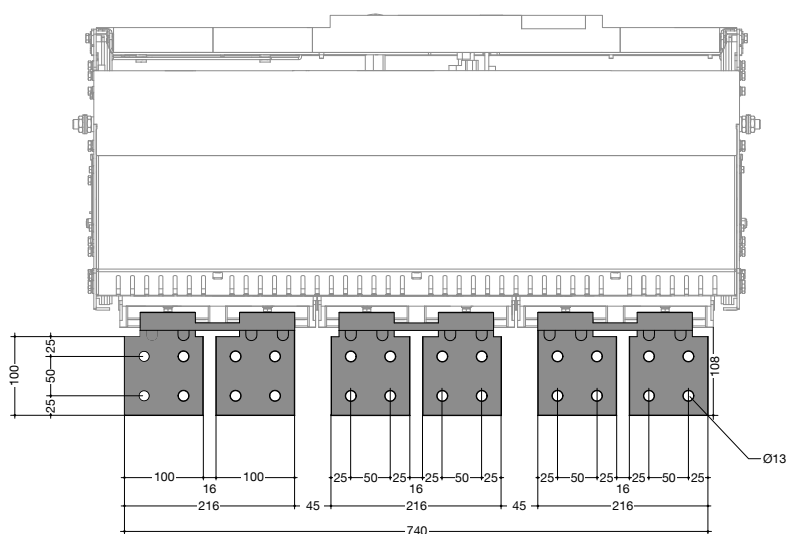

Les dimensions indiquées sont valables uniquement pour les versions fixe ou débrochable 3 pôles.

Prises arrière RC verticales HW6

Pour version débrochable 3 ou 4 pôles de 3200A à 6300A.

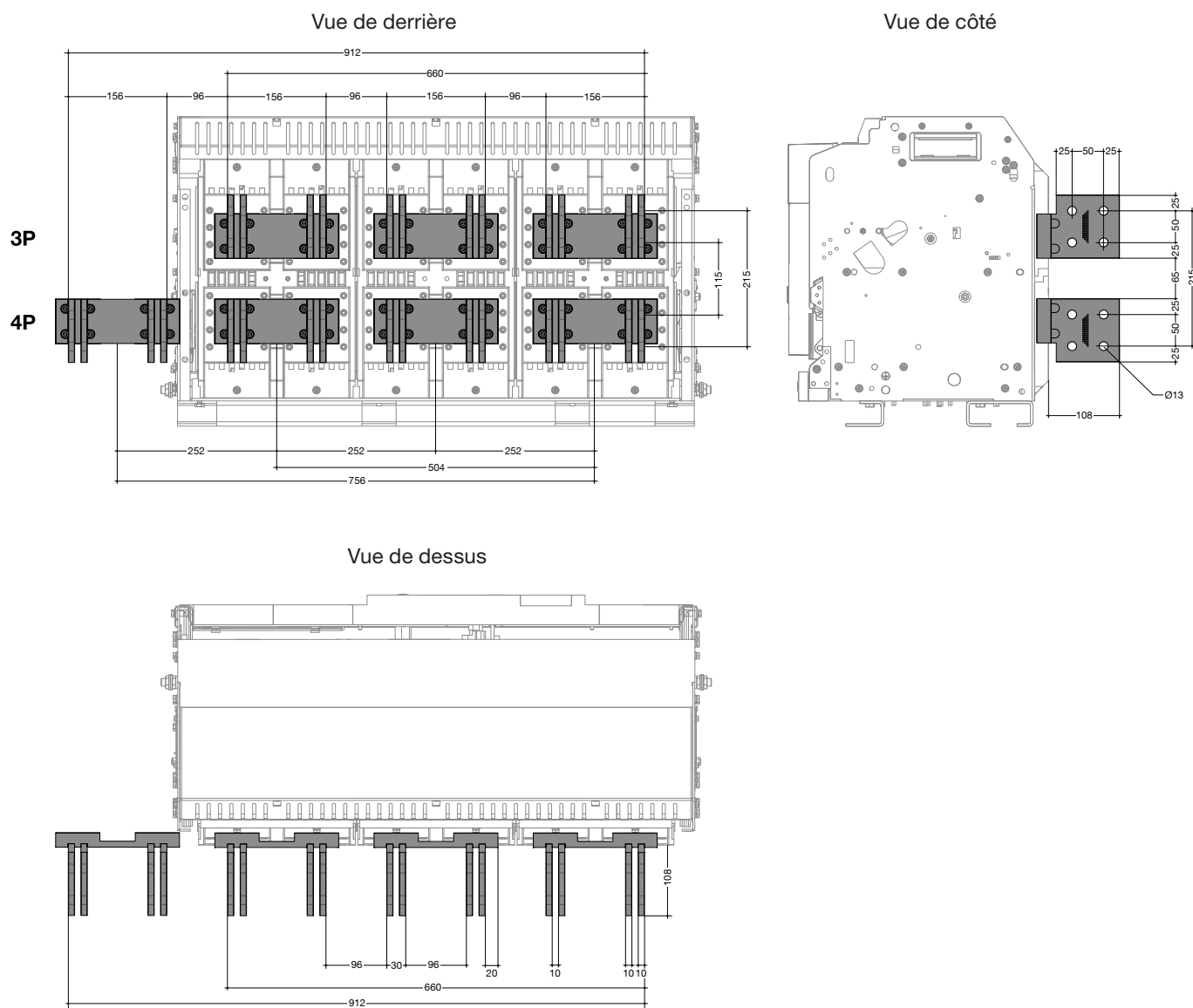

Les dimensions indiquées sont valables pour les versions débrochable.

Caractéristiques complémentaires

Page

01 Courbes de déclenchement	180
02 Courbes de limitation et de contraintes thermiques	188

Tolérance de fonctionnement des déclencheurs électroniques

Les tolérances des courbes de protection des déclencheurs électroniques sont décrites ci-dessous.

Tolérances des courbes de déclenchement LI, LSI et LSIg

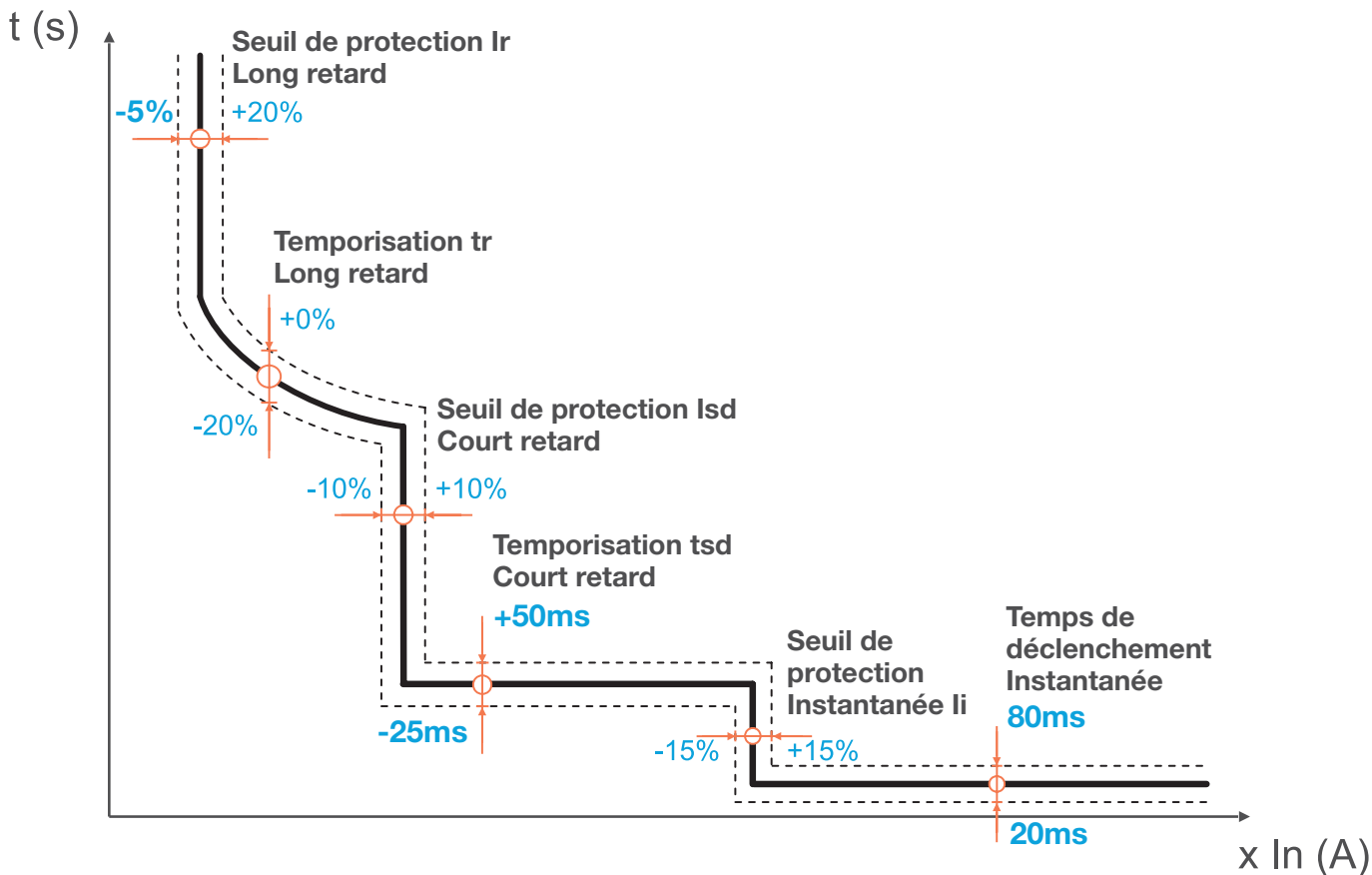

Tolérances de la courbe de protection terre (GF) du déclencheur LSIg

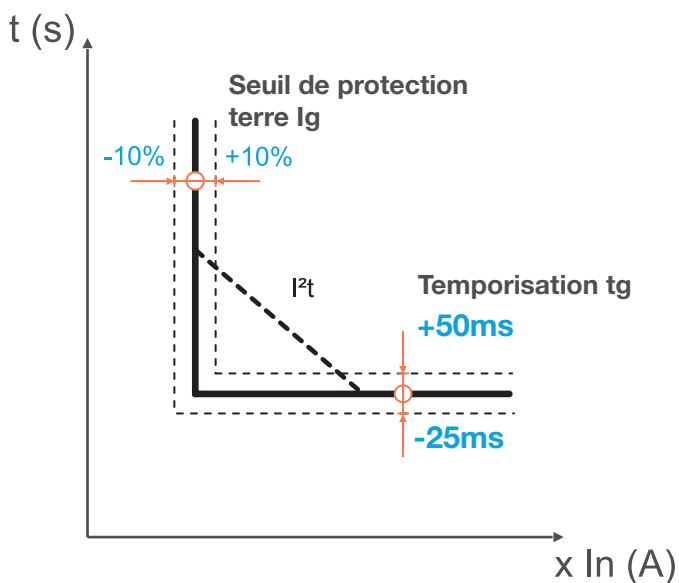

Disjoncteur ouvert avec déclencheur électronique sentinel LI

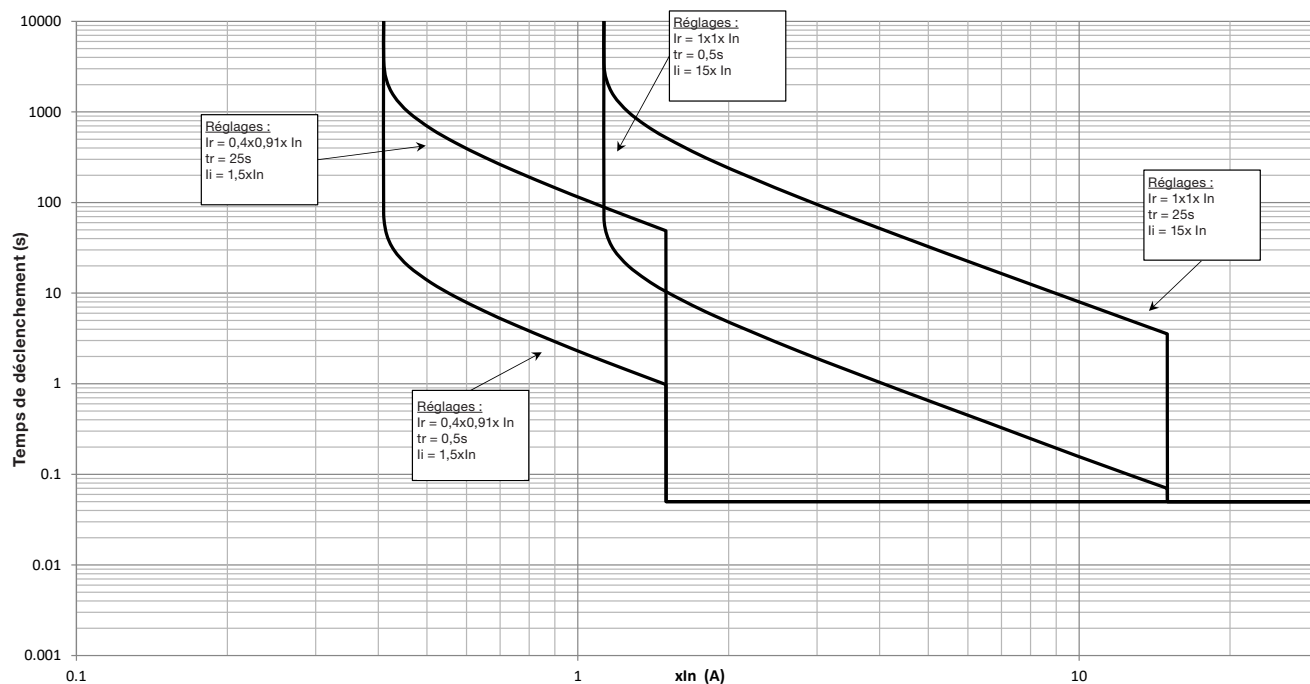

Disjoncteur ouvert avec déclencheur électronique sentinel LSI

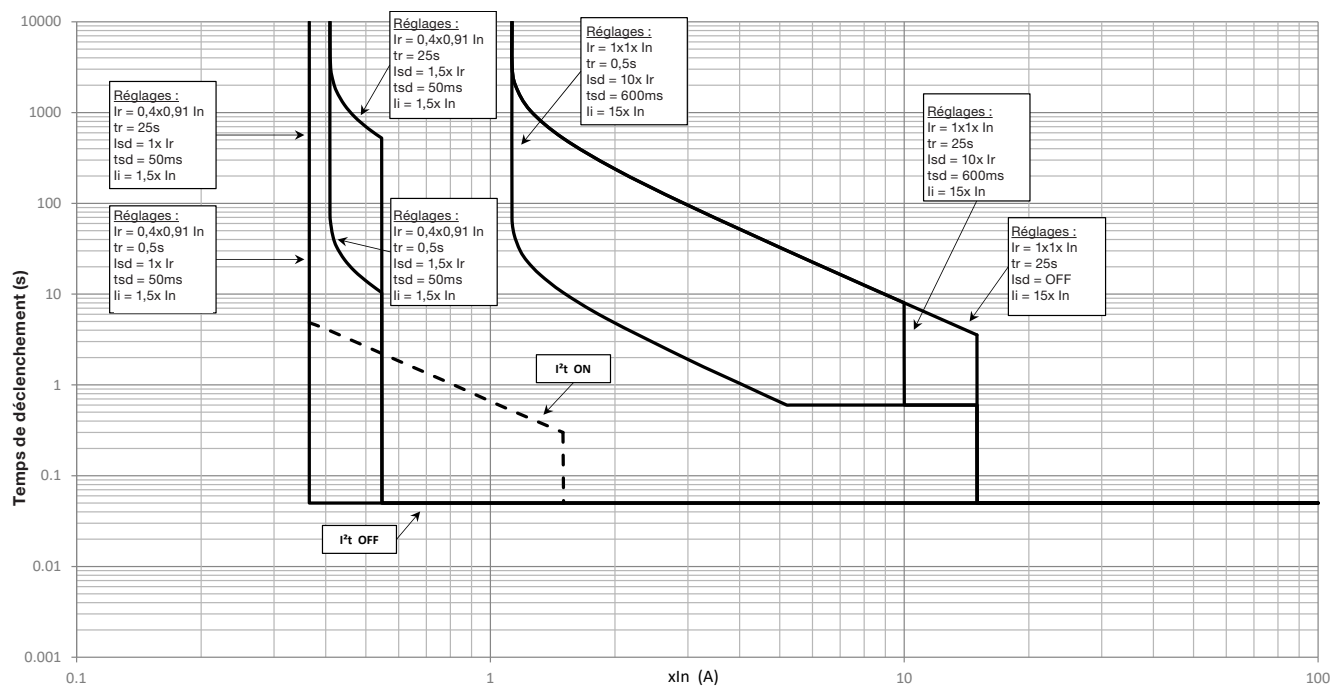

Disjoncteur ouvert avec déclencheur électronique sentinel LSIG

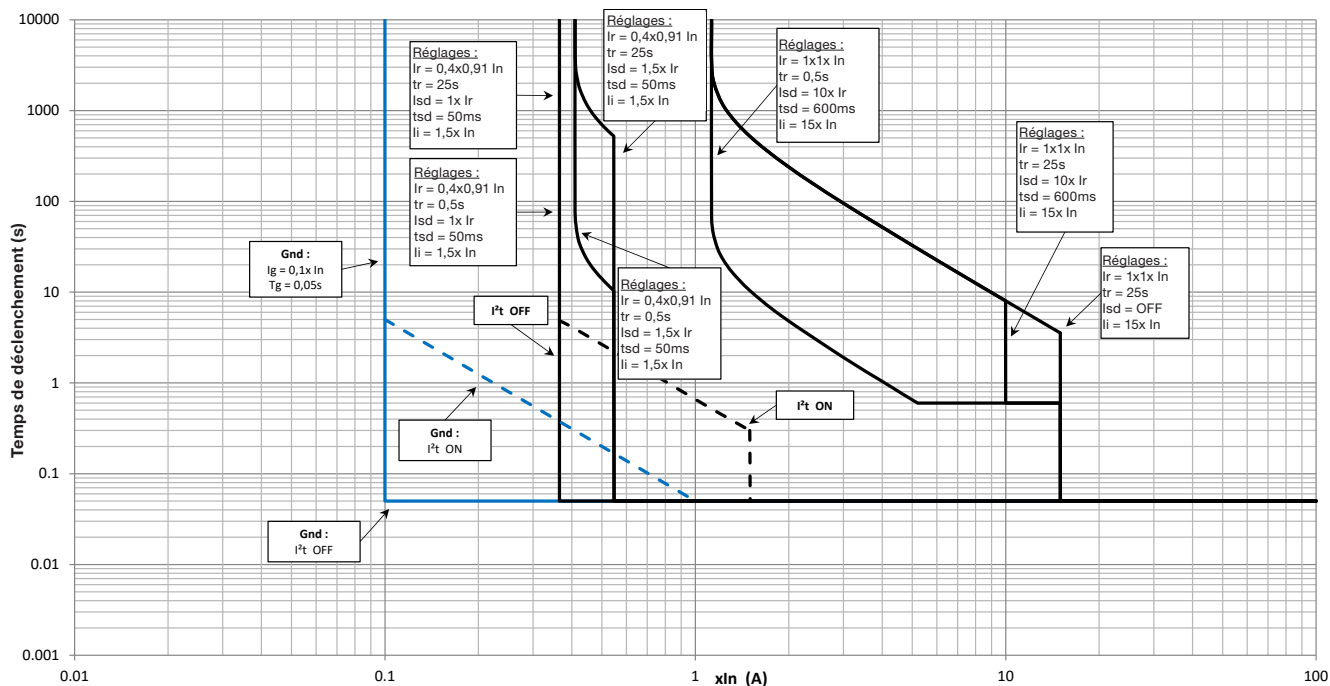

Courbe sur défaut à la terre

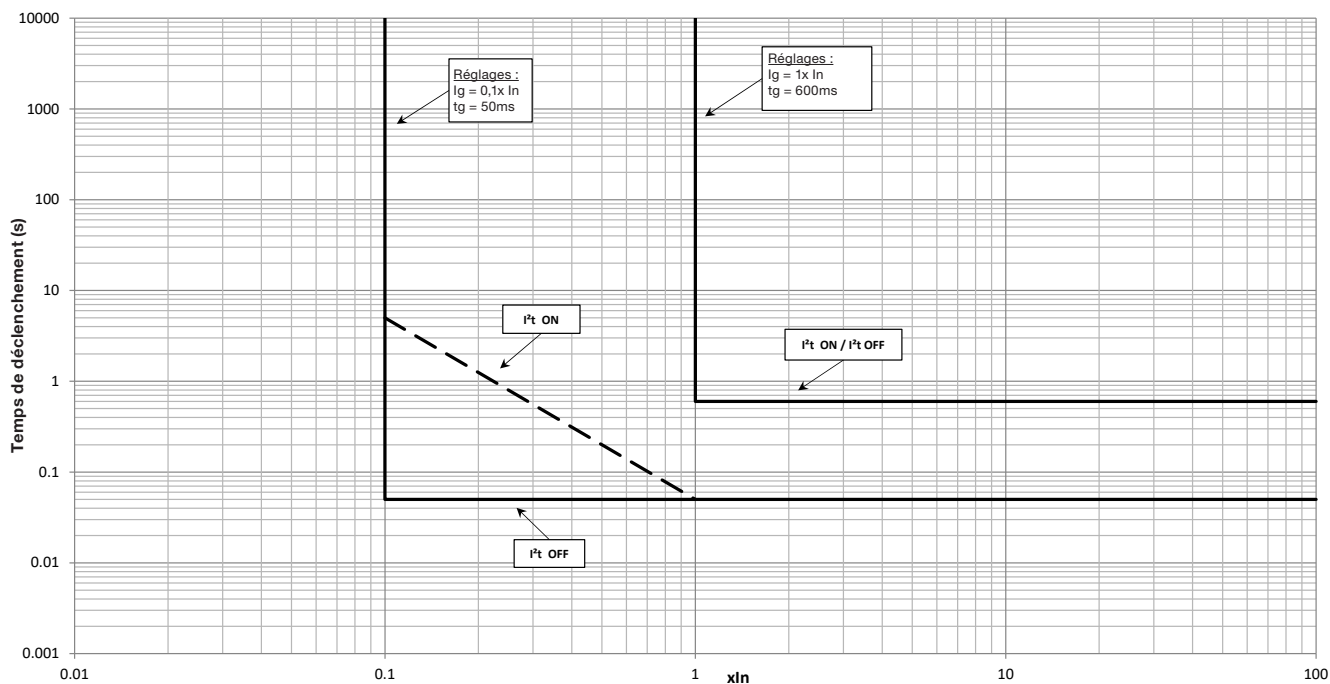

Disjoncteur ouvert avec déclencheur électronique sentinel Energy LSI – courbe Thi

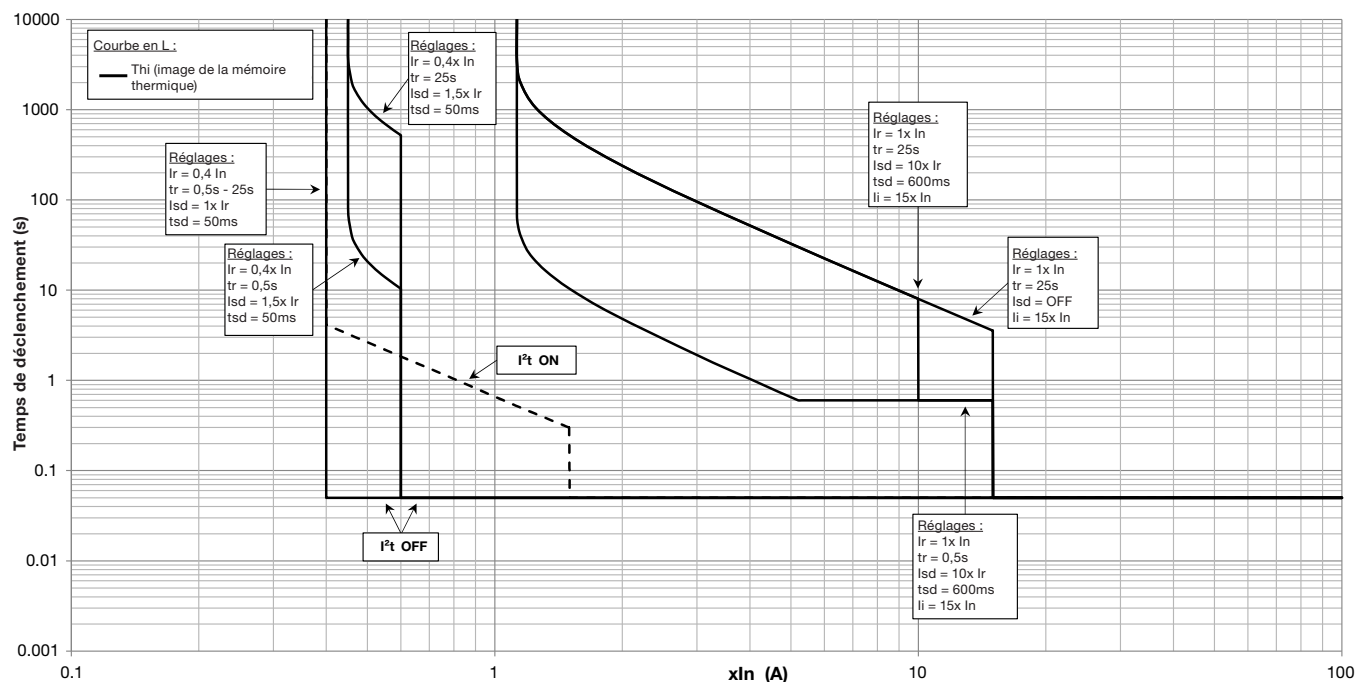

Disjoncteur ouvert avec déclencheur électronique sentinel Energy LSI – SI I0.02t

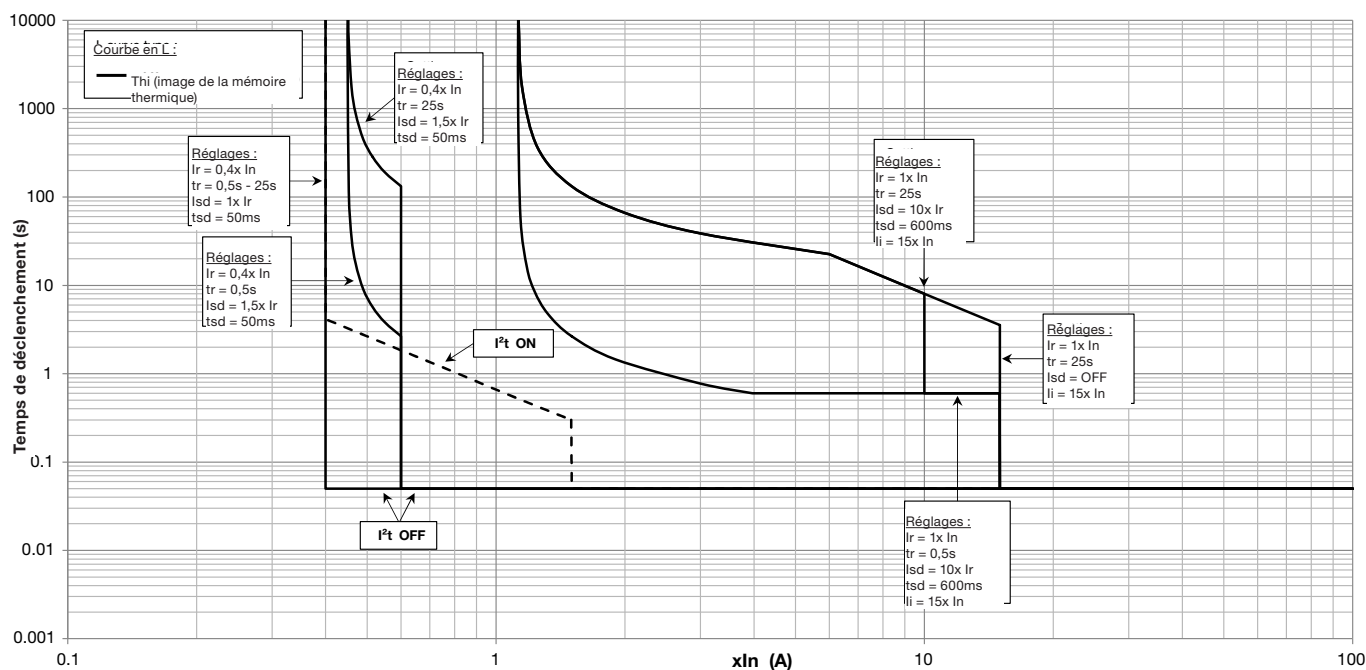

Disjoncteur ouvert avec déclencheur électronique sentinel Energy LSI – VI It

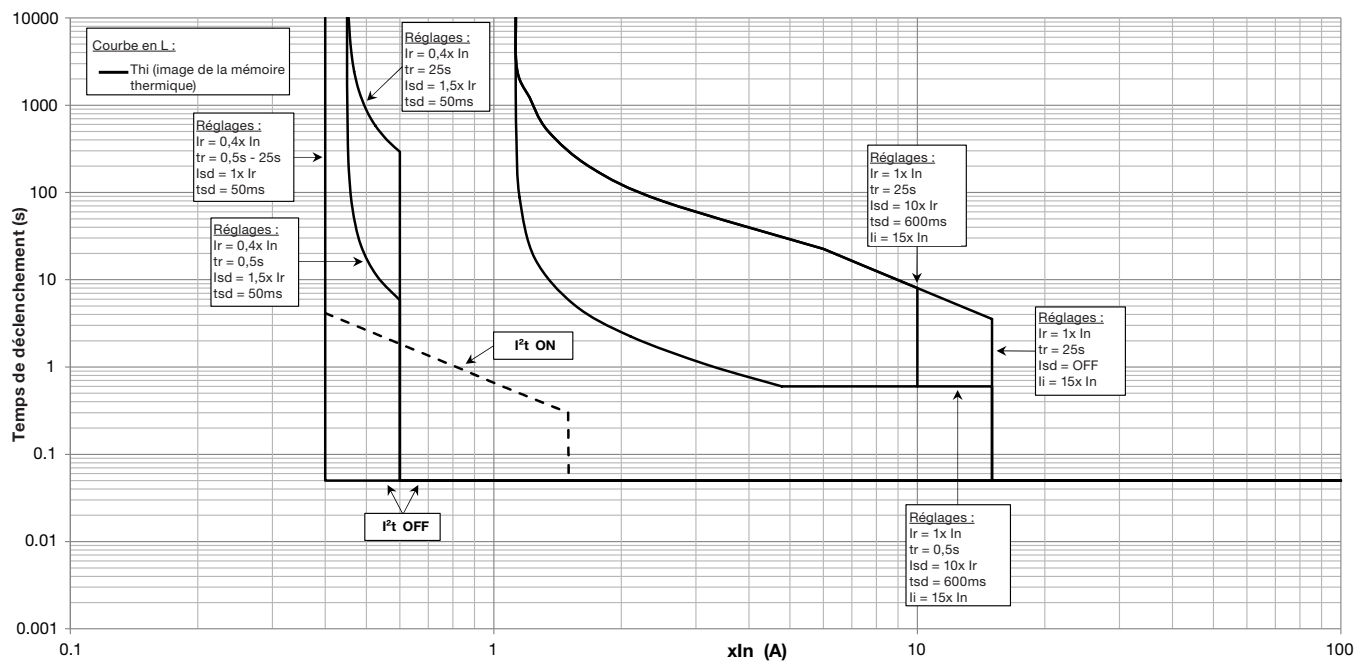

Disjoncteur ouvert avec déclencheur électronique sentinel Energy LSI – EI I2t

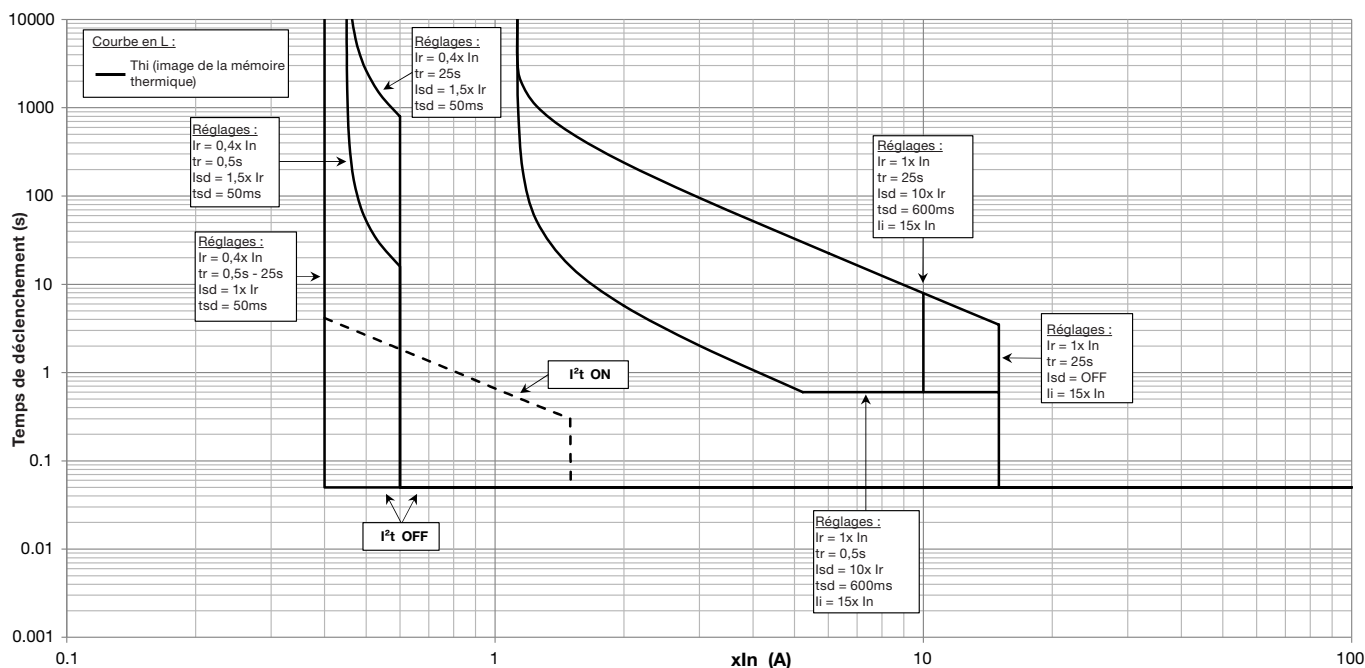

Disjoncteur ouvert avec déclencheur électronique sentinel Energy LSI – HVF I4t

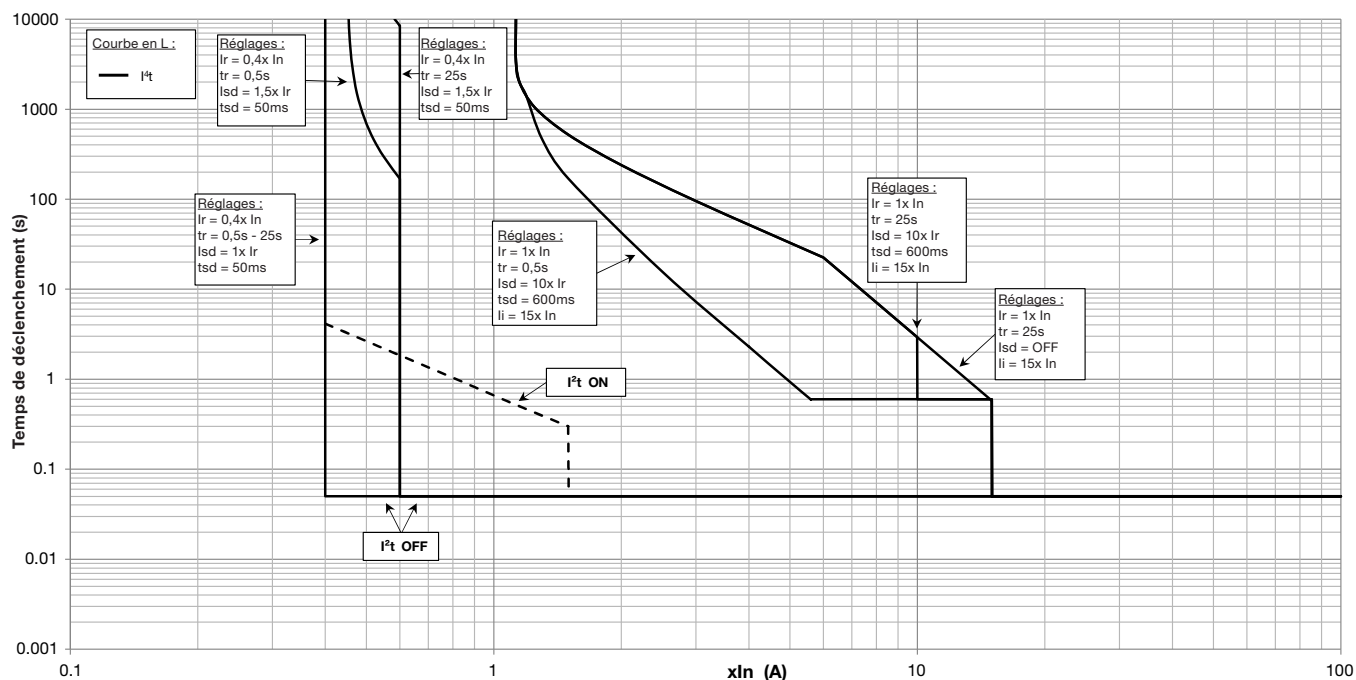

Disjoncteur ouvert avec déclencheur électronique sentinel Energy LSIg – courbe Thi

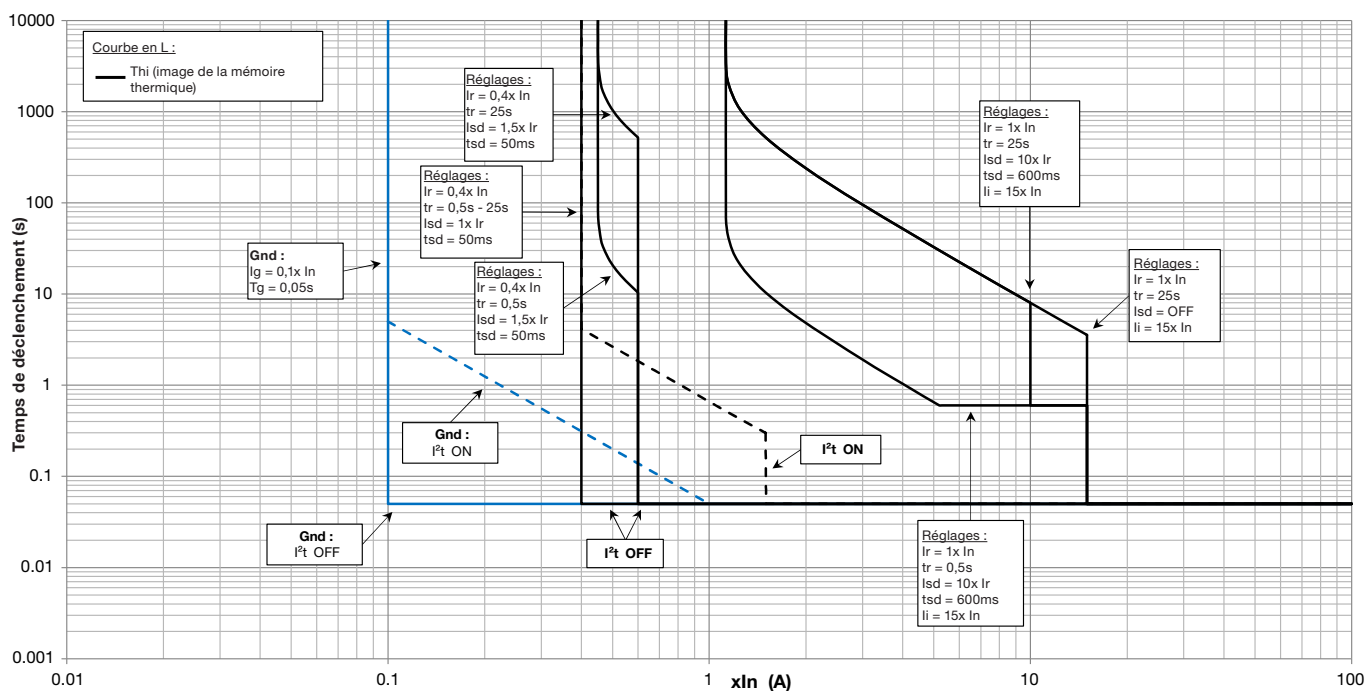

Disjoncteur ouvert avec déclencheur électronique sentinel Energy LSIG – SI I0.02t

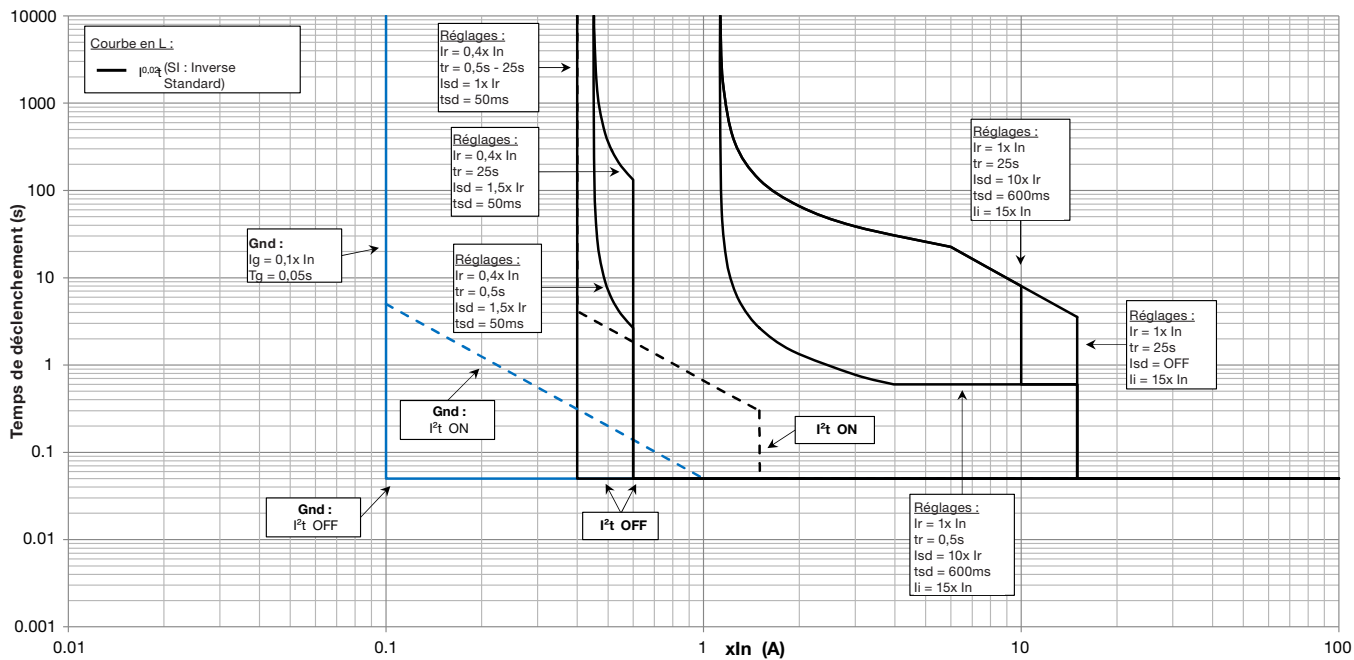

Disjoncteur ouvert avec déclencheur électronique sentinel Energy LSIG – VI It

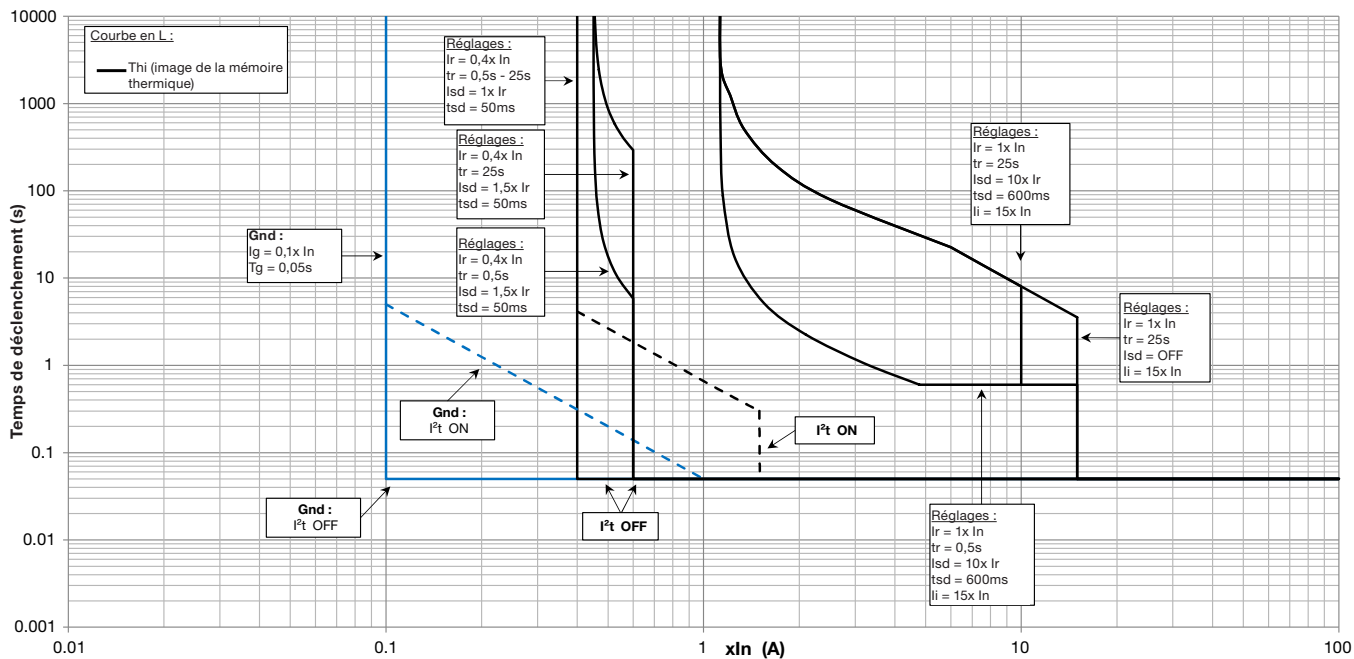

Disjoncteur ouvert avec déclencheur électronique sentinel Energy LSIG – EI I2t

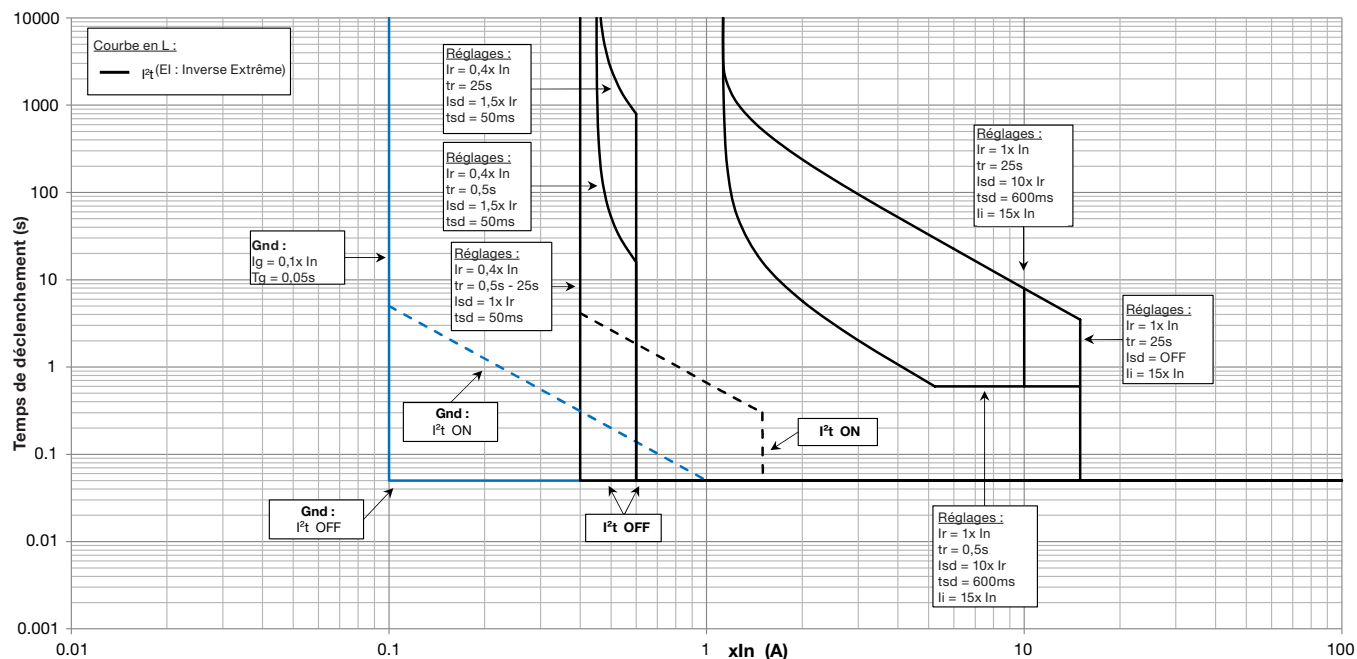

Disjoncteur ouvert avec déclencheur électronique sentinel Energy LSIG – HVF I4t

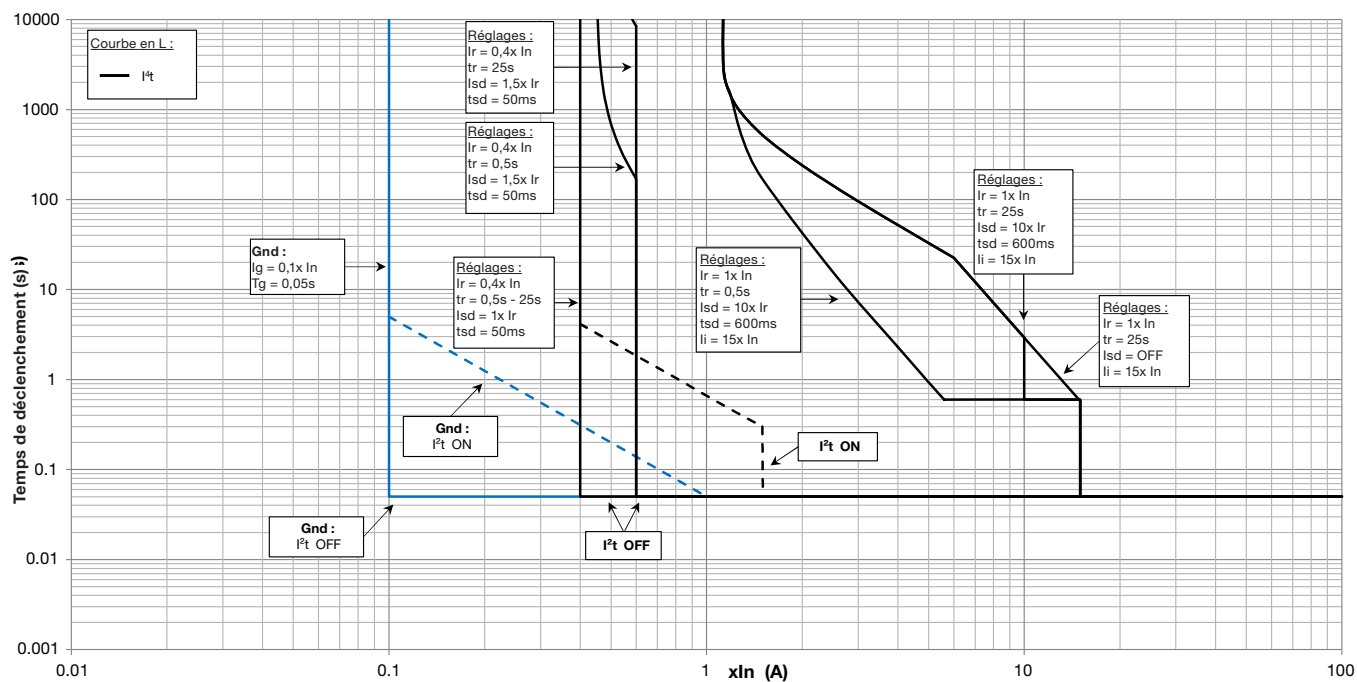

Caractéristiques de limitation d'énergie (contrainte thermique) 380/440 V CA pour HW1

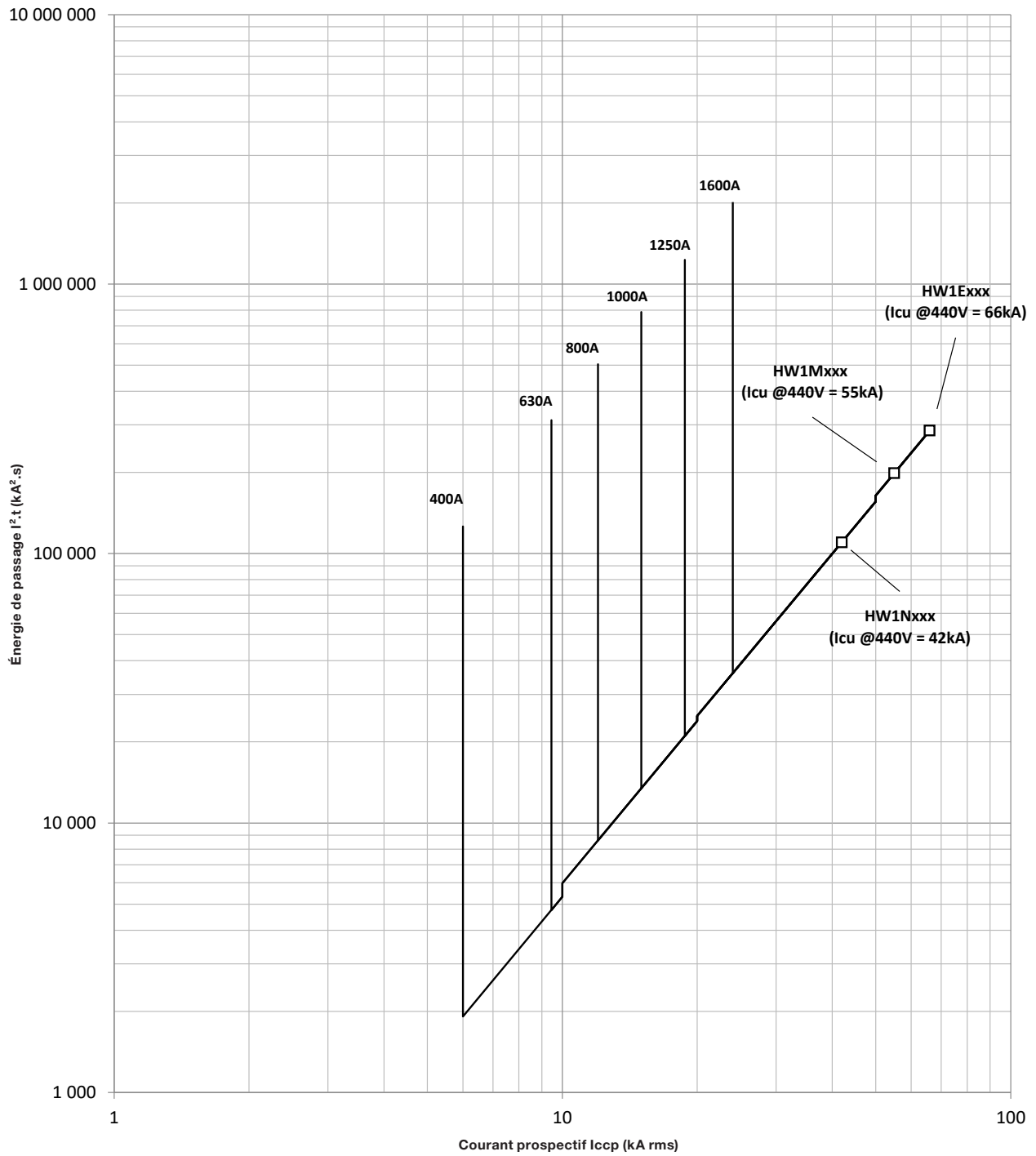

Caractéristiques de limitation d'énergie (contrainte thermique) au-delà de 440 V CA et jusqu'à 690 V CA pour HW1

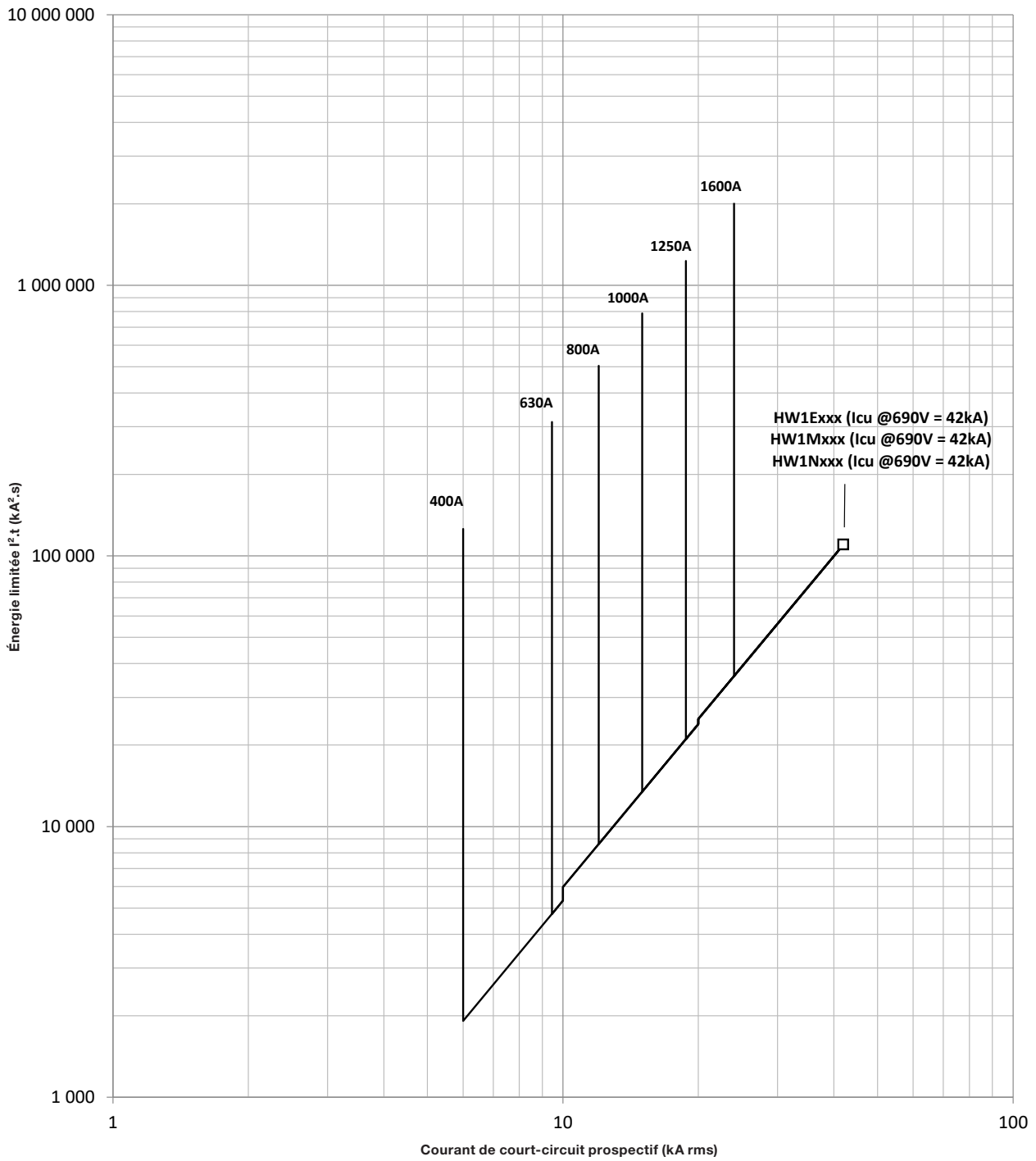

Caractéristiques de limitation d'énergie (contrainte thermique) 380/440 V CA pour HW2

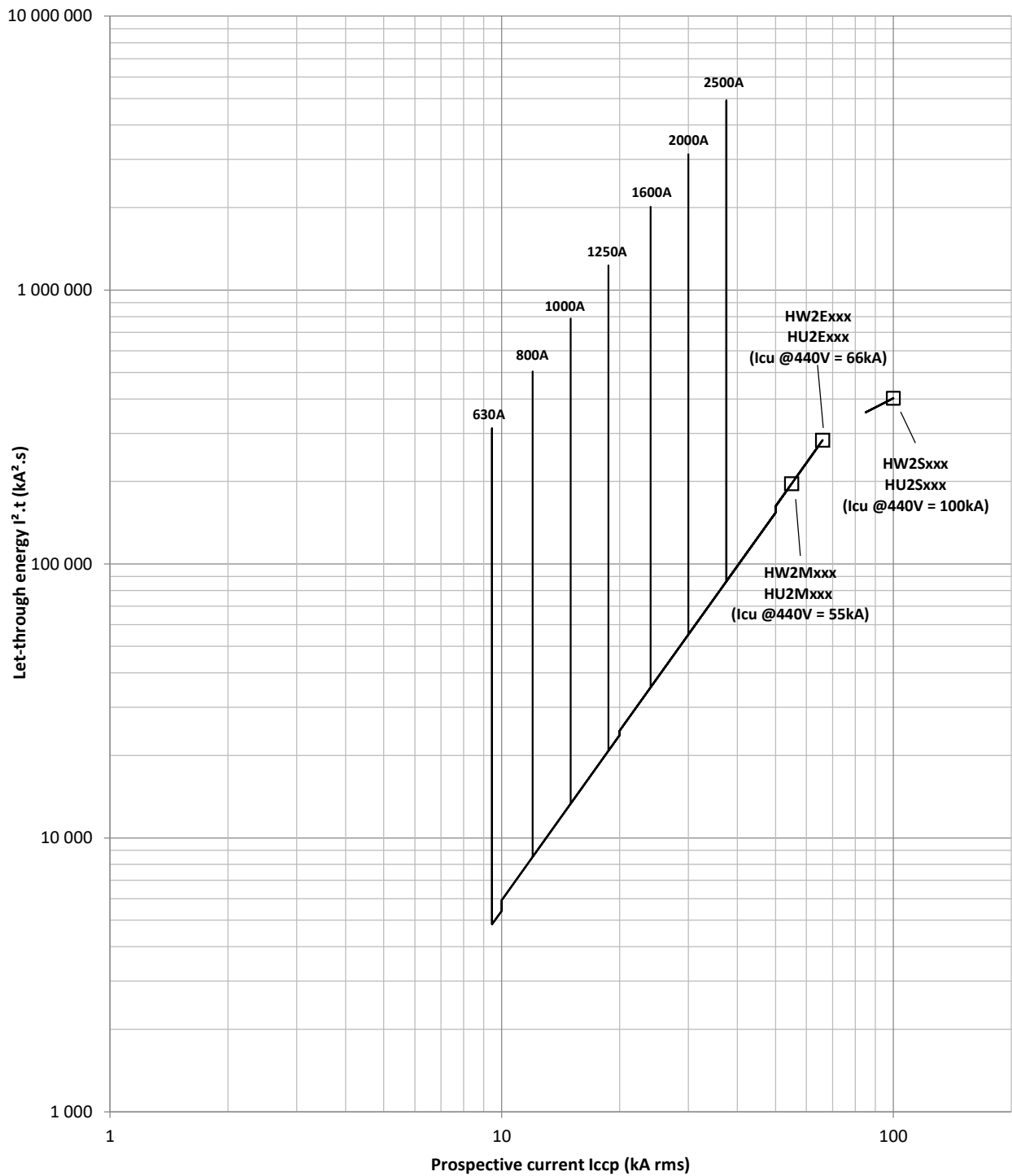

Caractéristiques de limitation d'énergie (contrainte thermique) au-delà de 440 V CA et jusqu'à 690 V CA pour HW2

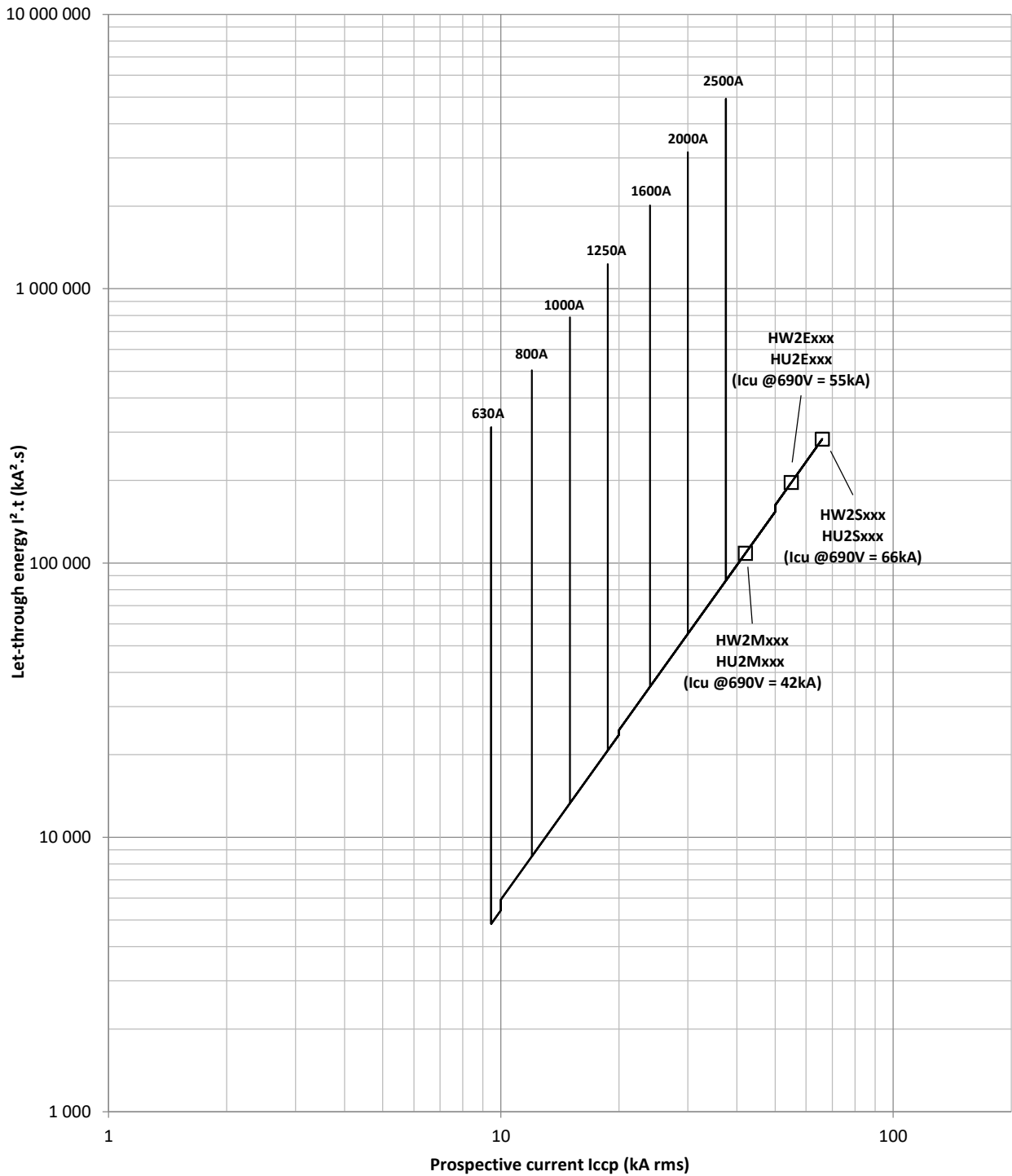

Caractéristiques de limitation d'énergie (contrainte thermique) 380/440 V CA pour HW4

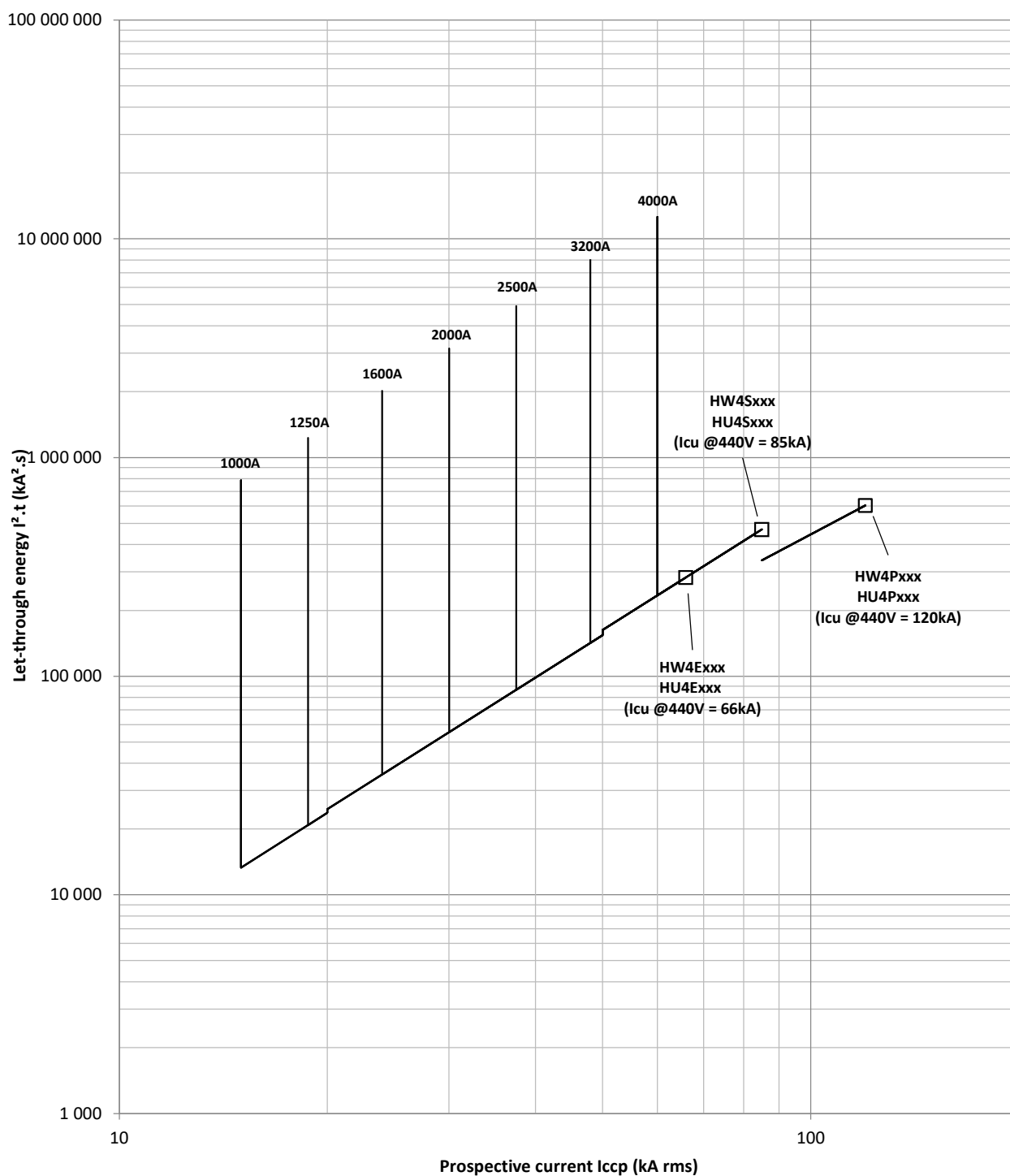

Caractéristiques de limitation d'énergie (contrainte thermique) au-delà de 440 V CA et jusqu'à 690 V CA pour HW4

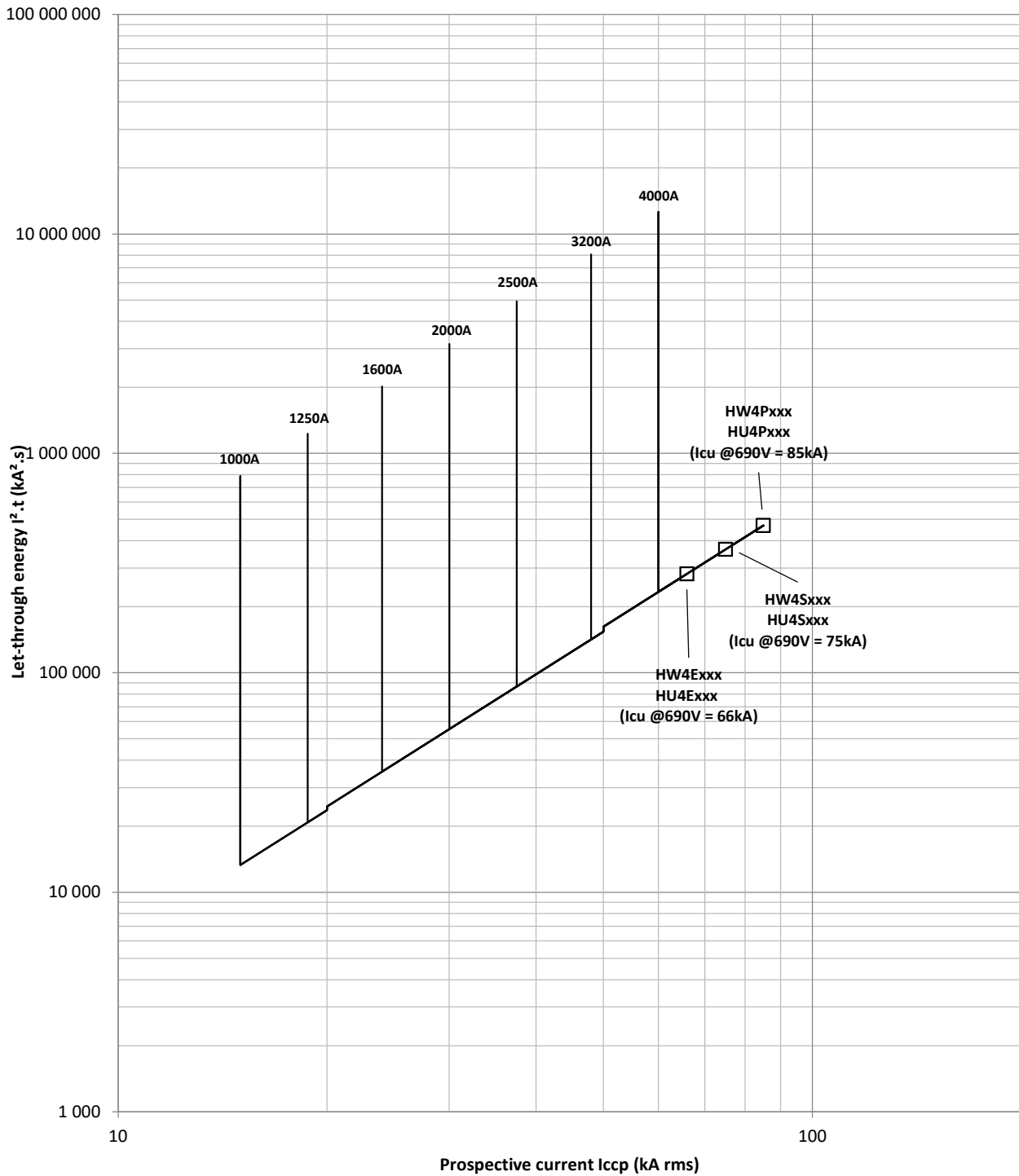

Caractéristiques de limitation de courant 80/440 V CA pour HW1

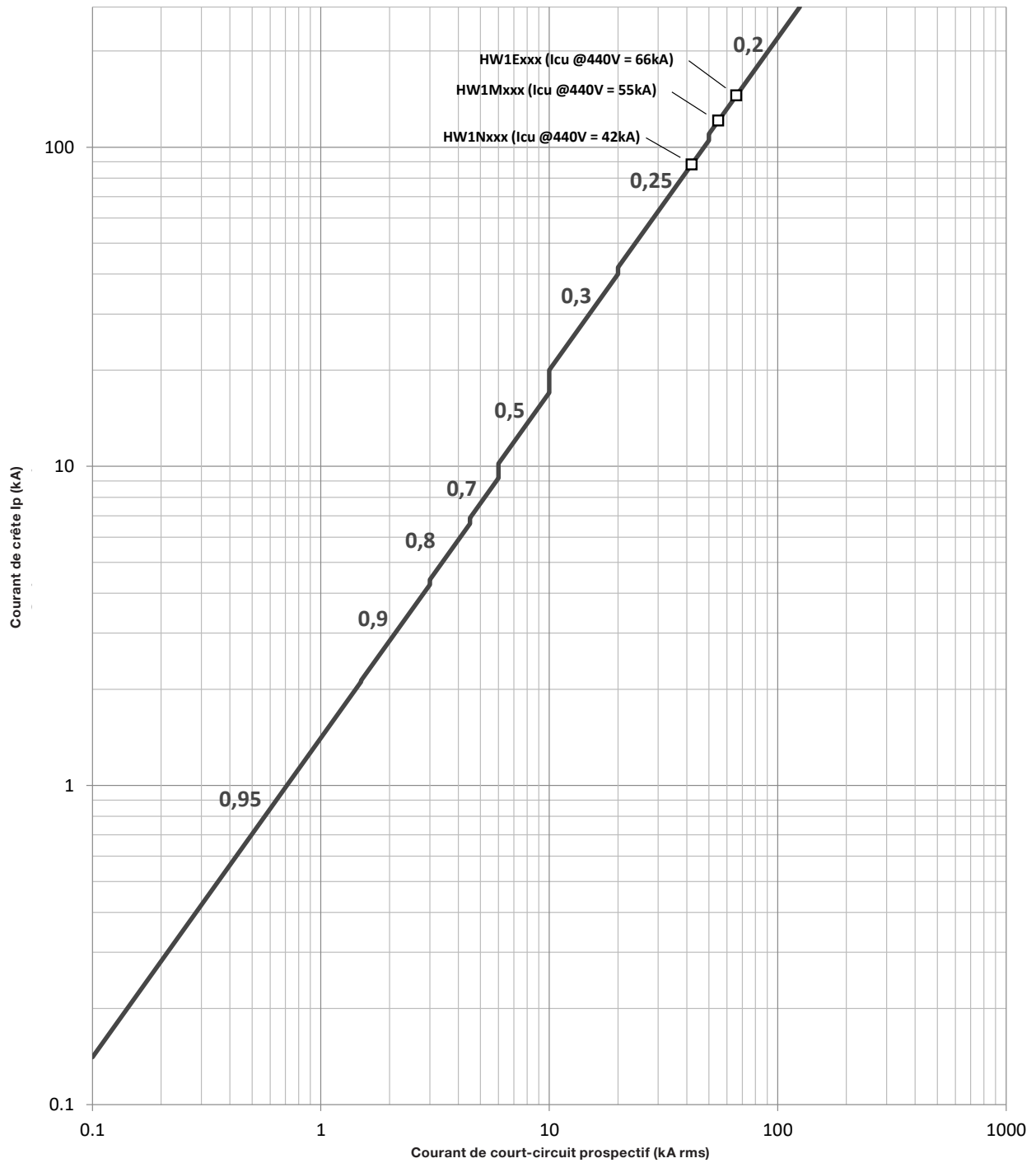

Caractéristiques de limitation de courant au-delà de 440 V CA et jusqu'à 690 VCA pour HW1

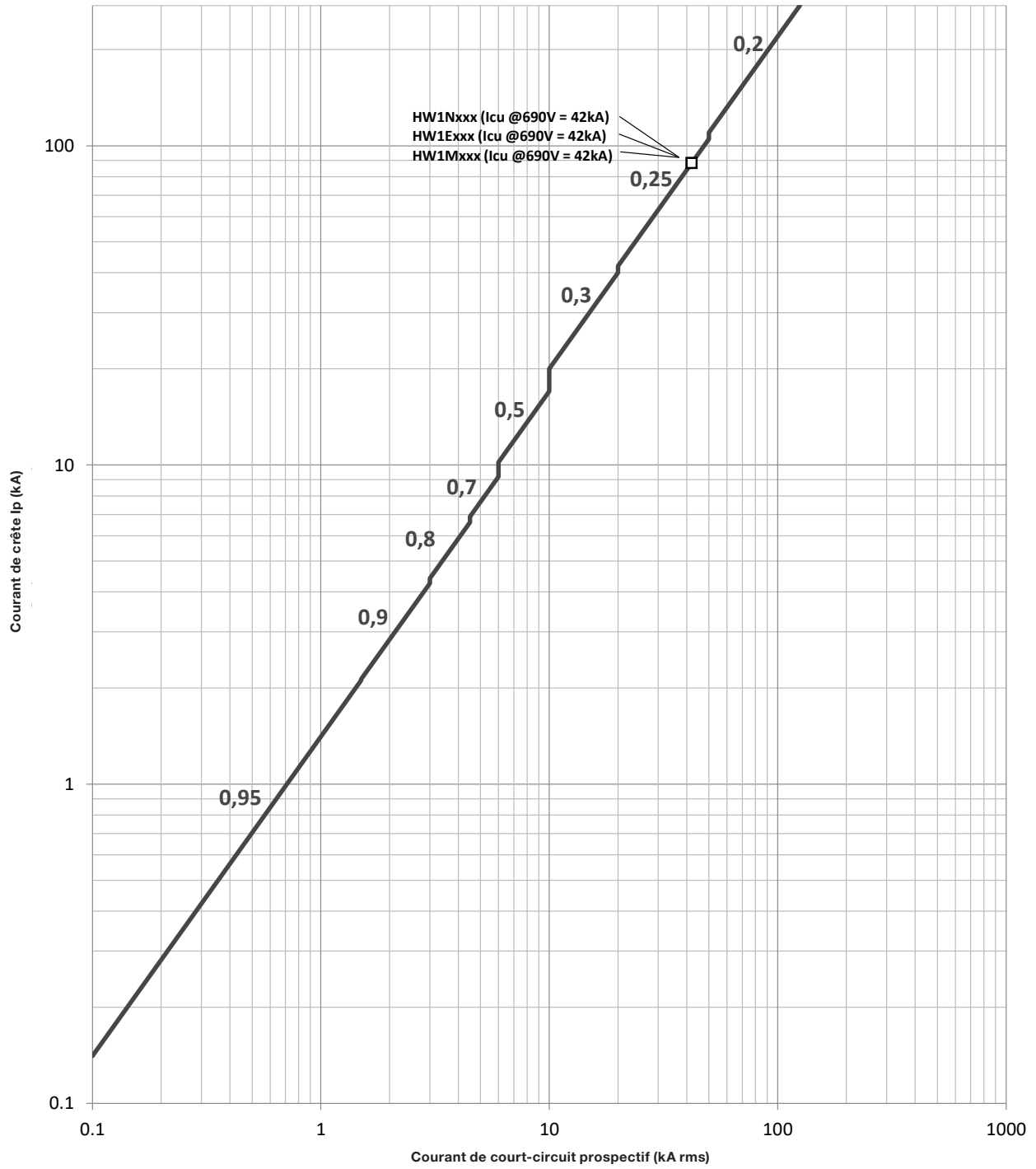

Caractéristiques de limitation de courant 380/440 V CA pour HW2

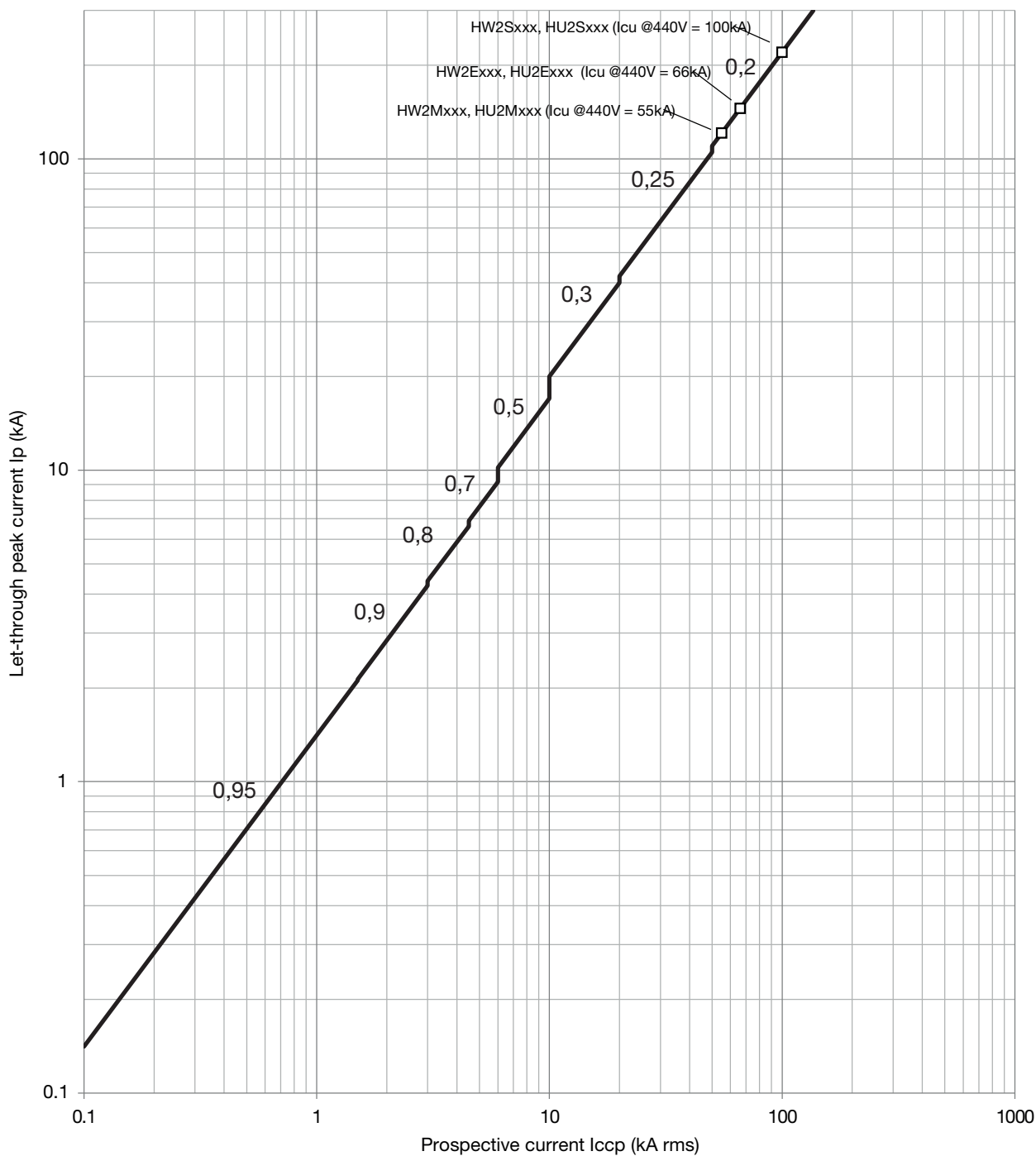

Caractéristiques de limitation de courant au-delà de 440 V CA et jusqu'à 690 V CA pour HW2

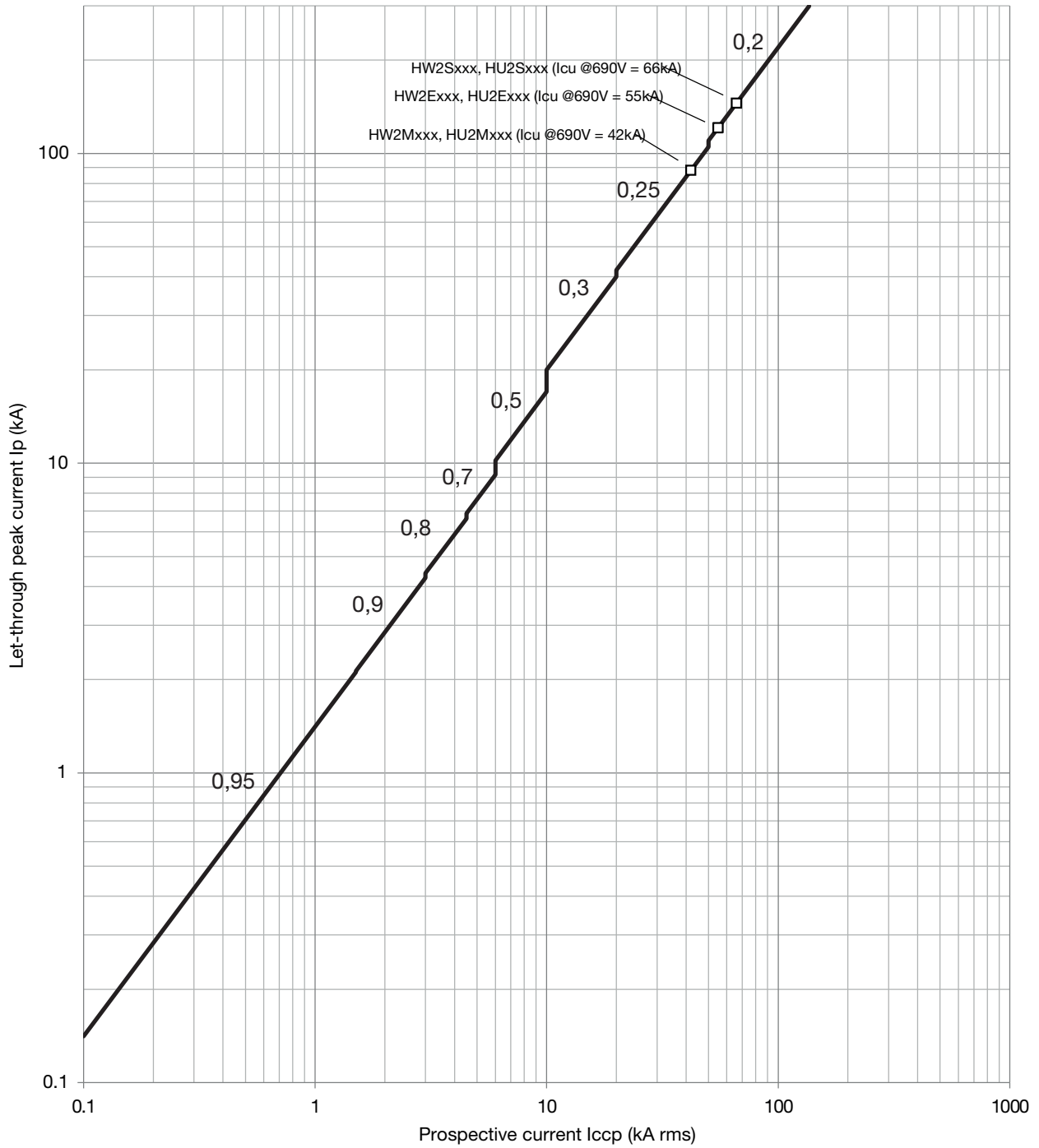

Caractéristiques de limitation de courant 380/440 V CA pour HW4

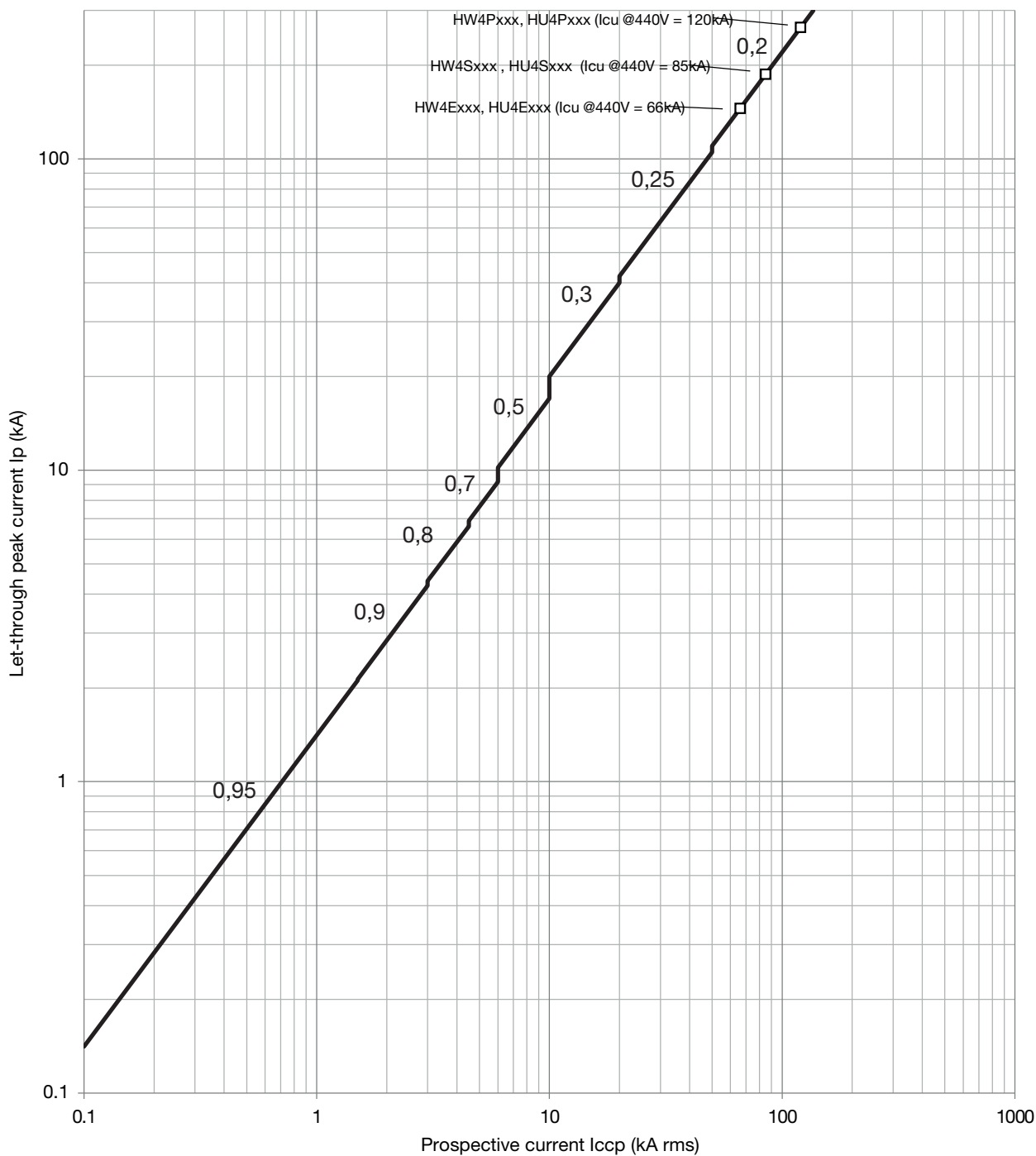

Caractéristiques de limitation de courant au-delà de 440 V CA et jusqu'à 690 V CA pour HW4

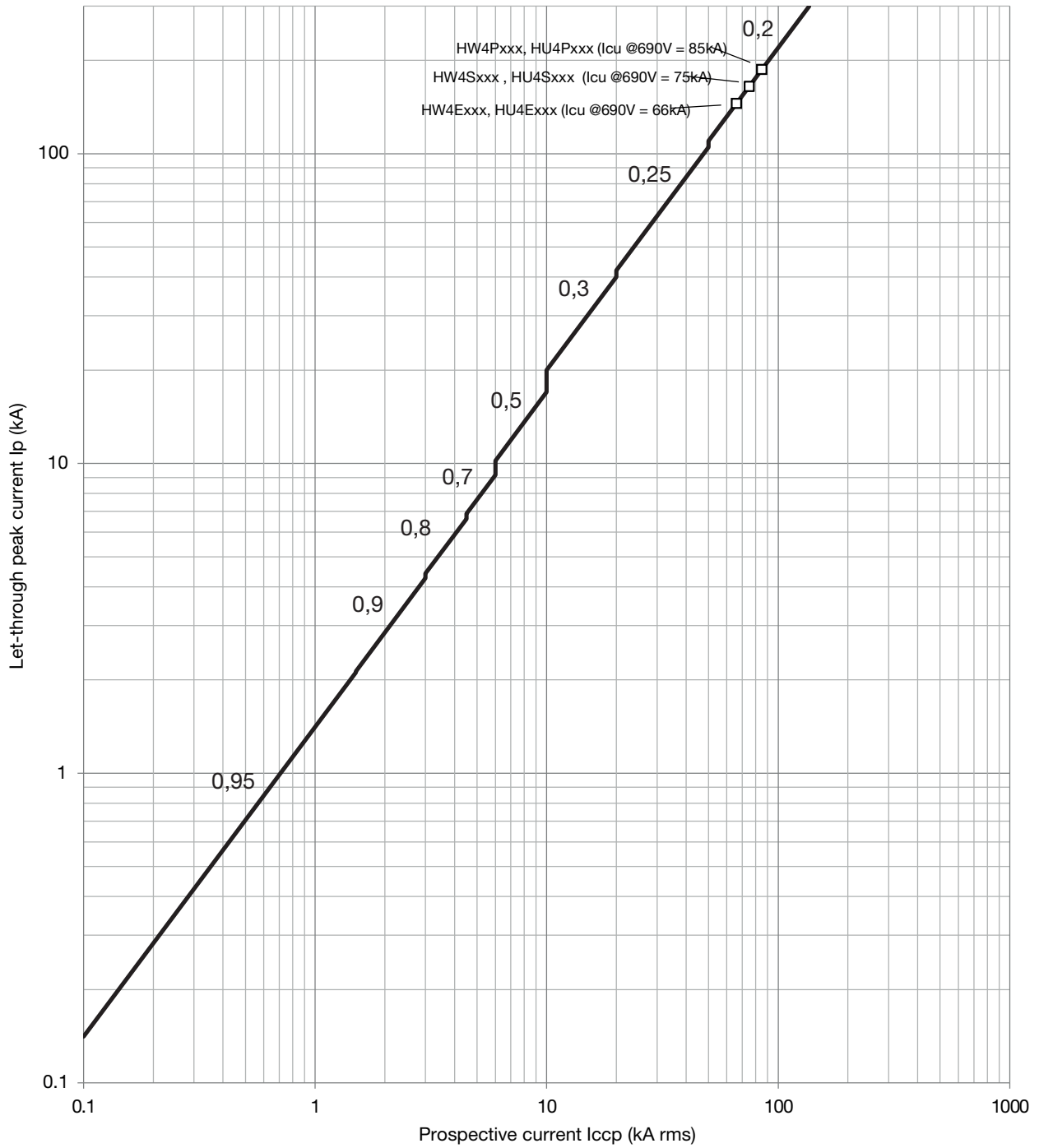

Caractéristiques de limitation de courant 380/440 V CA pour HW6

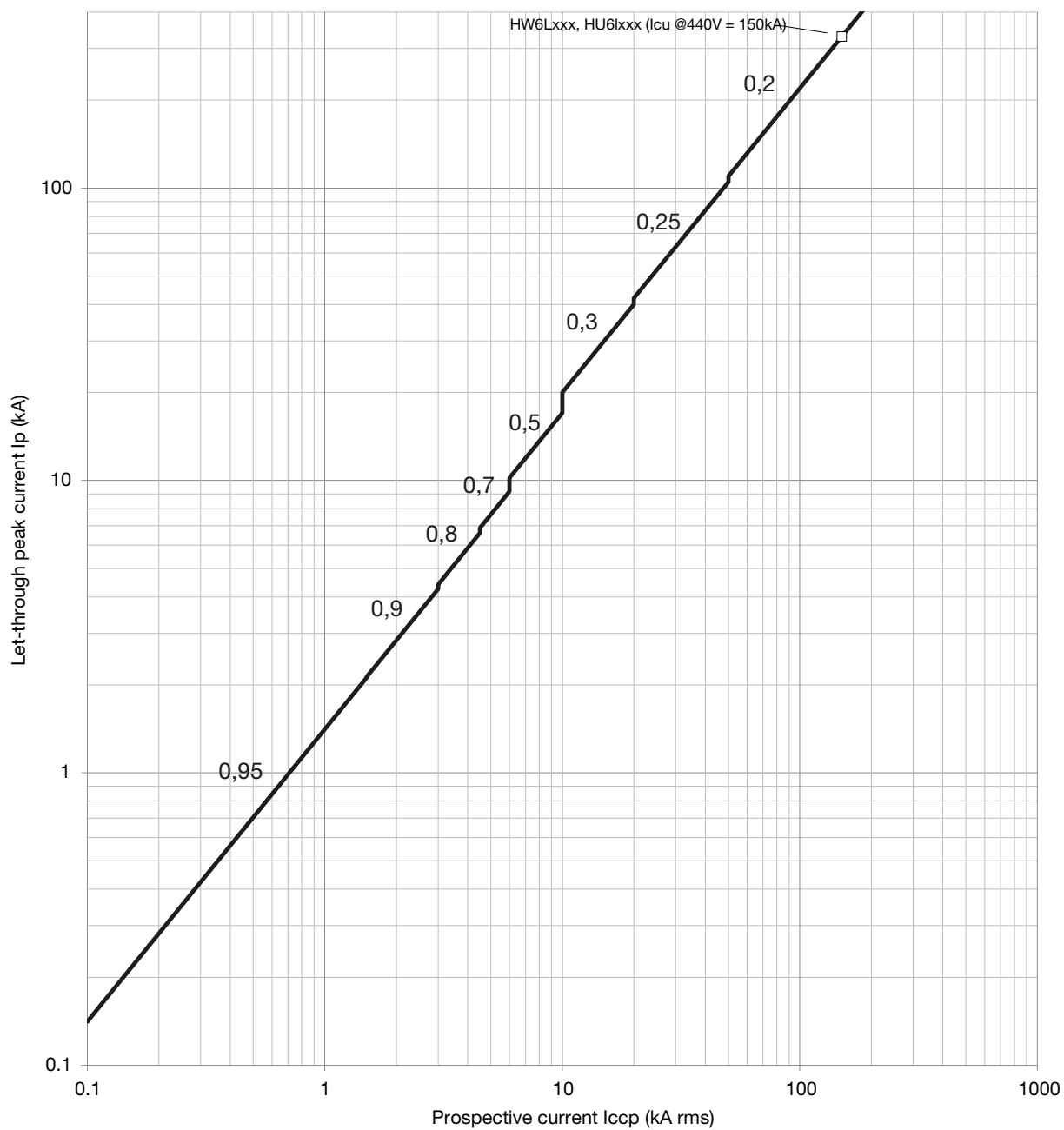

Caractéristiques de limitation de courant au-delà de 440 V CA et jusqu'à 690 V CA pour HW6

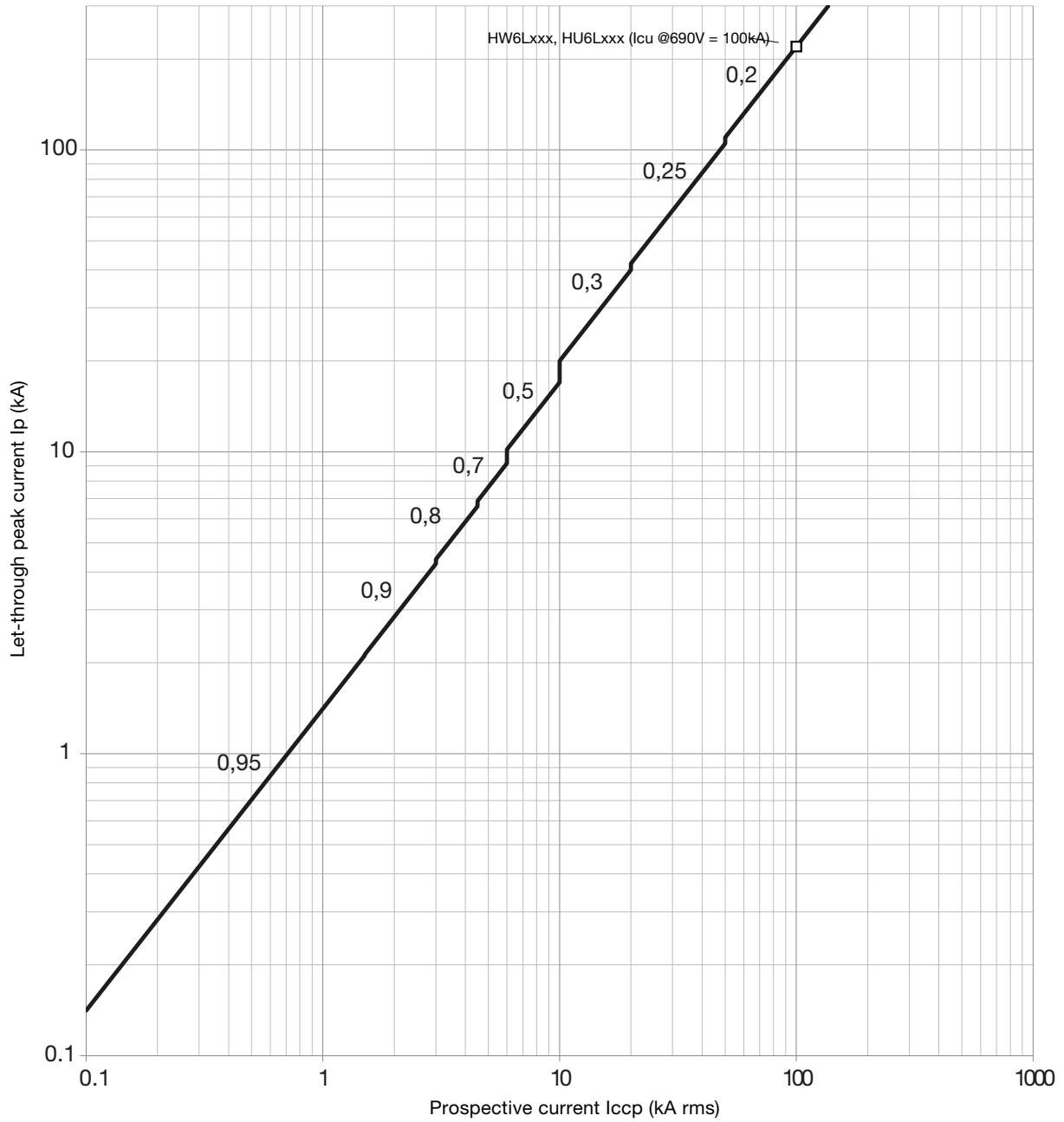

Caractéristiques de limitation d'énergie (contrainte thermique) 380/440 V CA pour HW6

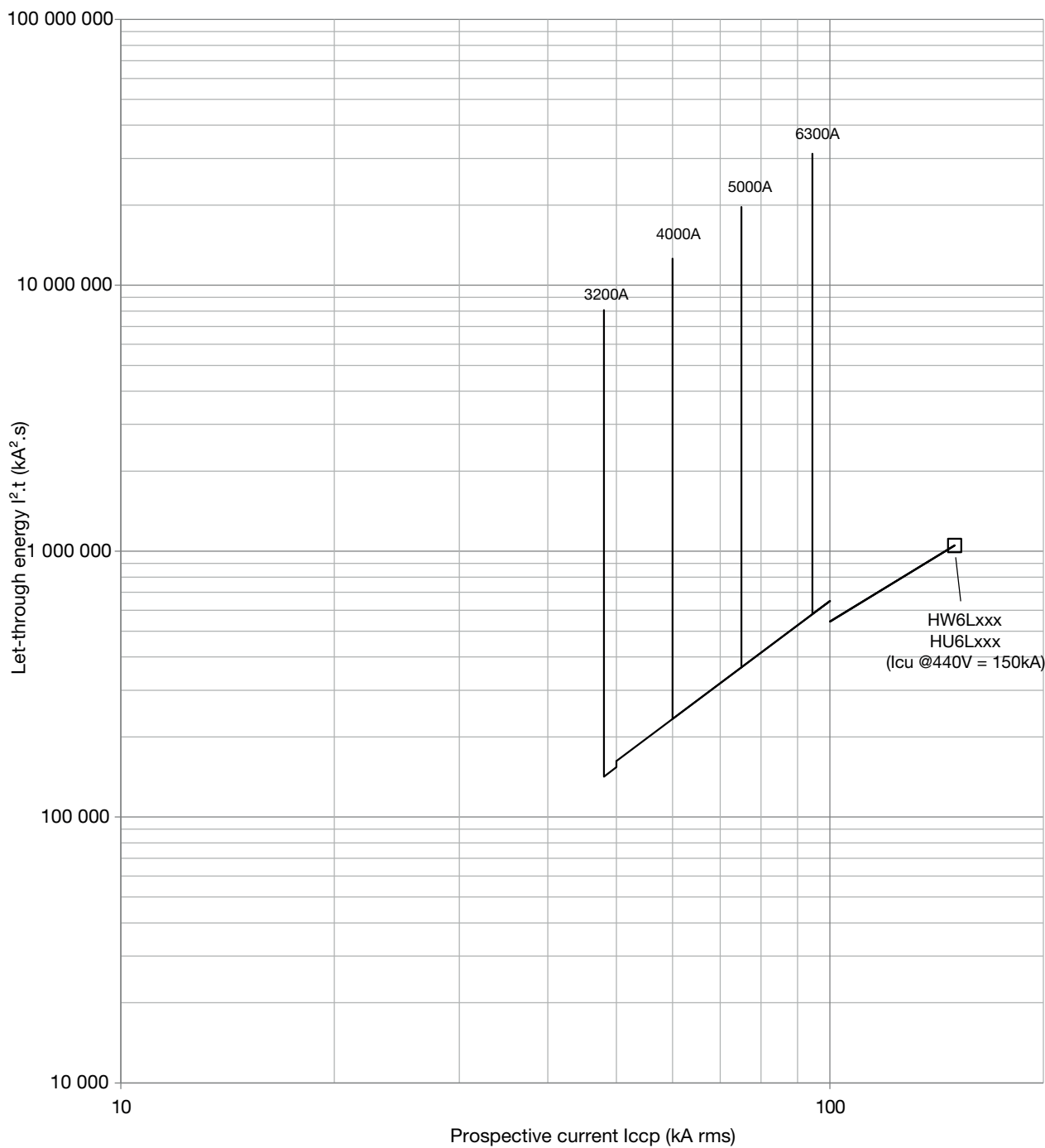

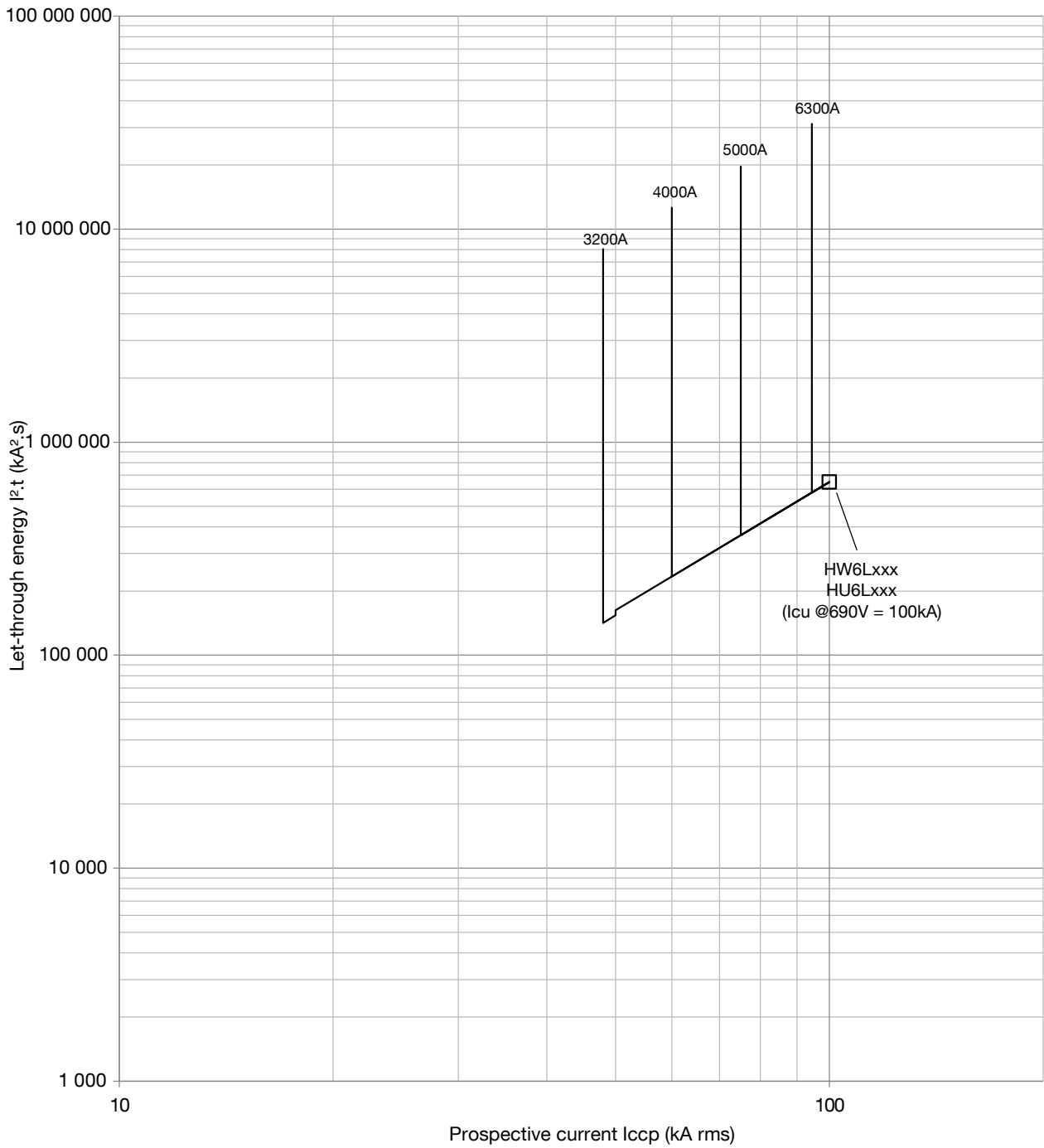

Caractéristiques de limitation d'énergie (contrainte thermique) au-delà de 440 V CA et jusqu'à 690 V CA pour HW6





Liste de références

	Page
01 Version fixe	206
02 Version débrochable	211
03 Déclencheurs électroniques	217
04 Accessoires de commande	221
05 Accessoires de signalisation	223
06 Accessoires de verrouillage et d'interverrouillage	225
07 Accessoires de connexion	227
08 Accessoires de protection	231
09 Accessoires de raccordement	233
10 Accessoires de communication	234



Disjoncteurs ouverts fixes pour déclencheur électronique sentinelle HW1

	Icu 380 - 440 V~	In (A)	3 pôles	4 pôles
 HW1E316FB	42 kA	400	HW1N304FB	HW1N404FB
		630	HW1N306FB	HW1N406FB
		800	HW1N308FB	HW1N408FB
		1000	HW1N310FB	HW1N410FB
		1250	HW1N312FB	HW1N412FB
		1600	HW1N316FB	HW1N416FB
 HW1E416FB	55 kA	400	HW1M304FB	HW1M404FB
		630	HW1M306FB	HW1M406FB
		800	HW1M308FB	HW1M408FB
		1000	HW1M310FB	HW1M410FB
		1250	HW1M312FB	HW1M412FB
		1600	HW1M316FB	HW1M416FB
	66 kA	400	HW1E304FB	HW1E404FB
		630	HW1E306FB	HW1E406FB
		800	HW1E308FB	HW1E408FB
		1000	HW1E310FB	HW1E410FB
		1250	HW1E312FB	HW1E412FB
		1600	HW1E316FB	HW1E416FB



Disjoncteurs ouverts fixes pour déclencheur électronique sentinelle HW2

	Icu 380 - 440 V~	In (A)	3 pôles	4 pôles
 HW2S325FB	55 kA	630	HW2M306FB	HW2M406FB
		800	HW2M308FB	HW2M408FB
		1000	HW2M310FB	HW2M410FB
		1250	HW2M312FB	HW2M412FB
		1600	HW2M316FB	HW2M416FB
		2000	HW2M320FB	HW2M420FB
		2500	HW2M325FB	HW2M425FB
 HW2S425FB	66 kA	630	HW2E306FB	HW2E406FB
		800	HW2E308FB	HW2E408FB
		1000	HW2E310FB	HW2E410FB
		1250	HW2E312FB	HW2E412FB
		1600	HW2E316FB	HW2E416FB
		2000	HW2E320FB	HW2E420FB
		2500	HW2E325FB	HW2E425FB
	100 kA	630	HW2S306FB	HW2S406FB
		800	HW2S308FB	HW2S408FB
		1000	HW2S310FB	HW2S410FB
		1250	HW2S312FB	HW2S412FB
		1600	HW2S316FB	HW2S416FB
		2000	HW2S320FB	HW2S420FB
		2500	HW2S325FB	HW2S425FB



Disjoncteurs ouverts fixes pour déclencheur électronique sentinel HW4

	Icu 380 - 440 V~	In (A)	3 pôles	4 pôles
 HW4P340FB	66 kA	1000	HW4E310FB	HW4E410FB
		1250	HW4E312FB	HW4E412FB
		1600	HW4E316FB	HW4E416FB
		2000	HW4E320FB	HW4E420FB
		2500	HW4E325FB	HW4E425FB
		3200	HW4E332FB	HW4E432FB
		4000	HW4E340FB	HW4E440FB
		 HW4P440FB	85 kA	1000
1250	HW4S312FB			HW4S412FB
1600	HW4S316FB			HW4S416FB
2000	HW4S320FB			HW4S420FB
2500	HW4S325FB			HW4S425FB
3200	HW4S332FB			HW4S432FB
4000	HW4S340FB			HW4S440FB
	120 kA			1000
		1250	HW4P312FB	HW4P412FB
		1600	HW4P316FB	HW4P416FB
		2000	HW4P320FB	HW4P420FB
		2500	HW4P325FB	HW4P425FB
		3200	HW4P332FB	HW4P432FB
		4000	HW4P340FB	HW4P440FB



Disjoncteurs ouverts fixes pour déclencheur électronique sentinel Energy HW1

	Icu 380 - 440 V~	In (A)	3 pôles	4 pôles
 HW1E316FE	42 kA	400	HW1N304FE	HW1N404FE
		630	HW1N306FE	HW1N406FE
		800	HW1N308FE	HW1N408FE
		1000	HW1N310FE	HW1N410FE
		1250	HW1N312FE	HW1N412FE
		1600	HW1N316FE	HW1N416FE
 HW1E416FE	55 kA	400	HW1M304FE	HW1M404FE
		630	HW1M306FE	HW1M406FE
		800	HW1M308FE	HW1M408FE
		1000	HW1M310FE	HW1M410FE
		1250	HW1M312FE	HW1M412FE
		1600	HW1M316FE	HW1M416FE
	66 kA	400	HW1E304FE	HW1E404FE
		630	HW1E306FE	HW1E406FE
		800	HW1E308FE	HW1E408FE
		1000	HW1E310FE	HW1E410FE
		1250	HW1E312FE	HW1E412FE
		1600	HW1E316FE	HW1E416FE

Disjoncteurs ouverts fixes pour déclencheur électronique sentinel Energy HW2

	Icu 380 - 440 V~	In (A)	3 pôles	4 pôles
 HW2S325FE	55 kA	630	HW2M306FE	HW2M406FE
		800	HW2M308FE	HW2M408FE
		1000	HW2M310FE	HW2M410FE
		1250	HW2M312FE	HW2M412FE
		1600	HW2M316FE	HW2M416FE
		2000	HW2M320FE	HW2M420FE
		2500	HW2M325FE	HW2M425FE
 HW2S425FE	66 kA	630	HW2E306FE	HW2E406FE
		800	HW2E308FE	HW2E408FE
		1000	HW2E310FE	HW2E410FE
		1250	HW2E312FE	HW2E412FE
		1600	HW2E316FE	HW2E416FE
		2000	HW2E320FE	HW2E420FE
		2500	HW2E325FE	HW2E425FE
	100 kA	630	HW2S306FE	HW2S406FE
		800	HW2S308FE	HW2S408FE
		1000	HW2S310FE	HW2S410FE
		1250	HW2S312FE	HW2S412FE
		1600	HW2S316FE	HW2S416FE
		2000	HW2S320FE	HW2S420FE
		2500	HW2S325FE	HW2S425FE

Disjoncteurs ouverts fixes pour déclencheur électronique sentinel Energy HW4

	Icu 380 - 440 V~	In (A)	3 pôles	4 pôles
 HW4P340FE	66 kA	1000	HW4E310FE	HW4E410FE
		1250	HW4E312FE	HW4E412FE
		1600	HW4E316FE	HW4E416FE
		2000	HW4E320FE	HW4E420FE
		2500	HW4E325FE	HW4E425FE
		3200	HW4E332FE	HW4E432FE
		4000	HW4E340FE	HW4E440FE
		 HW4P440FE	85 kA	1000
1250	HW4S312FE			HW4S412FE
1600	HW4S316FE			HW4S416FE
2000	HW4S320FE			HW4S420FE
2500	HW4S325FE			HW4S425FE
3200	HW4S332FE			HW4S432FE
4000	HW4S340FE			HW4S440FE
	120 kA			1000
		1250	HW4P312FE	HW4P412FE
		1600	HW4P316FE	HW4P416FE
		2000	HW4P320FE	HW4P420FE
		2500	HW4P325FE	HW4P425FE
		3200	HW4P332FE	HW4P432FE
		4000	HW4P340FE	HW4P440FE

Interrupteurs-sectionneurs fixes HW1

	In (A)	3 pôles	4 pôles
	400	HW1W304FS	HW1W404FS
	630	HW1W306FS	HW1W406FS
	800	HW1W308FS	HW1W408FS
	1000	HW1W310FS	HW1W410FS
	1250	HW1W312FS	HW1W412FS
	HW1W416FS	1600	HW1W316FS



Interrupteurs-sectionneurs fixes HW2

	In (A)	3 pôles	4 pôles
	630	HW2W306FS	HW2W406FS
	800	HW2W308FS	HW2W408FS
	1000	HW2W310FS	HW2W410FS
	1250	HW2W312FS	HW2W412FS
	1600	HW2W316FS	HW2W416FS
	HW2W325FS	2000	HW2W320FS
	2500	HW2W325FS	HW2W425FS



Interrupteurs-sectionneurs fixes HW4

	In (A)	3 pôles	4 pôles	
	1000	HW4W310FS	HW4W410FS	
	1250	HW4W312FS	HW4W412FS	
	1600	HW4W316FS	HW4W416FS	
	2000	HW4W320FS	HW4W420FS	
	HW4W440FS	2500	HW4W325FS	HW4W425FS
		3200	HW4W332FS	HW4W432FS
		4000	HW4W340FS	HW4W440FS

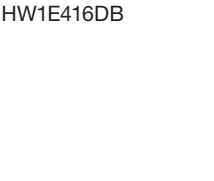

Disjoncteurs ouverts débrochables pour déclencheur électronique sentinel HW1 (partie mobile)

	Icu 380 - 440 V~	In (A)	3 pôles	4 pôles
 HW1E316DB	42 kA	400	HW1N304DB	HW1N404DB
		630	HW1N306DB	HW1N406DB
		800	HW1N308DB	HW1N408DB
		1000	HW1N310DB	HW1N410DB
		1250	HW1N312DB	HW1N412DB
		1600	HW1N316DB	HW1N416DB
 HW1E416DB	55 kA	400	HW1M304DB	HW1M404DB
		630	HW1M306DB	HW1M406DB
		800	HW1M308DB	HW1M408DB
		1000	HW1M310DB	HW1M410DB
		1250	HW1M312DB	HW1M412DB
		1600	HW1M316DB	HW1M416DB
 HW1E416DB	66 kA	400	HW1E304DB	HW1E404DB
		630	HW1E306DB	HW1E406DB
		800	HW1E308DB	HW1E408DB
		1000	HW1E310DB	HW1E410DB
		1250	HW1E312DB	HW1E412DB
		1600	HW1E316DB	HW1E416DB

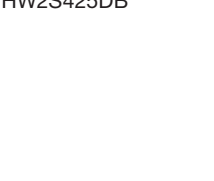

Disjoncteurs ouverts débrochables pour déclencheur électronique sentinel HW2 (partie mobile)

	Icu 380 - 440 V~	In (A)	3 pôles	4 pôles
 HW2S325DB	55 kA	630	HW2M306DB	HW2M406DB
		800	HW2M308DB	HW2M408DB
		1000	HW2M310DB	HW2M410DB
		1250	HW2M312DB	HW2M412DB
		1600	HW2M316DB	HW2M416DB
		2000	HW2M320DB	HW2M420DB
		2500	HW2M325DB	HW2M425DB
 HW2S425DB	66 kA	630	HW2E306DB	HW2E406DB
		800	HW2E308DB	HW2E408DB
		1000	HW2E310DB	HW2E410DB
		1250	HW2E312DB	HW2E412DB
		1600	HW2E316DB	HW2E416DB
		2000	HW2E320DB	HW2E420DB
		2500	HW2E325DB	HW2E425DB
		 HW2S425DB	100 kA	630
800	HW2S308DB			HW2S408DB
1000	HW2S310DB			HW2S410DB
1250	HW2S312DB			HW2S412DB
1600	HW2S316DB			HW2S416DB
2000	HW2S320DB			HW2S420DB
2500	HW2S325DB			HW2S425DB



Disjoncteurs ouverts débrochables pour déclencheur électronique sentinel HW4 (partie mobile)

Icu 380 - 440 V~	In (A)	3 pôles	4 pôles	
 HW4P340DB	66 kA	1000	HW4E310DB	HW4E410DB
	1250	HW4E312DB	HW4E412DB	
	1600	HW4E316DB	HW4E416DB	
	2000	HW4E320DB	HW4E420DB	
	2500	HW4E325DB	HW4E425DB	
	3200	HW4E332DB	HW4E432DB	
	4000	HW4E340DB	HW4E440DB	
 HW4P440DB	85 kA	1000	HW4S310DB	HW4S410DB
	1250	HW4S312DB	HW4S412DB	
	1600	HW4S316DB	HW4S416DB	
	2000	HW4S320DB	HW4S420DB	
	2500	HW4S325DB	HW4S425DB	
	3200	HW4S332DB	HW4S432DB	
	4000	HW4S340DB	HW4S440DB	
120 kA	1000	HW4P310DB	HW4P410DB	
	1250	HW4P312DB	HW4P412DB	
	1600	HW4P316DB	HW4P416DB	
	2000	HW4P320DB	HW4P420DB	
	2500	HW4P325DB	HW4P425DB	
	3200	HW4P332DB	HW4P432DB	
	4000	HW4P340DB	HW4P440DB	



Disjoncteurs ouverts débrochables pour déclencheur électronique sentinel HW6 (partie mobile)

Icu 380 - 440 V~	In (A)	3 pôles	4 pôles	
 HW6L363DB	100 kA	3200	HW6L332DB	HW6L432DB
		4000	HW6L340DB	HW6L440DB
		5000	HW6L350DB	HW6L450DB
		6300	HW6L363DB	HW6L463DB
 HW6L463DB				



Disjoncteurs ouverts débrochables pour déclencheur électronique sentinel Energy HW1 (partie mobile)

	Icu 380 - 440 V~	In (A)	3 pôles	4 pôles
 HW1E316DE	42 kA	400	HW1N304DE	HW1N404DE
		630	HW1N306DE	HW1N406DE
		800	HW1N308DE	HW1N408DE
		1000	HW1N310DE	HW1N410DE
		1250	HW1N312DE	HW1N412DE
		1600	HW1N316DE	HW1N416DE
 HW1E416DE	55 kA	400	HW1M304DE	HW1M404DE
		630	HW1M306DE	HW1M406DE
		800	HW1M308DE	HW1M408DE
		1000	HW1M310DE	HW1M410DE
		1250	HW1M312DE	HW1M412DE
		1600	HW1M316DE	HW1M416DE
HW1E416DE	66 kA	400	HW1E304DE	HW1E404DE
		630	HW1E306DE	HW1E406DE
		800	HW1E308DE	HW1E408DE
		1000	HW1E310DE	HW1E410DE
		1250	HW1E312DE	HW1E412DE
		1600	HW1E316DE	HW1E416DE



Disjoncteurs ouverts débrochables pour déclencheur électronique sentinel Energy HW2 (partie mobile)

	Icu 380 - 440 V~	In (A)	3 pôles	4 pôles
 HW2S325DE	55 kA	630	HW2M306DE	HW2M406DE
		800	HW2M308DE	HW2M408DE
		1000	HW2M310DE	HW2M410DE
		1250	HW2M312DE	HW2M412DE
		1600	HW2M316DE	HW2M416DE
		2000	HW2M320DE	HW2M420DE
		2500	HW2M325DE	HW2M425DE
 HW2S425DE	66 kA	630	HW2E306DE	HW2E406DE
		800	HW2E308DE	HW2E408DE
		1000	HW2E310DE	HW2E410DE
		1250	HW2E312DE	HW2E412DE
		1600	HW2E316DE	HW2E416DE
		2000	HW2E320DE	HW2E420DE
		2500	HW2E325DE	HW2E425DE
		HW2S425DE	100 kA	630
800	HW2S308DE			HW2S408DE
1000	HW2S310DE			HW2S410DE
1250	HW2S312DE			HW2S412DE
1600	HW2S316DE			HW2S416DE
2000	HW2S320DE			HW2S420DE
2500	HW2S325DE			HW2S425DE

Disjoncteurs ouverts débrochables pour déclencheur électronique sentinel Energy HW4 (partie mobile)

Icu 380 - 440 V~	In (A)	3 pôles	4 pôles	
 HW4P340DE	66 kA	1000	HW4E310DE	HW4E410DE
		1250	HW4E312DE	HW4E412DE
		1600	HW4E316DE	HW4E416DE
		2000	HW4E320DE	HW4E420DE
		2500	HW4E325DE	HW4E425DE
		3200	HW4E332DE	HW4E432DE
		4000	HW4E340DE	HW4E440DE
 HW4P440DE	85 kA	1000	HW4S310DE	HW4S410DE
		1250	HW4S312DE	HW4S412DE
		1600	HW4S316DE	HW4S416DE
		2000	HW4S320DE	HW4S420DE
		2500	HW4S325DE	HW4S425DE
		3200	HW4S332DE	HW4S432DE
		4000	HW4S340DE	HW4S440DE
	120 kA	1000	HW4P310DE	HW4P410DE
		1250	HW4P312DE	HW4P412DE
		1600	HW4P316DE	HW4P416DE
		2000	HW4P320DE	HW4P420DE
		2500	HW4P325DE	HW4P425DE
		3200	HW4P332DE	HW4P432DE
		4000	HW4P340DE	HW4P440DE

Disjoncteurs ouverts débrochables pour déclencheur électronique sentinel Energy HW6 (produit complet)

Icu 380 - 440 V~	In (A)	3 pôles	4 pôles	
 HE6L363DQMPAAAAAAAA  HE6L463DQMPAAAAAAAA	150 kA	6300	HE6L363DQMBAAAAAAAA Energy LSI Ultimate VCVC	HE6L463DQMBAAAAAAAA Energy LSI Ultimate VCVC
			HE6L363DQMPAAAAAAAA Energy LSI Ultimate HCHC	HE6L463DQMPAAAAAAAA Energy LSI Ultimate HCHC

Interrupteurs-sectionneurs débrochables HW1 (partie mobile)

	In (A)	3 pôles	4 pôles
	400	HW1W304DS	HW1W404DS
	630	HW1W306DS	HW1W406DS
	800	HW1W308DS	HW1W408DS
	1000	HW1W310DS	HW1W410DS
	1250	HW1W312DS	HW1W412DS
	HW1W316DS	1600	HW1W316DS

Interrupteurs-sectionneurs débrochables HW2 (partie mobile)

	In (A)	3 pôles	4 pôles	
	630	HW2W306DS	HW2W406DS	
	800	HW2W308DS	HW2W408DS	
	1000	HW2W310DS	HW2W410DS	
	1250	HW2W312DS	HW2W412DS	
	HW2W425DS	1600	HW2W316DS	HW2W416DS
		2000	HW2W320DS	HW2W420DS
		2500	HW2W325DS	HW2W425DS

Interrupteurs-sectionneurs débrochables HW4 (partie mobile)

	In (A)	3 pôles	4 pôles	
	1000	HW4W310DS	HW4W410DS	
	1250	HW4W312DS	HW4W412DS	
	1600	HW4W316DS	HW4W416DS	
	2000	HW4W320DS	HW4W420DS	
	HW4W340DS	2500	HW4W325DS	HW4W425DS
		3200	HW4W332DS	HW4W432DS
		4000	HW4W340DS	HW4W440DS

Interrupteurs-sectionneurs débrochables HW6 (produit complet)

	In (A)	3 pôles	4 pôles
	6300	HE6W363DSABAAAAAAAA VCVC	HE6W463DSABAAAAAAAA VCVC
		HE6W363DSAPAAAAAAAA HCHC	HE6W463DSAPAAAAAAAA HCHC
			
HE6W363DSAPAAAAAAAA HCHC			

Châssis pour Disjoncteurs ouverts ou Interrupteurs-sectionneurs - Version débrochable HW1 (partie fixe)

	3 pôles	4 pôles
	HW1C3EH	HW1C4EH

HW1C3EH

Châssis pour Disjoncteurs ouverts ou Interrupteurs-sectionneurs - Version débrochable HW2 (partie fixe)

	3 pôles	4 pôles
	HW2C3SH	HW2C4SH

HW2C3SH

Châssis pour Disjoncteurs ouverts ou Interrupteurs-sectionneurs - Version débrochable HW4 (partie fixe)

	3 pôles	4 pôles
	HW4C3PH	HW4C4PH

HW4C3PH

Déclencheur électronique sentinelle LI

	Protection	Référence
	Long retard et Instantanée	HWW450H



HWW450H

Déclencheur électronique sentinelle LSI

	Protection	Référence
	Long retard, Court retard et Instantanée	HWW451H



HWW451H

Déclencheur électronique sentinelle LSI G

	Protection	Référence
	Long retard, Court retard, Instantanée et Protection terre	HWW452H



HWW452H

Déclencheur électronique sentinel Energy LSI

Protection	Référence
Long retard, Court retard et Instantanée	HWW453H



HWW453H

Déclencheur électronique sentinel Energy LSIG

Protection	Référence
Long retard, Court retard, Instantanée et Protection terre	HWW454H



HWW454H

Calibreur pour déclencheur électronique sentinel et sentinel Energy

	In	Taille				Référence (assemblé d'usine)	Référence (pièce détachée)
		HW1	HW2	HW4	HW6		
 HWW473H	400 A	■				HWW464H	HWW464HSA
	630 A	■	■			HWW465H	HWW465HSA
	800 A	■	■			HWW466H	HWW466HSA
	1000 A	■	■	■		HWW467H	HWW467HSA
	1250 A	■	■	■		HWW468H	HWW468HSA
	1600 A	■	■	■		HWW469H	HWW469HSA
	2000 A		■	■		HWW470H	HWW470HSA
	2500 A		■	■		HWW471H	HWW471HSA
	3200 A			■	■	HWW472H	HWW472HSA
	4000 A			■	■	HWW473H	HWW473HSA
	5000 A				■	HWW474H	HWW474HSA
	6300 A				■	HWW475H	HWW475HSA

Calibre Meter Plus pour déclencheur électronique sentinel Energy

	In	Taille				Référence (assemblé d'usine)	Référence (pièce détachée)
		HW1	HW2	HW4	HW6		
 HWW673H	400 A	■				HWW664H	HWW664HSA
	630 A	■	■			HWW665H	HWW665HSA
	800 A	■	■			HWW666H	HWW666HSA
	1000 A	■	■	■		HWW667H	HWW667HSA
	1250 A	■	■	■		HWW668H	HWW668HSA
	1600 A	■	■	■		HWW669H	HWW669HSA
	2000 A		■	■		HWW670H	HWW670HSA
	2500 A		■	■		HWW671H	HWW671HSA
	3200 A			■	■	HWW672H	HWW672HSA
	4000 A			■	■	HWW673H	HWW673HSA
	5000 A				■	HWW674H	HWW674HSA
	6300 A				■	HWW675H	HWW675HSA

Calibre Harmonic pour déclencheur électronique sentinel Energy

	In	Taille				Référence (assemblé d'usine)	Référence (pièce détachée)
		HW1	HW2	HW4	HW6		
 HWW693H	400 A	■				HWW684H	HWW684HSA
	630 A	■	■			HWW685H	HWW685HSA
	800 A	■	■			HWW686H	HWW686HSA
	1000 A	■	■	■		HWW687H	HWW687HSA
	1250 A	■	■	■		HWW688H	HWW688HSA
	1600 A	■	■	■		HWW689H	HWW689HSA
	2000 A		■	■		HWW690H	HWW690HSA
	2500 A		■	■		HWW691H	HWW691HSA
	3200 A			■	■	HWW692H	HWW692HSA
	4000 A			■	■	HWW693H	HWW693HSA
	5000 A				■	HWW694H	HWW694HSA
	6300 A				■	HWW695H	HWW695HSA

Calibreur Advanced pour déclencheur électronique sentinel Energy

	In	Taille				Référence (assemblé d'usine)	Référence (pièce détachée)
		HW1	HW2	HW4	HW6		
 HWW709H	400 A	■				HWW704H	HWW704HSA
	630 A	■	■			HWW705H	HWW705HSA
	800 A	■	■			HWW706H	HWW706HSA
	1000 A	■	■	■		HWW707H	HWW707HSA
	1250 A	■	■	■		HWW708H	HWW708HSA
	1600 A	■	■	■		HWW709H	HWW709HSA
	2000 A		■	■		HWW710H	HWW710HSA
	2500 A		■	■		HWW711H	HWW711HSA
	3200 A			■	■	HWW712H	HWW712HSA
	4000 A			■	■	HWW713H	HWW713HSA
	5000 A				■	HWW714H	HWW714HSA
	6300 A				■	HWW715H	HWW715HSA

Calibreur Ultimate pour déclencheur électronique sentinel Energy

	In	Taille				Référence (assemblé d'usine)	Référence (pièce détachée)
		HW1	HW2	HW4	HW6		
 HWW729H	400 A	■				HWW724H	HWW724HSA
	630 A	■	■			HWW725H	HWW725HSA
	800 A	■	■			HWW726H	HWW726HSA
	1000 A	■	■	■		HWW727H	HWW727HSA
	1250 A	■	■	■		HWW728H	HWW728HSA
	1600 A	■	■	■		HWW729H	HWW729HSA
	2000 A		■	■		HWW730H	HWW730HSA
	2500 A		■	■		HWW731H	HWW731HSA
	3200 A			■	■	HWW732H	HWW732HSA
	4000 A			■	■	HWW733H	HWW733HSA
	5000 A				■	HWW734H	HWW734HSA
	6300 A				■	HWW735H	HWW735HSA

Bobine à émission SH



HWX023H

Tension	Courant d'appel (VA)	Courant de maintien (VA)	Référence (assemblé d'usine)	Référence (pièce détachée)
24 - 30 V CA/CC	300 (200 ms)	5	HWX020H	HWX020HSA
48 - 60 V CA/CC	300 (200 ms)	5	HWX021H	HWX021HSA
100 - 130 V CA/CC	200 (200 ms)	5	HWX022H	HWX022HSA
200 - 250 V CA/CC	200 (200 ms)	5	HWX023H	HWX023HSA
380 - 480 V CA	200 (200 ms)	5	HWX024H	HWX024HSA

Bobine à fermeture CC



HWX026H

Tension	Courant d'appel (VA)	Courant de maintien (VA)	Référence (assemblé d'usine)	Référence (pièce détachée)
24 - 30 V CA/CC	300 (200 ms)	5	HWX025H	HWX025HSA
48 - 60 V CA/CC	300 (200 ms)	5	HWX026H	HWX026HSA
100 - 130 V CA/CC	200 (200 ms)	5	HWX027H	HWX027HSA
200 - 250 V CA/CC	200 (200 ms)	5	HWX028H	HWX028HSA
380 - 480 V CA	200 (200 ms)	5	HWX029H	HWX029HSA

Bobine à manque de tension UV



HWX033H

Tension	Courant d'appel (VA)	Courant de maintien (VA)	Référence (assemblé d'usine)	Référence (pièce détachée)
24 - 30 V CA/CC	300 (200 ms)	5	HWX030H	HWX030HSA
48 - 60 V CA/CC	300 (200 ms)	5	HWX031H	HWX031HSA
100 - 130 V CA/CC	200 (200 ms)	5	HWX032H	HWX032HSA
200 - 250 V CA/CC	200 (200 ms)	5	HWX033H	HWX033HSA
380 - 480 V CA	200 (200 ms)	5	HWX034H	HWX034HSA

Retardateur pour bobine à manque de tension UVTC





HWY033H



Tension	Référence (assemblé d'usine)	Référence (pièce détachée)
24 - 30 V CA/CC	-	HWY030H
48 - 60 V CA/CC	-	HWY031H
200 - 250 V CA	-	HWY033H
380 - 480 V CA	-	HWY034H

Moteur de chargement MO

Pour tension alternative

	Tension	Courant d'appel (A)	Courant de maintien (A)	Taille HW1	HW2 / HW4 / HW6	Référence (assemblé d'usine)	Référence (pièce détachée)
 HWX006H	24 V CA	25	9,6	■		HWX001H	HWX001HSA
	24 V CA	20	8,2		■	HWX011H	HWX011HSA
	48 - 60 V CA	12,5	4,8	■		HWX002H	HWX002HSA
	48 V CA	12	4,2		■	HWX012H	HWX012HSA
	100 - 130 V CA	5,2	2	■		HWX003H	HWX003HSA
	100 - 130 V CA	5,1	2,3		■	HWX013H	HWX013HSA
 HWX014H	200 - 250 V CA	2,7	1	■		HWX004H	HWX004HSA
	200 - 250 V CA	3,1	1		■	HWX014H	HWX014HSA
	380 - 400 V CA	1,5	0,6	■		HWX005H	HWX005HSA
	380 - 400 V CA	1,5	0,6		■	HWX015H	HWX015HSA
	415 - 450 V CA	1,4	0,5	■		HWX006H	HWX006HSA
	415 - 450 V CA	1,4	0,5		■	HWX016H	HWX016HSA

Pour tension continue

	Tension	Courant d'appel (A)	Courant de maintien (A)	Taille HW1	HW2 / HW4 / HW6	Référence (assemblé d'usine)	Référence (pièce détachée)
 HWX702H	24 V CC	25	9,6	■		HWX701H	HWX701HSA
	24 V CC	20	8,2		■	HWX711H	HWX711HSA
	48 - 60 V CC	12,5	4,8	■		HWX702H	HWX702HSA
	48 V CC	12	4,2		■	HWX712H	HWX712HSA
	100 - 130 V CC	5,2	2	■		HWX703H	HWX703HSA
	100 - 130 V CC	5,1	2,3		■	HWX713H	HWX713HSA
 HWX713H	200 - 250 V CC	2,7	1	■		HWX704H	HWX704HSA
	200 - 250 V CC	3,1	1		■	HWX714H	HWX714HSA

Contact auxiliaire AX

	Taille HW1	HW2 / HW4 / HW6	Référence (assemblé d'usine)	Référence (pièce détachée)
Contact auxiliaire	■		HWX040H	HWX040HSA
Contact auxiliaire		■	HWX042H	HWX042HSA
Contact auxiliaire bas niveau	■		HWX041H	HWX041HSA
Contact auxiliaire bas niveau		■	HWX043H	HWX043HSA



HWX040H

Contact de défaut de déclenchement FS

	Taille HW1	HW2 / HW4 / HW6	Référence (assemblé d'usine)	Référence (pièce détachée)
Contact de défaut de déclenchement FS	■		HWX047H	HWX047HSA
Contact de défaut de déclenchement FS		■	HWX048H	HWX048HSA



HWX047H

Module de contacts de sorties d'alarme OAC

	Référence (assemblé d'usine)	Référence (pièce détachée)
Module de contacts de sorties d'alarme OAC	HWX090H	HWX090HSA



HWX090H

Contact de position PS

Pour version débrochable

	Référence (assemblé d'usine)	Référence (pièce détachée)
Contact de position	HWX050H	HWX050HSA
Contact de position bas niveau	HWX051H	HWX051HSA



HWX050H

Contact prêt à fermer RTC

	Taille HW1	HW2 / HW4 / HW6	Référence (assemblé d'usine)	Référence (pièce détachée)
Contact prêt à fermer RTC	■		HWX091H	HWX091HSA
Contact prêt à fermer RTC		■	HWX092H	HWX092HSA



HWX091H



Compteur de cycles CYC

	Taille HW1	HW2 / HW4 / HW6	Référence (assemblé d'usine)	Référence (pièce détachée)
Compteur de cycles On / Off	■		HWX070H	HWX070HSA
Compteur de cycles On / Off		■	HWX071H	HWX071HSA



HWX070H

Détrompeur pour disjoncteur débrochable WIP

	Taille HW1	HW2 / HW4 / HW6	Référence (assemblé d'usine)	Référence (pièce détachée)
 Détrompeur pour disjoncteur débrochable WIP	■		-	HWY276H
 Détrompeur pour disjoncteur débrochable WIP		■	-	HWY277H



HWY276H

Verrouillage d'embrochage porte ouverte RI

Pour version débrochable

	Taille HW1	HW2 / HW4 / HW6	Référence (assemblé d'usine)	Référence (pièce détachée)
 Verrouillage d'embrochage porte ouverte RI	■		-	HWY238H
Verrouillage d'embrochage porte ouverte RI		■	-	HWY239H

HWY238H

Verrouillage du disjoncteur en OFF par cadenas OLP et par serrure à clé OLK

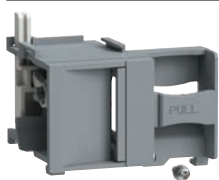
	Taille HW1	HW2 / HW4 / HW6	Référence (assemblé d'usine)	Référence (pièce détachée)
 Dispositif de verrouillage par cadenas OLP (sans cadenas)	■		HWY269H	HWY269HSA
Dispositif de verrouillage par cadenas OLP (sans cadenas)		■	HWY265H	HWY265HSA
Dispositif de verrouillage par serrure à clé OLK (sans serrure)	■		HWY260H	HWY260HSA
Dispositif de verrouillage par serrure à clé OLK (sans serrure)		■	HWY261H	HWY261HSA

HWY269H

Verrouillage de la position du disjoncteur dans son châssis CL

	Taille HW1	HW2 / HW4 / HW6	Référence (assemblé d'usine)	Référence (pièce détachée)
 Dispositif de verrouillage par serrures à clé	■		HWY270H	HWY270HSA
Dispositif de verrouillage par serrures à clé		■	HWY271H	HWY271HSA

HWY270H

Serrure à clé de type Ronis

	Taille HW1	HW2 / HW4 / HW6	Référence (assemblé d'usine)	Référence (pièce détachée)
 Type 1 - K1L1/L4	■	■	-	HWY701
Type 2 - K2L2/L4/L5	■	■	-	HWY702
Type 3 - K3L3/L5	■	■	-	HWY703
Type 4 - K4L4	■	■	-	HWY704
Type 5 - K5L5	■	■	-	HWY705

HWY701

Interverrouillage mécanique MI

	Taille HW1	HW2 / HW4 / HW6	Référence (assemblé d'usine)	Référence (pièce détachée)
 Pour version fixe - 2S	■		-	HWY224H
Pour version fixe - 2S		■	-	HWY226H
Pour version débrochable - 2S	■		-	HWY225H
Pour version débrochable - 2S		■	-	HWY227H
Set avec câble d'une longueur de 1,5 mètre	■	■	-	HWY218H
Set avec câble d'une longueur de 3 mètres	■	■	-	HWY228H

HWY234H

Capot des boutons poussoirs PBC

	Taille HW1	HW2 / HW4 / HW6	Référence (assemblé d'usine)	Référence (pièce détachée)
 Capot des boutons poussoirs PBC	■		HWY089H	HWY089HSA
Capot des boutons poussoirs PBC		■	HWY090H	HWY090HSA

HWY089H

Connecteurs verticaux VCA

	Nombre de pôles	Position	Taille HW1	HW2 / HW4 / HW6	Référence (assemblé d'usine)	Référence (pièce détachée)
	3 pôles	haut / bas	■		-	HWY005H
	4 pôles	haut / bas	■		-	HWY006H

HWY005H

Épanouisseurs SP

	Nombre de pôles	Position	Taille HW1	HW2 / HW4 / HW6	Référence (assemblé d'usine)	Référence (pièce détachée)
	3 pôles	haut / bas	■		-	HWY001H
	4 pôles	haut / bas	■		-	HWY002H

HWY001H

Séparateurs de phases IB

	Nombre de pôles	Version	Taille HW1	HW2 / HW4 / HW6	Référence (livré avec le disjoncteur)	Référence (pièce détachée)
	3 pôles	fixe / débrochable	■		HWY240H	HWY240HSA
	4 pôles	fixe / débrochable	■		HWY241H	HWY241HSA
	3 pôles	fixe		■	HWY246H	HWY246HSA
	4 pôles	fixe		■	HWY247H	HWY247HSA
	3 pôles	débrochable		■	HWY248H	HWY248HSA
	4 pôles	débrochable		■	HWY249H	HWY249HSA

HWY241H

Prises arrière verticales / horizontales RC



HWY048H

	Nombre de pôles	Position	Orientation	Calibre (A)	Taille				Référence (assemblé d'usine)	Référence (pièce détachée)
					HW1	HW2	HW4	HW6		
	3 pôles	haut / bas	vertical / horizontal		■				HWY048H	HWY048HSA
	4 pôles	haut / bas	vertical / horizontal		■				HWY049H	HWY049HSA
	3 pôles	haut / bas	vertical / horizontal	630 - 2500		■			HWY160H	HWY160HSA
	4 pôles	haut / bas	vertical / horizontal	630 - 2500		■			HWY161H	HWY161HSA
	3 pôles	haut / bas	vertical / horizontal	1000 - 2500			■		HWY068H	HWY068HSA
	4 pôles	haut / bas	vertical / horizontal	1000 - 2500			■		HWY069H	HWY069HSA
	3 pôles	haut / bas	vertical / horizontal	3200 - 4000			■		HWY168H	HWY168HSA
	4 pôles	haut / bas	vertical / horizontal	3200 - 4000			■		HWY169H	HWY169HSA
	3 pôles	haut / bas	horizontal	3200 - 6300				■	HWY078H	-
	4 pôles	haut / bas	horizontal	3200 - 6300				■	HWY079H	-
	3 pôles	haut / bas	vertical	3200 - 6300				■	HWY076H	-
	4 pôles	haut / bas	vertical	3200 - 6300				■	HWY077H	-

Prises arrière verticales / horizontales RC pour armoire type unimes H

	Nombre de pôles	Position	Taille			Référence (assemblé d'usine)	Référence (pièce détachée)
			HW1	HW2	HW4 / HW6		
 HWY150H	3 pôles	haut / bas	■			HWY150H	HWY150HSA
	4 pôles	haut / bas	■			HWY151H	HWY151HSA
	3 pôles	haut / bas		■		HWY162H	HWY162HSA
	4 pôles	haut / bas		■		HWY163H	HWY163HSA

Prises arrière verticales / horizontales RC longues pour armoire type unimes H

	Nombre de pôles	Position	Taille	HW2 /	Référence (assemblé d'usine)	Référence (pièce détachée)
			HW1	HW4 / HW6		
 HWY148H	3 pôles	haut / bas	■		HWY148H	HWY148HSA
	4 pôles	haut / bas	■		HWY149H	HWY149HSA

HWY148H

Prises avant FC

Pour version débrochable

	Nombre de pôles	Position	Taille HW1	HW2 / HW4 / HW6	Référence (assemblé d'usine)	Référence (pièce détachée)
	3 pôles	haut / bas	■		HWY044H	HWY044HSA
	4 pôles	haut / bas	■		HWY045H	HWY045HSA
	3 pôles	bas court	■		HWY046H	HWY046HSA
	4 pôles	bas court	■		HWY047H	HWY047HSA

HWY044H

Pour version fixe

	Nombre de pôles	Position	Taille HW1	HW2 / HW4 / HW6	Référence (assemblé d'usine)	Référence (pièce détachée)
	3 pôles	haut / bas	■		HWY040H	HWY040HSA
	4 pôles	haut / bas	■		HWY041H	HWY041HSA

HWY040H

Pour version débrochable dans armoire type unimes H

	Nombre de pôles	Position	Taille HW1	HW2 / HW4 / HW6	Référence (assemblé d'usine)	Référence (pièce détachée)
	3 pôles	haut / bas	■		HWY144H	HWY144HSA
	4 pôles	haut / bas	■		HWY145H	HWY145HSA

HWY144H

Pour version fixe dans armoire type unimes H

	Nombre de pôles	Position	Taille HW1	HW2 / HW4 / HW6	Référence (assemblé d'usine)	Référence (pièce détachée)
	3 pôles	haut / bas	■		HWY140H	HWY140HSA
	4 pôles	haut / bas	■		HWY141H	HWY141HSA

HWY140H

Capot du bornier TC

	Version	Nombre de pôles	Taille			Référence (assemblé d'usine)	Référence (pièce détachée)
			HW1	HW2	HW4 / HW6		
 HWY095H	Débrochable	3 pôles	■			HWY095H	HWY095HSA
	Débrochable	4 pôles	■			HWY096H	HWY096HSA
	Fixe	3 / 4 pôles		■		HWY097H	HWY097HSA
	Débrochable	3 / 4 pôles		■		HWY098H	HWY098HSA
	Fixe	3 / 4 pôles			■	HWY099H	HWY099HSA
	Débrochable	3 / 4 pôles			■	HWY100H	HWY100HSA

Cadre de porte DF

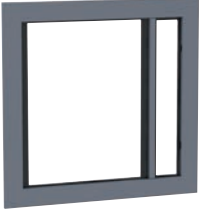
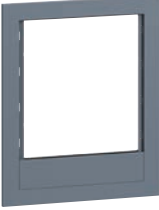
	Version	Épaisseur de porte	Taille			Référence (assemblé d'usine)	Référence (pièce détachée)
			HW1	HW2	HW4 / HW6		
 HWY281H	Fixe	fine (système Quadro)	■			-	HWY280H
		épaisse (systèmes Univers N et Unimes H)	■			-	HWY282H
	Débrochable	fine (système Quadro)	■			-	HWY281H
		épaisse (systèmes Univers N et Unimes H)	■			-	HWY283H
 HWY286H	Fixe	fine (système Quadro)		■		-	HWY284H
		épaisse (systèmes Univers N et Unimes H)		■		-	HWY286H
	Débrochable	fine (système Quadro)		■		-	HWY285H
		épaisse (systèmes Univers N et Unimes H)		■		-	HWY287H
	Fixe	fine (système Quadro)			■	-	HWY288H
		épaisse (systèmes Univers N et Unimes H)			■	-	HWY290H
	Débrochable	fine (système Quadro)			■	-	HWY289H
		épaisse (systèmes Univers N et Unimes H)			■	-	HWY291H

Écran de chambre de coupure

Pour version fixe

	Nombre de pôles	Taille HW1	HW2 / HW4 / HW6	Référence (assemblé d'usine)	Référence (pièce détachée)
 HWY958H	3 pôles	■		-	HWY958H
	4 pôles	■		-	HWY959H

Capteur de neutre externe ENCT

		Taille				Référence (assemblé d'usine)	Référence (pièce détachée)
		HW1	HW2	HW4	HW6		
 HWY970H	Capteur de neutre externe ENCT	■				-	HWY970H
	Capteur de neutre externe ENCT		■			-	HWY971H
	Capteur de neutre externe ENCT			■		-	HWY972H
	Capteur de neutre externe ENCT				■	-	HWY973H
	Adaptateur de câble pour capteur de neutre externe	■	■	■	■ ⁽¹⁾		HWY980H
	Adaptateur de câble pour capteur de neutre externe				■	-	HWY981H

(1) : Limité à 50% du neutre

Bornier de raccordement TB



HWY951H





	Référence (assemblé d'usine)	Référence (pièce détachée)
Bornier de raccordement type A 6/3 TB	HWY950H	HWY950HSA
Bornier de raccordement type B 6/6 TB	HWY951H	HWY951HSA
Bornier de raccordement type C 2 x 6/3 TB	HWY952H	HWY952HSA

Modules de communication

		Référence (assemblé d'usine)	Référence (pièce détachée)
	Module de communication Modbus-RTU	HWY965H	HWY965HSA
	Module de communication Modbus-TCP	HWY966H	HWY966HSA

HWY965H

Câbles Modbus-RTU

			Référence (assemblé d'usine)	Référence (pièce détachée)
	RJ45 - RJ45	0,2 m	-	HTG480H
		1 m	-	HTG481H
		2 m	-	HTG482H
		5 m	-	HTG484H
	RJ45 - RJ45 avec terre	1 m	-	HTG471H
		2 m	-	HTG472H
		5 m	-	HTG474H
	RJ45 avec terre - fils nus	3 m	-	HTG465H
	Câble Modbus	25 m	-	HTG485H
	Résistance de terminaison 120 Ohm RJ45		-	HTG467H

Module d'isolation (INS)

		Référence (assemblé d'usine)	Référence (pièce détachée)
	Module d'isolation (INS)	HWX060H	HWX060HSA

HWX060H

Afficheur déporté

	Référence (assemblé d'usine)	Référence (pièce détachée)
 Afficheur déporté	-	HTD210H
Adaptateur RJ9 pour écran déporté	-	HWY210H

HTD210H



HWY210H

Capteur de position PSE

Pour version débrochable

	Taille			Référence (assemblé d'usine)	Référence (pièce détachée)
	HW1	HW2	HW4 / HW6		
 Capteur de position PSE	■			HWX057H	-
Capteur de position PSE		■		HWX058H	-
Capteur de position PSE			■	HWX059H	-

HWX057H

ANSI

Institut national de normalisation américain. Chaque protection électrique correspond à un code ANSI.

CIP

Port d'interface de communication avec l'afficheur déporté.

DHCP

Dynamic Host Configuration Protocol. Protocole de Configuration Dynamique d'Hôte utilisé pour la gestion des adresses IP.

ENCT

Capteur externe du courant neutre.

ENVA

Potentiel externe du neutre.

GF

Protection contre les défauts à la terre (Ground Fault).

HWF

Protection interne contre les dysfonctionnements électroniques du déclencheur (hardware failure).

INST

Protection Instantanée.

LTD

Protection Long retard (Long Time Delay).

MCR

Making Current Release. Autoprotection instantanée à la fermeture des contacts de puissance sur défaut de court-circuit.

MHT

Magnetic Hold trigger. Bobine raccordée directement au déclencheur électronique, qui en cas de défaut électrique ou d'action d'une bobine SH ou UV active la serrure d'ouverture mécanique du disjoncteur.

OAC

Contact de sortie d'alarme.

PF

Power factor. Facteur de puissance.

Pouvoir de coupure

Valeur du courant potentiel qu'un dispositif de commutation est capable de couper à une tension donnée dans des conditions d'utilisation et de comportement prescrits.

Il est généralement fait référence au pouvoir de coupure ultime nominal en court-circuit (Icu) et au pouvoir de coupure de service (Ics).

Pouvoir de coupure nominal ultime en court-circuit (Icu)

Exprimé en kA, il indique le pouvoir de coupure maximum du disjoncteur. Il est confirmé par une séquence de test O - t - CO (selon CEI 60947-2) à Icu, suivi d'un test pour prouver que le circuit est correctement isolé. Ce test garantit la sécurité de l'utilisateur.

PTA

Préalarme de surcharge.

SNTP

Simple Network Time Protocol. Se dit d'un serveur chargé de gérer la date et l'heure du réseau de communication.

STD

Protection Court retard (Short Time Delay).

Thi

Thermal image. Réglage par défaut de la courbe de protection Long retard selon la CEI 60947-2.

ZSI

Sélectivité par zone.



Hager Electro SAS

132 Boulevard d'Europe
BP3
67210 OBERNAI CEDEX

hager.com