

Descrizione dell'applicazione

# Sistema di gestione degli edifici KNX

## Modulo pulsante KNX

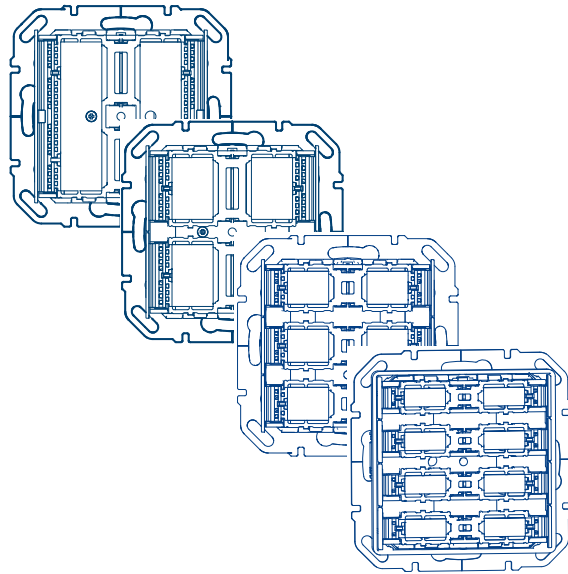

Modulo sensore a tasti, 1 canale

KNX Secure

**WAK1011, WAK1014, WAK1016, WAK1018**



**:hager**

<b>1</b>	<b>Indice.....</b>	<b>2</b>
<b>2</b>	<b>Contenuto del documento.....</b>	<b>5</b>
<b>3</b>	<b>Informazioni sul software di programmazione.....</b>	<b>6</b>
3.1	Compatibilità ETS.....	6
3.2	Denominazione applicazione.....	6
<b>4</b>	<b>Descrizione del dispositivo e del funzionamento.....</b>	<b>7</b>
4.1	Panoramica del dispositivo.....	7
4.2	Descrizione del funzionamento.....	8
4.3	Concetto di funzionamento.....	8
4.3.1	Indirizzamento fisico.....	10
4.3.2	Programma di funzioni.....	11
4.4	Panoramica del funzionamento.....	12
<b>5</b>	<b>Impostazione dei parametri.....</b>	<b>15</b>
5.1	generale.....	15
5.1.1	Tipo di pulsante.....	15
5.1.2	Funzione di disattivazione.....	16
5.1.3	Concetto di funzionamento.....	19
5.1.4	Impostazioni del cicalino.....	23
5.1.5	Rivelazione.....	24
5.1.6	Allarme.....	25
5.2	Gestione LED.....	28
5.2.1	generale.....	28
5.3	Funzione pulsante singolo - Funzione bilanciata.....	38
5.3.1	LED di stato (singolo).....	41
5.3.2	Funzioni di commutazione / alternanza.....	46
5.3.3	Funzione Regolazione luce.....	48
5.3.4	Funzione tapparelle/veneziane.....	52
5.3.5	Funzione Temporizzatore.....	59
5.3.6	Funzione Valore 1 byte.....	61
5.3.7	Funzione Valore 2 byte.....	64
5.3.8	Regolazione colore.....	67
5.3.9	Derivazione termostato ambiente.....	78
5.3.10	Funzione Comando forzato.....	83
5.3.11	Funzione Scenario.....	85
5.3.12	Funzione modalità a 2 canali.....	88
5.3.13	Funzione Commutatore a livelli.....	92
5.3.14	Funzione disattivazione modo automatico.....	98

---

<b>6</b>	<b>Sensore termico interno.....</b>	<b>100</b>
<b>7</b>	<b>Sensore termico esterno.....</b>	<b>102</b>
<b>8</b>	<b>Master reset.....</b>	<b>104</b>
<b>9</b>	<b>Aggiornamento del firmware.....</b>	<b>105</b>
<b>10</b>	<b>Oggetti di comunicazione.....</b>	<b>106</b>
10.1	Impostazioni dei parametri generali.....	106
10.2	Gestione LED.....	107
10.3	Gestione LED - LED di stato globale.....	108
10.4	Commutazione/toggling.....	109
10.5	Regolazione luce.....	110
10.6	Veneziane/Tapparelle.....	112
10.7	Temporizzatore.....	115
10.8	Valore 1 byte.....	116
10.9	Valore 2 byte.....	117
10.10	Regolazione colore.....	118
10.11	Derivazione termostato ambiente.....	125
10.12	Comando forzato.....	127
10.13	Scenario.....	128
10.14	Modalità a 2 canali.....	129
10.15	Commutatore a livelli.....	137
10.16	Disattivazione modo automatico.....	139
10.17	Sensore termico interno.....	140
10.18	Sensore termico esterno.....	140
<b>11</b>	<b>Appendice.....</b>	<b>141</b>
11.1	Caratteristiche.....	141
11.2	Elenco delle figure.....	141
11.3	Elenco delle tabelle.....	143

## Panoramica del dispositivo

### Panoramica del dispositivo

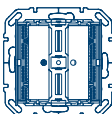
	<b>Codice</b>	<b>Denominazione prodotto</b>	<b>Programma di applicazione</b>	<b>Prodotto TP Prodotto radio</b>
	WAK1011	Modulo sensore a tasti, 1 canale, KNX Secure	SWAK101x	Prodotto TP
	WAK1014	Modulo sensore a tasti, 4 canali, KNX Secure	SWAK101x	Prodotto TP
	WAK1016	Modulo sensore a tasti, 6 canali, KNX Secure	SWAK101x	Prodotto TP
	WAK1018	Modulo sensore a tasti, 8 canali, KNX Secure	SWAK101x	Prodotto TP

Tab. 1: Panoramica del dispositivo

Ci riserviamo il diritto di apportare modifiche di natura tecnica.

## 2 Contenuto del documento

Il presente documento descrive la configurazione e la messa in servizio dei sensori a tasti KNX elencati nella panoramica del dispositivo ([capitolo , Panoramica del dispositivo](#) ) e fornisce suggerimenti sull'utilizzo del software di applicazione KNX. Inoltre non contiene informazioni o istruzioni sul montaggio e l'installazione dei dispositivi o sui principi generali della programmazione KNX.



### **Informazione**

Per il montaggio e l'installazione dei dispositivi descritti, consultare il relativo manuale allegato al prodotto o scaricabile online.

Le illustrazioni e le descrizioni contenute in questo documento servono a puro scopo di chiarimento e potrebbero differire dallo stato effettivo del software a causa dei regolari miglioramenti del prodotto.

- Per informazioni generali sulla tecnologia dei sistemi di automazione KNX , consultare [hager.com](http://hager.com)

## 3 Informazioni sul software di programmazione

### 3.1 Compatibilità ETS

I programmi di applicazione sono compatibili con ETS6 o versione superiore e sono sempre disponibili nell'ultima versione sul nostro sito Internet.

Versione per ETS	Estensione file dei prodotti compatibili	Estensione file dei progetti compatibili
ETS5	*.knxprod	*.knxproj
ETS6	*.knxprod	*.knxproj

Tab. 2: Compatibilità ETS

### 3.2 Denominazione applicazione

Applicazione	Codice	Denominazione prodotto
SWAK101x	WAK1011	Modulo sensore a tasti, 1 canali, KNX Secure
SWAK101x	WAK1014	Modulo sensore a tasti, 4 canali, KNX Secure
SWAK101x	WAK1016	Modulo sensore a tasti, 6 canali, KNX Secure
SWAK101x	WAK1018	Modulo sensore a tasti, 8 canali, KNX Secure

Tab. 3: Denominazioni delle applicazioni

## 4 Descrizione del dispositivo e del funzionamento

### 4.1 Panoramica del dispositivo

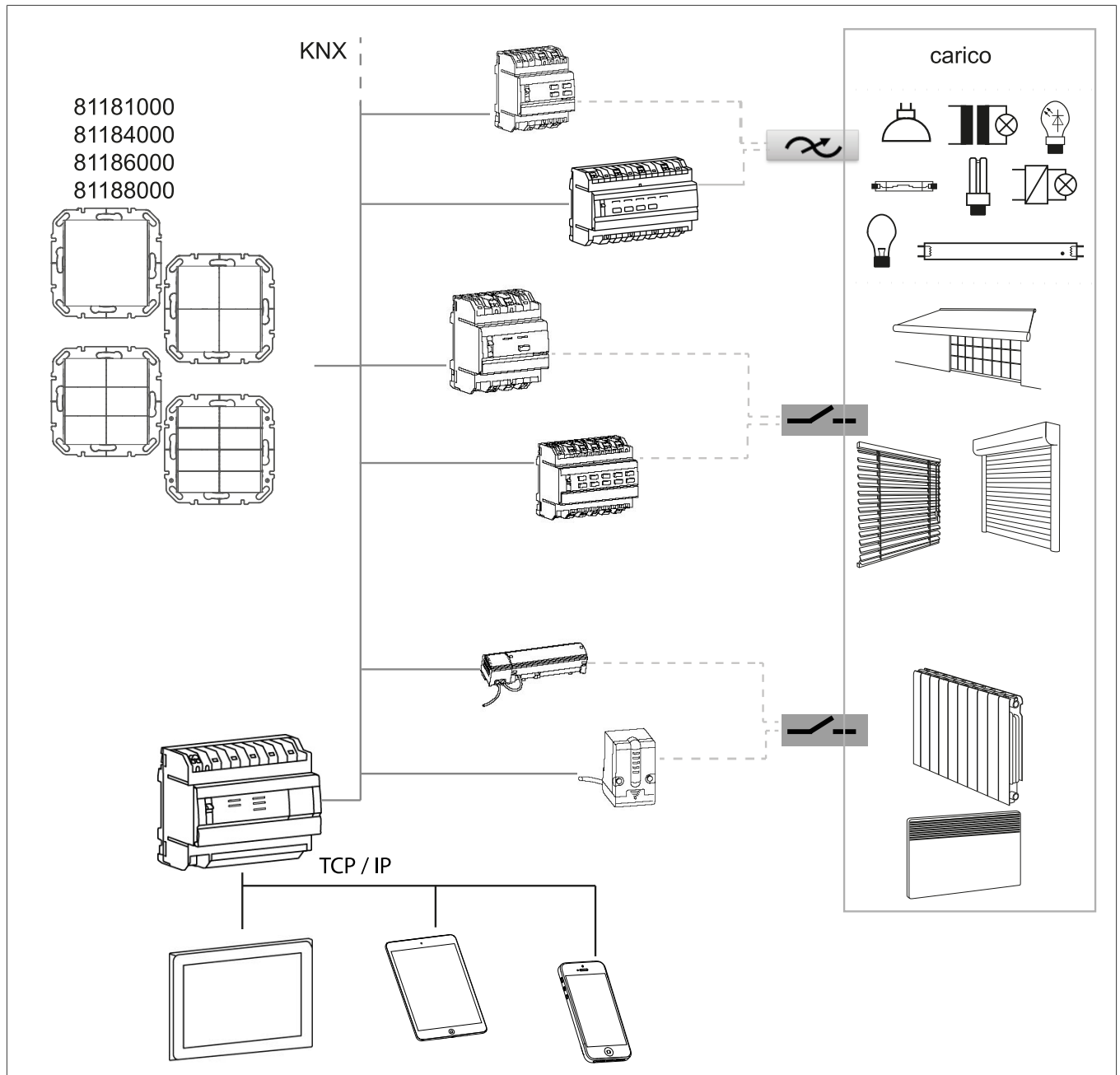

Fig. 1: Panoramica del dispositivo

## 4.2 Descrizione del funzionamento

I dispositivi sono moduli monoblocco con un'unità di accoppiamento bus integrata. Ai pulsanti è possibile associare le seguenti funzioni: Commutazione/alternanza, regolazione della luminosità, tapparella/veneziana, timer, valore 1 byte, valore 2 byte, controllo del colore, unità di estensione del termostato ambiente, priorità, scena, modalità a 2 canali, commutatore a livelli e disattivazione del controllo automatico.

L'assegnazione delle singole funzioni è liberamente selezionabile per ogni tasto e definita dall'impostazione dell'ETS. A seconda delle funzioni di impostazione, vengono inviati telegrammi al bus KNX che abilitano le corrispondenti funzioni di azionamento, regolazione luce e veneziane/tapparelle, richiamo o memorizzazione scenari e impostazione dei valori di regolazione luce, luminosità o temperatura tramite comando tattile.

## 4.3 Concetto di funzionamento

L'attivazione delle funzioni e il funzionamento dei carichi elettrici avvengono tramite aree di comando a pulsante (Fig. 2, tratteggiate) e possono essere impostati individualmente per ogni dispositivo.

Esempio: Pulsante quadruplo (WAK1018)

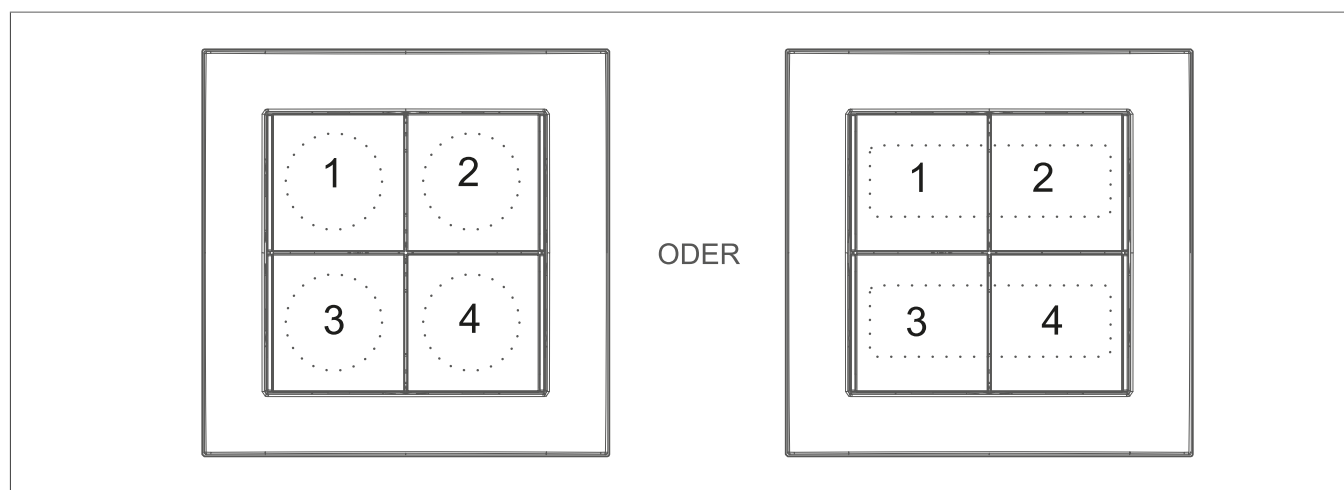

Fig. 2: Aree di comando a pulsante

Funzionamento del pulsante singolo:

- L'accensione e lo spegnimento dell'illuminazione, nonché la regolazione della luce più chiara o più scura, vengono effettuate alternativamente premendo ripetutamente l'area di comando a pulsante.

Funzionamento a bilanciere (coppia di pulsanti):

- Due aree di comando a pulsante adiacenti formano una coppia di pulsanti. Ad esempio, toccando l'area sinistra si accende l'illuminazione o si aumenta la luminosità, mentre toccando l'area destra si spegne o si diminuisce la luminosità.

Funzionamento del pulsante singolo:

- L'accensione e lo spegnimento dell'illuminazione, nonché la regolazione della luce più chiara o più scura, vengono effettuate alternativamente premendo ripetutamente l'area di comando a pulsante.

Funzionamento a bilanciare (coppia di pulsanti):

- Due pulsanti singoli adiacenti formano un bilanciare. Ad esempio, toccando l'area sinistra si accende l'illuminazione o si aumenta la luminosità, mentre toccando l'area destra si spegne o si diminuisce la luminosità.

### Guida operativa

Il dispositivo distingue tra azionamento breve e lungo dei tasti.

Pressione breve

- Accensione luce
- Comando tapparelle/veneziane: Il dispositivo invia il comando "Stop" o "Slat step" (livello lamine) al bus tramite l'oggetto di comunicazione corrispondente (slat step). Accensione luce
- Temporizzatore: Il comando ON viene trasmesso attraverso l'oggetto "Temporizzatore" per il tempo configurato sull'uscita.

Pressione lunga

- Regolazione dell'illuminazione
- Comando tapparelle/veneziane: Il dispositivo invia un comando Su/Giù tramite il bus attraverso l'oggetto di comunicazione corrispondente (move).
- Temporizzatore: Il comando OFF interrompe il funzionamento del temporizzatore attivo attraverso l'oggetto "Temporizzatore" e disattiva direttamente l'uscita.
- Scenario: Tenere premuto il pulsante Scenario. Le uscite interessate lampeggiano brevemente per confermare la memorizzazione delle configurazioni.
- Modo 2 canali: Questo parametro indica per quanto tempo deve essere premuto un pulsante in modalità a 2 canali per attivare la funzione memorizzata per la pressione prolungata del pulsante. Si possono impostare tempi pari a 0,5, 1, 2, 3, ... 10 s.



#### Nota

Il tempo selezionato per il rilevamento di una pressione prolungata del pulsante deve essere doppio rispetto a quello di una pressione breve.

Ogni sfioramento di un pulsante che attiva una funzione viene riconosciuto da una lieve conferma acustica scansionabile.

### 4.3.1 Indirizzamento fisico

L'indirizzo fisico, l'indirizzo di gruppo e l'impostazione dei parametri sono assegnati da ETS. Il dispositivo è dotato di un'accoppiatore bus integrato e dispone di un tasto di indirizzamento fisico e di un LED di programmazione rosso per l'indicazione dello stato. Il software di applicazione può essere caricato direttamente nell'accoppiatore bus con l'assegnazione dell'indirizzo fisico. Se ciò non è avvenuto, è possibile effettuare la programmazione anche in un secondo momento. Premendo l'apposito pulsante si accende il LED rosso di programmazione. Dopo l'assegnazione dell'indirizzo fisico da parte dell'ETS, il LED di programmazione si spegne. Per verificare la presenza della tensione bus, tenere premuto per breve tempo il pulsante di programmazione; il LED rosso a quel punto si accenderà. Premere nuovamente il pulsante per uscire dalla modalità di programmazione.

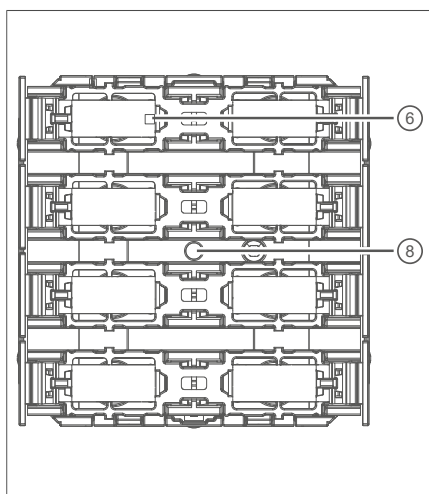

Fig. 3: Vista frontale (WAK1011, WAK1014, WAK1018)

- ⑥ LED di programmazione
- ⑧ Pulsante di programmazione

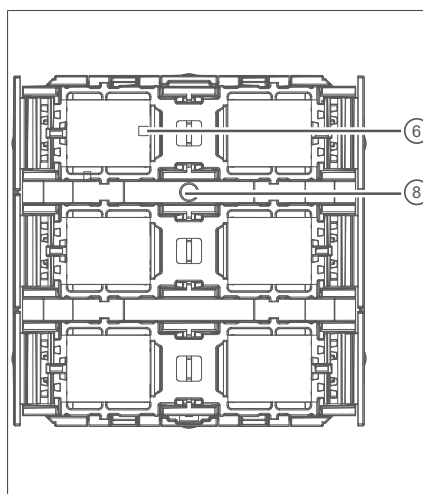

Fig. 4: Vista frontale (WAK1016)

- ⑥ LED di programmazione
- ⑧ Pulsante di programmazione



#### Nota

Se si desidera programmare un dispositivo in un sistema esistente, è possibile mettere in modalità di programmazione solo un dispositivo.

### 4.3.2 Programma di funzioni

- Il pulsante X-Y può essere configurato come pulsante singolo o bilanciato.
- Ogni bilanciato o tasto singolo può essere utilizzato per le funzioni azionamento/commutazione, regolazione luce, comando per tapparelle/veneziane, temporizzatore, valore 1 byte, valore 2 byte, regolazione colore, derivazione termostato ambiente, comando forzato, scenario, modalità a 2 canali, commutatore a livelli e disattivazione modo automatico.
- Comando a 2 canali: il funzionamento di ogni tasto può essere impostato da due canali indipendenti. Ciò permette di inviare al bus uno o due telegrammi con un'unica operazione di comando. I canali possono essere parametrizzati in modo indipendente l'uno dall'altro, con le funzioni di commutazione, comando tapparelle/veneziane, valore 1 byte, valore 2 byte e scenario.
- Impostazioni del cicalino: Il cicalino integrato nel dispositivo può essere utilizzato per diverse segnalazioni: per la localizzazione fisica, quando si attiva il modo Programmazione tramite ETS (nessuna segnalazione di ritorno del cicalino per il pulsante locale di indirizzamento fisico) e per il riconoscimento della pressione breve e/o lunga del pulsante e dell'allarme. Inoltre, è possibile cambiare il suono di feedback del cicalino.
- Rivelazione: invio ciclico di un telegramma da 1 bit sul bus. Il telegramma può essere trasmesso con il valore 0 (OFF) oppure 1 (ON). L'invio ciclico può essere creato con i seguenti valori temporali: 10min, 30min, 1h; 3h; 6h; 12h; 24h.
- Funzione di commutazione: Per ogni pulsante sono possibili le seguenti impostazioni: Reazione all'attivazione e/o rilascio del bilanciato, accensione, spegnimento e commutazione.
- Per la funzione Regolazione luce sono possibili le seguenti impostazioni: Tempi di pressione breve e lunga, valore regolazione luce.
- Per il comando per veneziane sono possibili le seguenti regolazioni: cinque diversi concetti di funzionamento con tempi per tocchi brevi e lunghi e spostamento lamina.
- Per la funzione datore valore 1 e 2 byte sono disponibili le seguenti impostazioni: Selezione del campo di valori (0 ... 100%, 0 ... 255, 0 ... 65535, 0 ... 1500 Lux, 0 ... 40°C), valore alla pressione, variazione del valore dopo la pressione prolungata del pulsante con incrementi diversi, tempi di overflow opzionale al raggiungimento della fine del campo di valori.
- Per la funzione Derivazione scenari sono possibili le seguenti impostazioni: memorizzazione interna di otto scenari con otto canali di uscita, richiamo di scenari interni mediante un numero di scenario impostabile, selezione dei tipi di oggetto dei canali di uscita, abilitazione o interdizione della memorizzazione dei singoli valori di uscita e della loro trasmissione, impostazione di un tempo di ritardo per i singoli canali di uscita al richiamo di uno scenario, richiamo e memorizzazione di 64 scenari per la derivazione scenari.
- Utilizzando la funzione Misurazione temperatura ambiente, il dispositivo può misurare, elaborare e trasmettere la temperatura ambiente al bus mediante un sensore di temperatura esterno.
- Quando si utilizza come derivazione comando, è possibile effettuare le seguenti regolazioni: Commutazione della modalità operativa con priorità normale ed elevata, selezione definita di una modalità operativa, commutazione tra diverse modalità operative, commutazione dello stato di presenza, regolazione valore richiesto.
- La funzione di blocco deve essere configurata all'inizio nelle impostazioni generali dei parametri. Successivamente, per ogni tasto utilizzato come tasto singolo o come coppia di tasti deve essere attivata la funzione di blocco.

## 4.4 Panoramica del funzionamento

Le funzioni descritte nella sezione seguente consentono la configurazione individuale degli ingressi o delle uscite del dispositivo.



### Nota

In questa sezione è fornita solo una descrizione generale delle funzioni. La descrizione dettagliata delle singole funzioni è riportata a partire dal capitolo 3 Impostazione dei parametri.

### Commutazione/toggling

La funzione di commutazione/toggling consente al dispositivo di controllare, ad esempio, i circuiti di illuminazione (es. ON, OFF, TOGGLE).

### Regolazione luce

Con la funzione Regolazione luce, il dispositivo può regolare la luminosità aumentandola (ON), riducendola (OFF) o commutando tra maggiore e minore luminosità (TOGGLE).

### Veneziane/Tapparelle

Con la funzione Veneziane/Tapparelle è possibile sollevare e abbassare veneziane, tapparelle, tende da sole o simili. È inoltre possibile configurare l'orientamento delle lamelle in % e la posizione delle tapparelle/veneziane. A tale scopo è possibile scegliere tra cinque concetti di funzionamento.

### Temporizzatore

Questa funzione è disponibile solo nel concetto di funzionamento di pulsanti singoli.

La funzione viene attivata mediante

Breve pressione del pulsante

- Il comando ON viene trasmesso attraverso l'oggetto "Temporizzatore" per il tempo configurato sull'uscita.

Pressione prolungata del pulsante

- Il comando OFF interrompe il funzionamento del temporizzatore attivo attraverso l'oggetto "Temporizzatore" e disattiva direttamente l'uscita.

### Valore 1 byte/2 byte

Con la funzione Valore (1 byte) si possono inviare valori compresi nell'intervallo 0 ... 255 oppure 0 ... 100%, ad es. a un attuatore di regolazione luce. Con la funzione Valore (2 byte) è possibile configurare valori nell'intervallo 0 ... 65535, valori di luminosità da 0 a 1000 Lux o valori di temperatura da 0 a 40°C.

### Regolazione colore

Premere il tasto per trasmettere un valore colore tramite il bus. Ad esempio, le lampade o strisce LED con valori colore RGB o RGBW o luce bianca possono essere regolate individualmente tramite la temperatura colore. Sono disponibili le seguenti opzioni:

- Temperature colore (2700-6500 Kelvin) per la trasmissione di un valore di bianco esattamente corrispondente (oggetto di gruppo a 2 byte)
- Valore colore RGB per la trasmissione di un valore colore rosso-verde-blu / HSV (H=valore di colore, S=saturazione colore, V=luminosità) (oggetto di gruppo a 3 byte) impostato

- Valore di colore RGB per la trasmissione di un valore di colore rosso-verde-blu / HSV (H=valore di colore, S=saturazione colore, V=luminosità) (oggetto di gruppo a 6 byte) impostato, compreso il valore del bianco, che deve essere impostato tramite il cursore del valore di colore W
- Valore di colore XY per la trasmissione di un valore di colore impostato in base alla norma CIE (sistema colorimetrico standard) tramite coordinate XY e luminosità

### Derivazione termostato ambiente

Premere il tasto per controllare un termostato ambiente KNX esterno. Il tasto configurato del pulsante funziona quindi come derivazione del termostato e può modificarne le configurazioni di base (modalità operativa valore richiesto, passaggio dalla modalità operativa alla modalità di raffreddamento e viceversa, rilevamento presenza).

Le seguenti modalità operative devono essere in primo luogo create e configurate in un termostato ambiente:



#### Attenzione

La derivazione del termostato ambiente non partecipa tuttavia attivamente al calcolo effettivo del termostato. Funziona correttamente solo se tutti gli oggetti di comunicazione sono collegati agli oggetti appropriati nel termostato ambiente KNX associato tramite indirizzo di gruppo.



Comfort:

- La modalità operativa Comfort imposta la temperatura ambiente su un valore di temperatura predefinito nel termostato (ad esempio una temperatura comfort di 21 °C) per comfort (presenza).

Protezione antigelo/ da calore:

- La modalità operativa Protezione antigelo/ da calore, a seconda delle circostanze, riduce l'apporto di calore o l'attivazione di apparecchi di raffrescamento in modalità automatica, al fine di proteggere l'edificio da danni al riscaldamento o al raffrescamento.

Eco:

- La modalità operative Eco abbassa la temperatura ambiente durante il periodo di lunga assenza (ad es. vacanza) a un valore di 17°C definito nel termostato.

Auto:

- La modalità operativa Auto ripristina automaticamente la modalità operativa corrente (ad esempio, dopo una posizione forzata).



#### Nota

Con il riscaldamento a pavimento, la commutazione da Comfort a Standby si nota solo dopo un certo periodo di tempo a causa della lentezza del sistema di riscaldamento a pavimento.

### Comando forzato

Questa funzione utilizza un formato di telegramma a 2 bit che ha priorità rispetto a un telegramma standard a 1 bit se attivato o disattivato. È progettata in modo tale che, in caso di allarme attivato tramite il bus KNX, regoli l'illuminazione, l'ombreggiatura e il riscaldamento in base ai parametri definiti dall'utente. In caso di allarme antincendio, ad esempio, le vie di fuga sono ben illuminate e le tapparelle davanti a porte e finestre vengono aperte per consentire alle persone presenti di mettersi in salvo rapidamente.

te. A tal fine, il pulsante configurato con il Comando forzato deve essere collegato con i suoi oggetti di gruppo agli oggetti di gruppo del Comando forzato dell'attuatore. Sotto Concetto di funzionamento è possibile selezionare tre opzioni.



#### Attenzione

Se il comando forzato è attivo prima di un'interruzione dell'alimentazione del bus, verrà automaticamente disattivato al ripristino dell'alimentazione del bus. L'effetto della funzione Comando forzato dipende dal canale dell'attuatore collegato (illuminazione, ombreggiatura, riscaldamento).

#### Scenario

Quando si seleziona la funzione Scenario, è necessario assegnare al pulsante un numero di scenario compreso tra 1 e 64. Questo valore viene trasmesso tramite il bus KNX quando si preme il tasto.

#### Modalità a 2 canali

È possibile scegliere tra 2 diversi concetti di funzionamento.

##### \* Canale A o B:

Ogni pressione del pulsante trasmette un telegramma tramite bus KNX:

- Breve pressione: Telegramma per canale A.
- Pressione lunga: Telegramma per canale B

#### Canale A o B

Ogni pressione del pulsante trasmette, a scelta, uno o due telegrammi tramite bus KNX: un telegramma per il canale A con una pressione breve del pulsante e un telegramma iniziale per il canale A seguito da un telegramma per il canale B con una pressione prolungata del pulsante.

#### Commutatore a livelli

Scegliere uno dei tre tipi di valori per tutti i livelli:

- Valore (0 ... 255) per l'inserimento di valori numerici interi per ogni livello
- Valore (%) per l'impostazione di un valore percentuale per ogni livello mediante cursore
- Scenario per l'immissione di un numero di scenario da 1 a 64

#### Disattivazione modo automatico

Se un canale dell'attuatore è controllato contemporaneamente da un pulsante e da una funzione automatica (es. temporizzatore KNX o rilevatore di movimento KNX), selezionando **Disattivazione modo automatico** si disattiva la funzione automatica e si esegue il comando del pulsante.

#### Protezione antifurto (non disponibile per il pulsante di riferimento WAK1016)

La funzione Protezione antifurto/contro lo smontaggio consente di segnalare la rimozione dell'unità a pulsante con un messaggio di allarme predefinito.

## 5 Impostazione dei parametri

### 5.1 generale

La configurazione dei parametri generali dei pulsanti è descritta nelle sezioni seguenti. La funzione dei diversi moduli si differenzia solo per il numero di pulsanti. Per questo motivo, vengono descritti solo i primi due pulsanti singoli o il bilanciere.



#### Nota

Le cifre indicate in grassetto nelle tabelle dei parametri corrispondono ai valori standard dell'applicazione ETS.

Parametro	Descrizione	Valore
Tipo di parametro	Descrizione dei parametri	<b>Valore 1</b> Valore 2

Tab. 4: Esempio di tabella dei parametri

#### 5.1.1 Tipo di pulsante

Il tipo di pulsante viene impostato in questa sezione e influisce anche sulle finestre dei parametri visibili.

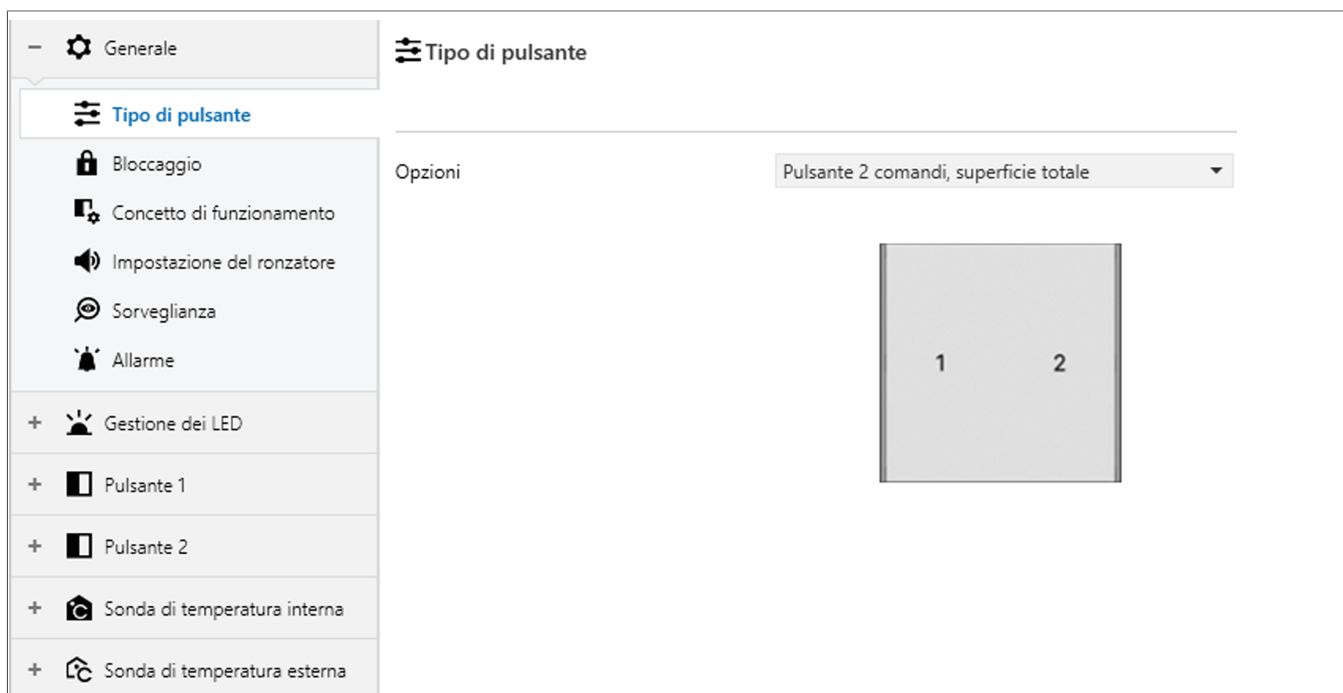

Fig. 5: Generale > Tipo di pulsante



#### Nota

Il dispositivo utilizzato e la scelta del **tipo di pulsante** devono corrispondere; ad esempio, se il **tipo di pulsante** selezionato non è corretto, il software applicativo non può essere caricato sul dispositivo.

Parametro	Descrizione	Valore
Opzioni	Indica il numero di tasti del dispositivo.	Pulsante, singolo, copertura a tutta superficie <b>Pulsante, doppio, copertura a tutta superficie</b> Pulsante, quadruplo, copertura a tutta superficie Pulsante, singolo Pulsante, doppio Pulsante, quadruplo

Tab. 5: Generale > Tipo di pulsante

## 5.1.2 Funzione di disattivazione

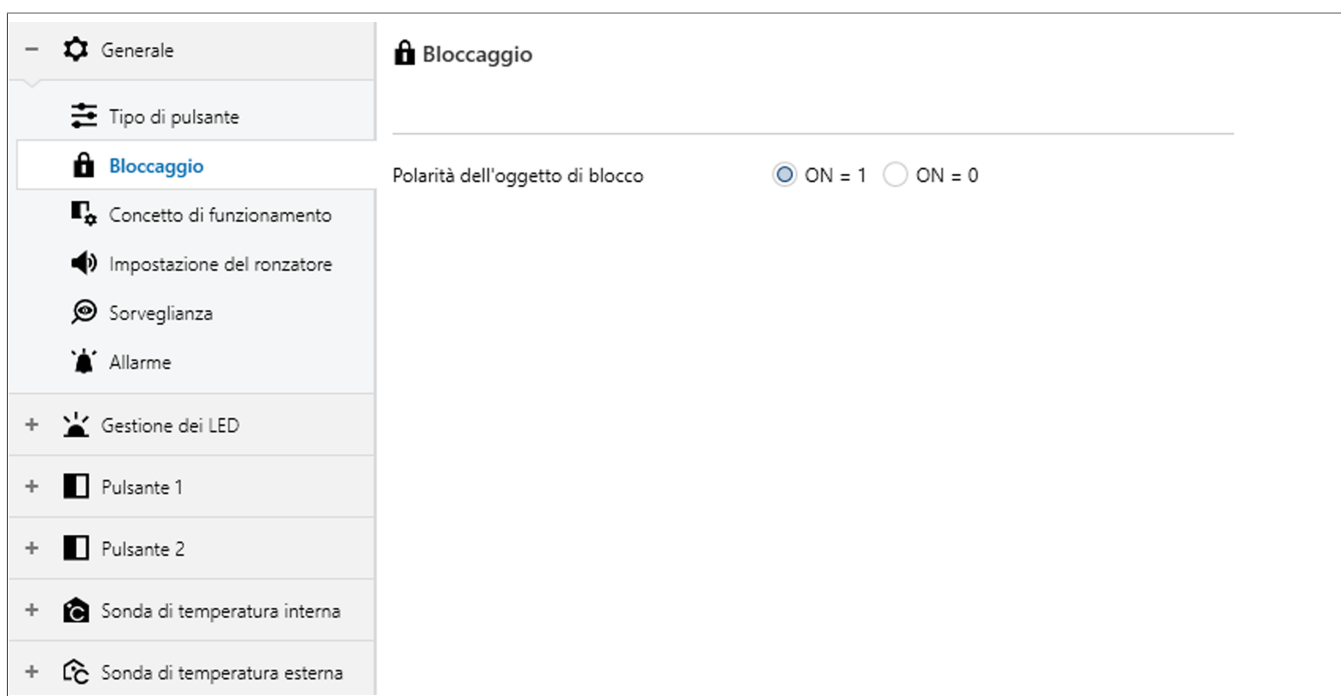

Fig. 6: Generale -> Blocco

Controlla se un pulsante/bilanciere può trasmettere la funzione assegnata al bus KNX. È possibile bloccare pulsanti/bilancieri singoli o l'intero dispositivo. Se un pulsante/bilanciere è bloccato, non attiva la funzione KNX assegnata.

Parametro	Descrizione	Valore
Polarità dell'oggetto di blocco	Definisce il segnale su cui si attiva il blocco per tutti i pulsanti/bilancieri del dispositivo.	<b>ON su 1:</b> Blocco attivato su un segnale con valore 1 ON su 0: Blocco attivato su un segnale con valore 0

Tab. 6: Generale -> Blocco

	Nome	Funzione	Lunghezza	Tipo di dati
17	generale	Funzione di disattivazione	1 bit	1.011 Stato

Tab. 7: Oggetto di comunicazione – Blocco



### Nota

In caso di caduta e ripristino della tensione del bus, i blocchi attivi rimangono tali.

### Funzione di blocco LED

I parametri della **Funzione di blocco LED** sono visibili solo quando il parametro **Gestione LED** è selezionato in **Gestione LED - Generale** (spuntando la casella).

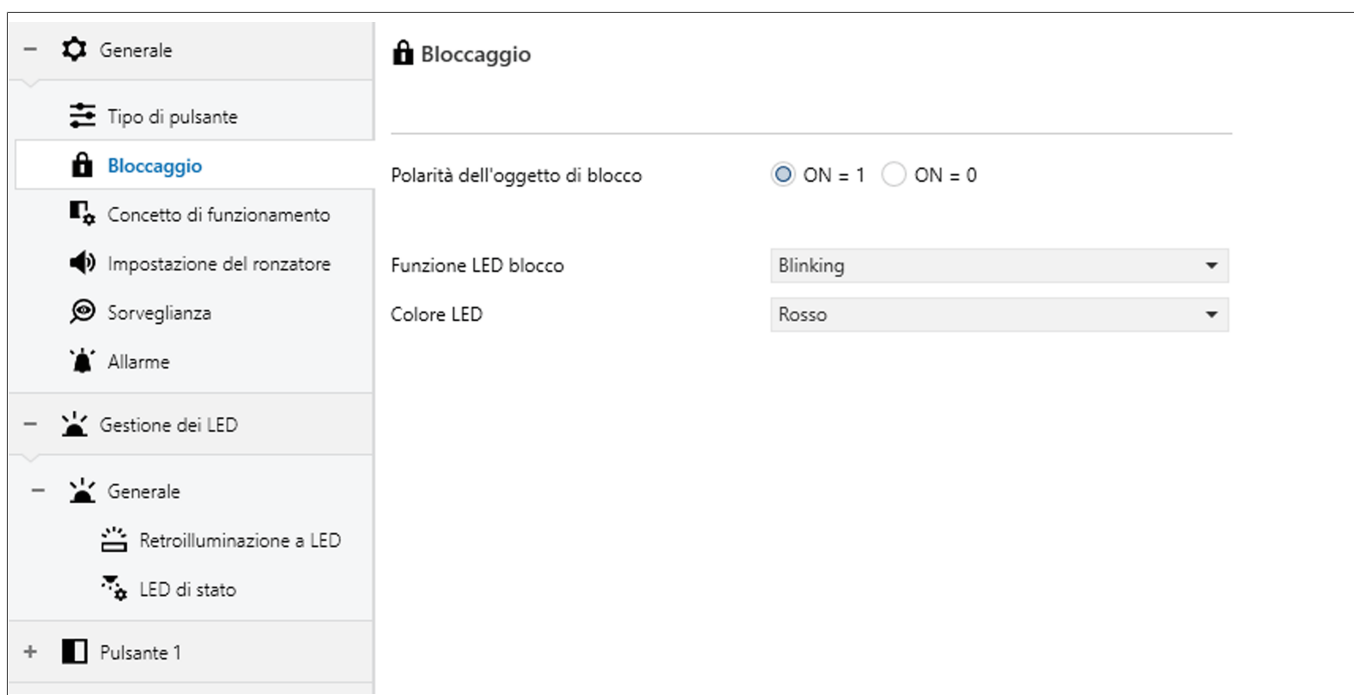

Fig. 7: Generale -> Blocco -> Funzione di blocco LED

Parametro	Descrizione	Valore
Funzione di blocco LED	Con blocco attivato, definisce la modalità di visualizzazione LED per circa 5 s dopo l'azionamento di un pulsante/bilanciere bloccato. Il colore del LED può essere configurato con il parametro <b>Generale – Blocco – Colore LED</b> .	<b>Luce pulsante</b> ON: Si accende o cambia a seconda del colore impostato per il blocco Off: Il LED si spegne

Tab. 8: Generale -> Blocco -> Funzione di blocco LED

### Colore LED con blocco attivo

Questo parametro definisce il colore del LED di stato quando il blocco è attivo.

Parametro	Descrizione	Valore
Colore LED	La funzione di blocco può essere visualizzata in 7 colori o disattivata.	Off Bianco Rosso Giallo Verde Ciano Blu Magenta

Tab. 9: Generale > Blocco > Colore LED



### Attenzione

Il colore selezionato sarà applicato a tutti i LED sul dispositivo.

### 5.1.3 Concetto di funzionamento

I tasti o le coppie di tasti dei dispositivi possono essere assegnati a diverse modalità di utilizzo mediante varie funzioni.

Il concetto di funzionamento prevede due diverse modalità d'uso:

Tasto singolo (funzionamento a 1 pulsante)

- A ciascun tasto è assegnata una funzione specifica. Il primo azionamento produce solitamente l'effetto opposto del secondo (commutazione), ad esempio l'accensione e lo spegnimento di una luce o l'aumento e la diminuzione di un valore di temperatura richiesto. È quindi utile assegnare al secondo tasto una funzione completamente diversa. Il funzionamento a 1 pulsante offre maggiore flessibilità e consente di fornire più funzioni per ogni dispositivo.

Bilanciere (funzionamento a 2 pulsanti)

- I tasti destro e sinistro (ciascuno con la propria funzione) agiscono come un bilanciere, ad esempio per aumentare o diminuire la luminosità.

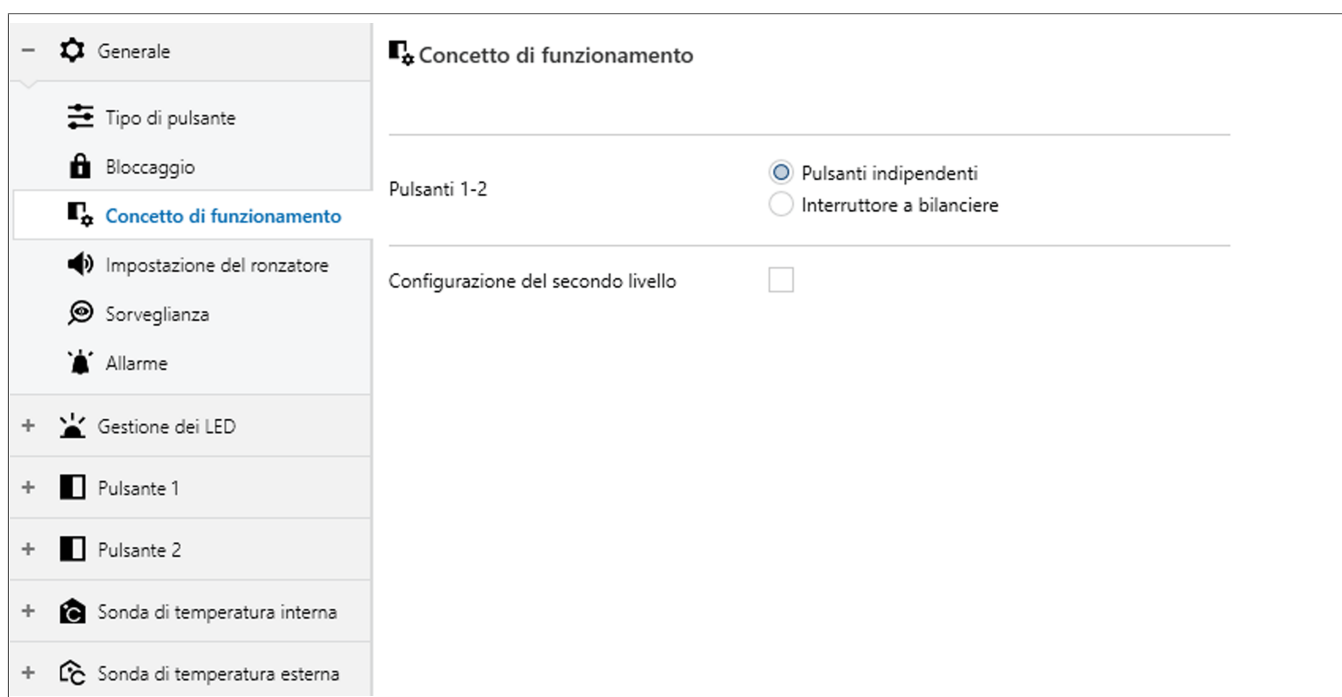

Fig. 8: Generale -> Concetto di funzionamento

Parametro	Descrizione	Valore
Concetto di funzionamento del tasto 1 - 2	Stabilisce se ciascun tasto funziona in modo autonomo o in combinazione sotto forma di bilanciere.	<b>Pulsante singolo</b> Levetta singola
Concetto di funzionamento del tasto 3 - 4	Stabilisce se ciascun tasto funziona in modo autonomo o in combinazione sotto forma di bilanciere.	<b>Pulsante singolo</b> Levetta singola
Concetto di funzionamento del tasto 5 - 6	Stabilisce se ciascun tasto funziona in modo autonomo o in combinazione sotto forma di bilanciere.	<b>Pulsante singolo</b> Levetta singola
Concetto di funzionamento del tasto 7 - 8	Stabilisce se ciascun tasto funziona in modo autonomo o in combinazione sotto forma di bilanciere.	<b>Pulsante singolo</b>

Tab. 10: Generale -> Concetto di funzionamento - Tasto

Parametro	Descrizione	Valore
		Levetta singola

Tab. 10: Generale -> Concetto di funzionamento - Tasto

## Concetto di funzionamento - Configurazione secondo livello

Selezionando il parametro Configurazione secondo livello (1), spuntare la casella), si aprono altre finestre di impostazione. Con questi parametri (2) è possibile definire la funzione dei pulsanti per il secondo livello di comando.

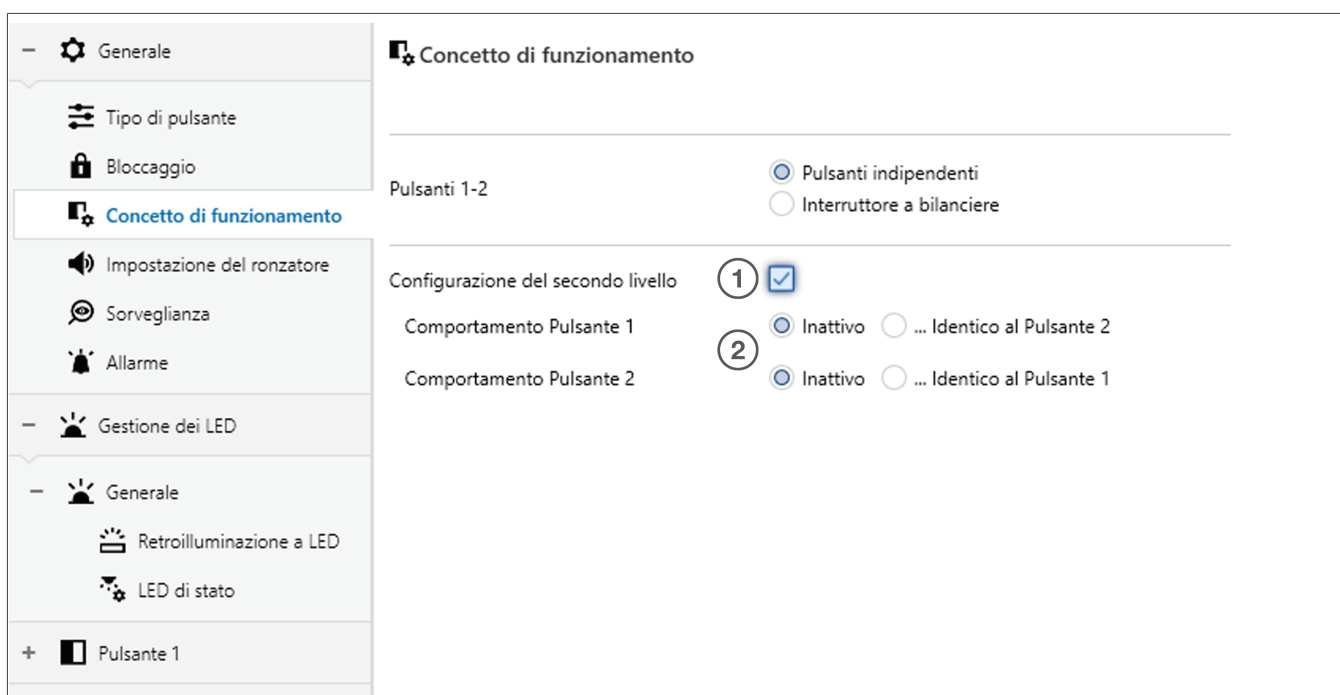

Fig. 9: Generale > Concetto di funzionamento > Configurazione secondo livello

Selezionando la modalità operativa **Pulsante singolo** e attivando Configurazione secondo livello (oggetto di gruppo 15 **Generale - Configurazione secondo livello**), è possibile configurare il secondo livello funzionale del dispositivo. Questo consente, ad esempio, di limitare l'accesso al dispositivo a un determinato gruppo di persone, es. accensione e spegnimento di una luce riservato al personale addetto alle pulizie.

Parametro	Descrizione	Valore
Comportamento tasto 1	Definisce la funzione del tasto 1 nel secondo livello operativo.	<b>Inattivo</b> ...come pulsante 2 ...come pulsante 3 ...come tasto X
Comportamento tasto 2	Definisce la funzione del tasto 2 nel secondo livello operativo.	<b>Inattivo</b> ...come pulsante 1 ...come pulsante 3 ...come tasto X

Tab. 11: Generale > Concetto di funzionamento > Configurazione secondo livello

Parametro	Descrizione	Valore
Comportamento tasto X	Definisce la funzione del tasto X nel secondo livello operativo.	<b>Inattivo</b> ...come pulsante 1 ...come pulsante 2 ...come tasto X

Tab. 11: Generale > Concetto di funzionamento > Configurazione secondo livello

Nome	Funzione	Lunghezza	Tipo di dati
15 generale	Configurazione secondo livello	1 bit	1.011 Stato

Tab. 12: Oggetto di comunicazione - secondo livello

Nel secondo livello, il comportamento del tasto **X** può essere assegnato al comportamento del tasto **Y**.

Comportamento tasto 1	<b>Inattivo</b> ...come pulsante 2 ...come pulsante 3 ...come pulsante 4 ...come pulsante 5 ...come pulsante 6 ...come pulsante 7 ...come pulsante 8
Comportamento tasto 2	<b>Inattivo</b> ...come pulsante 1 ...come pulsante 3 ...come pulsante 4 ...come pulsante 5 ...come pulsante 6 ...come pulsante 7 ...come pulsante 8
Comportamento tasto 3	<b>Inattivo</b> ...come pulsante 1 ...come pulsante 2 ...come pulsante 4 ...come pulsante 5 ...come pulsante 6 ...come pulsante 7 ...come pulsante 8
Comportamento tasto 4	<b>Inattivo</b> ...come pulsante 1 ...come pulsante 2 ...come pulsante 3

---

	...come pulsante 5
	...come pulsante 6
	...come pulsante 7
	...come pulsante 8
Comportamento tasto 5	<b>Inattivo</b>
	...come pulsante 1
	...come pulsante 2
	...come pulsante 3
	...come pulsante 4
	...come pulsante 6
	...come pulsante 7
	...come pulsante 8
Comportamento tasto 6	<b>Inattivo</b>
	...come pulsante 1
	...come pulsante 2
	...come pulsante 3
	...come pulsante 4
	...come pulsante 5
	...come pulsante 7
	...come pulsante 8
Comportamento tasto 7	<b>Inattivo</b>
	...come pulsante 1
	...come pulsante 2
	...come pulsante 3
	...come pulsante 4
	...come pulsante 5
	...come pulsante 6
	...come pulsante 8
Comportamento tasto 8	<b>Inattivo</b>
	...come pulsante 1
	...come pulsante 2
	...come pulsante 3
	...come pulsante 4
	...come pulsante 5
	...come pulsante 6
	...come pulsante 7

---

La funzione Configurazione secondo livello può essere utilizzata, ad esempio, per concedere solo un accesso limitato al dispositivo a un determinato gruppo di persone (personale addetto alle pulizie). Di conseguenza, sono attive solo le funzioni di accensione e spegnimento della luce.

### **Esempio: Funzione Personale di servizio**

Per un periodo di tempo definito si assegna a tutti i tasti del livello di comando 2 il comportamento del tasto 1 del livello di comando 1 (es. funzione Luce ON/OFF). Il vantaggio di questa variante di comando

risiede nel fatto che il personale di servizio deve premere un solo tasto, non importa quale, per illuminare l'ambiente.

### 5.1.4 Impostazioni del cicalino

Il cicalino del dispositivo può essere utilizzato per diverse segnalazioni: per la localizzazione fisica, quando si attiva il modo Programmazione con ETS (nessuna segnalazione di ritorno del cicalino per il pulsante locale di indirizzamento fisico) e per il riconoscimento della pressione breve e/o lunga del tasto e dell'allarme. Inoltre, è possibile cambiare il suono di feedback del cicalino.

Il dispositivo è dotato di un cicalino per l'emissione di segnali acustici, per cui il funzionamento può essere personalizzato in base alle esigenze dell'utente. Questo è particolarmente utile per attivare eventi di allarme, ad esempio, o per le persone con disabilità, che ricevono un segnale acustico come conferma dopo l'attivazione di un'azione.

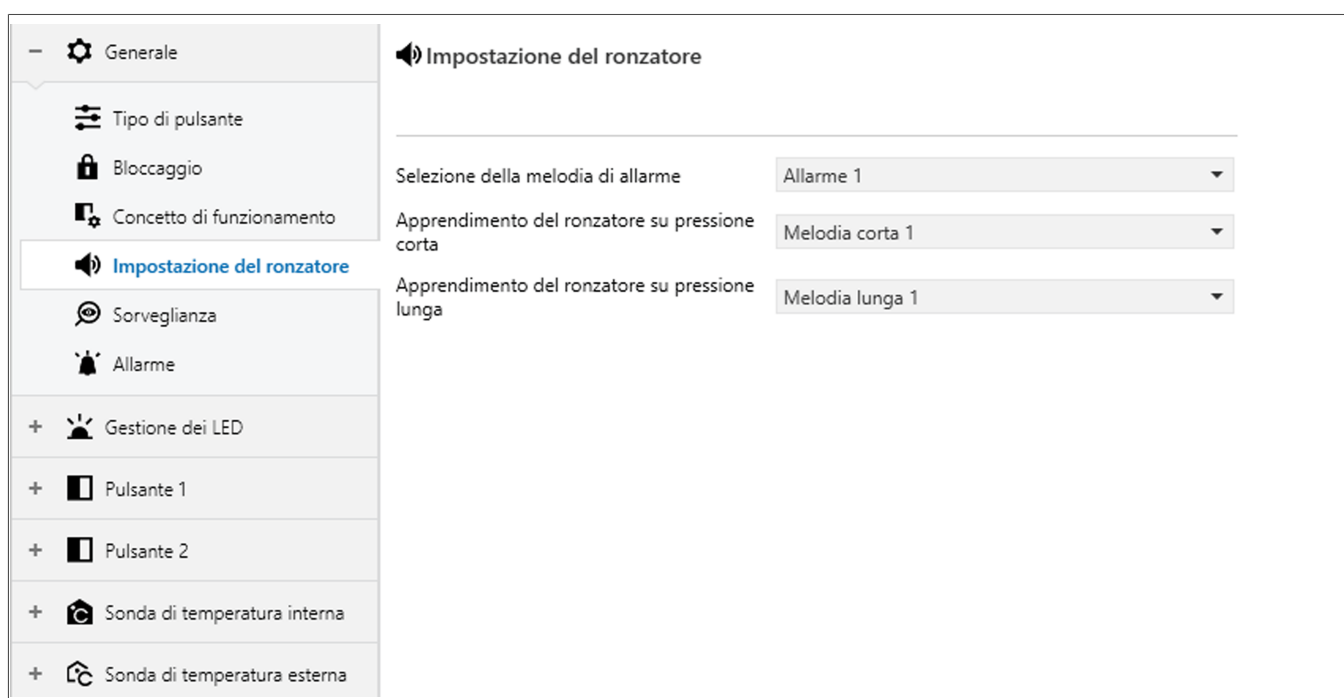

Fig. 10: Generale > Impostazioni del cicalino

Parametro	Descrizione	Valore
Selezione del suono d'allarme	Definisce il tono selezionato.	<b>Allarme 1</b> Allarme 2 Allarme 3 Allarme 4 Allarme 5
Riconoscimento cicalino tramite pressione breve del tasto	Sono disponibili 3 diversi suoni per il riconoscimento del segnale nel caso di pressione breve del tasto. La configurazione predefinita è indicata con Suono 1.	Inattivo <b>Suono 1</b> Suono 2 Suono 3

Tab. 13: Generale > Impostazioni del cicalino

Parametro	Descrizione	Valore
Riconoscimento cicalino tramite pressione tasto prolungata	Sono disponibili 3 diversi suoni per il riconoscimento del segnale nel caso di pressione tasto prolungata. La configurazione predefinita è indicata con Suono lungo 1.	Inattivo <b>Suono lungo 1</b> Suono lungo 2 Suono lungo 3

Tab. 13: Generale > Impostazioni del cicalino

## 5.1.5 Rivelazione

La funzione Rivelazione consente agli utenti di individuare e correggere rapidamente guasti o problemi. Se il dispositivo è collegato al sistema bus KNX, viene visualizzato lo stato operativo del dispositivo. L'invio ciclico di un oggetto di comunicazione da 1 bit al bus permette di verificare se la comunicazione avviene correttamente. Se tale oggetto è collegato a un server KNX, è possibile visualizzare lo stato o inviare un messaggio all'utente per segnalare eventuali guasti.

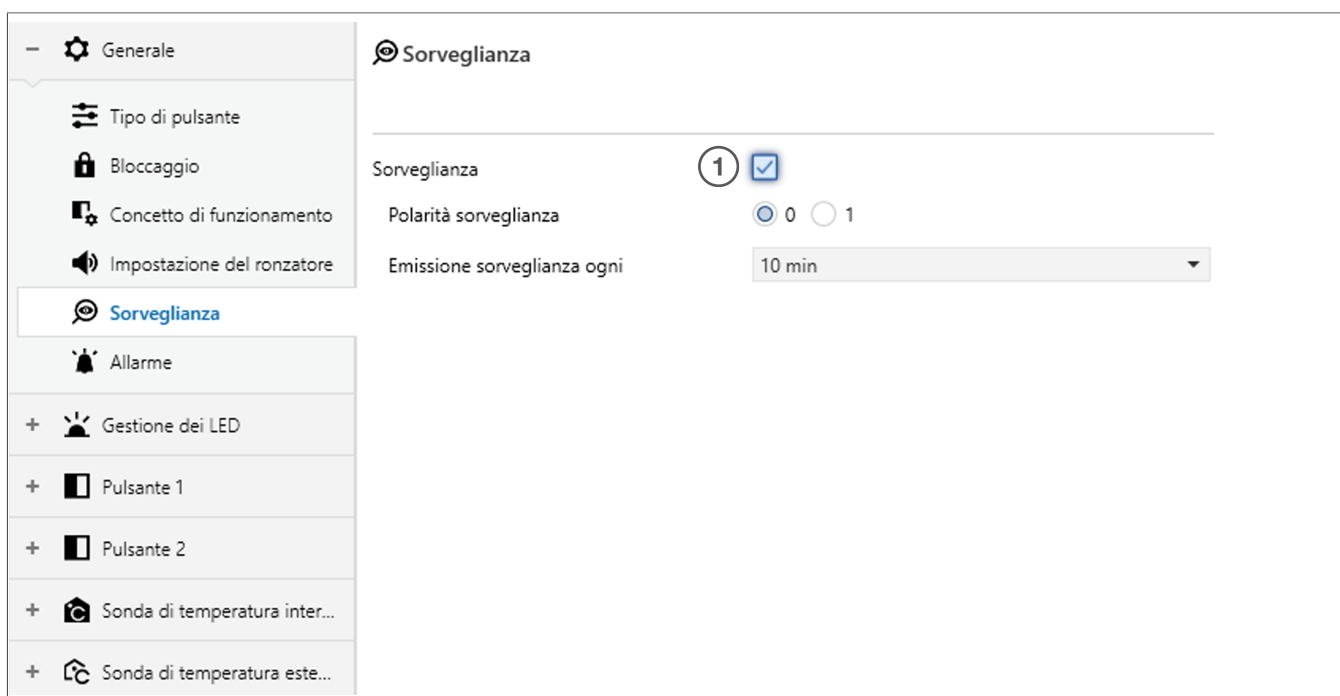

Fig. 11: Generale > Rivelazione

Se è selezionato Rivelazione<sup>①</sup>, spuntare la casella), si aprono altre finestre di impostazione. Questi parametri possono essere utilizzati per impostare la polarità e la frequenza di trasmissione.

Parametro	Descrizione	Valore
Polarità rivelazione	Definisce il valore (oggetto di gruppo 37 Generale - Rivelazione) a cui viene inviato un segnale al bus per la rilevazione. Il valore può essere impostato su 0 o 1 a seconda delle esigenze.	<b>0</b> 1
Rivelazione, trasmetti tutti	Utilizzare questo intervallo per definire un intervallo di tempo tra i segnali che vengono trasmessi periodicamente al bus per	<b>10</b> 30 min

Tab. 14: Generale > Rivelazione

Parametro	Descrizione	Valore
	la rivelazione. È possibile scegliere tra intervalli di 10 o 30 minuti o di 1, 3, 6, 12 o 24 ore. L'impostazione di fabbrica è di 10 minuti.	1 h 3 h 6 h 12 h 24 h

Tab. 14: Generale > Rivelazione

Nome	Funzione	Lunghezza	Tipo di dati
37 generale	Rivelazione	1 bit	1.001 Commutazione

Tab. 15: Oggetto di comunicazione - Allarme

### 5.1.6 Allarme

Il dispositivo è in grado di segnalare eventi critici come allarmi antifurto o antincendio provenienti da un sistema d'allarme centrale KNX, tramite il bus, utilizzando un segnale acustico (cicalino incorporato) e indicatori LED.

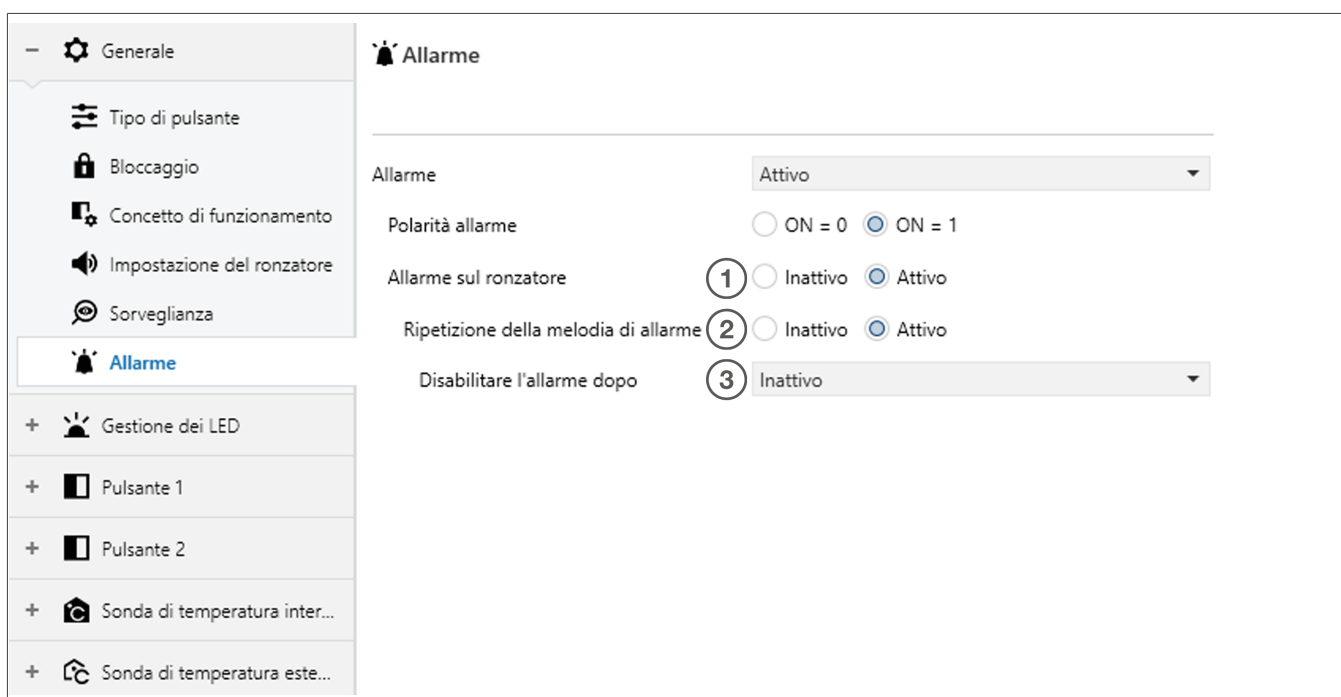

Fig. 12: Generale > Allarme

Se è selezionato Allarme (1), spuntare la casella, selezionare Attivo), si aprono altre finestre di impostazione. Con questi parametri è possibile definire la funzione dei pulsanti per la funzione Rivelazione.

Parametro	Descrizione	Valore
Allarme	La funzione di allarme può essere attivata in due modi.	<b>Attivo</b> Attivazione/ripristino alla pressione del tasto

Tab. 16: Generale > Allarme

Parametro	Descrizione	Valore
	<b>Attivo</b> La funzione <b>Attivazione/ripristino alla pressione del tasto</b> consente di arrestare i segnali di allarme premendo un pulsante.	
Polarità allarme	Definisce il valore (oggetto di gruppo 1: Generale - Allarme) che attiva la funzione di allarme del dispositivo	0 1
Colore allarme	Se viene attivato un allarme, tutti i LED del dispositivo lampeggiano con una frequenza di 2 Hz. È possibile selezionare un display di allarme tra 7 opzioni di colore e la funzione <b>Off</b> .	Off Bianco Rosso Giallo Verde Ciano Blu Magenta
Il parametro <b>Colore allarme</b> appare solo se il segno di spunta è impostato su <b>Gestione LED</b> .		
Allarme al cicalino	Se il parametro <b>Allarme al cicalino</b> è impostato su attivo, il dispositivo riproduce il suono definito nelle impostazioni del cicalino quando si verifica un allarme.	<b>Inattivo</b> Attivo
Ripetizione del suono d'allarme <sup>②</sup>	Il segnale di allarme può essere attivato una sola volta o ripetuto costantemente entro un periodo di tempo definito. - Ripetizione del suono d'allarme impostata su <b>Inattivo</b> : L'allarme suona una sola volta e non si ripete. - Ripetizione del suono d'allarme impostata su <b>Attivo</b> : L'allarme suona per il periodo di tempo impostato in <b>Disattivazione allarme dopo</b> .	<b>Inattivo</b> Attivo
Disattivazione allarme dopo <sup>③</sup>	È possibile impostare il tempo di disattivazione dell'allarme, che viene quindi ripetuto fino allo scadere del tempo impostato.	<b>Inattivo</b> 10 min 30 min 1 h

Tab. 16: Generale > Allarme

	Nome	Funzione	Lunghezza	Tipo di dati
1	generale	Allarme	1 bit	1.005 Allarme

Tab. 17: Oggetto di comunicazione - Allarme

Il dispositivo consente la segnalazione di un allarme, che può essere ad esempio un allarme antifurto o antincendio di una centralina di allarme KNX. Oltre alla disattivazione tramite l'allarme dell'oggetto, è possibile disattivare un segnale di allarme direttamente sul dispositivo, premendo un tasto qualsiasi.

Il parametro **Attivazione/ripristino alla pressione del tasto** definisce il comportamento del tasto durante il messaggio di allarme:

- Se il parametro è impostato su Sì, un segnale di allarme attivo può essere disattivato premendo un tasto qualsiasi del dispositivo. In questo caso, la funzione parametrata del tasto premuto non viene eseguita. Soltanto alla successiva pressione di quel tasto viene eseguita la funzione parametrata del tasto.

Se un segnale di allarme può essere disattivato premendo un tasto qualsiasi, il parametro "Conferma messaggio di allarme" determina se deve essere trasmesso al bus anche un telegramma di conferma dell'allarme premendo il tasto tramite l'oggetto separato "Conferma messaggio di allarme". Tale telegramma può essere trasmesso, ad esempio, agli oggetti di messaggio di allarme di altri utenti del bus tramite un indirizzo di ascolto, al fine di ripristinare lo stato di allarme anche in tali sedi. Allo stesso tempo, è necessario prestare attenzione alla polarità regolabile dell'oggetto di conferma per il ripristino dell'allarme.

**Nota**

Polarità allarme: Con l'impostazione Allarme se OFF e Ripristino allarme se ON, per poter attivare l'allarme dopo un reset o un'operazione di programmazione ETS è necessario che il bus scriva attivamente il valore 0 nell'oggetto di allarme.

Un messaggio di allarme attivo non viene memorizzato, per cui dopo un reset del dispositivo o un'operazione di programmazione ETS il segnale di allarme è sempre disattivato.

## 5.2 Gestione LED

### 5.2.1 generale

Per configurare il LED del dispositivo per le funzioni di allarme e di blocco o visualizzazione, deve essere attivo il parametro **Gestione LED** (①, spuntare la casella). Se è attivo, è possibile modificare un nuovo parametro **Valore di luminosità esercizio diurno/notturno tramite l'oggetto** (②) appare direttamente sotto di esso. Inoltre, vengono creati altri due parametri nella barra delle funzioni (③) sotto la voce Generale. Fare clic su + per visualizzare le due funzioni. Queste funzioni consentono di configurare il valore di luminosità del LED di retroilluminazione o del LED di stato.

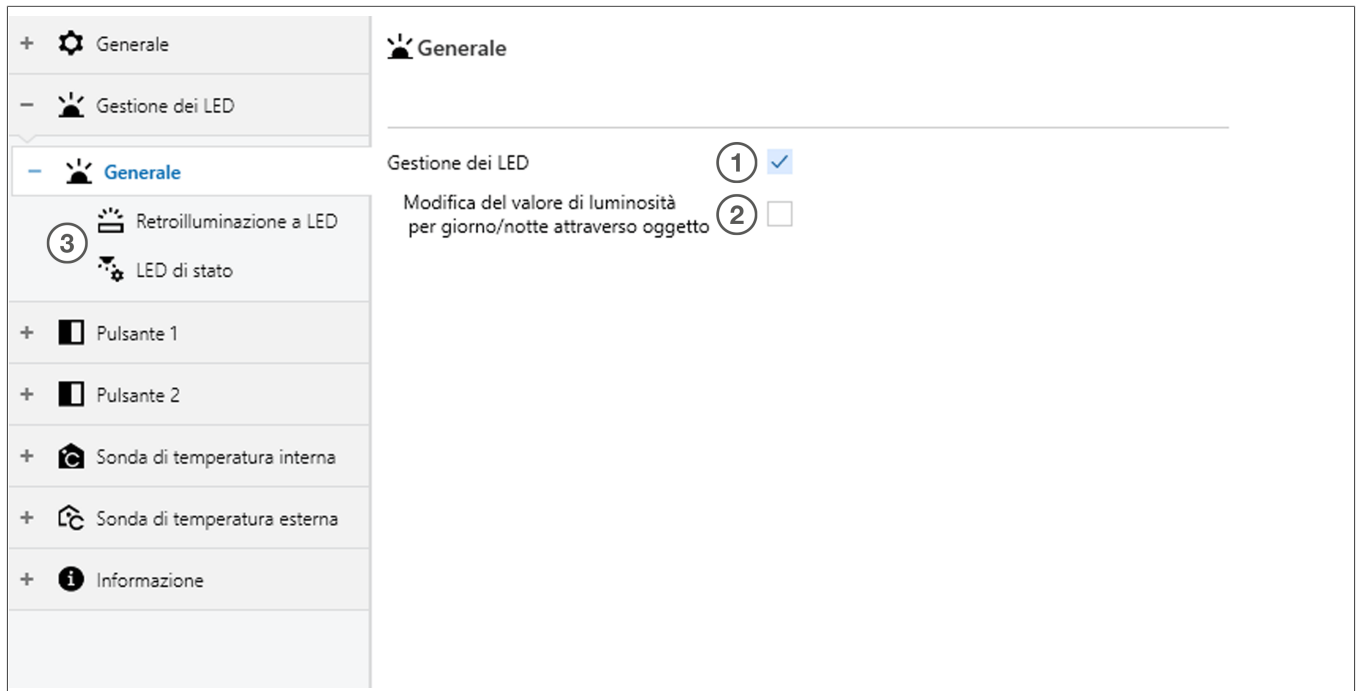

Fig. 13: Gestione LED > Generale

	Nome	Funzione	Lunghezza	Tipo di dati
11	Gestione LED	Day/night (Giorno/Notte)	1 bit	1.011Status
56	Gestione LED	LED di stato del dispositivo - ON/OFF	1 bit	1.001 Commutazione
57	Gestione LED	Retroilluminazione - ON/OFF	1 bit	1.001 Commutazione

Tab. 18: Oggetto di comunicazione > Gestione LED > Generale

#### Il valore di luminosità esercizio diurno/notturno può essere modificato tramite l'oggetto

Questa funzionalità consente di configurare il valore di luminosità del LED di retroilluminazione o del LED di stato per utilizzo diurno o notturno attraverso un oggetto di comunicazione esterno.

	Nome	Funzione	Lunghezza	Tipo di dati
9	Gestione LED	Retroilluminazione - luminosità diurna	1 byte	5.001 Percentuale (0...100%)
10	Gestione LED	Retroilluminazione - luminosità notturna	1 byte	5.001 Percentuale (0...100%)
13	Gestione LED	LED di stato del dispositivo - luminosità diurna	1 byte	5.001 Percentuale (0...100%)
14	Gestione LED	LED di stato del dispositivo - luminosità notturna	1 byte	5.001 Percentuale (0...100%)

Tab. 19: Oggetto di comunicazione - Gestione LED

### 5.2.1.1 Retroilluminazione a LED



#### Informazione

La funzione di retroilluminazione a LED è disponibile per il pulsante Retroilluminazione.

La retroilluminazione può facilitare la lettura dei campi di scrittura che indicano le funzioni dei pulsanti durante il giorno o fungere da luce di orientamento durante la notte.

Fig. 14: Gestione LED > Generale > Retroilluminazione a LED

Parametro	Descrizione	Valore
Funzione di retroilluminazione	Definisce la funzione e la modalità di funzionamento del LED di retroilluminazione.	Sempre ON Sempre OFF Visualizzazione (ON = 1)

Tab. 20: Gestione LED > Retroilluminazione a LED

Parametro	Descrizione	Valore
		Visualizzazione (ON = 0)
		La visualizzazione lampeggia a 1
		La visualizzazione lampeggia a 0

Tab. 20: Gestione LED > Retroilluminazione a LED

Sempre ON	La retroilluminazione a LED è sempre accesa
Sempre OFF	La retroilluminazione a LED è sempre spenta
Visualizzazione (ON = 1)	Accende la retroilluminazione quando l'oggetto di gruppo riceve il valore 1. Per lo spegnimento, l'oggetto di gruppo deve ricevere il valore 0.
Visualizzazione (ON = 0)	Accende la retroilluminazione quando l'oggetto di gruppo riceve il valore 0. Per lo spegnimento, l'oggetto di gruppo deve ricevere il valore 1.
La visualizzazione lampeggia a	La retroilluminazione lampeggia quando l'oggetto di gruppo riceve il valore 1. Per lo spegnimento, l'oggetto di gruppo deve ricevere il valore 0.
La visualizzazione lampeggia a 0	La retroilluminazione lampeggia quando l'oggetto di gruppo riceve il valore 0. Per lo spegnimento, l'oggetto di gruppo deve ricevere il valore 1.

Tab. 21: Retroilluminazione a LED - descrizione valori

	Nome	Funzione	Lunghezza	Tipo di dati
7	Gestione LED	Indicatore di stato	1 bit	5.001 Percentuale (0...100%)

Tab. 22: Oggetto di comunicazione - Gestione LED

### Valore di luminosità esercizio diurno

La luminosità della retroilluminazione può essere regolata in 6 diversi livelli tramite cursore.

0	La retroilluminazione è disattivata
1...4	Livelli con valori di luminosità crescenti
5	Valore massimo di luminosità

Tab. 23: Retroilluminazione a LED > Valore di luminosità esercizio diurno

### Valore di luminosità utilizzo notturno

La luminosità della retroilluminazione può essere regolata in 6 diversi livelli tramite cursore.

0	La retroilluminazione è disattivata
1...4	Livelli con valori di luminosità crescenti
5	Valore massimo di luminosità

Tab. 24: Retroilluminazione a LED > Valore di luminosità utilizzo notturno

### 5.2.1.2 LED di stato

Nel menu LED Stato, i parametri **durata di lampeggiamento**, **valore di luminosità** e **regolazione dinamica del colore** possono essere impostati **individualmente** per ciascun LED di stato o **globalmente** per tutti i LED.



**Nota**

La parametrizzazione dei LED di stato dei singoli pulsanti è descritta al capitolo Tasto x > Funzione > Stato LED.

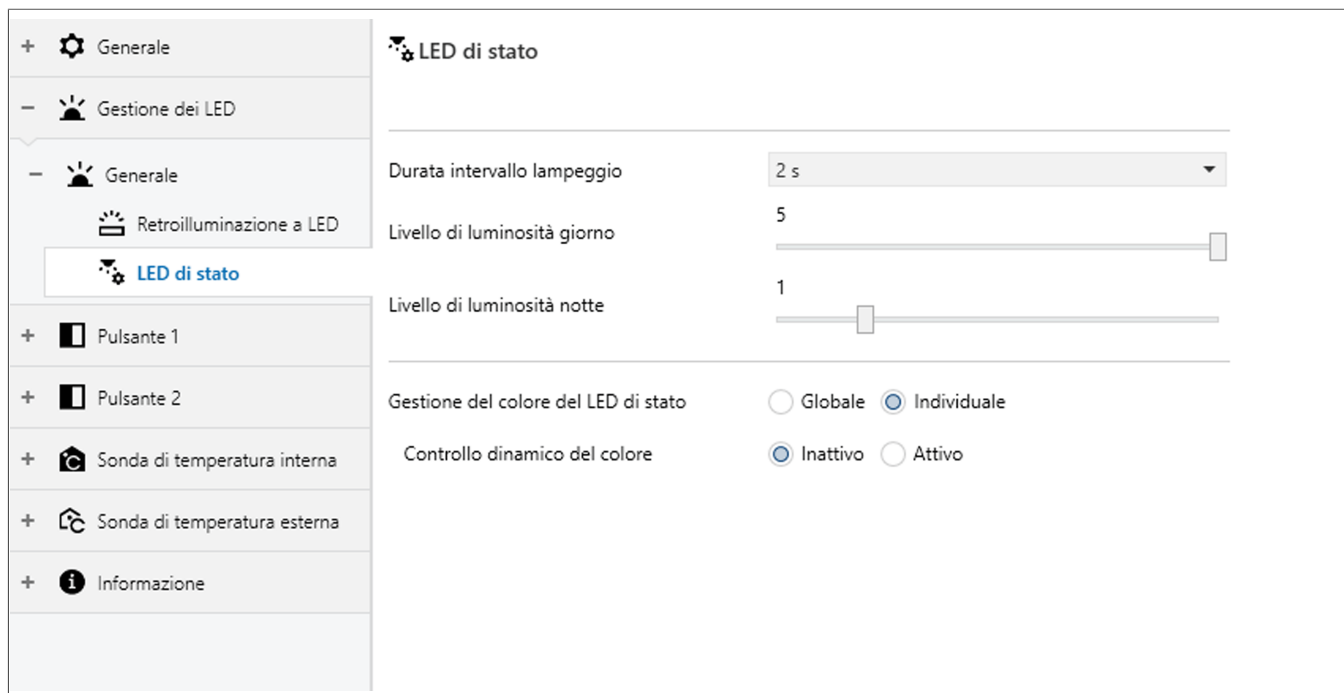

Fig. 15: Gestione LED > Generale > LED di stato

Parametro	Descrizione	Valore
Durata di lampeggiamento	Indipendentemente dalla gestione LED di stato selezionata, la frequenza di lampeggiamento del LED di stato può essere impostata tra 250 ms e 5 s utilizzando il parametro <b>durata lampeggiamento</b> . Se, ad esempio, l'utente richiede una funzione temporizzata come l'illuminazione delle scale, il LED di stato può indicare l'attivazione della funzione lampeggiando in modo costante alla frequenza impostata	250 ms ... <b>2 s</b> ... 5 s
Valore di luminosità esercizio diurno	La luminosità della retroilluminazione può essere regolata in 6 diversi livelli tramite cursore.	0: LED di stato OFF 1 ...4: Livelli con valori di luminosità crescenti <b>5: Valore massimo di luminosità</b>

Tab. 25: Gestione LED > Generale > LED di stato

Parametro	Descrizione	Valore
Valore di luminosità utilizzo notturno	La luminosità della retroilluminazione può essere regolata in 6 diversi livelli tramite cursore.	0: LED di stato OFF 1 ...4: Livelli con valori di luminosità crescenti <b>5: Valore massimo di luminosità</b>

Tab. 25: Gestione LED > Generale > LED di stato

### Valore di luminosità esercizio diurno

La luminosità della retroilluminazione può essere regolata in 6 diversi livelli tramite cursore.

0	La retroilluminazione è disattivata
1 ...4	Livelli con valori di luminosità crescenti
5	Valore massimo di luminosità

Tab. 26: Retroilluminazione a LED > Valore di luminosità esercizio diurno

### Valore di luminosità utilizzo notturno

La luminosità della retroilluminazione può essere regolata in 6 diversi livelli tramite cursore.

0	La retroilluminazione è disattivata
1 ...4	Livelli con valori di luminosità crescenti
5	Valore massimo di luminosità

Tab. 27: Retroilluminazione a LED > Valore di luminosità utilizzo notturno

### Regolazione dinamica del colore del LED di stato

Se la regolazione dinamica del colore è attivata, il colore del LED di ogni funzione viene controllato tramite un oggetto di comunicazione. È possibile collegare più funzioni allo stesso oggetto colore. In totale sono disponibili sei oggetti di gestione LED. Se inizialmente non viene trasmesso nulla all'oggetto di comunicazione, la funzione LED presenta il colore selezionato nei parametri.

	Nome	Funzione	Lunghezza	Tipo di dati
50	Gestione LED	Colore 1	3 byte	232.600 Valore RGB 3x(0...255)
51	Gestione LED	Colore 2	3 byte	232.600 Valore RGB 3x(0...255)
52	Gestione LED	Colore 3	3 byte	232.600 Valore RGB 3x(0...255)
53	Gestione LED	Colore 4	3 byte	232.600 Valore RGB 3x(0...255)
54	Gestione LED	Colore 5	3 byte	232.600 Valore RGB 3x(0...255)

Tab. 28: Oggetto di comunicazione - Concetto di colore LED di stato > Globale >

Nome	Funzione	Lunghezza	Tipo di dati
55	Gestione LED	Colore 6	3 byte 232.600 Valore RGB 3x(0...255)

Tab. 28: Oggetto di comunicazione - Concetto di colore LED di stato > Globale >

### Concetto di colore LED di stato - Globale

In questa pagina è possibile impostare **globalmente** il concetto di colore per l'intero dispositivo.

The screenshot shows a configuration menu for LED management. The left sidebar contains a tree view with the following items: Generale, Gestione dei LED, Generale (expanded), Retroilluminazione a LED, LED di stato (selected), Pulsante 1, Pulsante 2, Sonda di temperatura interna, Sonda di temperatura esterna, and Informazione. The main content area is titled 'Gestione del colore del LED di stato' and features two radio buttons: 'Globale' (selected) and 'Individuale'. Below this, there are several settings: 'Colore LED ON' set to 'Verde'; 'Controllo dinamico del colore su pressione/ON' with 'Inattivo' selected; 'Colore LED OFF' set to 'Rosso'; 'Controllo dinamico del colore al rilascio/OFF' with 'Inattivo' selected; 'Colore LED (superiore al valore impostato)' set to 'OFF'; 'Comando dinamico del colore per setpoint superiore' with 'Inattivo' selected; and 'Colore LED (uguale al valore impostato)' set to 'OFF'; 'Comando dinamico del colore per setpoint superiore' with 'Inattivo' selected.

Fig. 16: Gestione LED > Generale > Concetto di colore LED di stato > Globale

### Colore LED per ON

Parametro	Descrizione	Valore
Colore LED per ON	Per questo indicatore di stato possono essere selezionate 7 opzioni di colore e OFF.	Off Bianco (rosso + verde + blu) Rosso Giallo (rosso + verde) <b>Verde</b> Ciano (verde + blu) Blu Magenta (rosso + blu)
Regolazione dinamica del colore per Pressione/On	Se la funzione è impostata su Attivo, si apre la funzione <b>Oggetto colore per Pressione/On</b> .	<b>Inattivo</b> Attivo
Oggetto colore per Pressione/On	Per questo indicatore di stato possono essere selezionate 6 opzioni di colore.	<b>1 ... 6</b>

Tab. 29: Gestione LED > Generale > Concetto di colore LED di stato > Globale > Colore LED per ON

### Colore LED per OFF

Parametro	Descrizione	Valore
Colore LED per OFF	Per questo indicatore di stato possono essere selezionate 7 opzioni di colore e OFF.	Off Bianco (rosso + verde + blu) <b>Rosso</b> Giallo (rosso + verde) Verde Ciano (verde + blu) Blu Magenta (rosso + blu)
Regolazione dinamica del colore per Rilascio/Off	Se la funzione è impostata su Attivo, si apre la funzione <b>Oggetto colore per Rilascio/Off</b> .	<b>Inattivo</b> Attivo
Oggetto colore per Rilascio/Off	Per questo indicatore di stato possono essere selezionate 6 opzioni di colore.	<b>1 ... 6</b>

Tab. 30: Gestione LED > Generale > Concetto di colore LED di stato > Globale > Colore LED per OFF

### Colore LED (al di sopra del valore richiesto)

Parametro	Descrizione	Valore
Colore LED (al di sopra del valore richiesto)	Per questo indicatore di stato possono essere selezionate 7 opzioni di colore e OFF.	<b>Off</b> Bianco (rosso + verde + blu) Rosso Giallo (rosso + verde) Verde Ciano (verde + blu) Blu Magenta (rosso + blu)
Regolazione dinamica colore al di sopra del valore richiesto	Se la funzione è impostata su Attivo, si apre la funzione <b>Oggetto colore per superamento valore richiesto</b> .	<b>Inattivo</b> Attivo
Oggetto colore per superamento valore richiesto	Per questo indicatore di stato possono essere selezionate 6 opzioni di colore.	<b>1 ... 6</b>

Tab. 31: Gestione LED > Generale > Concetto di colore LED di stato > Globale > Colore LED (al di sopra del valore richiesto)

### Colore LED (pari al valore richiesto)

Parametro	Descrizione	Valore
Colore LED (pari al valore richiesto)	Per questo indicatore di stato possono essere selezionate 7 opzioni di colore e OFF.	<b>Off</b> Bianco (rosso + verde + blu)

Tab. 32: Gestione LED > Generale > Concetto di colore LED di stato > Globale > Colore LED (pari al valore richiesto)

Parametro	Descrizione	Valore
		Rosso Giallo (rosso + verde) Verde Ciano (verde + blu) Blu Magenta (rosso + blu)
Regolazione dinamica colore pari al valore richiesto	Se la funzione è impostata su Attivo, si apre la funzione <b>Oggetto colore pari al valore richiesto.</b>	<b>Inattivo</b> Attivo
Oggetto colore pari al valore richiesto	Per questo indicatore di stato possono essere selezionate 6 opzioni di colore.	<b>1 ... 6</b>

Tab. 32: Gestione LED > Generale > Concetto di colore LED di stato > Globale > Colore LED (pari al valore richiesto)

### Colore LED (al di sotto del valore richiesto)

Parametro	Descrizione	Valore
Colore LED (al di sotto del valore richiesto)	Per questo indicatore di stato possono essere selezionate 7 opzioni di colore e OFF.	<b>Off</b> Bianco (rosso + verde + blu) Rosso Giallo (rosso + verde) Verde Ciano (verde + blu) Blu Magenta (rosso + blu)
Regolazione dinamica colore al di sotto del valore richiesto	Se la funzione è impostata su Attivo, si apre la funzione <b>Oggetto colore per abbassamento rispetto al valore richiesto.</b>	<b>Inattivo</b> Attivo
Oggetto colore per abbassamento rispetto al valore richiesto	Per questo indicatore di stato possono essere selezionate 6 opzioni di colore.	<b>1 ... 6</b>

Tab. 33: Gestione LED > Generale > Concetto di colore LED di stato > Globale > Colore LED (al di sotto del valore richiesto)

### Colore LED per comfort

Parametro	Descrizione	Valore
Colore LED per comfort	Per questo indicatore di stato possono essere selezionate 7 opzioni di colore e OFF.	Off Bianco (rosso + verde + blu) <b>Rosso</b> Giallo (rosso + verde) Verde Ciano (verde + blu)

Tab. 34: Gestione LED > Generale > Concetto di colore LED di stato > Globale > Colore LED per comfort

Parametro	Descrizione	Valore
		Blu Magenta (rosso + blu)
Regolazione dinamica colore per comfort	Se la funzione è impostata su Attivo, si apre la funzione <b>Oggetto colore per comfort</b> .	<b>Inattivo</b> Attivo
Oggetto colore per comfort	Per questo indicatore di stato possono essere selezionate 6 opzioni di colore.	<b>1 ... 6</b>

Tab. 34: Gestione LED > Generale > Concetto di colore LED di stato > Globale > Colore LED per comfort

### Colore LED per standby

Parametro	Descrizione	Valore
Colore LED per standby	Per questo indicatore di stato possono essere selezionate 7 opzioni di colore e OFF.	Off Bianco (rosso + verde + blu) Rosso Giallo (rosso + verde) <b>Verde</b> Ciano (verde + blu) Blu Magenta (rosso + blu)
Regolazione dinamica colore per standby	Se la funzione è impostata su Attivo, si apre la funzione <b>Oggetto colore per standby</b> .	<b>Inattivo</b> Attivo
Oggetto colore per standby	Per questo indicatore di stato possono essere selezionate 6 opzioni di colore.	<b>1 ... 6</b>

Tab. 35: Gestione LED > Generale > Concetto di colore LED di stato > Globale > Colore LED per standby

### Colore LED per abbassamento notturno

Parametro	Descrizione	Valore
Colore LED per abbassamento notturno	Per questo indicatore di stato possono essere selezionate 7 opzioni di colore e OFF.	Off Bianco (rosso + verde + blu) Rosso Giallo (rosso + verde) Verde Ciano (verde + blu) <b>Blu</b> Magenta (rosso + blu)
Regolazione dinamica colore per abbassamento notturno	Se la funzione è impostata su Attivo, si apre la funzione <b>Oggetto colore per abbassamento notturno</b> .	<b>Inattivo</b> Attivo

Tab. 36: Gestione LED > Generale > Concetto di colore LED di stato > Globale > Colore LED per abbassamento notturno

Parametro	Descrizione	Valore
Oggetto colore per abbassamento notturno	Per questo indicatore di stato possono essere selezionate 6 opzioni di colore.	1 ... 6

Tab. 36: Gestione LED > Generale > Concetto di colore LED di stato > Globale > Colore LED per abbassamento notturno

### Colore LED per protezione antigelo/da calore

Parametro	Descrizione	Valore
Colore LED per protezione antigelo/da calore	Per questo indicatore di stato possono essere selezionate 7 opzioni di colore e OFF.	Off Bianco (rosso + verde + blu) Rosso <b>Giallo (rosso + verde)</b> Verde Ciano (verde + blu) Blu Magenta (rosso + blu)
Regolazione dinamica colore per protezione antigelo/da calore	Se la funzione è impostata su Attivo, si apre la funzione <b>Oggetto colore per protezione antigelo/calore</b> .	<b>Inattivo</b> Attivo
Oggetto colore per protezione antigelo/da calore	Per questo indicatore di stato possono essere selezionate 6 opzioni di colore.	1 ... 6

Tab. 37: Gestione LED > Generale > Concetto di colore LED di stato > Globale > Colore LED per protezione antigelo/calore

## 5.3 Funzione pulsante singolo - Funzione bilanciere

Nella seguente finestra parametri, le funzionalità e le opzioni di selezione della funzione Pulsante vengono visualizzate e configurate rispettivamente secondo i concetti di funzionamento Pulsante singolo e Bilanciere. Il concetto di funzionamento deve essere definito innanzitutto nella sezione Generale e poi deve essere definita la funzione del singolo pulsante o del bilanciere.

### Impostazione secondo il concetto di funzionamento Pulsante singolo:

Se è impostato il concetto di funzionamento **pulsante singolo** in Generale > Concetto di funzionamento tasto x-y, nell'elenco delle funzioni sono riportati due pulsanti singoli per ogni coppia di tasti.

Esempio sul dispositivo 8118 1000 - pulsante, doppio, a tutta superficie:

Modalità operativa → pulsante singolo

La barra delle funzioni elenca due parametri: Tasto 1 e Tasto 2.

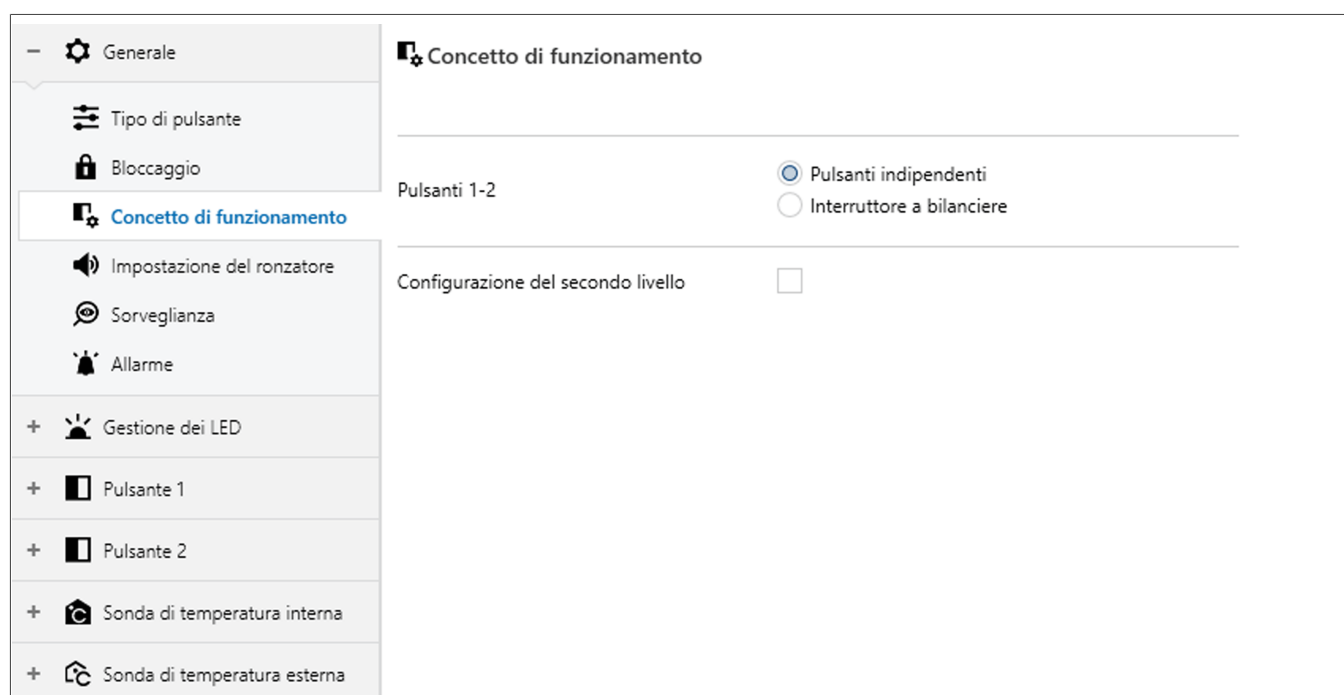

Fig. 17: Concetto di funzionamento dei tasti

Impostazione secondo il concetto di funzionamento bilanciere:

se è impostato il concetto di funzionamento **bilanciere** in Generale > Concetto di funzionamento tasto x-y, nell'elenco delle funzioni è riportato un bilanciere x-y per ogni coppia di tasti.

Esempio sul dispositivo 8118 1000 - pulsante, doppio, a tutta superficie:

Concetto di funzionamento Bilanciere

Il parametro Bilanciere 1-2 è elencato nella barra delle funzioni.

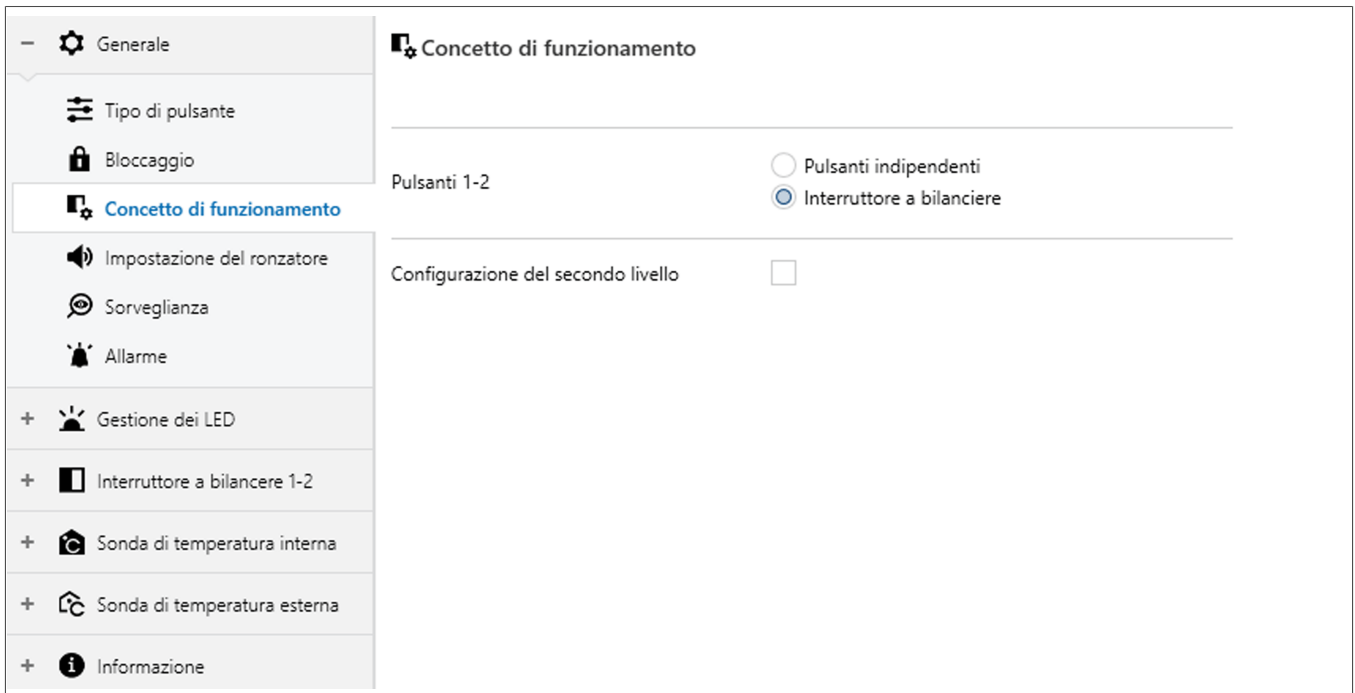

Fig. 18: Concetto di funzionamento del bilanciere

Le singole funzioni sono descritte e configurate nella sezione seguente. La descrizione delle funzioni si riferisce sempre al pulsante singolo o al bilanciere.

**Selezione Funzione**

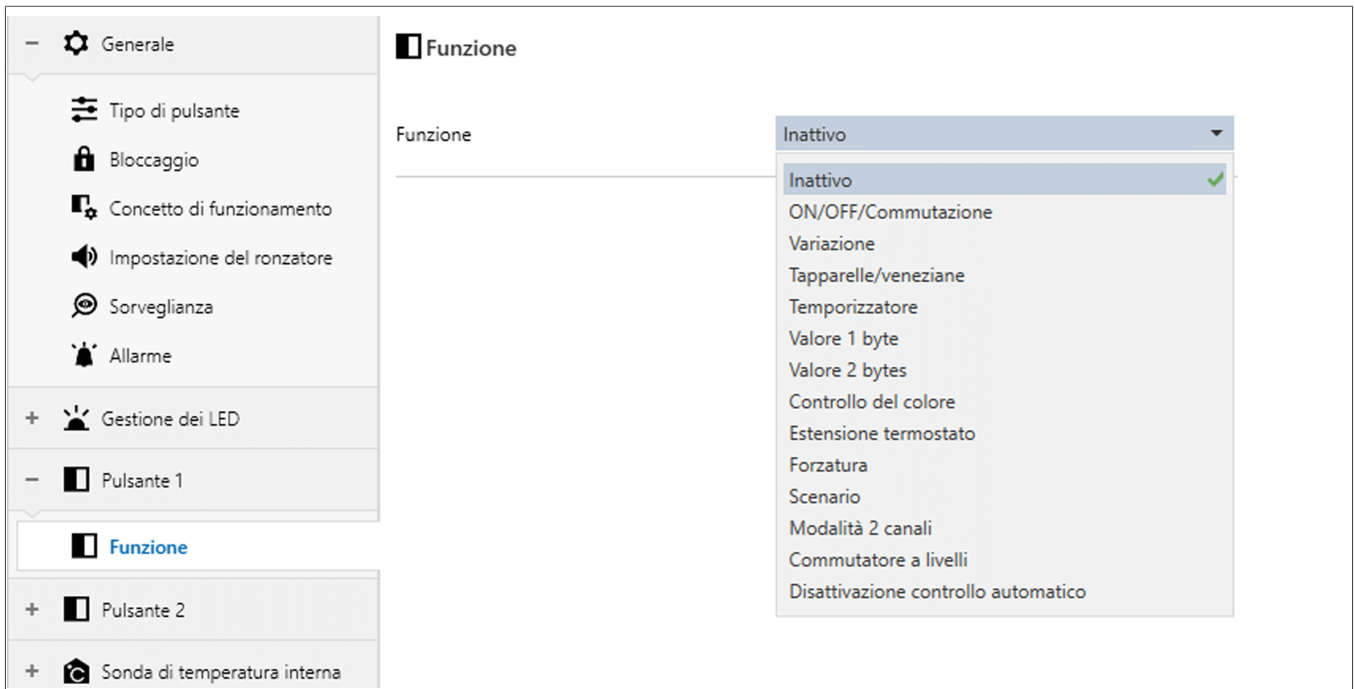

Fig. 19: Selezione Funzione

Parametro	Descrizione	Valore
Funzione del pulsante <sup>1</sup>	Determina la funzione che il pulsante deve svolgere. Ulteriori informazioni sono disponibili alla pagina della funzione corrispondente.	Teleruttore Regolazione luce Veneziane/Tapparelle Temporizzatore Valore 1 byte Valore 2 byte Regolazione colore Derivazione termostato ambiente Comando forzato Scenario Modalità a 2 canali Commutatore a livelli Disattivazione modo automatico

Tab. 38: Pulsante - Selezione funzione

- 1 Quando si seleziona una delle funzioni, si aprono una o più finestre di parametri per configurare la funzione selezionata. Se è selezionata la funzione Inattivo, il bilanciata/pulsante corrispondente è disattivato, tranne che per la funzione.

### 5.3.1 LED di stato (singolo)

In questa sezione, il LED di stato viene parametrizzato individualmente per ciascun pulsante/bilanciere. Se il concetto di colore individuale dei LED [guardare capitolo](#) , "LED di stato" è attivato, è possibile impostare sia il colore che la funzione per ogni LED di stato del dispositivo.

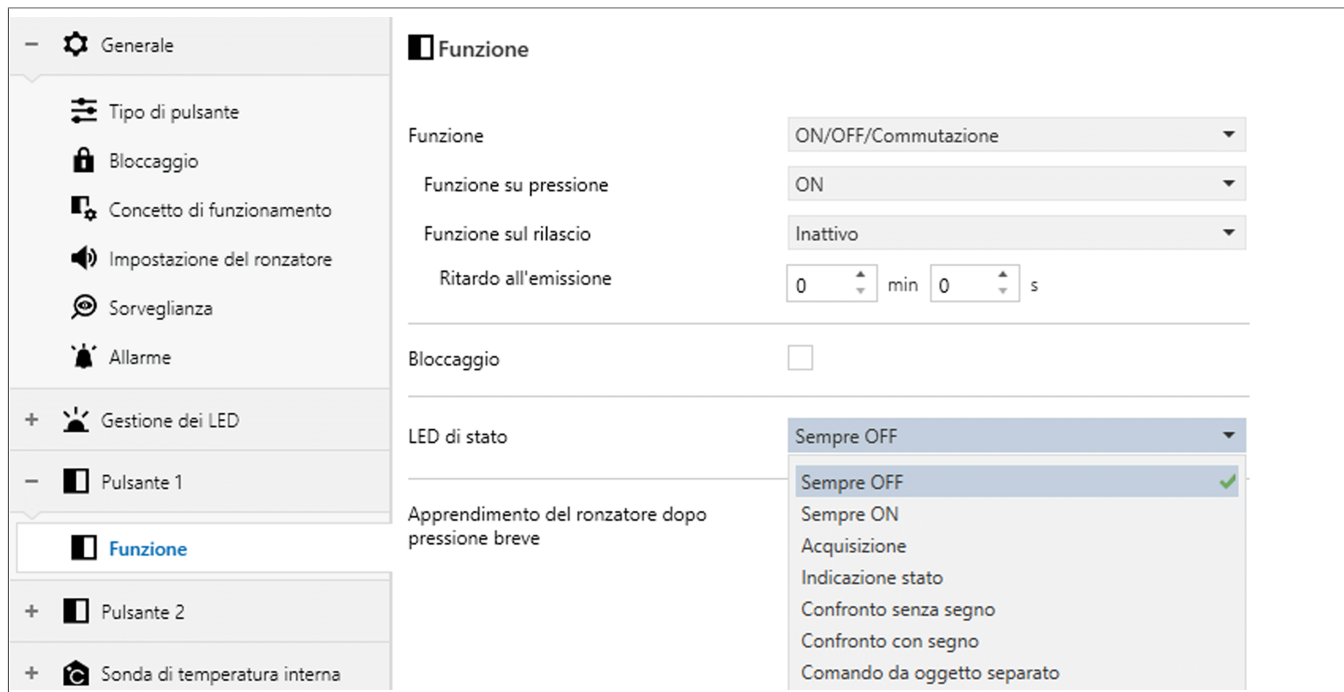

Fig. 20: Lo stato dei LED può essere impostato individualmente

Parametro	Descrizione	Valore
LED di stato	Determina la funzione che il LED di stato deve avere individualmente per ogni pulsante/bilanciere	<b>Sempre Off</b> Sempre On Visualizzazione azionamento Indicatore di stato Confronto senza segno Confronto con segno Comando tramite oggetto separato
Colore LED per ON	Definisce il colore che il LED di stato del pulsante/bilanciere deve avere in modo permanente.	<b>Off</b> Bianco (rosso + verde + blu) Rosso Giallo (rosso + verde) Verde Ciano (verde + blu) Blu Magenta (rosso + blu)

Tab. 39: Lo stato dei LED può essere impostato individualmente

[1] Si apre questo parametro se è selezionato il valore **Sempre ON** nella funzione Stato LED.

### Visualizzazione azionamento

Ogni volta che si preme il pulsante, il LED di stato cambia colore tra ON e OFF per il tempo specificato nel parametro **Durata luce LED per visualizzazione azionamento**.

Parametro	Descrizione	Valore
LED di stato	Determina la funzione che il LED di stato deve avere individualmente per ogni pulsante/bilanciere	<b>Sempre Off</b> Sempre On Visualizzazione azionamento Indicatore di stato Confronto senza segno Confronto con segno Comando tramite oggetto separato
Colore LED per ON	Definisce il colore del LED di stato del pulsante/bilanciere per <b>comando ON</b> .	<b>Off</b> Bianco (rosso + verde + blu) Rosso Giallo (rosso + verde) Verde Ciano (verde + blu) Blu Magenta (rosso + blu)
Colore LED per OFF	Definisce il colore del LED di stato del pulsante/bilanciere per <b>comando OFF</b> .	<b>Off</b> Bianco (rosso + verde + blu) Rosso Giallo (rosso + verde) Verde Ciano (verde + blu) Blu Magenta (rosso + blu)
Durata luce LED per visualizzazione azionamento	Determina per quanto tempo rimane acceso il LED del pulsante/bilanciere dopo l'attivazione.	500 ms ... <b>3 s</b> ... 5 s

Tab. 40: Stato LED > Visualizzazione azionamento

[1] Si apre questo parametro se è selezionato il valore **Sempre ON** nella funzione Stato LED.

### Indicatore di stato

Il LED di indicazione dello stato viene sempre aggiornato in base allo stato del pulsante.

Parametro	Descrizione	Valore
Comportamento del LED	Stabilisce il LED di stato che deve essere utilizzato individualmente per ciascun pulsante/bilanciere	<b>Visualizzazione (accesso a 1)</b> Visualizzazione (accesso a 0)

Tab. 41: LED di stato > Indicatore di stato

Parametro	Descrizione	Valore
		Visualizzazione (accesso lampeggiante a 1) Visualizzazione (accesso lampeggiante a 0)
Colore LED per ON	Definisce il colore del LED di stato del pulsante/bilanciere per <b>comando ON</b> .	Off Bianco (rosso + verde + blu) Rosso Giallo (rosso + verde) <b>Verde</b> Ciano (verde + blu) Blu Magenta (rosso + blu)
Colore LED per OFF	Definisce il colore del LED di stato del pulsante/bilanciere per <b>comando OFF</b> .	<b>Off</b> Bianco (rosso + verde + blu) Rosso Giallo (rosso + verde) Verde Ciano (verde + blu) Blu Magenta (rosso + blu)

Tab. 41: LED di stato > Indicatore di stato

Visualizzazione (ON = 1) per l'accensione del LED di stato quando l'oggetto di gruppo ha valore 1. Per lo spegnimento, l'oggetto di gruppo deve ricevere il valore 0.

Visualizzazione (ON = 0) per l'accensione del LED di stato quando l'oggetto di gruppo ha valore 0. Per lo spegnimento, l'oggetto di gruppo deve ricevere il valore 1.

Visualizzazione lampeggiante a 1, quindi il LED di stato lampeggia quando l'oggetto di gruppo ha valore 1. Per lo spegnimento, l'oggetto di gruppo deve ricevere il valore 0.

Visualizzazione lampeggiante a 0, quindi il LED di stato lampeggia quando l'oggetto di gruppo ha valore 0. Per lo spegnimento, l'oggetto di gruppo deve ricevere il valore 1.

### Confronto senza segno

Il dispositivo confronta il valore impostato con il valore ricevuto. Se il valore di confronto > il valore ricevuto, il LED di stato si accende nel colore impostato.

Parametro	Descrizione	Valore
Confronto senza segno del valore richiesto 1 byte	Definisce quale valore impostato a 1 byte debba essere confrontato con il valore misurato.	0 ... 255

Tab. 42: Stato LED > Confronto senza segno

Parametro	Descrizione	Valore
Colore LED (al di sopra del valore richiesto)	Definisce il colore che il LED di stato del pulsante/bilanciere deve assumere, se il valore misurato è <b>superiore</b> al valore richiesto.	<b>Off</b> Bianco (rosso + verde + blu) Rosso Giallo (rosso + verde) Verde Ciano (verde + blu) Blu Magenta (rosso + blu)
Colore LED (pari al valore richiesto)	Definisce il colore che il LED di stato del pulsante/bilanciere deve assumere, se il valore misurato è <b>uguale</b> al valore richiesto.	<b>Off</b> Bianco (rosso + verde + blu) Rosso Giallo (rosso + verde) Verde Ciano (verde + blu) Blu Magenta (rosso + blu)
Colore LED (al di sotto del valore richiesto)	Definisce il colore che il LED di stato del pulsante/bilanciere deve assumere, se il valore misurato è <b>inferiore</b> al valore richiesto.	<b>Off</b> Bianco (rosso + verde + blu) Rosso Giallo (rosso + verde) Verde Ciano (verde + blu) Blu Magenta (rosso + blu)

Tab. 42: Stato LED > Confronto senza segno

### Confronto con segno

Un valore di confronto positivo o negativo viene ricevuto tramite un oggetto di comunicazione separato (1 byte).

Parametro	Descrizione	Valore
Confronto con segno del valore richiesto 1 byte	Definisce quale valore impostato a 1 byte debba essere confrontato con il valore misurato.	- 128 ... <b>0</b> ... 127
Colore LED (al di sopra del valore richiesto)	Definisce il colore che il LED di stato del pulsante/bilanciere deve assumere, se il valore misurato è <b>superiore</b> al valore richiesto.	<b>Off</b> Bianco (rosso + verde + blu) Rosso Giallo (rosso + verde) Verde Ciano (verde + blu) Blu Magenta (rosso + blu)

Tab. 43: Stato LED > Confronto con segno

Parametro	Descrizione	Valore
Colore LED (pari al valore richiesto)	Definisce il colore che il LED di stato del pulsante/bilanciere deve assumere, se il valore misurato è <b>uguale</b> al valore richiesto.	<b>Off</b> Bianco (rosso + verde + blu) Rosso Giallo (rosso + verde) Verde Ciano (verde + blu) Blu Magenta (rosso + blu)
Colore LED (al di sotto del valore richiesto)	Definisce il colore che il LED di stato del pulsante/bilanciere deve assumere, se il valore misurato è <b>inferiore</b> al valore richiesto.	<b>Off</b> Bianco (rosso + verde + blu) Rosso Giallo (rosso + verde) Verde Ciano (verde + blu) Blu Magenta (rosso + blu)

Tab. 43: Stato LED > Confronto senza segno

### 5.3.2 Funzioni di commutazione / alternanza

Di seguito sono descritte le funzioni di **commutazione / alternanza**. Con la funzione **Commutazione**, ad esempio, è possibile accendere e spegnere l'illuminazione, mentre con la funzione **Alternanza** l'illuminazione può essere accesa e spenta di nuovo premendo ripetutamente.

Definisce quale comando viene trasmesso premendo il tasto.

Sono disponibili le seguenti opzioni:

- Inattivo
- ON
- OFF
- Teleruttore

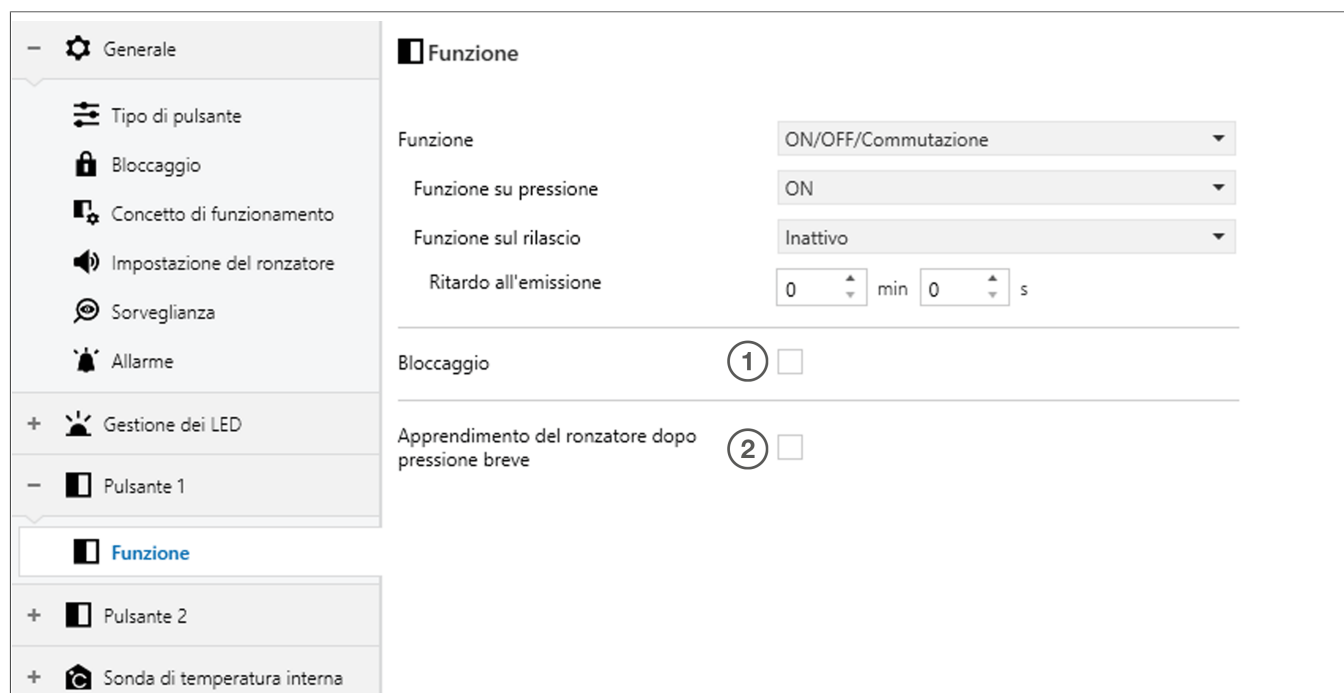

Fig. 21: Funzione > Commutazione/ Alternanza

Parametro	Descrizione	Valore
Funzione alla pressione del pulsante	Definisce quale comando viene trasmesso premendo il tasto.	<b>Inattivo</b> On Off Teleruttore
Funzione sul rilascio	Definisce il comando trasmesso dopo il rilascio del tasto.	<b>Inattivo</b> On Off Teleruttore

Tab. 44: Funzione > Commutazione/ Alternanza

Parametro	Descrizione	Valore
Ritardo di trasmissione [1]	Definisce un ritardo di trasmissione configurabile individualmente in minuti e secondi, che verrà osservato prima della trasmissione del comando. Il tempo impostato si applica a entrambi i comandi, sia per la pressione che per il rilascio del tasto.	

Tab. 44: Funzione > Commutazione/ Alternanza

[1] Si apre questo parametro quando è selezionato il valore On o Off nella funzione tasto.

### Blocco del tasto

Se è attivato il blocco ① (oggetto di gruppo 17 - Generale - Blocco), quando si preme il tasto non viene trasmesso alcun comando tramite il bus KNX. Se il blocco è disattivato, il tasto esegue la funzione configurata.

### Riconoscimento del cicalino tramite pressione del tasto

Se questa funzione ② è attivata, la pressione breve o prolungata di un tasto viene confermata da un segnale acustico. Nelle **impostazioni cicalino** [guardare Impostazioni del cicalino](#), specificare quale segnale acustico viene emesso alla pressione breve o prolungata del tasto.

### 5.3.3 Funzione Regolazione luce

Di seguito è descritta la funzione di regolazione luce. L'illuminazione può essere accesa/spenta (pressione breve del tasto) e aumentata o diminuita (pressione prolungata del tasto) con la funzione Regolazione luce.

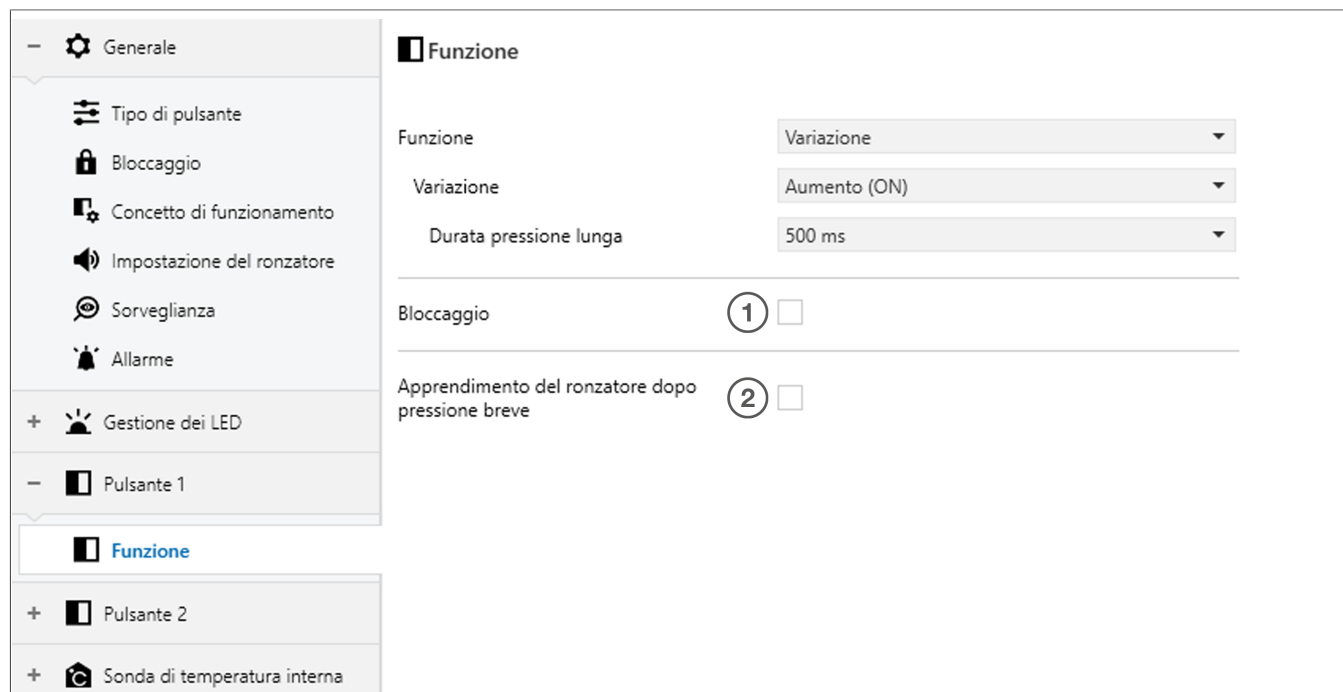

Fig. 22: Funzione > Regolazione luce

Parametro	Descrizione	Valore
Funzione del bilanciata <b>Regolazione luce</b>	Con questo parametro viene assegnata al bilanciata la seguente funzione nella funzione Regolazione luce. Premendo il tasto di destra/sinistra si ottengono funzioni diverse.	<b>Aumento (On)</b> Diminuzione (Off) Aumento (Traversino) Diminuzione (Traversino) Aumento/Diminuzione (Traversino) Valore regolazione luce
Funzione del tasto <b>Re- golazione luce</b>	Con questo parametro viene assegnata la seguente funzione al tasto indipendente nella funzione Regolazione luce quando il tasto viene premuto.	<b>Aumento (On)</b> Diminuzione (Off) Aumento (Traversino) Diminuzione (Traversino) Aumento/Diminuzione (Traversino) Valore regolazione luce
Tempo pressione pro- lungata del tasto	Indica per quanto tempo deve essere premuto il tasto per trasmettere il comando memorizzato (aumento/diminuzione luce).	400 ms ... <b>500 ms</b> ... 1s

Tab. 45: Funzione > Regolazione luce

Parametro	Descrizione	Valore
Valore (%) <sup>[1]</sup>	Utilizzare il cursore per impostare il valore regolazione luce che verrà trasmesso al bus alla pressione breve del tasto.	0 ... 100 %

Tab. 45: Funzione > Regolazione luce

[1] Questo parametro si apre quando nella funzione è selezionato il valore On o Off, al rilascio del tasto.

Sono disponibili le seguenti opzioni:

- Aumento (ON): Accensione con pressione breve tasto e aumento della luminosità con pressione prolungata del tasto
- Diminuzione (OFF): Spegnimento con pressione breve del pulsante e diminuzione della luminosità con pressione prolungata del tasto
- Aumento (Traversino): Accensione/spegnimento con pressione breve del tasto e aumento della luminosità con pressione prolungata del tasto
- Diminuzione (Traversino): Accensione/spegnimento con pressione breve del tasto e diminuzione della luminosità con pressione prolungata del tasto
- Aumento/diminuzione (Traversino): Tutte le funzioni di regolazione luce riunite in un unico tasto. Una breve pressione del tasto per accendere, un'altra per spegnere. Lo stesso vale per la regolazione luce: Una pressione prolungata del tasto aumenta la luminosità, mentre un'altra pressione prolungata la diminuisce.
- Valore regolazione luce: Una breve pressione del pulsante attiva il valore regolazione luce configurato. Il valore regolazione luce richiesto può essere impostato utilizzando il cursore Valore (%) in basso.

Oltre agli oggetti di comunicazione per la regolazione luce, sono visibili anche gli oggetti di comunicazione per l'azionamento. Gli oggetti di comunicazione Commutazione sono responsabili della pressione breve del tasto, mentre gli oggetti di comunicazione Regolazione luce sono responsabili del comando vero e proprio di regolazione luce, mediante pressione prolungata del tasto. Per questo motivo, è necessario creare due indirizzi di gruppo separati (0/0/1 regolazione luce - pressione breve del tasto; 0/0/2 regolazione luce - pressione prolungata del tasto) e inserirvi gli oggetti di comunicazione corrispondenti.

N.	Nome	Funzione	Lunghezza	Tipo di dati
172	Tasto 1	Commutazione	1 bit	1.001 Commutazione
173	Tasto 1	Regolazione luce	4 bit	3.007 livello regolatore luce
174	Tasto 1	Indicatore stato azionamento	1 bit	1.001 Commutazione
178	Tasto 2	Commutazione	1 bit	1.001 Commutazione
179	Tasto 2	Regolazione luce	4 bit	3.007 livello regolatore luce
180	Tasto 2	Indicatore stato azionamento	1 bit	1.001 Commutazione
184	Tasto 3	Commutazione	1 bit	1.001 Commutazione
185	Tasto 3	Regolazione luce	4 bit	3.007 livello regolatore luce
186	Tasto 3	Indicatore stato azionamento	1 bit	1.001 Commutazione

Tab. 46: Oggetti di comunicazione - Regolazione luce

N.	Nome	Funzione	Lunghezza	Tipo di dati
190	Tasto 4	Commutazione	1 bit	1.001 Commutazione
191	Tasto 4	Regolazione luce	4 bit	3.007 livello regolatore luce
192	Tasto 4	Indicatore stato azionamento	1 bit	1.001 Commutazione
196	Tasto 5	Commutazione	1 bit	1.001 Commutazione
197	Tasto 5	Regolazione luce	4 bit	3.007 livello regolatore luce
198	Tasto 5	Indicatore stato azionamento	1 bit	1.001 Commutazione
202	Tasto 6	Commutazione	1 bit	1.001 Commutazione
203	Tasto 6	Regolazione luce	4 bit	3.007 livello regolatore luce
204	Tasto 6	Indicatore stato azionamento	1 bit	1.001 Commutazione
208	Tasto 7	Commutazione	1 bit	1.001 Commutazione
209	Tasto 7	Regolazione luce	4 bit	3.007 livello regolatore luce
201	Tasto 7	Indicatore stato azionamento	1 bit	1.001 Commutazione
214	Tasto 8	Commutazione	1 bit	1.001 Commutazione
215	Tasto 8	Regolazione luce	4 bit	3.007 livello regolatore luce
216	Tasto 8	Indicatore stato azionamento	1 bit	1.001 Commutazione

Tab. 46: Oggetti di comunicazione - Regolazione luce

N.	Nome	Funzione	Lunghezza	Tipo di dati
292	Tasto 1	Valore regolazione luce	1 byte	5.001 Percentuale (0...100%)
304	Tasto 2	Valore regolazione luce	1 byte	5.001 Percentuale (0...100%)
316	Tasto 3	Valore regolazione luce	1 byte	5.001 Percentuale (0...100%)
328	Tasto 4	Valore regolazione luce	1 byte	5.001 Percentuale (0...100%)
340	Tasto 5	Valore regolazione luce	1 byte	5.001 Percentuale (0...100%)
352	Tasto 6	Valore regolazione luce	1 byte	5.001 Percentuale (0...100%)
364	Tasto 7	Valore regolazione luce	1 byte	5.001 Percentuale (0...100%)
376	Tasto 8	Valore regolazione luce	1 byte	5.001 Percentuale (0...100%)

Tab. 47: Oggetti di comunicazione - Regolazione luce - Valore regolazione luce

### **Funzione di regolazione luce - valore regolazione luce**

Se è selezionata la funzione regolazione luce - valore regolazione luce, il valore regolazione luce deve essere impostato mediante la barra di scorrimento (0% ... 100%). Con questa funzione è possibile selezionare un solo oggetto di comunicazione. La funzione Dimming - valore di regolazione assegna un valore di luminosità specifico alla lampada tramite l'attuatore collegato. Questo è da utilizzare per la configurazione delle scene.

Valore regolazione luce:

- Una breve pressione del pulsante attiva il valore regolazione luce configurato. Il valore regolazione luce richiesto può essere impostato utilizzando il cursore Valore (%) in basso.

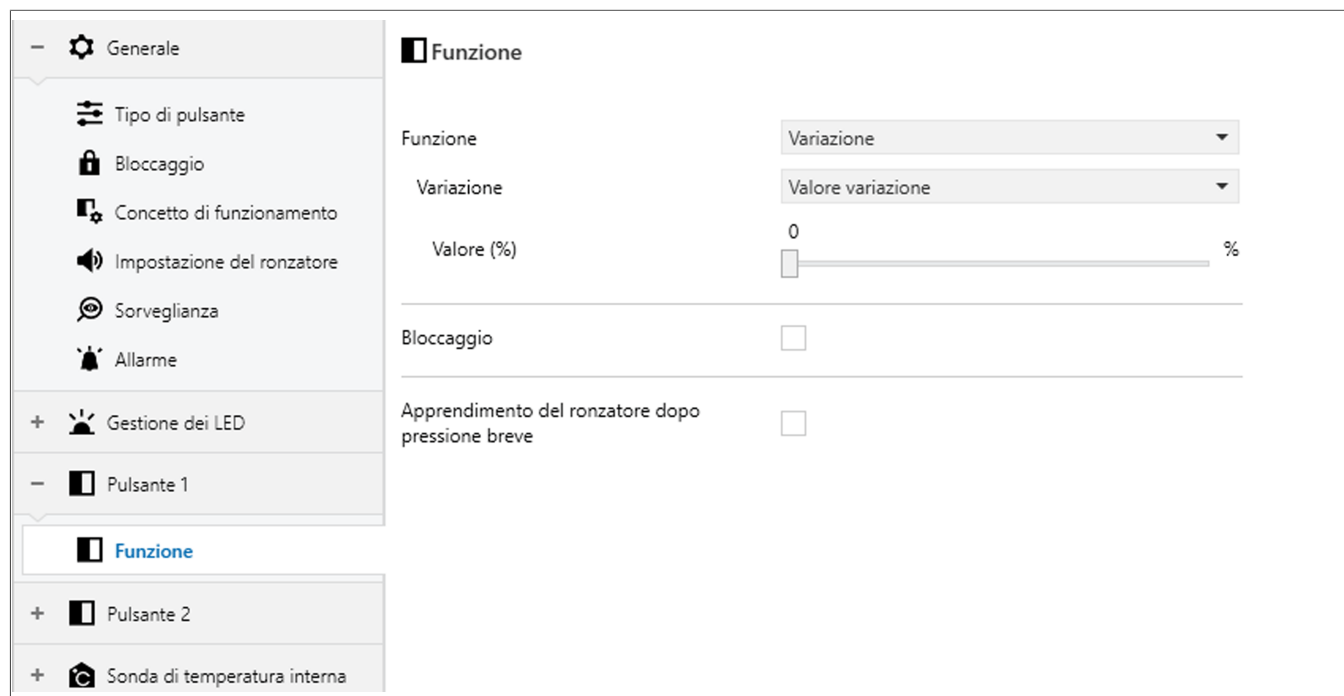

Fig. 23: Funzione > Regolazione luce > Valore regolazione luce

Parametro	Descrizione	Valore
Valore (%)	Utilizzare il cursore per impostare il valore regolazione luce che verrà trasmesso al bus alla pressione breve del tasto.	0 ... 100 %

N.	Nome	Funzione	Lunghezza	Tipo di dati
292	Tasto 1	Valore regolazione luce	1 byte	5.001 Percentuale (0...100%)
304	Tasto 2	Valore regolazione luce	1 byte	5.001 Percentuale (0...100%)
316	Tasto 3	Valore regolazione luce	1 byte	5.001 Percentuale (0...100%)
328	Tasto 4	Valore regolazione luce	1 byte	5.001 Percentuale (0...100%)
340	Tasto 5	Valore regolazione luce	1 byte	5.001 Percentuale (0...100%)
352	Tasto 6	Valore regolazione luce	1 byte	5.001 Percentuale (0...100%)
364	Tasto 7	Valore regolazione luce	1 byte	5.001 Percentuale (0...100%)
376	Tasto 8	Valore regolazione luce	1 byte	5.001 Percentuale (0...100%)

### 5.3.4 Funzione tapparelle/veneziane

La funzione tapparelle/veneziane è descritta e configurata nella sezione seguente.

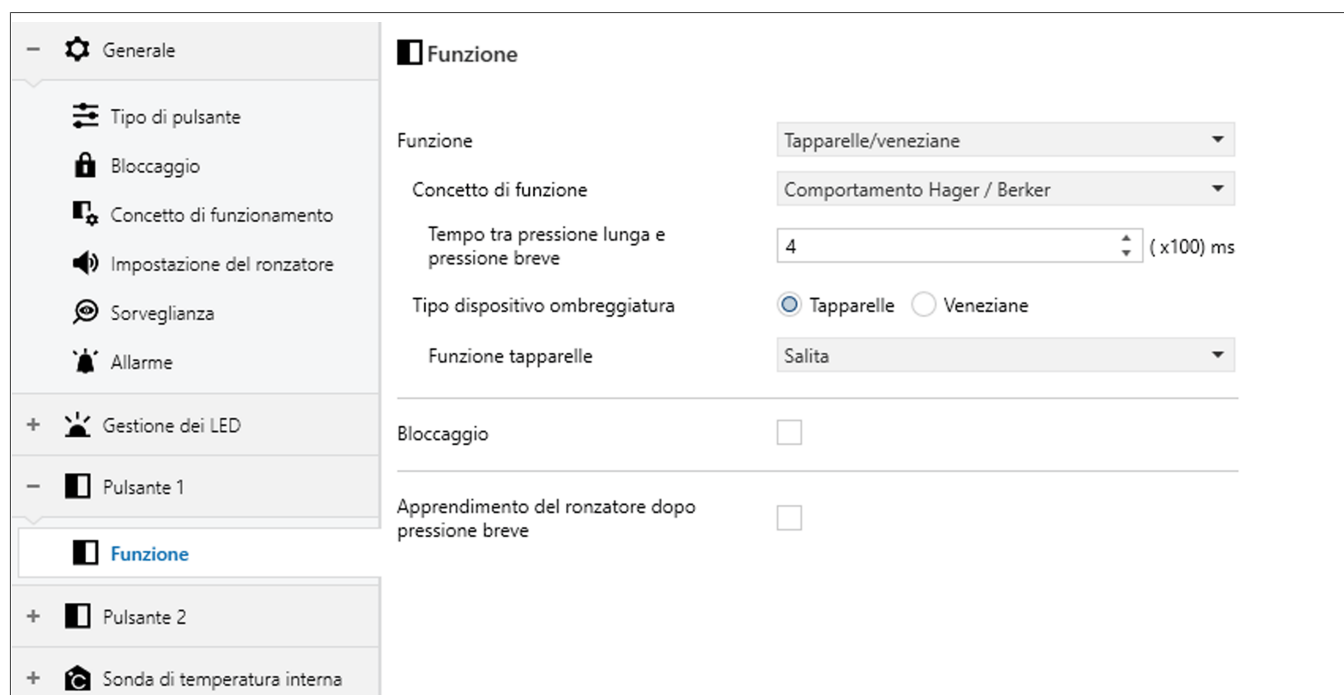

Fig. 24: Funzione tapparelle/veneziane del bilanciato/tasto

Parametro	Descrizione	Valore
Concetto funzionale	Definisce il sistema utilizzato per controllare tapparelle, veneziane, tende da sole o altri tendaggi. Se è selezionato tapparelle/veneziane, occorre distinguere tra pressione prolungata e pressione breve del tasto.	<b>Comportamento Hager/berker</b> Pressione breve-lunga-breve Pressione lunga-breve Pressione breve-lunga Pressione lunga-breve o breve
Durata tra pressione tasto breve-lunga	Definisce l'intervallo di tempo tra pressione breve e prolungata del tasto. Il tempo può essere configurato per livelli.	1 ... <b>4</b> ... 3000 livelli (x 100 ms)
Tipo di protezione solare	Consente di selezionare tapparelle e veneziane (con spostamento lamine).	<b>Tapparelle</b> Cieco
Funzione Tapparelle	Consente di selezionare tapparelle e veneziane (con spostamento lamine).	<b>Su</b> Giù Su/Giù/Arresto Posizione (0-100%) Bloccato su (finché è premuto) Bloccato giù (finché è premuto) Bloccato su/Bloccato giù/Arresto (finché è premuto)
Funzione veneziane <sup>[1]</sup>	Consente di selezionare tapparelle e veneziane (con spostamento lamine).	<b>Su</b> Giù Su/Giù/Arresto

Tab. 48: Funzione tapparelle/veneziane del bilanciato/pulsante singolo

Parametro	Descrizione	Valore
		Posizione (0-100%)
		Posizione/Angolo lamina (0-100%)
		Angolo lamina (0-100%)
		Bloccato su (finché è premuto)
		Bloccato giù (finché è premuto)
		Bloccato su/Bloccato giù/Arresto (finché è premuto)

Tab. 48: Funzione tapparelle/veneziane del bilanciata/pulsante singolo

[1] Il parametro è visibile se alla voce Tipo di protezione solare è selezionato Veneziane.

### Distinzione tra pressione breve e prolungata del tasto

- Pressione breve del pulsante: Il dispositivo invia il comando “Stop” o “Slat step” (livello lamina) al bus tramite l’oggetto di comunicazione corrispondente (slat step).
- Pressione prolungata del pulsante: Il dispositivo invia un comando Su/Giù tramite il bus attraverso l’oggetto di comunicazione corrispondente (move).

Per il comando di veneziane e tendaggi è possibile scegliere tra 5 diversi concetti di funzionamento. I telegrammi vengono inviati al bus con una sequenza temporale diversa. Se è selezionato il comportamento Hager/Berker sviluppato appositamente per gli attuatori Hager, è possibile configurare ulteriori posizioni di sicurezza per le veneziane:

N.	Nome	Funzione	Lunghezza	Tipo di dati
232	Tasto 1	Arresto (livello)	1 bit	1.017 Attivazione
233	Tasto 1	Su/giù	1 bit	1.008 Su/Giù
238	Tasto 2	Arresto (livello)	1 bit	1.017 Attivazione
239	Tasto 2	Su/giù	1 bit	1.008 Su/Giù
244	Tasto 3	Arresto (livello)	1 bit	1.017 Attivazione
245	Tasto 3	Su/giù	1 bit	1.008 Su/Giù
250	Tasto 4	Arresto (livello)	1 bit	1.017 Attivazione
251	Tasto 4	Su/giù	1 bit	1.008 Su/Giù
256	Tasto 5	Arresto (livello)	1 bit	1.017 Attivazione
257	Tasto 5	Su/giù	1 bit	1.008 Su/Giù
262	Tasto 6	Arresto (livello)	1 bit	1.017 Attivazione
263	Tasto 6	Su/giù	1 bit	1.008 Su/Giù
268	Tasto 7	Arresto (livello)	1 bit	1.017 Attivazione
269	Tasto 7	Su/giù	1 bit	1.008 Su/Giù
274	Tasto 8	Arresto (livello)	1 bit	1.017 Attivazione

Tab. 49: Oggetti di comunicazione - Tapparelle

N.	Nome	Funzione	Lunghezza	Tipo di dati
275	Tasto 8	Su/giù	1 bit	1.008 Su/Giù

Tab. 49: Oggetti di comunicazione - Tapparelle

N.	Nome	Funzione	Lunghezza	Tipo di dati
235	Tasto 1	Posizione in %	1 byte	5.001 Percentuale (0...100%)
241	Tasto 2	Posizione in %	1 byte	5.001 Percentuale (0...100%)
247	Tasto 3	Posizione in %	1 byte	5.001 Percentuale (0...100%)
253	Tasto 4	Posizione in %	1 byte	5.001 Percentuale (0...100%)
259	Tasto 5	Posizione in %	1 byte	5.001 Percentuale (0...100%)
265	Tasto 6	Posizione in %	1 byte	5.001 Percentuale (0...100%)
2271	Tasto 7	Posizione in %	1 byte	5.001 Percentuale (0...100%)
277	Tasto 8	Posizione in %	1 byte	5.001 Percentuale (0...100%)

Tab. 50: Oggetti di comunicazione - Posizione tapparelle (0...100%)

N.	Nome	Funzione	Lunghezza	Tipo di dati
236	Tasto 1	Angolo lamine in %	1 byte	5.001 Percentuale (0...100%)
242	Tasto 2	Angolo lamine in %	1 byte	5.001 Percentuale (0...100%)
248	Tasto 3	Angolo lamine in %	1 byte	5.001 Percentuale (0...100%)
254	Tasto 4	Angolo lamine in %	1 byte	5.001 Percentuale (0...100%)
260	Tasto 5	Angolo lamine in %	1 byte	5.001 Percentuale (0...100%)
266	Tasto 6	Angolo lamine in %	1 byte	5.001 Percentuale (0...100%)
272	Tasto 7	Angolo lamine in %	1 byte	5.001 Percentuale (0...100%)
278	Tasto 8	Angolo lamine in %	1 byte	5.001 Percentuale (0...100%)

Tab. 51: Oggetti di comunicazione - Veneziane - Angolo lamine

### Concetto funzionale - Comportamento Hager/berker

Nell'applicazione sono disponibili cinque diversi modi di funzionamento per l'attivazione di tapparelle, persiane o tende simili. In questi modi operativi, i telegrammi vengono trasmessi al bus con una sequenza temporale diversa. Questo consente di impostare e gestire la più ampia gamma di concetti di azionamento.

Se si è selezionato il comportamento Hager/berker, è possibile scegliere anche la regolazione di una posizione aggiuntiva, come spiegato di seguito.

- Bloccato su (finché è premuto)
- Bloccato giù (finché è premuto)
- Bloccato su/Bloccato giù/Arresto (finché è premuto)

Con il termine “Bloccato” si intende che le tapparelle/veneziane si aprono o si chiudono finché il pulsante è premuto. Quando si rilascia il pulsante, le tapparelle/veneziane si arrestano. Utilizzato, ad esempio, per la copertura di piscine.



**Nota**

Il concetto di funzionamento Hager è stato appositamente adattato agli attuatori per veneziane e tapparelle Hager.

Se viene parametrizzato il concetto funzionale **comportamento Hager/berker**, è possibile impostare le tapparelle/veneziane su una posizione dedicata e su un angolo di lamine. Dopo la configurazione, l'utente deve eseguire una pressione breve del tasto dopo la pressione prolungata del tasto. I valori preconfigurati vengono quindi trasmessi al bus.

**Concetto di funzionamento Breve - Lungo - Breve**

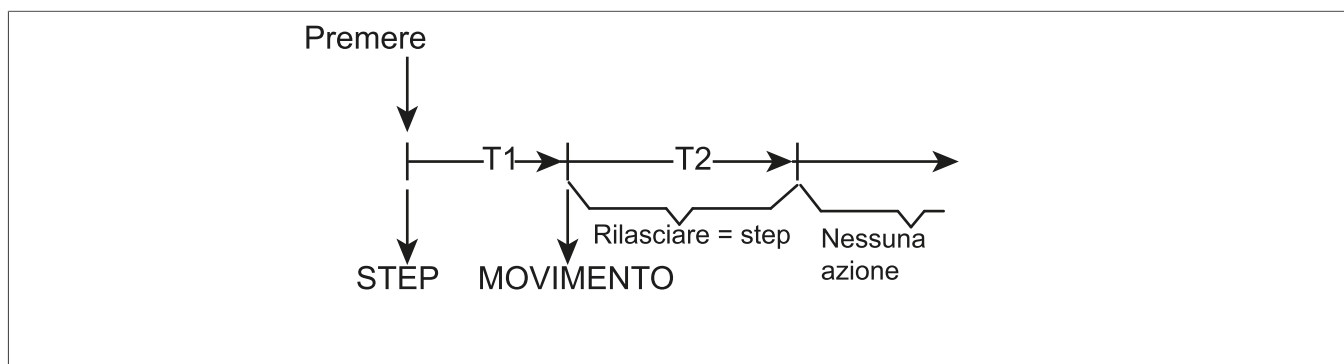

Fig. 25: Concetto di funzionamento Breve - Lungo - Breve

Subito dopo aver premuto il pulsante, il dispositivo trasmette al bus un telegramma di breve durata (step). In questo modo si arresta un azionamento in movimento e parte il tempo T1 (intervallo tra comando step e comando move). Se il pulsante viene rilasciato di nuovo entro T1, non vengono inviati altri telegrammi. Questo step ha lo scopo di arrestare un movimento continuo in corso.



**Nota**

L'**intervallo tra comando “step” e comando “move”** nel dispositivo va impostato su un valore inferiore rispetto al servizio di breve durata dell'attuatore, per evitare un fastidioso movimento a scatti delle veneziane.

Se rimane premuto per un tempo superiore a T1, il pulsante trasmette un telegramma “move” per estendere l'azionamento dopo lo scadere di T1 e all'avvio di T2 (impostazione angolo lamine). Se il pulsante viene rilasciato entro il tempo di regolazione delle lamine, il dispositivo trasmette un altro telegramma di breve durata. Questa funzione viene utilizzata per regolare le lamine di una veneziana. In questo modo è possibile arrestare le lamine in qualsiasi punto della rotazione. Il tempo di regolazione lamine deve essere pari al tempo necessario all'azionamento per ruotare le lamine completamente. Se il tempo di regolazione lamine viene impostato su un valore superiore al tempo di movimento completo dell'azionamento, è possibile anche una funzione touch. L'azionamento si muove solo se si tiene premuto il pulsante. Se il pulsante viene premuto per un tempo superiore a T2, il dispositivo non invia altri telegrammi. L'azionamento si muove fino a raggiungere la posizione finale.

Per primi vanno impostati il tempo T1 (**intervallo tra comando “step” e comando “move”**) e T2 (**tempo di regolazione lamine**).

Parametro	Descrizione	Valore
Tempo T1 (intervallo tra comando "step" e comando "move")	T1 è il tempo che intercorre tra un comando "step" e un comando "move".	1 ... 3000 (x100) ms
Tempo T2 (tempo di regolazione lamine)	T2 è il tempo che intercorre tra un comando "step" e un comando "move".	1 ... 3000 (x100) ms

Tab. 52: Impostazione del tempo in Breve - Lungo

### Concetto di funzionamento Lungo - Breve

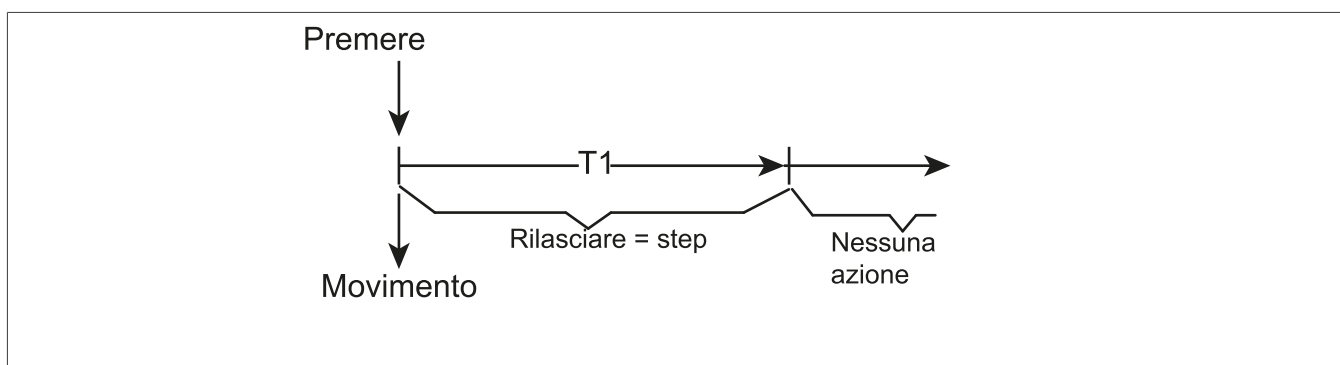

Fig. 26: Concetto di funzionamento Lungo - Breve

Premendo il tasto, il dispositivo invia immediatamente un telegramma di lunga durata (Move). Di conseguenza, l'azionamento inizia a muoversi e il tempo T1 (durata dell'impostazione dell'angolo delle lamelle) viene avviato. Se il tasto viene rilasciato entro il tempo di regolazione lamine, il dispositivo trasmette un telegramma di breve durata ("step"). Questa funzione viene utilizzata per regolare le lamine di una veneziana. In questo modo è possibile arrestare le lamine in qualsiasi punto della rotazione.

Il tempo di regolazione lamine deve essere pari al tempo necessario all'azionamento per ruotare le lamine completamente. Se il tempo di regolazione lamine viene impostato su un valore superiore al tempo di movimento completo dell'azionamento, è possibile anche una funzione touch. L'azionamento si muove solo se si tiene premuto il pulsante.

Se il pulsante viene premuto per un tempo superiore a T1, il dispositivo non invia altri telegrammi. L'azionamento si muove fino a raggiungere la posizione finale. Per primo va impostato il tempo T1 (**intervallo tra un comando "step" e un comando "move"**).

Parametro	Descrizione	Valore
Tempo T1 (intervallo tra comando "step" e comando "move")	T1 è il tempo che intercorre tra un comando "step" e un comando "move".	1 ... 3000 (x100) ms

Tab. 53: Impostazione del tempo in Breve - Lungo

**Concetto di funzionamento Breve - Lungo**

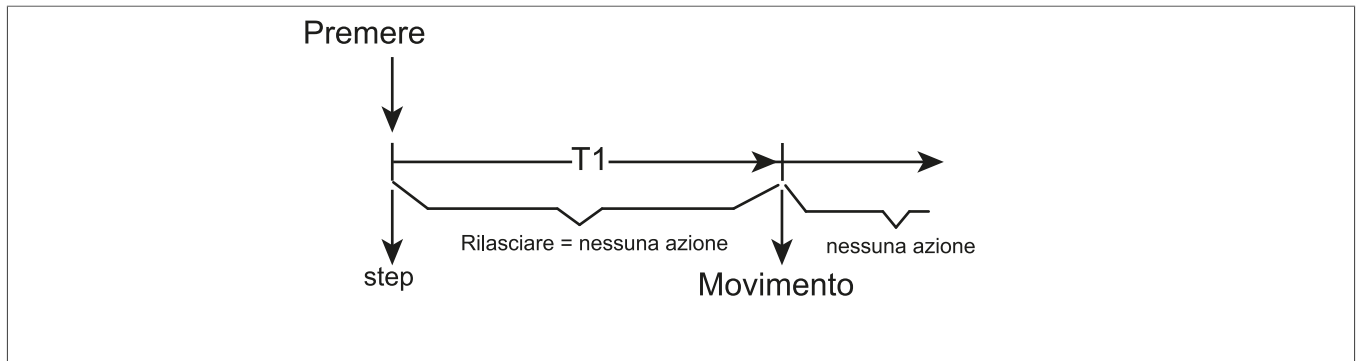

Fig. 27: Concetto di funzionamento Lungo - Breve

Premendo il pulsant, il dispositivo invia immediatamente un telegramma di breve durata. In questo modo si arresta un azionamento in movimento e parte il tempo T1 (intervallo tra comando “step” e comando “move”). Se il pulsante viene rilasciato di nuovo entro T1, non vengono inviati altri telegrammi. Questo step ha lo scopo di arrestare un movimento continuo in corso. L’intervallo tra comando “step” e comando “move” nel pulsante va impostato su un valore inferiore (più breve) rispetto al servizio di breve durata dell’attuatore, per evitare un movimento a scatti delle veneziane.

Se si preme il tasto per un tempo più lungo di T1, il pulsante trasmette un telegramma di lunga durata per prolungare il movimento dell’azionamento allo scadere di T1. Rilasciando il tasto, il pulsante non trasmette più alcun telegramma. L’azionamento si muove fino a raggiungere la posizione finale.

Per primo va impostato il tempo T1 (**intervallo tra un comando “step” e un comando “move”**).

Parametro	Descrizione	Valore
Tempo T1 (intervallo tra comando “step” e comando “move”)	T1 è il tempo che intercorre tra un comando “step” e un comando “move”.	1 ... 3000 (x100) ms

Tab. 54: Impostazione del tempo in Breve - Lungo

**Concetto di funzionamento Lungo - Breve o Breve**

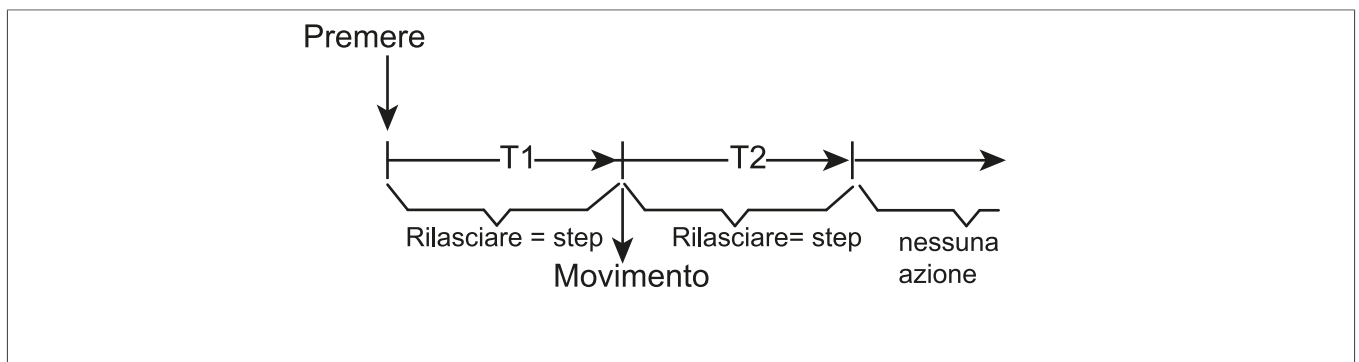

Fig. 28: Concetto di funzionamento Lungo - Breve o Breve

Premendo il tasto, il dispositivo avvia il tempo T1 (intervallo tra comando “step” e comando “move”) e attende. Se il tasto viene rilasciato prima dello scadere di T1, il dispositivo trasmette un telegramma di breve durata (“step”). In questo modo si arresta un azionamento in movimento. Un azionamento fermo fa ruotare le lamine di un livello.

Se allo scadere di T1 il tasto continua a rimanere premuto, il dispositivo trasmette un telegramma “move” e fa partire il tempo T2 (tempo di regolazione angolo lamine).

Se entro T2 il tasto viene rilasciato, il dispositivo trasmette un telegramma di breve durata. Questa funzione viene utilizzata per regolare le lamine di una veneziana. In questo modo è possibile arrestare le lamine in qualsiasi punto della rotazione. Il tempo di regolazione lamine deve essere pari al tempo necessario all’azionamento per ruotare le lamine completamente. Se il tempo di regolazione lamine viene impostato su un valore superiore al tempo di movimento completo dell’azionamento, è possibile anche una funzione touch. L’azionamento si muove solo se si tiene premuto il pulsante. Se il pulsante viene premuto per un tempo superiore a T2, il dispositivo non invia altri telegrammi. L’azionamento si muove fino a raggiungere la posizione finale.



#### Nota

In questo concetto di funzionamento, il dispositivo non trasmette immediatamente un telegramma quando si preme un tasto o un bilanciere. In questo modo, nella configurazione bilanciere è possibile rilevare anche un funzionamento a tutta superficie.

Per primi vanno impostati il tempo T1 (**intervallo tra comando “step” e comando “move”**) e T2 (**tempo di regolazione angolo lamine**).

Parametro	Descrizione	Valore
Tempo T1 (intervallo tra comando “step” e comando “move”)	T1 è il tempo che intercorre tra un comando “step” e un comando “move”.	1 ... 3000 (x100) ms
Tempo T2 (tempo di regolazione angolo lamine)	T2 Tempo di regolazione angolo lamine.	1 ... 3000 (x100) ms

Tab. 55: Impostazione del tempo in Lungo - Breve o Breve

### 5.3.5 Funzione Temporizzatore

La funzione Temporizzatore è descritta nella sezione seguente. Questa funzione è disponibile **solo** nel **concetto di funzionamento di tasti singoli**.

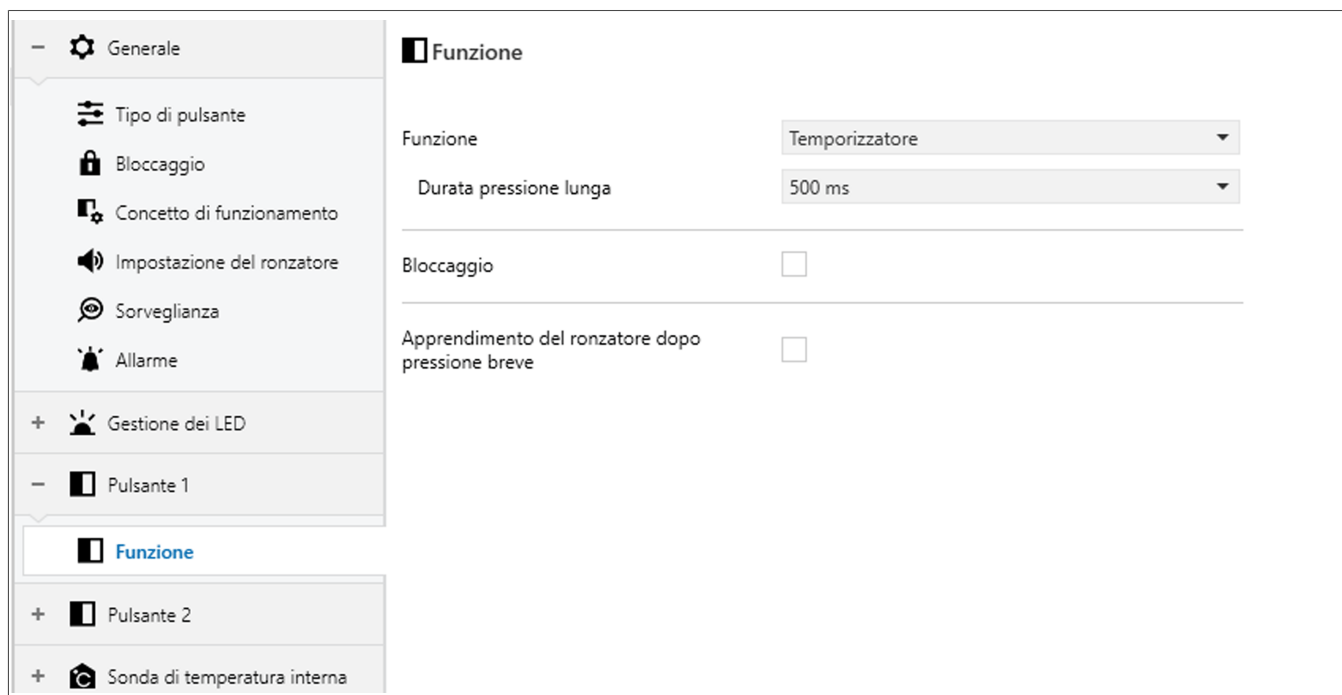

Fig. 29: Funzione > Temporizzatore

Parametro	Descrizione	Valore
Tempo per pressione prolungata del tasto	Questo valore viene utilizzato per impostare l'intervallo di tempo dopo il quale viene rilevata una pressione prolungata del tasto.	400 ... <b>500 ms</b> ... 1 s

Tab. 56: Funzione del tasto Temporizzatore

La funzione viene attivata su:

- Pressione breve del pulsante: Il comando ON viene trasmesso attraverso l'oggetto **Temporizzatore** per il tempo configurato sull'uscita.
- Pressione prolungata del pulsante: Il comando OFF interrompe il funzionamento del temporizzatore attivo attraverso l'oggetto **Interruzione a tempo** e disattiva direttamente l'uscita.

N.	Nome	Funzione	Lunghezza	Tipo di dati
132	Tasto 1	Temporizzatore	1 bit	1.010 Start/Stop
136	Tasto 2	Temporizzatore	1 bit	1.010 Start/Stop
140	Tasto 3	Temporizzatore	1 bit	1.010 Start/Stop
144	Tasto 4	Temporizzatore	1 bit	1.010 Start/Stop
148	Tasto 5	Temporizzatore	1 bit	1.010 Start/Stop
152	Tasto 6	Temporizzatore	1 bit	1.010 Start/Stop

N.	Nome	Funzione	Lunghezza	Tipo di dati
156	Tasto 7	Temporizzatore	1 bit	1.010 Start/Stop
160	Tasto 8	Temporizzatore	1 bit	1.010 Start/Stop

Premendo un tasto per un breve periodo, viene trasmesso un comando On tramite l'oggetto Temporizzatore. Premendo un tasto a lungo, viene trasmesso un comando Off tramite l'oggetto Temporizzatore. Il comando On attiva un'uscita dell'attuatore per il tempo Temporizzatore impostato.

**Tempo di accensione = (1 + numero di operazioni touch aggiuntive) x tempo Temporizzatore impostato**

Dopo l'ultima pressione di un tasto viene attivato il tempo Temporizzatore sull'uscita dell'attuatore. Dopo 10 s, un comando On ripristina il tempo di accensione impostato nei parametri. Un comando Off disattiva l'uscita direttamente.

### 5.3.6 Funzione Valore 1 byte

Nella seguente finestra è possibile parametrizzare e impostare la funzione **Valore 1 byte** nel concetto di funzionamento come bilanciere o come tasto. L'applicazione fornisce un oggetto di comunicazione a 1 byte per ogni bilanciere o tasto. A ogni pressione del tasto viene trasmesso sul bus il valore impostato o l'ultimo valore memorizzato internamente in seguito a una variazione del valore. Nel concetto di utilizzo Bilanciere è possibile parametrizzare e impostare valori diversi per i due lati del bilanciere.

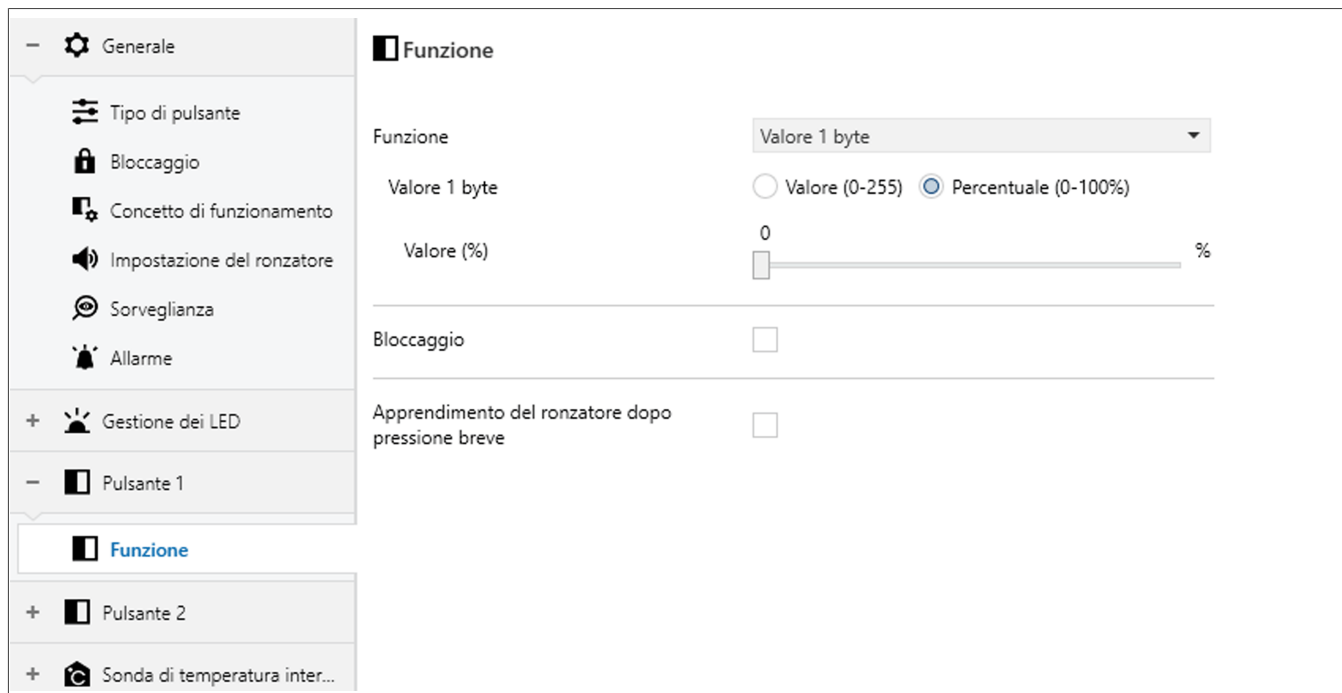

Fig. 30: Funzione > Valore 1 byte

L'oggetto a 1 byte può essere utilizzato, ad esempio, per avvicinarsi direttamente alla posizione di una tapparella/veneziana o per trasmettere un numero di scenario al bus con una pressione tasto breve. Ciò consente di trasmettere il valore configurato o memorizzare l'ultimo valore sul bus. Nel concetto di funzionamento Bilanciere, è possibile configurare parametri diversi per entrambi i lati del bilanciere.

Parametro	Descrizione	Valore
Funzione della coppia di tasti 1 Valore 1 byte	Con questo parametro, si assegna alla coppia di tasti la seguente modalità di funzionamento nella funzione Datore valore 1 byte. Premendo il tasto di destra/sinistra si ottengono funzioni diverse.	<b>Valore (0 ... 255)</b> Percentuale (0 ... 100%)
Funzione del tasto Valore 1 byte <sup>[1]</sup>	Con questo parametro, al tasto si assegna la seguente modalità di funzionamento alla pressione del tasto nella funzione Datore valore 1 byte.	<b>Valore (0 ... 255)</b> Percentuale (0 ... 100%)

Tab. 57: Funzione Valore 1 byte del bilanciere/tasto

[1] Selezionando il rispettivo valore di funzione, si apre un'altra finestra di parametri per l'impostazione del valore 1 byte desiderato (0 ... 255 / 0 ... 100%).

N.	Nome	Funzione	Lunghezza	Tipo di dati
292	Tasto 1	Valore in %	1 byte	5.001 Percentuale (0...100%)
304	Tasto 2	Valore in %	1 byte	5.001 Percentuale (0...100%)
316	Tasto 3	Valore in %	1 byte	5.001 Percentuale (0...100%)
328	Tasto 4	Valore in %	1 byte	5.001 Percentuale (0...100%)
340	Tasto 5	Valore in %	1 byte	5.001 Percentuale (0...100%)
352	Tasto 6	Valore in %	1 byte	5.001 Percentuale (0...100%)
364	Tasto 7	Valore in %	1 byte	5.001 Percentuale (0...100%)
376	Tasto 8	Valore in %	1 byte	5.001 Percentuale (0...100%)

Tab. 58: Valore 1 byte - Percentuale (0-100%)



### Nota

In caso di variazione del valore, i nuovi valori impostati vengono memorizzati soltanto nella RAM volatile del dispositivo. Di conseguenza, in caso di reset (caduta di tensione del bus o programmazione ETS) i valori memorizzati vengono sostituiti dai valori precedentemente impostati con la programmazione ETS.

N.	Nome	Funzione	Lunghezza	Tipo di dati
292	Tasto 1	Valore (0-255)	1 byte	5.010 impulso di conteggio (0 ... 255)
304	Tasto 2	Valore (0-255)	1 byte	5.010 impulso di conteggio (0 ... 255)
316	Tasto 3	Valore (0-255)	1 byte	5.010 impulso di conteggio (0 ... 255)
328	Tasto 4	Valore (0-255)	1 byte	5.010 impulso di conteggio (0 ... 255)
340	Tasto 5	Valore (0-255)	1 byte	5.010 impulso di conteggio (0 ... 255)
352	Tasto 6	Valore (0-255)	1 byte	5.010 impulso di conteggio (0 ... 255)
364	Tasto 7	Valore (0-255)	1 byte	5.010 impulso di conteggio (0 ... 255)
376	Tasto 8	Valore (0-255)	1 byte	5.010 impulso di conteggio (0 ... 255)

Tab. 59: Valore 1 byte - Valore (0-255)

Il parametro datore valore 1 byte definisce l'intervallo di valori utilizzato dal tasto. I numeri interi da 0 a 255 o i valori relativi da 0 a 100% possono essere trasmessi opzionalmente al bus per la funzione di datore valore 1 byte tramite cursore.



#### Nota

In caso di variazione del valore, i nuovi valori impostati vengono memorizzati soltanto nella RAM volatile del dispositivo. Di conseguenza, in caso di reset (caduta di tensione del bus o programmazione ETS) i valori memorizzati vengono sostituiti dai valori precedentemente impostati con la programmazione ETS.

### 5.3.7 Funzione Valore 2 byte

Nella seguente finestra è possibile parametrizzare e impostare la funzione **Valore 2 byte** nel concetto di funzionamento come bilanciere o come tasto. L'applicazione fornisce un oggetto di comunicazione a 2 byte per ogni bilanciere o tasto. A ogni pressione del tasto viene trasmesso sul bus il valore impostato o l'ultimo valore memorizzato internamente in seguito a una variazione del valore. Nel concetto di funzionamento Bilanciere è possibile parametrizzare e impostare valori diversi per entrambi i tasti.

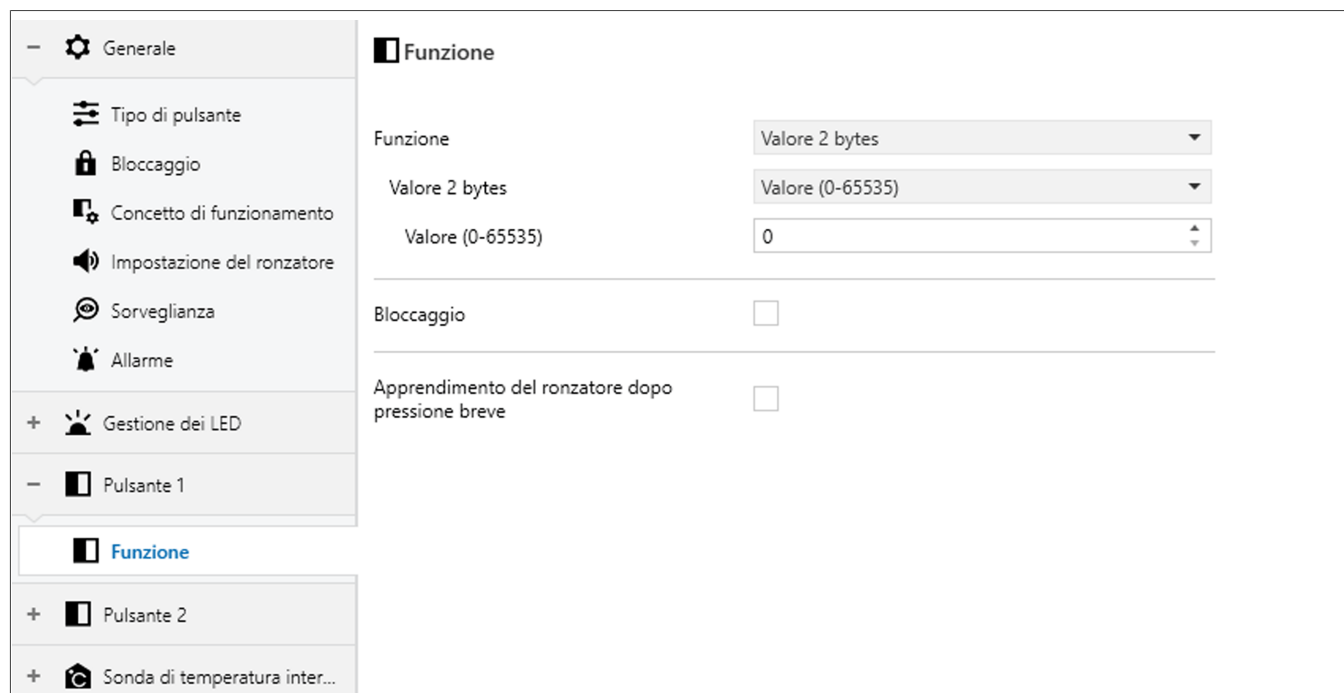

Fig. 31: Funzione > Valore 2 byte

Utilizzare l'oggetto a 2 byte per trasmettere al bus il valore impostato o quello salvato più di recente con una breve pressione del tasto. Nel concetto di funzionamento **Bilanciere** è possibile configurare parametri diversi per entrambi i lati del bilanciere.

Parametro	Descrizione	Valore
Funzione del tasto Valore 2 byte	Con questo parametro, al tasto si assegna la seguente modalità di funzionamento alla pressione del tasto nella funzione Valore 2 byte.	<b>Valore (0-65535)</b> Temperatura (0-40°C) Luminosità (0 ... 1000 Lux)

Tab. 60: Funzione del bilanciere/tasto Valore 2 byte



#### Nota

In caso di variazione del valore, i nuovi valori impostati vengono memorizzati soltanto nella RAM volatile del dispositivo. Di conseguenza, in caso di reset (caduta di tensione del bus o programmazione ETS) i valori memorizzati vengono sostituiti dai valori precedentemente impostati con la programmazione ETS.

N.	Nome	Funzione	Lunghezza	Tipo di dati
292	Tasto 1	Valore (0-65535)	2 byte	7.001 impulsi
304	Tasto 2	Valore (0-65535)	2 byte	7.001 impulsi
316	Tasto 3	Valore (0-65535)	2 byte	7.001 impulsi
328	Tasto 4	Valore (0-65535)	2 byte	7.001 impulsi
340	Tasto 5	Valore (0-65535)	2 byte	7.001 impulsi
352	Tasto 6	Valore (0-65535)	2 byte	7.001 impulsi
364	Tasto 7	Valore (0-65535)	2 byte	7.001 impulsi
376	Tasto 8	Valore (0-65535)	2 byte	7.001 impulsi

Tab. 61: Valore 2 byte: Valore (0-65535)

N.	Nome	Funzione	Lunghezza	Tipo di dati
292	Tasto 1	Temperatura	2 byte	9.001 Temperatura (°C)
304	Tasto 2	Temperatura	2 byte	9.001 Temperatura (°C)
316	Tasto 3	Temperatura	2 byte	9.001 Temperatura (°C)
328	Tasto 4	Temperatura	2 byte	9.001 Temperatura (°C)
340	Tasto 5	Temperatura	2 byte	9.001 Temperatura (°C)
352	Tasto 6	Temperatura	2 byte	9.001 Temperatura (°C)
364	Tasto 7	Temperatura	2 byte	9.001 Temperatura (°C)
376	Tasto 8	Temperatura	2 byte	9.001 Temperatura (°C)

Tab. 62: Temperatura Valore 2 byte (-40°C)

N.	Nome	Funzione	Lunghezza	Tipo di dati
292	Tasto 1	Luminosità	2 byte	9.004 Lux (Lux)
304	Tasto 2	Luminosità	2 byte	9.004 Lux (Lux)
316	Tasto 3	Luminosità	2 byte	9.004 Lux (Lux)
328	Tasto 4	Luminosità	2 byte	9.004 Lux (Lux)
340	Tasto 5	Luminosità	2 byte	9.004 Lux (Lux)
352	Tasto 6	Luminosità	2 byte	9.004 Lux (Lux)
364	Tasto 7	Luminosità	2 byte	9.004 Lux (Lux)
376	Tasto 8	Luminosità	2 byte	9.004 Lux (Lux)

Tab. 63: Valore 2 byte: Luminosità (0-1000 Lux)



**Nota**

I valori configurati vengono memorizzati solo nella memoria volatile del dispositivo, in modo da poter essere sostituiti dai valori programmati nell'ETS in caso di reset (interruzione alimentazione al bus o operazione di programmazione ETS).

### 5.3.8 Regolazione colore

#### Regolazione colore

La funzione di regolazione del colore può essere utilizzata, ad esempio, per impostare singoli valori colore RGB o RGBW per lampade o strisce LED o la luce bianca tramite la temperatura colore.

Premere il tasto per trasmettere un valore colore tramite il bus. Ad esempio, le lampade o strisce LED con valori colore RGB o RGBW o luce bianca possono essere regolate individualmente tramite la temperatura colore.

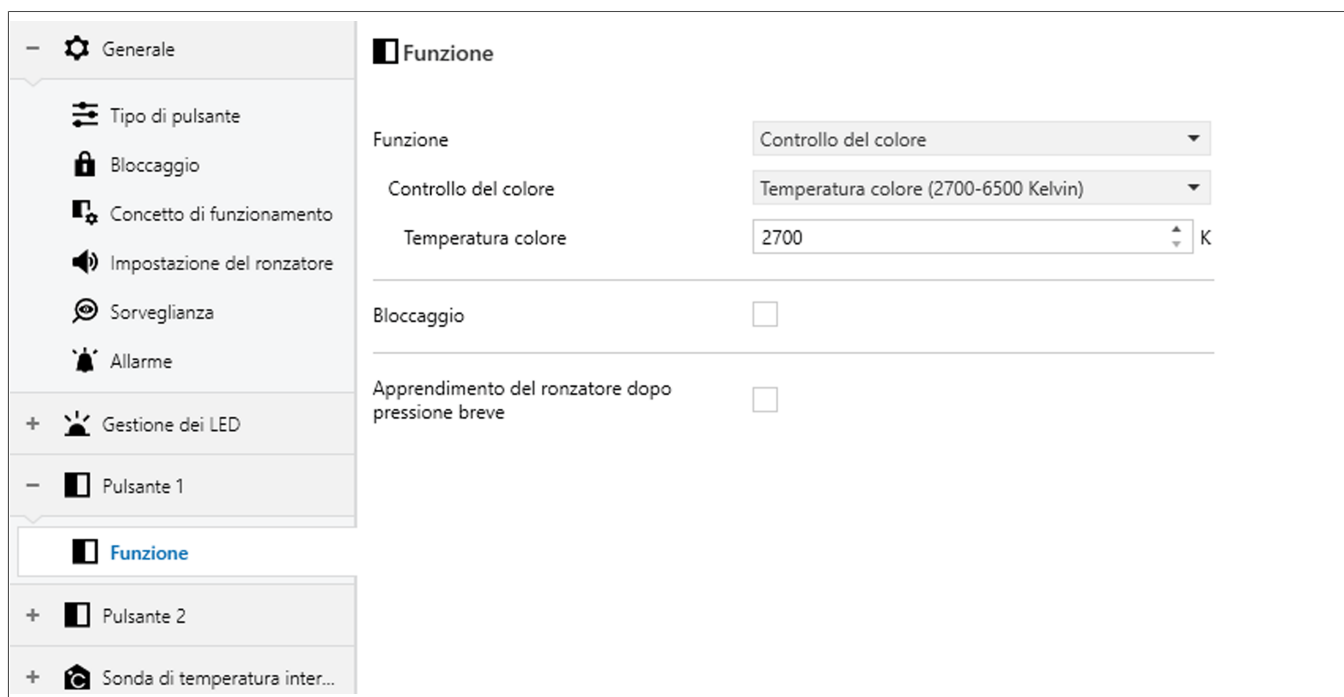

Fig. 32: Funzione > Regolazione colore

Parametro	Descrizione	Valore
Regolazione colore	Definisce il tipo di regolazione colore da utilizzare.	<b>Temperatura colore (2700-6500 Kelvin)</b> Valori RGB Valori RGBW Valori XY

Tab. 64: Funzione > Regolazione colore

#### Regolazione colore - Temperatura colore

Premere il tasto per trasmettere la temperatura colore di luce bianca in Kelvin tramite il bus. I valori possono essere impostati tra 2700 K (bianco caldo) e 6500 K (bianco freddo).

Parametro	Descrizione	Valore
Temperatura di colore K	Qui è possibile impostare un valore di bianco definito con precisione.	<b>2700 ... 6500 K</b>

Tab. 65: Regolazione colore - Temperatura colore

N.	Nome	Funzione	Lunghezza	Tipo di dati
292	Tasto 1	Temperatura di colore K	2 byte	7.600 Temperatura colore assoluta (K)
304	Tasto 2	Temperatura di colore K	2 byte	7.600 Temperatura colore assoluta (K)
316	Tasto 3	Temperatura di colore K	2 byte	7.600 Temperatura colore assoluta (K)
328	Tasto 4	Temperatura di colore K	2 byte	7.600 Temperatura colore assoluta (K)
340	Tasto 5	Temperatura di colore K	2 byte	7.600 Temperatura colore assoluta (K)
352	Tasto 6	Temperatura di colore K	2 byte	7.600 Temperatura colore assoluta (K)
364	Tasto 7	Temperatura di colore K	2 byte	7.600 Temperatura colore assoluta (K)
376	Tasto 8	Temperatura di colore K	2 byte	7.600 Temperatura colore assoluta (K)

Tab. 66: Oggetti di comunicazione - Regolazione colore - Temperatura colore

### Regolazione colore - Valori RGB

Se è selezionata la funzione Valore colore RGB o RGBW, premere il tasto per trasmettere il valore colore selezionato da una gamma colore per la luce specifica tramite il bus.

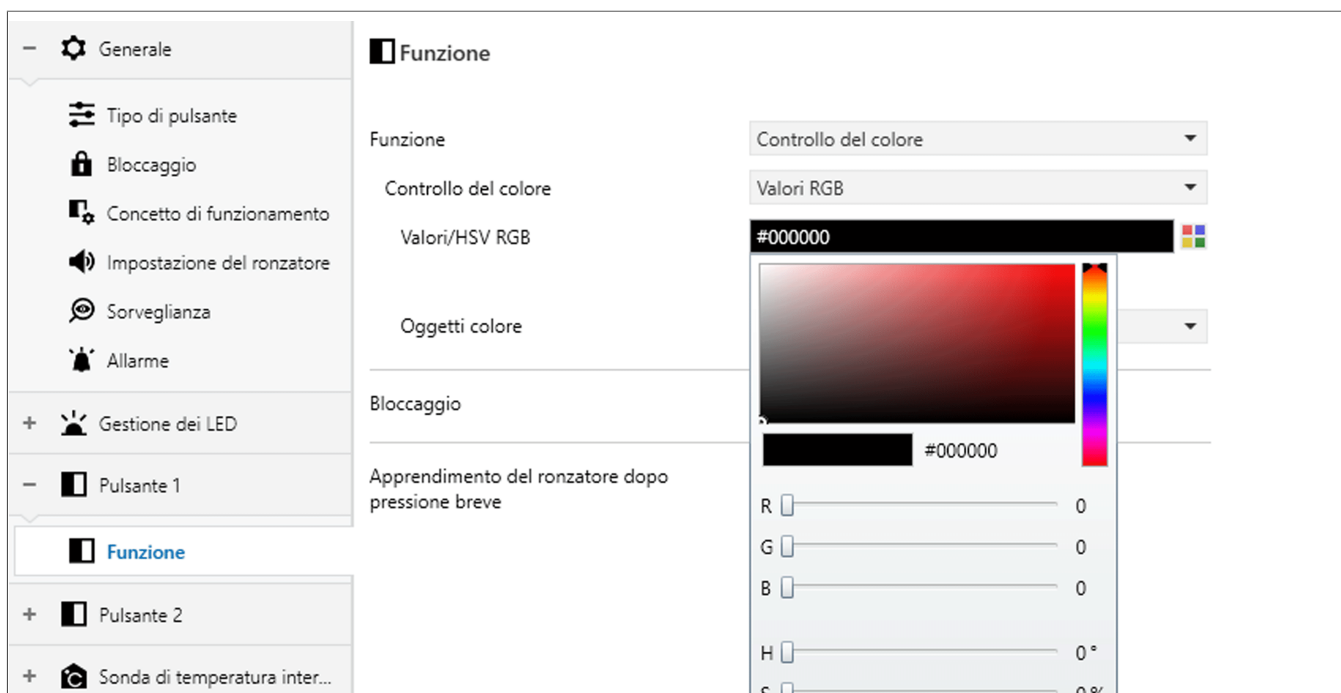

Fig. 33: Regolazione colore valore RGB

Definire il colore desiderato utilizzando un codice colore:

- Inserendo il valore esatto, se è noto (es. #3482B9)

Dopo aver aperto la gamma colore

- Selezionando il colore nella tabella con un clic del mouse
- Regolando i cursori R, G, B sotto la gamma colore o
- Regolando i cursori H, S, V sotto la gamma colore

Sono disponibili le seguenti opzioni:

- Oggetto RGB combinato
- Oggetto RGB separato con valori 1 byte per rosso, verde, blu e bianco
- Oggetto HSV separato con valori 1 byte per H, S e V.
- Se si seleziona il valore colore XY, è necessario impostare un valore 1 byte separato per i campi dei valori colore X e Y e regolare la luminosità in base alla norma CIE

Parametro	Descrizione	Valore
Valori RGB/HSV	Definire il colore desiderato utilizzando un codice colore:  - Inserendo il valore esatto, se è noto (es. #3482B9)  Dopo aver aperto la gamma colore  - Selezionando il colore nella tabella con un clic del mouse  - Regolando i cursori R, G, B sotto la gamma colore  - Regolando i cursori H, S, V sotto la gamma colore	<b>000000</b> Gamma colore
Colori oggetto	Il valore colore 6 byte può essere utilizzato come valore unico o suddiviso.	<b>Oggetto RGB combinato</b> Oggetti RGB separati Oggetti HSV separati

Tab. 67: Regolazione colore valore RGB

N.	Nome	Funzione	Lunghezza	Tipo di dati
292	Tasto 1	Valori RGB	3 byte	232.600 Valore RGB 3x(0....255)
304	Tasto 2	Valori RGB	3 byte	232.600 Valore RGB 3x(0....255)
316	Tasto 3	Valori RGB	3 byte	232.600 Valore RGB 3x(0....255)
328	Tasto 4	Valori RGB	3 byte	232.600 Valore RGB 3x(0....255)
340	Tasto 5	Valori RGB	3 byte	232.600 Valore RGB 3x(0....255)

Tab. 68: Oggetti di comunicazione - Regolazione colore valore RGB - Oggetto RGB combinato

N.	Nome	Funzione	Lunghezza	Tipo di dati
352	Tasto 6	Valori RGB	3 byte	232.600 Valore RGB 3x(0....255)
364	Tasto 7	Valori RGB	3 byte	232.600 Valore RGB 3x(0....255)
376	Tasto 8	Valori RGB	3 byte	232.600 Valore RGB 3x(0....255)

Tab. 68: Oggetti di comunicazione - Regolazione colore valore RGB - Oggetto RGB combinato

N.	Nome	Funzione	Lunghezza	Tipo di dati
293	Tasto 1	Valori rossi	1 byte	5.001 Percentuale (0...100%)
294	Tasto 1	Valori verdi	1 byte	5.001 Percentuale (0...100%)
295	Tasto 1	Valori blu	1 byte	5.001 Percentuale (0...100%)
305	Tasto 2	Valori rossi	1 byte	5.001 Percentuale (0...100%)
306	Tasto 2	Valori verdi	1 byte	5.001 Percentuale (0...100%)
307	Tasto 2	Valori blu	1 byte	5.001 Percentuale (0...100%)
317	Tasto 3	Valori rossi	1 byte	5.001 Percentuale (0...100%)
318	Tasto 3	Valori verdi	1 byte	5.001 Percentuale (0...100%)
319	Tasto 3	Valori blu	1 byte	5.001 Percentuale (0...100%)
329	Tasto 4	Valori rossi	1 byte	5.001 Percentuale (0...100%)
330	Tasto 4	Valori verdi	1 byte	5.001 Percentuale (0...100%)
331	Tasto 4	Valori blu	1 byte	5.001 Percentuale (0...100%)
341	Tasto 5	Valori rossi	1 byte	5.001 Percentuale (0...100%)
342	Tasto 5	Valori verdi	1 byte	5.001 Percentuale (0...100%)
343	Tasto 5	Valori blu	1 byte	5.001 Percentuale (0...100%)
353	Tasto 6	Valori rossi	1 byte	5.001 Percentuale (0...100%)
354	Tasto 6	Valori verdi	1 byte	5.001 Percentuale (0...100%)
355	Tasto 6	Valori blu	1 byte	5.001 Percentuale (0...100%)
365	Tasto 7	Valori rossi	1 byte	5.001 Percentuale (0...100%)
366	Tasto 7	Valori verdi	1 byte	5.001 Percentuale (0...100%)
367	Tasto 7	Valori blu	1 byte	5.001 Percentuale (0...100%)
377	Tasto 8	Valori rossi	1 byte	5.001 Percentuale (0...100%)
378	Tasto 8	Valori verdi	1 byte	5.001 Percentuale (0...100%)

Tab. 69: Oggetti di comunicazione - Regolazione colore valore RGB - Oggetti RGB separati

N.	Nome	Funzione	Lunghezza	Tipo di dati
379	Tasto 8	Valori blu	1 byte	5.001 Percentuale (0...100%)

Tab. 69: Oggetti di comunicazione - Regolazione colore valore RGB - Oggetti RGB separati

N.	Nome	Funzione	Lunghezza	Tipo di dati
293	Tasto 1	Tonalità colore	1 byte	5.003 Angolo (gradi)
294	Tasto 1	Saturazione	1 byte	5.001 Percentuale (0...100%)
295	Tasto 1	Luminosità	1 byte	5.001 Percentuale (0...100%)
305	Tasto 2	Tonalità colore	1 byte	5.003 Angolo (gradi)
306	Tasto 2	Saturazione	1 byte	5.001 Percentuale (0...100%)
307	Tasto 2	Luminosità	1 byte	5.001 Percentuale (0...100%)
317	Tasto 3	Tonalità colore	1 byte	5.003 Angolo (gradi)
318	Tasto 3	Saturazione	1 byte	5.001 Percentuale (0...100%)
319	Tasto 3	Luminosità	1 byte	5.001 Percentuale (0...100%)
329	Tasto 4	Tonalità colore	1 byte	5.003 Angolo (gradi)
330	Tasto 4	Saturazione	1 byte	5.001 Percentuale (0...100%)
331	Tasto 4	Luminosità	1 byte	5.001 Percentuale (0...100%)
341	Tasto 5	Tonalità colore	1 byte	5.003 Angolo (gradi)
342	Tasto 5	Saturazione	1 byte	5.001 Percentuale (0...100%)
343	Tasto 5	Luminosità	1 byte	5.001 Percentuale (0...100%)
353	Tasto 6	Tonalità colore	1 byte	5.003 Angolo (gradi)
354	Tasto 6	Saturazione	1 byte	5.001 Percentuale (0...100%)
355	Tasto 6	Luminosità	1 byte	5.001 Percentuale (0...100%)
365	Tasto 7	Tonalità colore	1 byte	5.003 Angolo (gradi)
366	Tasto 7	Saturazione	1 byte	5.001 Percentuale (0...100%)
367	Tasto 7	Luminosità	1 byte	5.001 Percentuale (0...100%)
377	Tasto 8	Tonalità colore	1 byte	5.003 Angolo (gradi)
378	Tasto 8	Saturazione	1 byte	5.001 Percentuale (0...100%)
379	Tasto 8	Luminosità	1 byte	5.001 Percentuale (0...100%)

Tab. 70: Oggetti di comunicazione - Regolazione colore valore HSV - Oggetti HSV separati

### Regolazione colore valore RGBW

Parametro	Descrizione	Valore
Valori RGBW/HSVW	Definire il colore desiderato utilizzando un codice colore: - Inserendo il valore esatto, se è noto (es. #3482B9)  Dopo aver aperto la gamma colore - Selezionando il colore nella tabella con un clic del mouse - Regolando i cursori R, G, B sotto la gamma colore - Regolando i cursori H, S, V sotto la gamma colore	<b>#000000</b> Gamma colore
Valore bianco	Il cursore può essere utilizzato ad esempio per definire la proporzione di luce bianca oltre ai LED rossi, verdi e blu nelle strisce RGBW. Sebbene i colori RGB da soli possano produrre un colore che si avvicina al bianco, è impossibile produrre un bianco puro. Pertanto, un elemento LED bianco aggiuntivo nelle strisce RGBW consente di ottenere una luce bianca realistica e brillante. Il valore può essere spostato individualmente tra 0 ... 255.	
Colori oggetto	Il valore colore 6 byte può essere utilizzato come valore unico o suddiviso.	<b>Oggetto RGBW combinato</b> Oggetti RGB separati Oggetti HSVW separati

Tab. 71: Regolazione colore - Valori RGBW

[1] Questo parametro è visibile se è selezionato **Valori RGBW**.

Il valore colore 6 byte può essere utilizzato come valore unico o suddiviso.

Sono disponibili le seguenti opzioni:

- Oggetto RGB combinato
- Oggetti RGBW separati con valori 1 byte per rosso, verde, blu e bianco
- Oggetti HSVW separati con valori 1 byte per H, S e V e W.
- Se si seleziona il valore colore XY, è necessario impostare un valore 1 byte separato per i campi dei valori colore X e Y e regolare la luminosità in base alla norma CIE

N.	Nome	Funzione	Lunghezza	Tipo di dati
292	Tasto 1	Valori RGBW	6 byte	251.600 Valore RGB 4x(0....255)
304	Tasto 2	Valori RGBW	6 byte	251.600 Valore RGB 4x(0....255)
316	Tasto 3	Valori RGBW	6 byte	251.600 Valore RGB 4x(0....255)

Tab. 72: Oggetti di comunicazione - Regolazione colore valore RGBW - Oggetto RGB combinato

N.	Nome	Funzione	Lunghezza	Tipo di dati
328	Tasto 4	Valori RGBW	6 byte	251.600 Valore RGB 4x(0....255)
340	Tasto 5	Valori RGBW	6 byte	251.600 Valore RGB 4x(0....255)
352	Tasto 6	Valori RGBW	6 byte	251.600 Valore RGB 4x(0....255)
364	Tasto 7	Valori RGBW	6 byte	251.600 Valore RGB 4x(0....255)
376	Tasto 8	Valori RGBW	6 byte	251.600 Valore RGB 4x(0....255)

Tab. 72: Oggetti di comunicazione - Regolazione colore valore RGBW - Oggetto RGB combinato

N.	Nome	Funzione	Lunghezza	Tipo di dati
293	Tasto 1	Valori rossi	1 byte	5.001 Percentuale (0...100%)
294	Tasto 1	Valori verdi	1 byte	5.001 Percentuale (0...100%)
295	Tasto 1	Valori blu	1 byte	5.001 Percentuale (0...100%)
296	Tasto 1	Valori bianco	1 byte	5.001 Percentuale (0...100%)
305	Tasto 2	Valori rossi	1 byte	5.001 Percentuale (0...100%)
306	Tasto 2	Valori verdi	1 byte	5.001 Percentuale (0...100%)
307	Tasto 2	Valori blu	1 byte	5.001 Percentuale (0...100%)
308	Tasto 2	Valori bianco	1 byte	5.001 Percentuale (0...100%)
317	Tasto 3	Valori rossi	1 byte	5.001 Percentuale (0...100%)
318	Tasto 3	Valori verdi	1 byte	5.001 Percentuale (0...100%)
319	Tasto 3	Valori blu	1 byte	5.001 Percentuale (0...100%)
320	Tasto 3	Valori bianco	1 byte	5.001 Percentuale (0...100%)
329	Tasto 4	Valori rossi	1 byte	5.001 Percentuale (0...100%)
330	Tasto 4	Valori verdi	1 byte	5.001 Percentuale (0...100%)
331	Tasto 4	Valori blu	1 byte	5.001 Percentuale (0...100%)
332	Tasto 4	Valori bianco	1 byte	5.001 Percentuale (0...100%)
341	Tasto 5	Valori rossi	1 byte	5.001 Percentuale (0...100%)
342	Tasto 5	Valori verdi	1 byte	5.001 Percentuale (0...100%)
343	Tasto 5	Valori blu	1 byte	5.001 Percentuale (0...100%)
344	Tasto 5	Valori bianco	1 byte	5.001 Percentuale (0...100%)

Tab. 73: Oggetti di comunicazione - Regolazione colore valore RGBW - Oggetti RGBW separati

N.	Nome	Funzione	Lunghezza	Tipo di dati
353	Tasto 6	Valori rossi	1 byte	5.001 Percentuale (0...100%)
354	Tasto 6	Valori verdi	1 byte	5.001 Percentuale (0...100%)
355	Tasto 6	Valori blu	1 byte	5.001 Percentuale (0...100%)
356	Tasto 6	Valori bianco	1 byte	5.001 Percentuale (0...100%)
365	Tasto 7	Valori rossi	1 byte	5.001 Percentuale (0...100%)
366	Tasto 7	Valori verdi	1 byte	5.001 Percentuale (0...100%)
367	Tasto 7	Valori blu	1 byte	5.001 Percentuale (0...100%)
368	Tasto 7	Valori bianco	1 byte	5.001 Percentuale (0...100%)
377	Tasto 8	Valori rossi	1 byte	5.001 Percentuale (0...100%)
378	Tasto 8	Valori verdi	1 byte	5.001 Percentuale (0...100%)
379	Tasto 8	Valori blu	1 byte	5.001 Percentuale (0...100%)
380	Tasto 8	Valori bianco	1 byte	5.001 Percentuale (0...100%)

Tab. 73: Oggetti di comunicazione - Regolazione colore valore RGBW - Oggetti RGBW separati

N.	Nome	Funzione	Lunghezza	Tipo di dati
293	Tasto 1	Tonalità colore	1 byte	5.003 Angolo (gradi)
294	Tasto 1	Saturazione	1 byte	5.001 Percentuale (0...100%)
295	Tasto 1	Luminosità	1 byte	5.001 Percentuale (0...100%)
296	Tasto 1	Valore bianco	1 byte	5.001 Percentuale (0...100%)
305	Tasto 2	Tonalità colore	1 byte	5.003 Angolo (gradi)
306	Tasto 2	Saturazione	1 byte	5.001 Percentuale (0...100%)
307	Tasto 2	Luminosità	1 byte	5.001 Percentuale (0...100%)
308	Tasto 2	Valore bianco	1 byte	5.001 Percentuale (0...100%)
317	Tasto 3	Tonalità colore	1 byte	5.003 Angolo (gradi)
318	Tasto 3	Saturazione	1 byte	5.001 Percentuale (0...100%)
319	Tasto 3	Luminosità	1 byte	5.001 Percentuale (0...100%)
320	Tasto 3	Valore bianco	1 byte	5.001 Percentuale (0...100%)
329	Tasto 4	Tonalità colore	1 byte	5.003 Angolo (gradi)
330	Tasto 4	Saturazione	1 byte	5.001 Percentuale (0...100%)
331	Tasto 4	Luminosità	1 byte	5.001 Percentuale (0...100%)
332	Tasto 4	Valore bianco	1 byte	5.001 Percentuale (0...100%)

Tab. 74: Oggetti di comunicazione - Regolazione colore valore HSWW - Oggetti HSWW separati

N.	Nome	Funzione	Lunghezza	Tipo di dati
341	Tasto 5	Tonalità colore	1 byte	5.003 Angolo (gradi)
342	Tasto 5	Saturazione	1 byte	5.001 Percentuale (0...100%)
343	Tasto 5	Luminosità	1 byte	5.001 Percentuale (0...100%)
344	Tasto 5	Valore bianco	1 byte	5.001 Percentuale (0...100%)
353	Tasto 6	Tonalità colore	1 byte	5.003 Angolo (gradi)
354	Tasto 6	Saturazione	1 byte	5.001 Percentuale (0...100%)
355	Tasto 6	Luminosità	1 byte	5.001 Percentuale (0...100%)
356	Tasto 6	Valore bianco	1 byte	5.001 Percentuale (0...100%)
365	Tasto 7	Tonalità colore	1 byte	5.003 Angolo (gradi)
366	Tasto 7	Saturazione	1 byte	5.001 Percentuale (0...100%)
367	Tasto 7	Luminosità	1 byte	5.001 Percentuale (0...100%)
368	Tasto 7	Valore bianco	1 byte	5.001 Percentuale (0...100%)
377	Tasto 8	Tonalità colore	1 byte	5.003 Angolo (gradi)
378	Tasto 8	Saturazione	1 byte	5.001 Percentuale (0...100%)
379	Tasto 8	Luminosità	1 byte	5.001 Percentuale (0...100%)
380	Tasto 8	Valore bianco	1 byte	5.001 Percentuale (0...100%)

Tab. 74: Oggetti di comunicazione - Regolazione colore valore HSV - Oggetti HSV separati

### Valori XY

Valore colore XY per la trasmissione di un valore colore impostato in base alla norma CIE tramite coordinate XY e luminosità

Il valore colore 6 byte può essere utilizzato come valore unico o suddiviso.

Sono disponibili le seguenti opzioni:

- Oggetto combinato RGB
- Oggetto separato RGB con valori 1 byte per rosso, verde, blu e bianco
- Oggetto separato HSV con valori 1 byte per H, S e V.
- Se si seleziona il valore colore XY, è necessario impostare un valore 1 byte separato per i campi dei valori colore X e Y e regolare la luminosità in base alla norma CIE

Parametro	Descrizione	Valore
X	Può essere impostato il valore X desiderato	<b>0.00000</b> ... 1.00000
Valore Y	Può essere impostato il valore Y desiderato	<b>0.00000</b> ... 1.00000

Tab. 75: Regolazione colore - Valori XY

Parametro	Descrizione	Valore
Luminosità	Può essere impostato il valore di luminosità desiderato	0 ... 100
Colori oggetto	Il valore colore 6 byte può essere utilizzato come valore unico o suddiviso.	<b>Oggetto XY combinato</b> Oggetto XY separato

Tab. 75: Regolazione colore - Valori XY

N.	Nome	Funzione	Lunghezza	Tipo di dati
292	Tasto 1	Valori XY	6 byte	242.600 Colore XY
304	Tasto 2	Valori XY	6 byte	242.600 Colore XY
316	Tasto 3	Valori XY	6 byte	242.600 Colore XY
328	Tasto 4	Valori XY	6 byte	242.600 Colore XY
340	Tasto 5	Valori XY	6 byte	242.600 Colore XY
352	Tasto 6	Valori XY	6 byte	242.600 Colore XY
364	Tasto 7	Valori XY	6 byte	242.600 Colore XY
376	Tasto 8	Valori XY	6 byte	242.600 Colore XY

Tab. 76: Oggetti di comunicazione - Regolazione colore valore XY - Oggetto XY combinato

N.	Nome	Funzione	Lunghezza	Tipo di dati
293	Tasto 1	Valore X	2 byte	7.001 impulsi
294	Tasto 1	Valore Y	2 byte	7.001 impulsi
295	Tasto 1	Luminosità XY	1 byte	5.001 Percentuale (0...100%)
305	Tasto 2	Valore X	2 byte	7.001 impulsi
306	Tasto 2	Valore Y	2 byte	7.001 impulsi
307	Tasto 2	Luminosità XY	1 byte	5.001 Percentuale (0...100%)
317	Tasto 3	Valore X	2 byte	7.001 impulsi
318	Tasto 3	Valore Y	2 byte	7.001 impulsi
319	Tasto 3	Luminosità XY	1 byte	5.001 Percentuale (0...100%)
329	Tasto 4	Valore X	2 byte	7.001 impulsi
330	Tasto 4	Valore Y	2 byte	7.001 impulsi
331	Tasto 4	Luminosità XY	1 byte	5.001 Percentuale (0...100%)
341	Tasto 5	Valore X	2 byte	7.001 impulsi
342	Tasto 5	Valore Y	2 byte	7.001 impulsi

Tab. 77: Oggetti di comunicazione - Regolazione colore valore XY - Oggetti XY separati

N.	Nome	Funzione	Lunghezza	Tipo di dati
343	Tasto 5	Luminosità XY	1 byte	5.001 Percentuale (0...100%)
353	Tasto 6	Valore X	2 byte	7.001 impulsi
354	Tasto 6	Valore Y	2 byte	7.001 impulsi
355	Tasto 6	Luminosità XY	1 byte	5.001 Percentuale (0...100%)
365	Tasto 7	Valore X	2 byte	7.001 impulsi
366	Tasto 7	Valore Y	2 byte	7.001 impulsi
367	Tasto 7	Luminosità XY	1 byte	5.001 Percentuale (0...100%)
377	Tasto 8	Valore X	2 byte	7.001 impulsi
378	Tasto 8	Valore Y	2 byte	7.001 impulsi
379	Tasto 8	Luminosità XY	1 byte	5.001 Percentuale (0...100%)

Tab. 77: Oggetti di comunicazione - Regolazione colore valore XY - Oggetti XY separati

### 5.3.9 Derivazione termostato ambiente

Premere il tasto per controllare un termostato ambiente KNX esterno. Il tasto configurato del pulsante funziona quindi come derivazione del termostato e può modificarne le configurazioni di base (modalità operativa valore richiesto, passaggio dalla modalità operativa alla modalità di raffreddamento e viceversa, rilevamento presenza).



#### Attenzione

La derivazione del termostato ambiente non partecipa tuttavia attivamente al calcolo effettivo del termostato. Funziona correttamente solo se tutti gli oggetti di comunicazione sono collegati agli oggetti appropriati nel termostato ambiente KNX associato tramite indirizzo di gruppo.

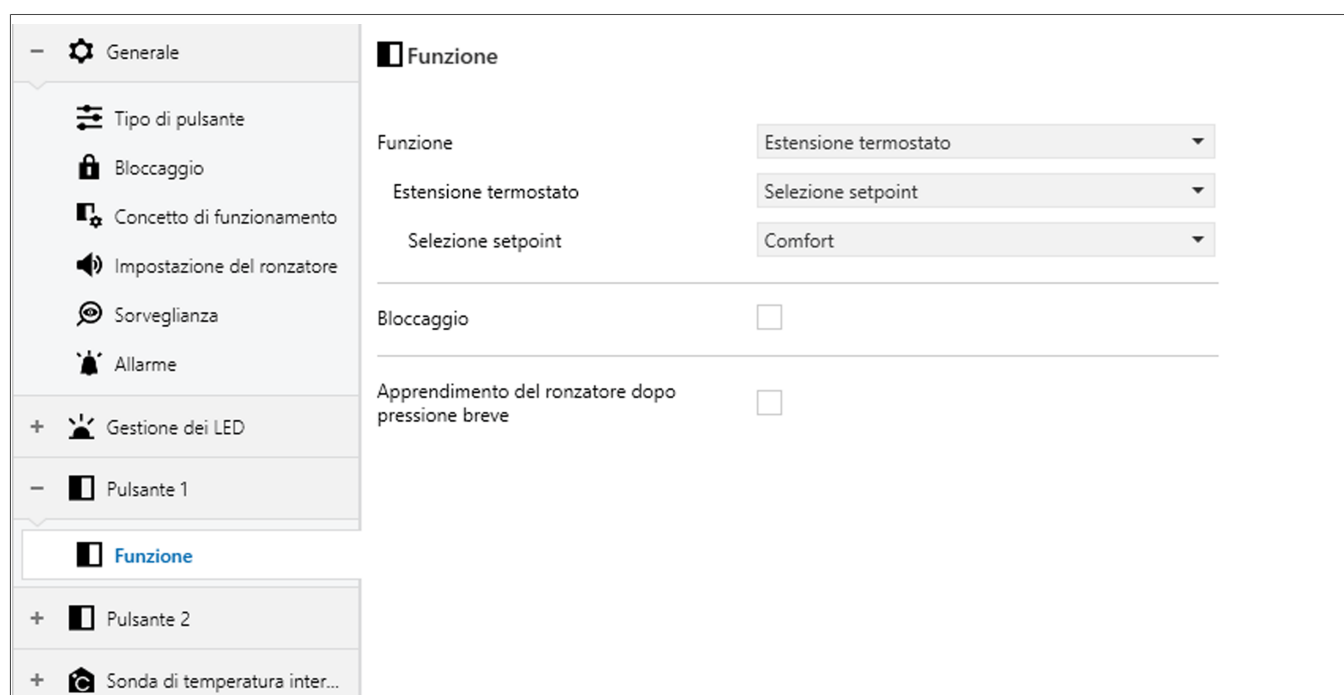

Fig. 34: Derivazione termostato ambiente

#### Commutazione modalità operativa

Questa funzione permette di modificare la modalità operativa dell'unità di comando di un termostato ambiente con la semplice pressione di un tasto.

Parametro	Descrizione	Valore
Commutazione modalità operativa	Premere il tasto per modificare la modalità operativa che la derivazione termostato ambiente trasmette al bus KNX. Può essere assegnata una modalità operativa a ciascun pulsante del dispositivo.	Auto <b>Comfort</b> Standby Abbassamento notturno Protezione antigelo

Tab. 78: RT - Commutazione modalità operativa

N.	Nome	Funzione	Lunghezza	Tipo di dati
613	Tasto 1	Commutazione modalità operativa	1 byte	20.102 Modo HVAC
620	Tasto 2	Commutazione modalità operativa	1 byte	20.102 Modo HVAC
627	Tasto 3	Commutazione modalità operativa	1 byte	20.102 Modo HVAC
634	Tasto 4	Commutazione modalità operativa	1 byte	20.102 Modo HVAC
641	Tasto 5	Commutazione modalità operativa	1 byte	20.102 Modo HVAC
648	Tasto 6	Commutazione modalità operativa	1 byte	20.102 Modo HVAC
655	Tasto 7	Commutazione modalità operativa	1 byte	20.102 Modo HVAC
662	Tasto 8	Commutazione modalità operativa	1 byte	20.102 Modo HVAC

Tab. 79: Derivazione termostato ambiente - Commutazione modalità operativa

### Selezione valore richiesto

Questa funzione può essere utilizzata per modificare un valore richiesto con un valore impostato.

Parametro	Descrizione	Valore
Selezione valore richiesto	Ogni pressione del pulsante aumenta/diminuisce il setpoint del valore configurato. Viene quindi trasmessa tramite il bus KNX o modificata a livello di termostato ambiente. Per la comunicazione sono disponibili due oggetti a 2 byte.	<b>+1°C</b> +0,5°C +0,2°C -0,2°C -0,5°C -1°C

Tab. 80: RT - Selezione valore richiesto

N.	Nome	Funzione	Lunghezza	Tipo di dati
613	Tasto 1	Selezione valore richiesto	2 byte	9.002 Differenza di temperatura (K)
614	Tasto 1	Stato selezione valore richiesto	2 byte	9.002 Differenza di temperatura (K)
620	Tasto 2	Selezione valore richiesto	2 byte	9.002 Differenza di temperatura (K)

Tab. 81: Derivazione termostato ambiente - Selezione valore richiesto

621	Tasto 2	Stato selezione valore richiesto	2 byte	9.002 Differenza di temperatura (K)
627	Tasto 3	Selezione valore richiesto	2 byte	9.002 Differenza di temperatura (K)
628	Tasto 3	Stato selezione valore richiesto	2 byte	9.002 Differenza di temperatura (K)
634	Tasto 4	Selezione valore richiesto	2 byte	9.002 Differenza di temperatura (K)
635	Tasto 4	Stato selezione valore richiesto	2 byte	9.002 Differenza di temperatura (K)
641	Tasto 5	Selezione valore richiesto	2 byte	9.002 Differenza di temperatura (K)
642	Tasto 5	Stato selezione valore richiesto	2 byte	9.002 Differenza di temperatura (K)
648	Tasto 6	Selezione valore richiesto	2 byte	9.002 Differenza di temperatura (K)
649	Tasto 6	Stato selezione valore richiesto	2 byte	9.002 Differenza di temperatura (K)
655	Tasto 7	Selezione valore richiesto	2 byte	9.002 Differenza di temperatura (K)
656	Tasto 7	Stato selezione valore richiesto	2 byte	9.002 Differenza di temperatura (K)
662	Tasto 8	Selezione valore richiesto	2 byte	9.002 Differenza di temperatura (K)
663	Tasto 8	Stato selezione valore richiesto	2 byte	9.002 Differenza di temperatura (K)

Tab. 81: Derivazione termostato ambiente - Selezione valore richiesto

### Riscaldamento/raffrescamento - Commutazione

Questa funzione consente di passare dalle variabili di controllo del riscaldamento a quelle del raffrescamento.

Parametro	Descrizione	Valore
Riscaldamento/raffrescamento - Commutazione	Ad ogni pressione del tasto, la modalità cambia da riscaldamento a raffrescamento o viceversa. Viene quindi trasmessa tramite il bus KNX o modificata a livello di termostato ambiente. Per la comunicazione sono disponibili due oggetti a 2 byte.	

Tab. 82: RT - Riscaldamento/raffrescamento - Commutazione

N.	Nome	Funzione	Lunghezza	Tipo di dati
132	Tasto 1	Riscaldamento/raffrescamento - Commutazione	1 bit	1.100 Riscaldamento/raffrescamento
133	Tasto 1	Riscaldamento/raffrescamento - Visualizzazione	1 bit	1.002 Booleano
136	Tasto 2	Riscaldamento/raffrescamento - Commutazione	1 bit	1.100 Riscaldamento/raffrescamento
137	Tasto 2	Riscaldamento/raffrescamento - Visualizzazione	1 bit	1.002 Booleano
140	Tasto 3	Riscaldamento/raffrescamento - Commutazione	1 bit	1.100 Riscaldamento/raffrescamento
141	Tasto 3	Riscaldamento/raffrescamento - Visualizzazione	1 bit	1.002 Booleano
144	Tasto 4	Riscaldamento/raffrescamento - Commutazione	1 bit	1.100 Riscaldamento/raffrescamento
145	Tasto 4	Riscaldamento/raffrescamento - Visualizzazione	1 bit	1.002 Booleano
148	Tasto 5	Riscaldamento/raffrescamento - Commutazione	1 bit	1.100 Riscaldamento/raffrescamento
149	Tasto 5	Riscaldamento/raffrescamento - Visualizzazione	1 bit	1.002 Booleano
152	Tasto 6	Riscaldamento/raffrescamento - Commutazione	1 bit	1.100 Riscaldamento/raffrescamento
153	Tasto 6	Riscaldamento/raffrescamento - Visualizzazione	1 bit	1.002 Booleano
156	Tasto 7	Riscaldamento/raffrescamento - Commutazione	1 bit	1.100 Riscaldamento/raffrescamento
157	Tasto 7	Riscaldamento/raffrescamento - Visualizzazione	1 bit	1.002 Booleano
160	Tasto 8	Riscaldamento/raffrescamento - Commutazione	1 bit	1.100 Riscaldamento/raffrescamento
161	Tasto 8	Riscaldamento/raffrescamento - Visualizzazione	1 bit	1.002 Booleano

Tab. 83: Derivazione termostato ambiente - Riscaldamento/raffrescamento - Commutazione

**Presenza**

Parametro	Descrizione	Valore
Presenza	Premere il tasto per attivare le configurazioni memorizzate nel termostato ambiente, se presenti. Premere nuovamente il tasto per disattivarlo quando non viene utilizzato.	<b>Presenza Off</b> Presenza On Toggle Presenza

Tab. 84: RT - Presenza

N.	Nome	Funzione	Lunghezza	Tipo di dati
613	Tasto 1	Presenza	1 bit	1.001 Commutazione
620	Tasto 2	Presenza	1 bit	1.001 Commutazione
627	Tasto 3	Presenza	1 bit	1.001 Commutazione
634	Tasto 4	Presenza	1 bit	1.001 Commutazione
641	Tasto 5	Presenza	1 bit	1.001 Commutazione
648	Tasto 6	Presenza	1 bit	1.001 Commutazione
655	Tasto 7	Presenza	1 bit	1.001 Commutazione
662	Tasto 8	Presenza	1 bit	1.001 Commutazione

Tab. 85: Derivazione termostato ambiente - Presenza

### 5.3.10 Funzione Comando forzato

Questa funzione utilizza un formato di telegramma a 2 bit che ha priorità rispetto a un telegramma standard a 1 bit se attivato o disattivato. È progettata in modo tale che, in caso di allarme attivato tramite il bus KNX, regoli l'illuminazione, l'ombreggiatura e il riscaldamento in base ai parametri definiti dall'utente. In caso di allarme antincendio, ad esempio, le vie di fuga sono ben illuminate e le tapparelle davanti a porte e finestre vengono aperte per consentire alle persone presenti di mettersi in salvo rapidamente.

A tal fine, il pulsante configurato con il controllo **Comando forzato** deve essere collegato con i suoi oggetti di gruppo agli oggetti di gruppo del Comando forzato dell'attuatore. È possibile selezionare 3 opzioni in **Modo d'uso**.



#### Attenzione

Se il comando forzato è attivo prima di un'interruzione dell'alimentazione del bus, verrà automaticamente disattivato al ripristino dell'alimentazione del bus. L'effetto della funzione Comando forzato dipende dal canale dell'attuatore collegato (illuminazione, ombreggiatura, riscaldamento).

Fig. 35: Funzione > Forzata

Parametro	Descrizione	Valore
Concetto di funzionamento	Stabilisce la funzione che viene eseguita premendo il tasto.	<b>Teleruttore</b> Avvio Arresto
Comando forzato	Definisce quale comando viene trasmesso premendo il tasto.	<b>On</b> Off

Tab. 86: Forzata - Concetto di funzionamento

Sono disponibili le seguenti opzioni:

- Commutazione: A ogni pressione del pulsante viene attivato/disattivato il comando forzato in modo alternato. Le utenze collegate all'uscita del canale dell'attuatore collegato si comportano come descritto in **Start e Stop**.
- Avvio: Attiva il Comando forzato, che attiva o disattiva il carico all'uscita del canale dell'attuatore collegato, in base al valore definito.
- Arresto: Disattiva il Comando forzato, in modo che l'effetto sul carico collegato al canale dell'attuatore dipenda esclusivamente dai parametri dell'attuatore.

N.	Nome	Funzione	Lunghezza	Tipo di dati
132	Tasto 1	Comando forzato	2 bit	2.002. Comando booleano
133	Tasto 1	Indicazione di stato Comando forzato	1 bit	1.011 Stato
136	Tasto 2	Comando forzato	2 bit	2.002. Comando booleano
137	Tasto 2	Indicazione di stato Comando forzato	1 bit	1.011 Stato
140	Tasto 3	Comando forzato	2 bit	2.002. Comando booleano
141	Tasto 3	Indicazione di stato Comando forzato	1 bit	1.011 Stato
144	Tasto 4	Comando forzato	2 bit	2.002. Comando booleano
145	Tasto 4	Indicazione di stato Comando forzato	1 bit	1.011 Stato
148	Tasto 5	Comando forzato	2 bit	2.002. Comando booleano
149	Tasto 5	Indicazione di stato Comando forzato	1 bit	1.011 Stato
152	Tasto 6	Comando forzato	2 bit	2.002. Comando booleano
153	Tasto 6	Indicazione di stato Comando forzato	1 bit	1.011 Stato
156	Tasto 7	Comando forzato	2 bit	2.002. Comando booleano
157	Tasto 7	Indicazione di stato Comando forzato	1 bit	1.011 Stato
160	Tasto 8	Comando forzato	2 bit	2.002. Comando booleano
161	Tasto 8	Indicazione di stato Comando forzato	1 bit	1.011 Stato

### 5.3.11 Funzione Scenario

Nella seguente finestra è possibile impostare e parametrizzare la funzione Scenario nel concetto di funzionamento come bilanciata e come tasto.

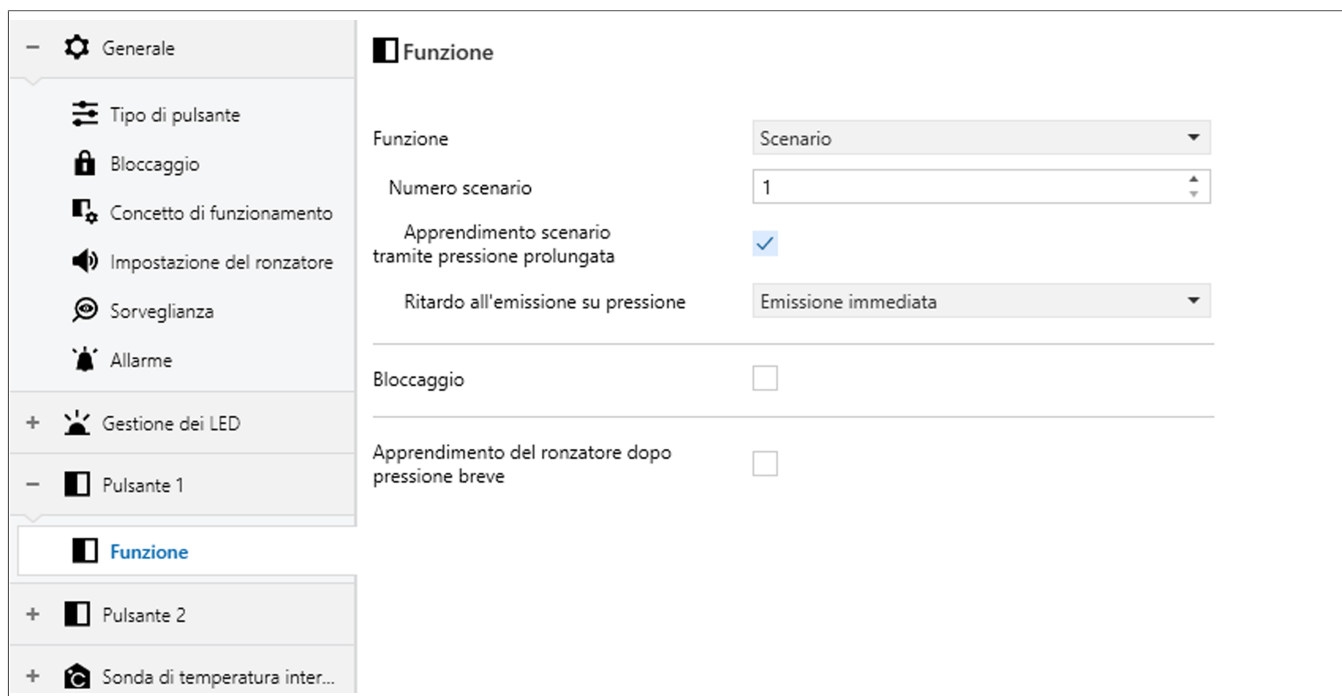

Fig. 36: Funzione > Scenario

L'applicazione fornisce un oggetto di comunicazione a 1 byte per ogni bilanciata o tasto. Se si preme un tasto, vengono richiamati ed eseguiti i parametri di scenario memorizzati con il numero di scenario impostato e parametrizzato. È possibile richiamare, regolare e, se impostati, anche memorizzare fino a 64 scenari.

Parametro	Descrizione	Valore
Numero di scenario	Quando si seleziona la funzione Scenario, è necessario assegnare al pulsante un <b>numero di scenario</b> compreso tra 1 e 64. Questo valore viene trasmesso tramite il bus KNX quando si preme il tasto.	<b>1 ... 64</b>
Ritardo all'emissione su pressione	Definisce il comando trasmesso dopo il rilascio del tasto.	<b>Emissione immediata</b> 1 s ... 5 min

Tab. 87: Funzione > Scenario

Se viene attivato uno scenario definito e la funzione di memorizzazione è attiva, l'utente può adattare le impostazioni per le utenze integrate nello scenario secondo le proprie esigenze e salvarle in modo permanente con una pressione prolungata del pulsante.

Procedere nel modo seguente:

- Premere il tasto per attivare lo scenario.
- Impostare i valori di tutte le singole utenze sulle uscite degli attuatori come richiesto. Ciò può avvenire, ad esempio, tramite pulsanti KNX, interfacce visive o touch screen.
- Tenere premuto il pulsante Scenario. Le uscite interessate lampeggiano brevemente per confermare la memorizzazione delle configurazioni.



### Salva scenario

Questi nuovi parametri vengono salvati solo nel modulo RAM, quindi in caso di caduta di tensione del bus o reset vengono sovrascritti dai valori precedentemente impostati nell'ETS.

La funzione di salvataggio dello scenario si attiva per impostazione predefinita tramite una pressione prolungata del pulsante.

Premendo un pulsante nella funzione Scenario, viene trasmesso uno scenario preimpostato (1 ... 64) tramite un oggetto di comunicazione separato. In questo modo è possibile richiamare gli scenari memorizzati in un altro dispositivo, ad esempio un display touch, o salvare gli scenari utilizzando la funzione di salvataggio. Se viene richiamato uno scenario interno, non viene trasmesso al bus alcun telegramma (scenario salvato nel pulsante). Pertanto, viene meno anche l'oggetto di comunicazione corrispondente. Con questa funzione è possibile richiamare o salvare con la funzione di salvataggio fino a un massimo di 8 scenari memorizzati internamente.

Nell'impostazione dello scenario senza funzione di salvataggio, alla pressione di un tasto viene generato un semplice richiamo dello scenario. La pressione prolungata di un tasto non ha alcun effetto aggiuntivo. Nell'impostazione Scenario con funzione di salvataggio, il tasto controlla la durata del comando touch. Premendo un tasto per meno di un secondo, come descritto sopra, viene richiamato uno scenario semplice. Se il comando touch dura più di cinque secondi, il pulsante genera un comando di salvataggio. Nella funzione scenario, viene contemporaneamente trasmesso un telegramma di salvataggio al bus. Nella configurazione come richiamo di uno scenario interno, viene salvato in questo caso lo scenario interno. Il modulo interno di comando scenari richiede quindi dal bus i valori attuali di scenario per i gruppi di attuatori utilizzati.



### Nota

Un comando touch di 1-5 secondi non viene rilevato, ma scartato come non valido.

Il parametro numero di scenario stabilisce quale degli 8 scenari interni o dei 64 scenari esterni deve essere utilizzato alla pressione di un pulsante. Nel caso di una funzione a bilanciata, possono essere predefiniti due diversi numeri di scenario.

N.	Nome	Funzione	Lunghezza	Tipo di dati
682	Tasto 1	Scenario	1 byte	18.001 Comando scenario
686	Tasto 2	Scenario	1 byte	18.001 Comando scenario
690	Tasto 3	Scenario	1 byte	18.001 Comando scenario
694	Tasto 4	Scenario	1 byte	18.001 Comando scenario

Tab. 88: Oggetti di comunicazione - Scenario

698	Tasto 5	Scenario	1 byte	18.001 Comando scenario
702	Tasto 6	Scenario	1 byte	18.001 Comando scenario
706	Tasto 7	Scenario	1 byte	18.001 Comando scenario
710	Tasto 8	Scenario	1 byte	18.001 Comando scenario

Tab. 88: Oggetti di comunicazione - Scenario

### 5.3.12 Funzione modalità a 2 canali

Nella seguente finestra di parametri sono rappresentate e descritte le varianti della funzione Modalità a 2 canali per il tasto singolo e il bilanciere.

Fig. 37: Funzione >Modo a 2 canali

In modo a 2 canali (comando a 2 canali) è possibile assegnare al dispositivo un secondo livello operativo. In questa funzione, vengono assegnati due canali al bilanciere/pulsante selezionato. Il canale A viene eseguito con la funzione memorizzata premendo brevemente il rispettivo tasto (sinistra/destra)/pulsante e il canale B viene eseguito con la funzione memorizzata premendo a lungo il tasto. In questa modalità sono disponibili solo le funzioni azionamento, datore valore 1 byte/2 byte, datore valore temperatura, datore valore luminosità e valore percentuale.

i

**Informazione**

Per l'utilizzo a coppia di tasti (modo a 2 canali), gli oggetti dei tasti associati devono essere occupati con lo stesso indirizzo di gruppo.

Parametro	Descrizione	Valore
Concetto di funzionamento	Definisce il concetto di funzionamento da applicare	* <b>Canale A o B:</b> * Canale A o B:

Tab. 89: Funzione modo a 2 canali - Concetto di funzionamento

#### Concetto di funzionamento dei canali A e B

Questo concetto di funzionamento prevede per ogni azionamento l'invio al bus di un telegramma o, in alternativa, di due telegrammi.

- In caso di azionamento breve, il pulsante trasmette un telegramma per il canale A.
- In caso di azionamento prolungato, il pulsante trasmette prima il telegramma per il canale A e poi il telegramma per il canale B.

La durata che permette di distinguere una pressione breve da una pressione prolungata viene impostata con il parametro Tempo tra canale 1 e canale 2 per il bilanciere sinistro e Tempo tra canale 1 e canale 2 per il bilanciere destro. Se si preme il bilanciere per un tempo inferiore a quello impostato, viene inviato soltanto il telegramma per il canale A.

#### Concetto di funzionamento canale A o B:

Questo concetto di funzionamento prevede per ogni azionamento l'invio al bus esattamente di un telegramma.

- In caso di azionamento breve, il pulsante trasmette un telegramma per il canale A.
- In caso di azionamento prolungato, il pulsante trasmette un telegramma per il canale B.

**La durata che permette di distinguere una pressione breve da una pressione prolungata viene impostata nel parametro Generale.** Se si preme il bilanciere per un tempo inferiore a quello impostato, viene inviato soltanto il telegramma per il canale A. Se la durata di azionamento supera il tempo impostato, viene inviato soltanto il telegramma per il canale B. Questo concetto di funzionamento prevede dunque soltanto l'invio di un telegramma per un solo canale. In questo concetto di funzionamento, il pulsante non trasmette immediatamente un telegramma quando si preme il bilanciere.

Parametro	Descrizione	Valore
Funzione Canale A/B	Definisce la funzione da utilizzare per il canale A.	Commutazione Veneziane/Tapparelle Valore 1 byte Valore 2 byte Scenario

Tab. 90: Concetto di funzionamento canale A e/o B - Commutazione

Selezionando una delle funzioni vengono visualizzati altri parametri.

Parametro	Descrizione	Valore
Funzione alla pressione del tasto A/B	Definisce il comando trasmesso per l'impostazione Commutazione dopo la pressione del tasto per il canale A/B.	Inattivo On Off Teleruttore
Tempo per pressione prolungata del tasto	Questo parametro indica per quanto tempo deve essere premuto un pulsante in modalità a 2 canali per attivare la funzione memorizzata per la pressione prolungata del pulsante. Si possono impostare tempi pari a 0,5, 1, 2, 3, ... 10 s.	0,5 s ... <b>5 s</b> ... 10 s

Tab. 91: Concetto di funzionamento canale A e/o B - Commutazione

Parametro	Descrizione	Valore
Tipo di protezione solare	Definisce il tipo esatto di tenda per implementare le configurazioni appropriate.	<b>Tapparelle</b> Cieco
Funzione alla pressione del tasto A/B	Definisce il comando trasmesso per l'impostazione Tapparelle/veneziane dopo la pressione del tasto per il canale A/B.	Inattivo Posizione (0-100%) Angolo lamina (0-100%)
Posizione (0-100%)	Il cursore regola la posizione della tapparella tra 0 e 100%.	
Angolo lamina (0-100%)	Il cursore regola l'angolo delle lamine tra 0 e 100%.	

Tab. 92: Concetto di funzionamento canale A e/o B – Tapparelle/veneziane

Parametro	Descrizione	Valore
Valore 1 byte	Definisce il comando trasmesso per l'impostazione Valore 1 byte dopo la pressione del tasto per il canale A/B.	<b>Valore (0-255)</b> Percentuale (0-100 %)
Funzione alla pressione del tasto A/B	Definisce il comando trasmesso per l'impostazione Tapparelle/veneziane dopo la pressione del tasto per il canale A/B.	Inattivo Posizione (0-100%) Angolo lamina (0-100%)
Valore (0-255)	È possibile inserire un valore numerico (0-255) come numero intero.	
Percentuale (0-100%)	Il cursore regola un valore percentuale compreso tra 0 e 100%.	

Tab. 93: Concetto di funzionamento canale A e/o B – Valore 1 byte



### Informazione

In caso di variazione del valore, i nuovi valori impostati vengono memorizzati soltanto nella RAM volatile del dispositivo. Di conseguenza, in caso di reset (caduta di tensione del bus o programmazione ETS) i valori memorizzati vengono sostituiti dai valori precedentemente impostati con la programmazione ETS.

Parametro	Descrizione	Valore
Valore 2 byte	Definisce il comando trasmesso per l'impostazione Valore 2 byte dopo la pressione del tasto per il canale A/B.	<b>Valore (0-65535)</b> Temperatura (0-40°C) Luminosità (0-1000 Lux)
Funzione alla pressione del tasto A/B	Definisce il comando trasmesso per l'impostazione Tapparelle/veneziane dopo la pressione del tasto per il canale A/B.	Inattivo Posizione (0-100%) Angolo lamina (0-100%)
Valore (0-65535)	È possibile inserire un valore numerico (0-65535) come numero intero.	
Temperatura (0-40°C)	Qui è possibile inserire un valore di temperatura (0-40°C) come numero intero.	
Luminosità (0-1000 Lux)	Qui è possibile inserire un valore di luminosità (0-1000 Lux) come numero intero.	

Tab. 94: Concetto di funzionamento canale A e/o B – Valore 2 byte

Parametro	Descrizione	Valore
Scenario	Quando si seleziona la funzione Scenario, è necessario assegnare un numero di scenario compreso tra 1 e 64 a entrambi i canali. Questo valore viene trasmesso tramite il bus KNX premendo il tasto del canale A/B.	
Numero di scenario	Qui è possibile inserire un numero di scenario (0-64) sotto forma di numero intero.	

Tab. 95: Concetto di funzionamento canale A e/o B - Scenario

### 5.3.13 Funzione Commutatore a livelli

Nella seguente finestra parametri sono visualizzate e configurate le funzionalità e le opzioni di selezione della funzione Commutatore a livelli.

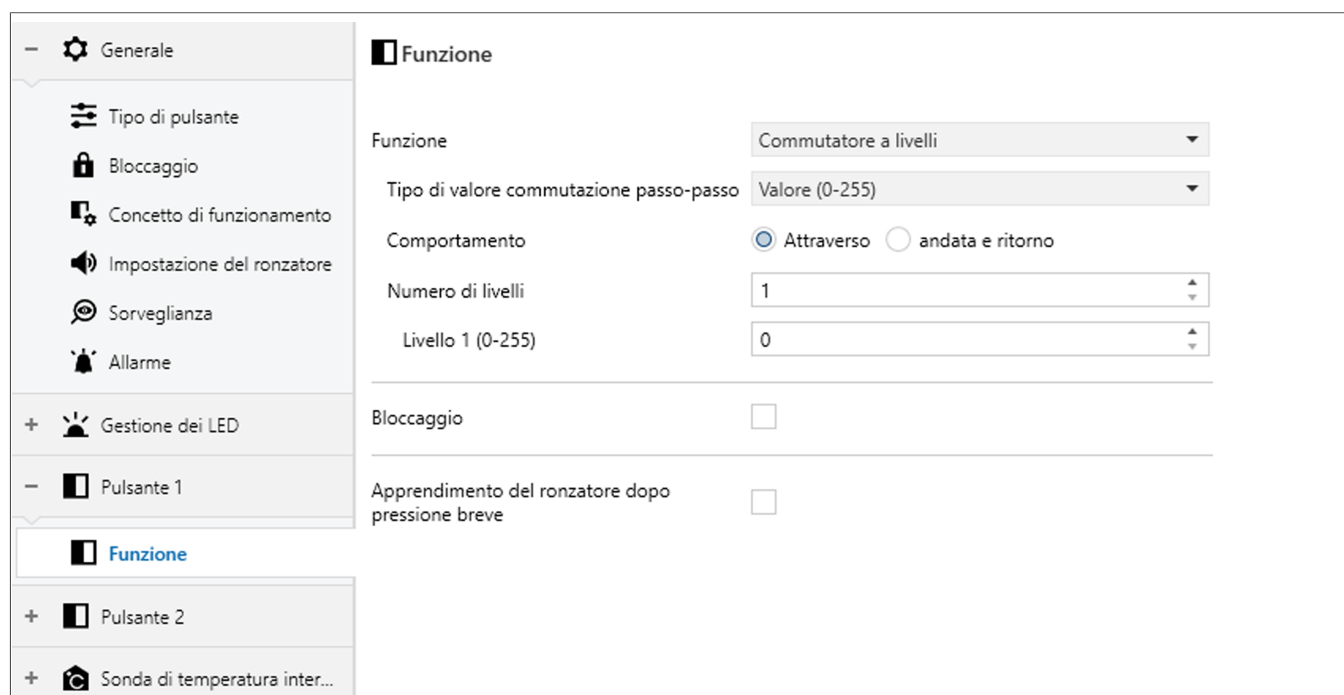

Fig. 38: Funzione > Commutatore a livelli

Parametro	Descrizione	Valore
Tipo di valore commutatore a livelli	Definisce quale comando viene trasmesso premendo il tasto.	<b>Valore (0-255)</b> Valore (%) Scenario
Performance	Definisce il comando trasmesso dopo il rilascio del tasto.	<b>Attraverso</b> Andata e ritorno
Attraverso	Ad ogni pressione del tasto, i livelli vengono incrementati in continuo e ricominciano al livello 1. Scorrere attraverso i livelli 1, 2, 3, ... 7, poi i livelli 1, 2, 3, ...	
Andata e ritorno	Ad ogni pressione del tasto, i livelli vengono prima incrementati, poi decrementati. Scorrere avanti e indietro i livelli 1, 2, 3, ... 7, indietro al livello 6, 5, 4, ... 1 poi di nuovo al livello 2, 3, 4, ...	
Numero di livelli	Definire da 1 a 7 livelli dello stesso tipo di valore per il commutatore a livelli.	1 ... 7
Livello 1 (0-255)	Valore (0 ... 255) per l'inserimento di valori numerici interi per ogni livello	0 ... 255
Livello X (0-255)	Valore (0 ... 255) per l'inserimento di valori numerici interi per ogni livello	0 ... 255

Tab. 96: Funzione Commutatore a livelli

Parametro	Descrizione	Valore
Livello 1 (0-100%)	Valore (%) per l'impostazione di un valore percentuale per ogni livello mediante cursore	Interruttore a scorrimento 0 ... 100%
Livello X (0-100%)	Valore (%) per l'impostazione di un valore percentuale per ogni livello mediante cursore	Interruttore a scorrimento 0 ... 100%
Livello X (scenario 1-64)	Scenario per l'immissione di un numero di scenario da 1 a 64	1 ... 64
Livello X (scenario 1-64)	Scenario per l'immissione di un numero di scenario da 1 a 64	1 ... 64

Tab. 96: Funzione Commutatore a livelli

Il commutatore a livelli offre la possibilità di selezionare e trasmettere al bus valori predefiniti, ad esempio valori a 1 byte (0 ... 100%, 0 ... 255 o scenari 1 ... 64).

Tipo punto dati	Tipo valore	Dimensioni punto dati	Limite intervallo valori
DPT 5.001	Valore percentuale	1 byte	0 ... 100 %
DPT 5.010	Valore intero	1 byte	0 ... 255
DPT 18.001	N° scenario	1 byte	1 ... 64

Tab. 97: Tipi punto dati del commutatore a livelli

La prima impostazione da selezionare nella configurazione è la funzione della rispettiva coppia di tasti per ogni azionamento. Questa selezione è importante per definire la direzione di conteggio a ogni pressione dei singoli lati della coppia di tasti (lato inferiore / lato superiore).

La fase successiva permette di selezionare il numero possibile di livelli (valori). Il numero di livelli è lo stesso per entrambi i lati del bilanciere. Sono disponibili massimo sette livelli (1, 2, 3, 4, 5, 6, 7). Dopo aver selezionato il numero di livelli possibili, va configurato il tipo di valore. I possibili tipi di valore sono indicati in [guardare Tab. 97](#).

### **Esempio: Valore regolazione luce predefinito mediante interruttore a livelli come bilanciere**

Impostazioni dei parametri:

- Principio di funzionamento - Tasto sinistro = aumento della luminosità / Tasto destro = diminuzione della luminosità
- Numero di livelli = 7
- Tipo punto dati = DPT 5.001
- Valore = 0 ... 100% (valore regolazione luce predefinito)

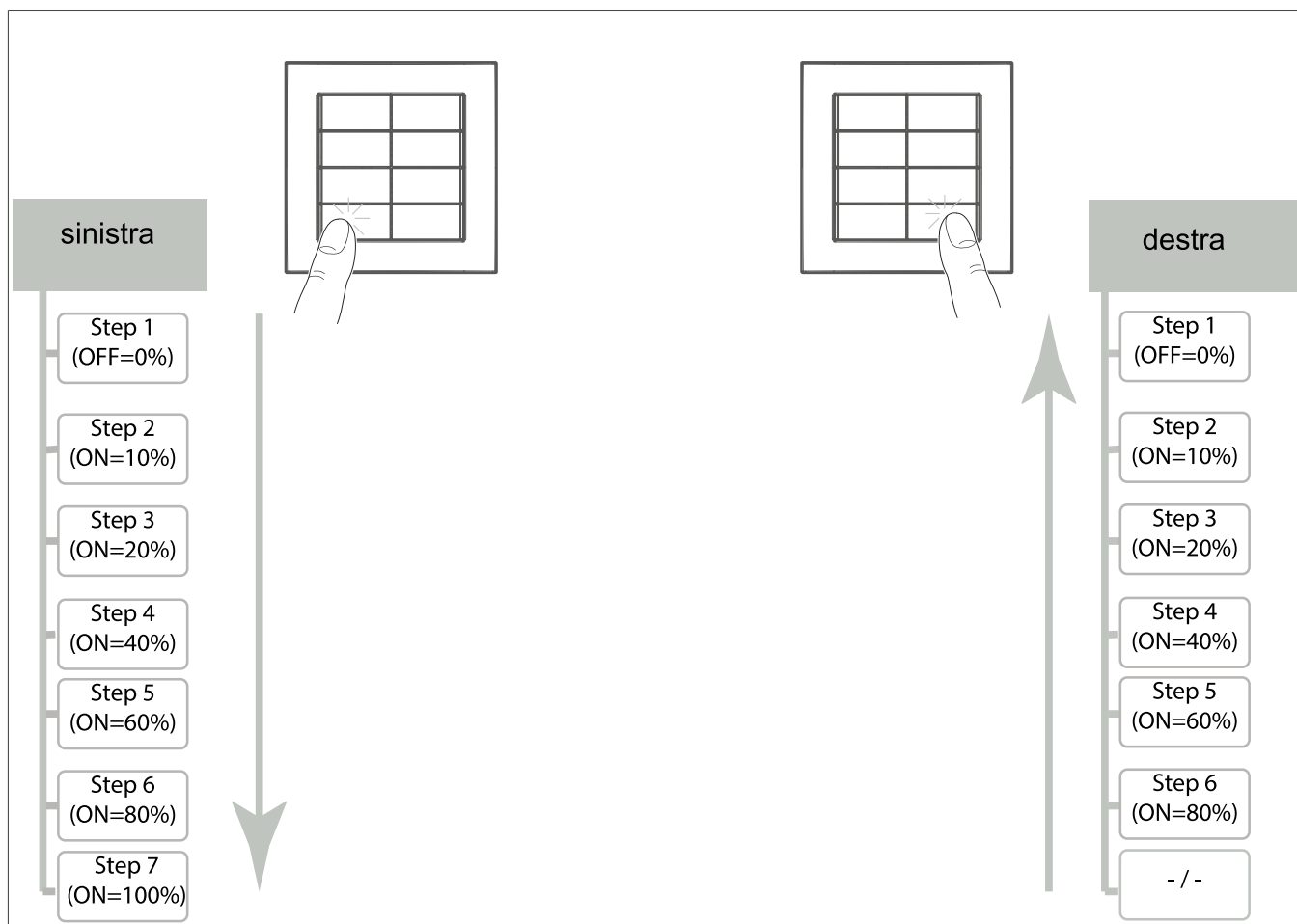

Fig. 39: Commutatore a livelli come bilanciante

Ogni lato del bilanciante ha un comportamento inverso rispetto all'altro lato. È possibile selezionare 2 diversi concetti.

#### **Su/Giù:**

Se un tasto viene premuto ripetutamente, i livelli e le rispettive funzioni memorizzate vengono trasmesse come segue:

- Bilanciante sinistro: In ordine crescente da 1 a 7
- Bilanciante destro: In ordine decrescente da 7 a 1

#### **Giù/Su:**

Se un tasto viene premuto ripetutamente, i livelli e le rispettive funzioni memorizzate vengono trasmesse come segue:

- Bilanciante sinistro: In ordine decrescente da 7 a 1
- Bilanciante destro: In ordine crescente da 1 a 7

#### **Commutatore a livelli - Attraverso**

Esempio: Valore regolazione luce predefinito mediante commutatore a livelli come tasto singolo

Impostazioni dei parametri:

- Principio di funzionamento: Ad ogni pressione del tasto, i livelli vengono incrementati in continuo e ricominciano al livello 1. Scorrere attraverso i livelli 1, 2, 3, ... 7, poi i livelli 1, 2, 3, ...
- Numero di livelli = 7
- Tipo punto dati = DPT 5.001
- Valore = 0 ... 100% (valore regolazione luce predefinito)

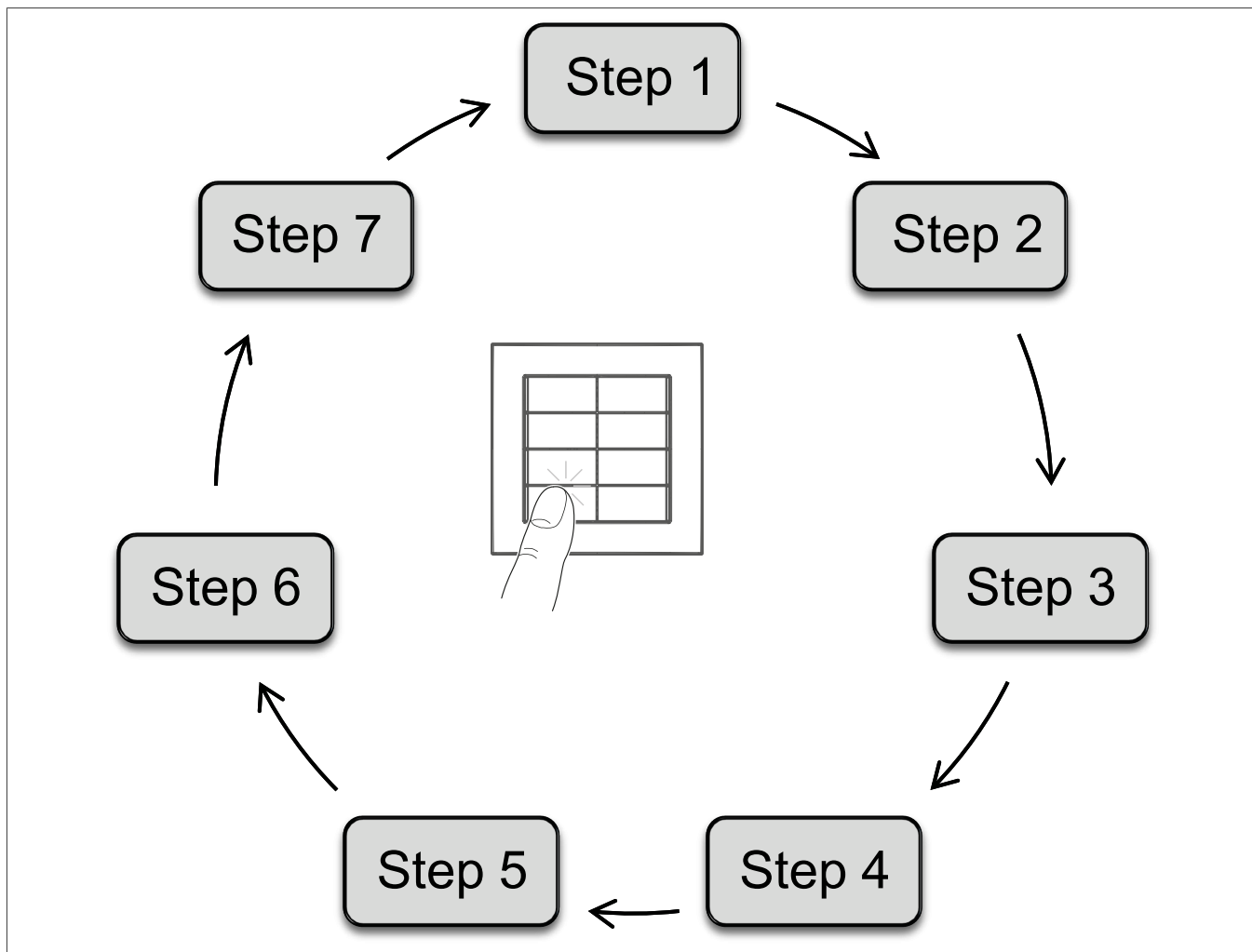

Fig. 40: Commutatore a livelli - Attraverso

**Commutatore a livelli - Andata e ritorno**

Esempio: Valore regolazione luce predefinito mediante commutatore a livelli come tasto singolo

Impostazioni dei parametri:

- Principio di funzionamento: Ad ogni pressione del tasto, i livelli vengono prima incrementati, poi decrementati: Scorrere avanti e indietro i livelli 1, 2, 3, ... 7, indietro al livello 6, 5, 4, ... 1 poi di nuovo al livello 2, 3, 4, ...
- Numero di livelli = 7
- Tipo punto dati = DPT 5.001
- Valore = 0 ... 100% (valore regolazione luce predefinito)

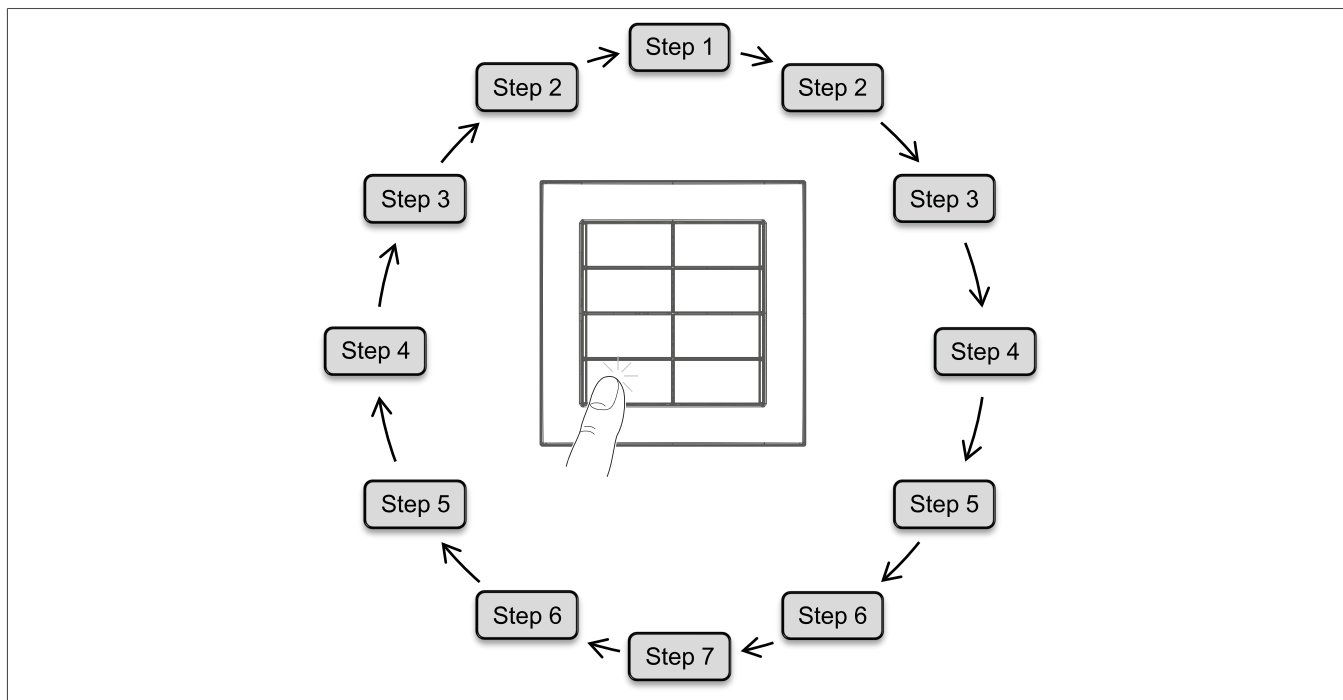

Fig. 41: Commutatore a livelli - Andata e ritorno

N.	Nome	Funzione	Lunghezza	Tipo di dati
682	Tasto 1	Valore (0-255)	1 byte	5010 impulso di conteggio (0....255)
686	Tasto 2	Valore (0-255)	1 byte	5.010 impulsi di conteggio (0...255)
690	Tasto 3	Valore (0-255)	1 byte	5010 impulso di conteggio (0....255)
694	Tasto 4	Valore (0-255)	1 byte	5010 impulso di conteggio (0....255)
698	Tasto 5	Valore (0-255)	1 byte	5010 impulso di conteggio (0....255)
702	Tasto 6	Valore (0-255)	1 byte	5010 impulso di conteggio (0....255)
706	Tasto 7	Valore (0-255)	1 byte	5010 impulso di conteggio (0....255)
710	Tasto 8	Valore (0-255)	1 byte	5010 impulso di conteggio (0....255)

Tab. 98: Oggetti di comunicazione - Valore commutatore a livelli (0-255)

N.	Nome	Funzione	Lunghezza	Tipo di dati
682	Tasto 1	Valore in %	1 byte	5.001 Percentuale (0...100%)

Tab. 99: Oggetti di comunicazione - Valore commutatore a livelli (%)

686	Tasto 2	Valore in %	1 byte	5.001 Percentuale (0...100%)
690	Tasto 3	Valore in %	1 byte	5.001 Percentuale (0...100%)
694	Tasto 4	Valore in %	1 byte	5.001 Percentuale (0...100%)
698	Tasto 5	Valore in %	1 byte	5.001 Percentuale (0...100%)
702	Tasto 6	Valore in %	1 byte	5.001 Percentuale (0...100%)
706	Tasto 7	Valore in %	1 byte	5.001 Percentuale (0...100%)
710	Tasto 8	Valore in %	1 byte	5.001 Percentuale (0...100%)

Tab. 99: Oggetti di comunicazione - Valore commutatore a livelli (%)

<b>N.</b>	<b>Nome</b>	<b>Funzione</b>	<b>Lunghezza</b>	<b>Tipo di dati</b>
682	Tasto 1	Scenario	1 byte	18.001 Comando scenario
686	Tasto 2	Scenario	1 byte	18.001 Comando scenario
690	Tasto 3	Scenario	1 byte	18.001 Comando scenario
694	Tasto 4	Scenario	1 byte	18.001 Comando scenario
698	Tasto 5	Scenario	1 byte	18.001 Comando scenario
702	Tasto 6	Scenario	1 byte	18.001 Comando scenario
706	Tasto 7	Scenario	1 byte	18.001 Comando scenario
710	Tasto 8	Scenario	1 byte	18.001 Comando scenario

Tab. 100: Oggetti di comunicazione - Commutatore a livelli scenario

### 5.3.14 Funzione disattivazione modo automatico

La funzione Disattivazione funzioni automatiche è descritta e presentata nella sezione seguente.

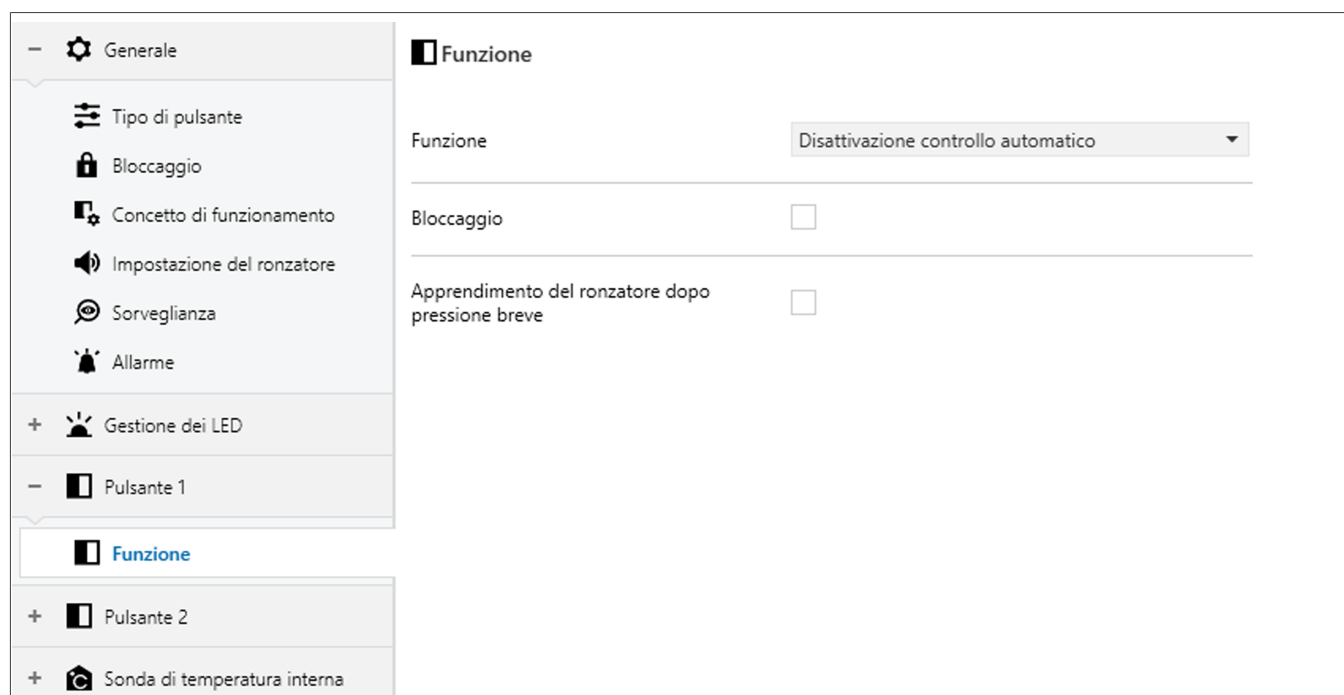

Fig. 42: Funzione > Disattivazione modo automatico

Con questo oggetto di comunicazione a 1 bit è possibile disattivare o spegnere le sequenze automatiche già in corso negli attuatori.

N.	Nome	Funzione	Lunghezza	Tipo di dati
132	Tasto 1	Disattivazione modo automatico	1 bit	1.003 Rilasciato
133	Tasto 1	Stato disattivazione modo automatico	1 bit	1.002 Booleano
136	Tasto 2	Disattivazione modo automatico	1 bit	1.003 Rilasciato
137	Tasto 2	Stato disattivazione modo automatico	1 bit	1.002 Booleano
140	Tasto 3	Disattivazione modo automatico	1 bit	1.003 Rilasciato
141	Tasto 3	Stato disattivazione modo automatico	1 bit	1.002 Booleano
144	Tasto 4	Disattivazione modo automatico	1 bit	1.003 Rilasciato
145	Tasto 4	Stato disattivazione modo automatico	1 bit	1.002 Booleano

Tab. 101: Oggetto di comunicazione - Disattivazione modo automatico

N.	Nome	Funzione	Lunghezza	Tipo di dati
148	Tasto 5	Disattivazione modo automatico	1 bit	1.003 Rilasciato
149	Tasto 5	Stato disattivazione modo automatico	1 bit	1.002 Booleano
152	Tasto 6	Disattivazione modo automatico	1 bit	1.003 Rilasciato
153	Tasto 6	Stato disattivazione modo automatico	1 bit	1.002 Booleano
156	Tasto 7	Disattivazione modo automatico	1 bit	1.003 Rilasciato
157	Tasto 7	Stato disattivazione modo automatico	1 bit	1.002 Booleano
160	Tasto 8	Disattivazione modo automatico	1 bit	1.003 Rilasciato
161	Tasto 8	Stato disattivazione modo automatico	1 bit	1.002 Booleano

Tab. 101: Oggetto di comunicazione - Disattivazione modo automatico

## 6 Sensore termico interno

Nella seguente finestra parametri sono descritte e presentate la configurazione e la parametrizzazione del sensore termico interno.

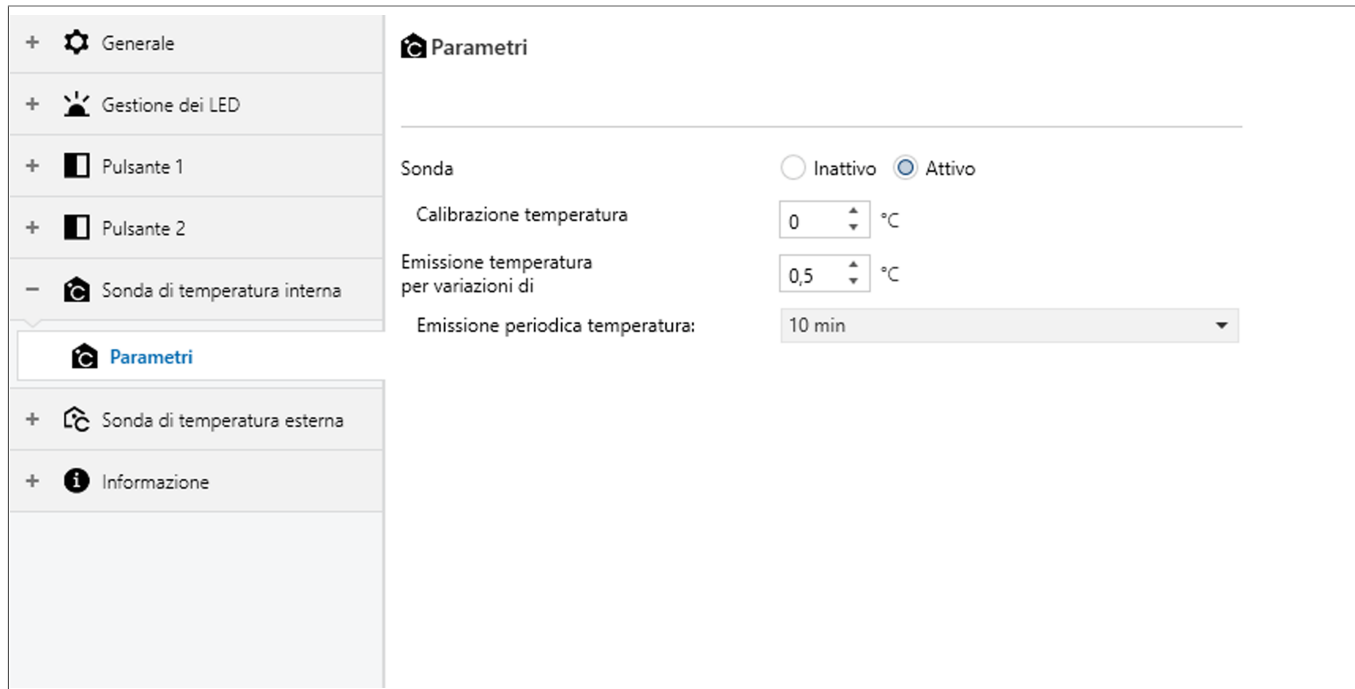

Fig. 43: Sensore termico interno

Il dispositivo può utilizzare il sensore termico interno per misurare la temperatura nel luogo di installazione. Questo valore viene quindi trasmesso tramite bus KNX per scopi di visualizzazione o, ad esempio, all'ingresso di un termostato ambiente.

Parametro	Descrizione	Valore
Sensore	Con questo parametro il sistema decide innanzitutto se utilizzare il sensore termico interno.	<b>Inattivo</b>
Calibrazione della temperatura	Il valore misurato di temperatura può essere regolato in incrementi di 0,2°C tra -5 e +45.	-5°C ... <b>0 °C</b> ... +45°C
Emissione temperatura per variazioni di	Definisce la variazione di temperatura che determina la trasmissione di un valore al bus KNX. Sono possibili valori da 0,2 a 25,5.	0,2 ... <b>0,5</b> ... 25,5°C
Invio ciclico del valore di temperatura	Questo parametro definisce con quale ciclo il valore effettivo viene confrontato con il valore richiesto e deve essere trasmesso al bus.	Inattivo 10 ... <b>10 min</b>

Tab. 102: Parametri di funzionamento del sensore termico interno

<b>N.</b>	<b>Nome</b>	<b>Funzione</b>	<b>Lunghezza</b>	<b>Tipo di dati</b>
38	Sensore termico interno	Sensore termico interno	2byte	9.001 Temperatura (°C)

---

Tab. 103: Oggetto di comunicazione - Sensore termico interno

## 7 Sensore termico esterno

Nella seguente finestra parametri sono descritte e presentate la configurazione e la parametrizzazione del sensore termico esterno.

Il dispositivo è dotato di un connettore a innesto aggiuntivo per il collegamento di un sensore termico esterno (Hager EK090). La temperatura così misurata può essere utilizzata internamente al dispositivo, ad esempio per inserire la temperatura ambiente come valore misurato quando il dispositivo è installato in una posizione sfavorevole (ad esempio all'esterno). Questo valore di temperatura può essere trasmesso all'ingresso di un termostato ambiente KNX tramite bus KNX solo per sincronizzare la temperatura del pavimento con un secondo valore misurato in ambienti di grandi dimensioni (sincronizzazione).

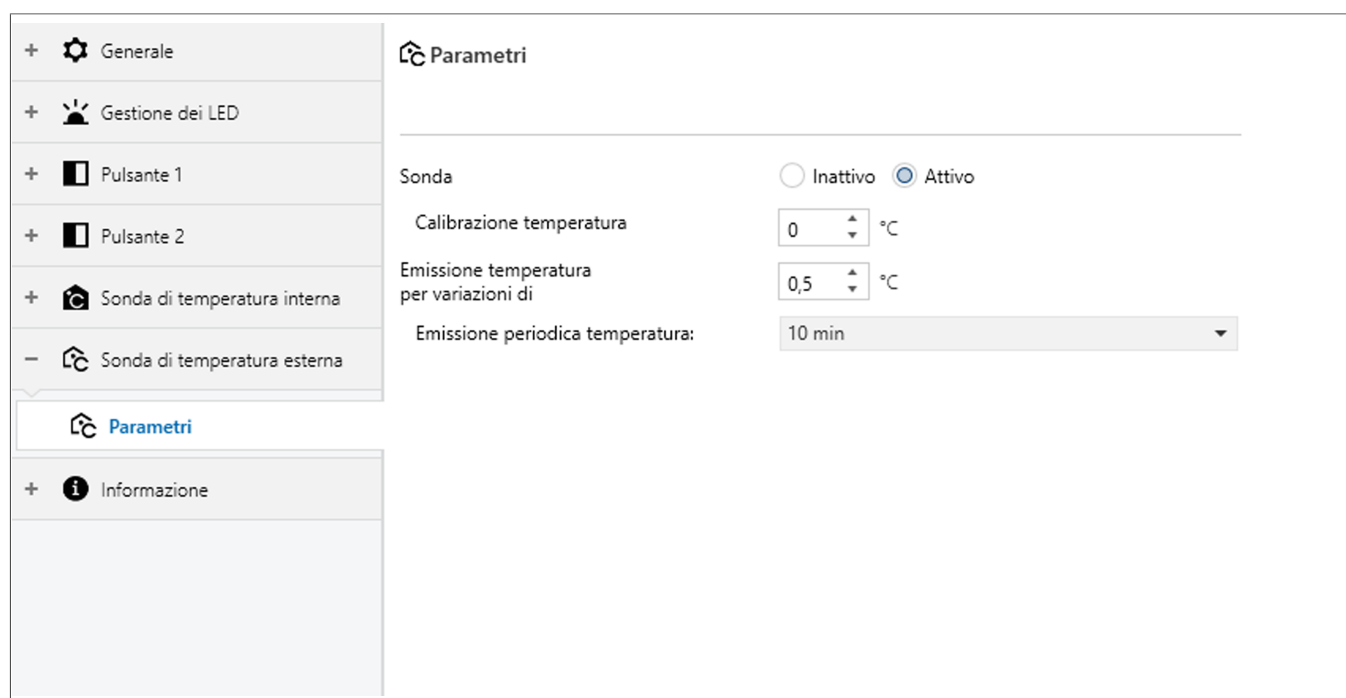

Fig. 44: Sensore termico esterno

Il dispositivo può utilizzare il sensore termico esterno ad esempio per misurare la temperatura a pavimento. Questo valore viene poi trasmesso tramite bus KNX per la visualizzazione, ad esempio, o all'ingresso di un termostato ambiente e utilizzato come valore misto tra il sensore termico interno e quello esterno.

Parametro	Descrizione	Valore
Sensore	Con questo parametro il sistema decide innanzitutto se utilizzare il sensore termico interno.	<b>Inattivo</b>
Calibrazione della temperatura	Il valore misurato di temperatura può essere regolato incrementi di 0,2°C tra -5 e +45.	-5°C ... <b>0 °C</b> ... +45°C
Emissione temperatura per variazioni di	Definisce la variazione di temperatura che determina la trasmissione di un valore al bus KNX. Sono possibili valori da 0,2 a 25,5.	0,2 ... <b>0,5</b> ... 25,5°C

Tab. 104: Parametri di funzionamento del sensore termico esterno

Parametro	Descrizione	Valore
Invio ciclico del valore di temperatura	Questo parametro definisce con quale ciclo il valore effettivo viene confrontato con il valore richiesto e deve essere trasmesso al bus.	Inattivo 10 ... <b>10 min</b>

Tab. 104: Parametri di funzionamento del sensore termico esterno

N.	Nome	Funzione	Lunghezza	Tipo di dati
44	Sensore termico esterno	Sensore termico esterno	2byte	9.001 Temperatura (°C)

Tab. 105: Oggetto di comunicazione - Sensore termico esterno

# 8 Master reset

Il master reset riporta il dispositivo alle impostazioni di base (impostazioni di fabbrica).

Il ripristino comporta:

- L'eliminazione della chiave di crittografia
- L'eliminazione della password BCU
- L'applicazione delle impostazioni predefinite
- L'applicazione di un indirizzo predefinito individuale (15.15.255).

In modalità sicura, un ripristino disabilita la sicurezza del dispositivo. Successivamente, il dispositivo può essere rimesso in funzione utilizzando il certificato del dispositivo.

### Esecuzione di un master reset

- 1 Spegnere il dispositivo scollegando il collegamento al bus o interrompendo l'alimentazione del sistema.
- 2 Tenere premuto il tasto di programmazione.
- 3 Riaccendere il dispositivo collegando nuovamente la connessione al bus oppure riattivando l'alimentazione del sistema.

Il LED di programmazione si accende. Dopo 5 secondi, il LED inizia a lampeggiare.

- 4 Rilasciare il tasto di programmazione.
- 5 Il LED di programmazione rimane acceso in modo continuo mentre è in corso il reset master. Dopo alcuni secondi, il LED si spegne, indicando che il ripristino è stato completato. Il dispositivo verrà riavviato.

## 9 Aggiornamento del firmware

Il dispositivo può essere aggiornato. Gli aggiornamenti del firmware possono essere facilmente implementati con l'applicazione Hager ETS. Questa applicazione è gratuita e può essere utilizzata in loco o tramite accesso remoto.

### Come si esegue un aggiornamento?

- Accedere a [my.knx.org](https://my.knx.org).
- Creare un nuovo account o accedere con il vostro account esistente.
- Cercare **l'app di aggiornamento del firmware di Hager/Berker**.
- Aggiungere al carrello.
- Andare al carrello e fare clic su Ordina.
- Selezionare l'indirizzo di fatturazione e di spedizione.
- Fare clic su **Vai al pagamento** per procedere.
- Confermare il pagamento (gratuito, senza costi).

L'applicazione è ora visibile nel vostro account.

- Scaricare l'applicazione e la licenza per eseguire l'aggiornamento.
- Installare l'applicazione e la licenza nel software ETS.

### Nel progetto ETS:

- Avviare l'applicazione dalla scheda **Apps**.
- Selezionare il dispositivo da aggiornare.
- Selezionare l'ultima versione del firmware disponibile.
- Caricare il firmware nel dispositivo.
- Al termine del caricamento, attivare il firmware.

Il dispositivo viene aggiornato e poi riavviato.

## 10 Oggetti di comunicazione

### 10.1 Impostazioni dei parametri generali

1	Allgemein	Alarm	1 bit	K - S - -	Alarm	Niedrig
15	Allgemein	Konfiguration zweite Ebene	1 bit	K - S - -	Status	Niedrig
17	Allgemein	Sperrfunktion	1 bit	K - S - -	Status	Niedrig
37	Allgemein	Überwachung	1 bit	K L - Ü -	Schalten	Niedrig

Fig. 45: Oggetti di comunicazione - Generale

#### Generale - Blocco

N.	Nome	Funzione oggetto	Lunghezza	Tipo di dati	Segnalatori
17	generale	Funzione di disattivazione	1 bit	DPT_Status	C, W

Tab. 106: Oggetto di comunicazione - Blocco

Questo oggetto è sempre visibile in **Generale - Blocco** e può essere parametrizzato.

#### Generale - Configurazione secondo livello

N.	Nome	Funzione oggetto	Lunghezza	Tipo di dati	Segnalatori
15	generale	Configurazione secondo livello	1 bit	DPT_Status	C, W

Tab. 107: Oggetto di comunicazione - Configurazione secondo livello

Questo oggetto viene attivato se il parametro Modalità a 2 canali è attivato nel parametro **Generale - Concetto di funzionamento > Configurazione secondo livello**. Questo oggetto consente il comando dei tasti in un secondo livello operativo.

#### Generale - Rivelazione

N.	Nome	Funzione oggetto	Lunghezza	Tipo di dati	Segnalatori
37	generale	Rivelazione	1 bit	DPT_Switching	K,L,Ü

Tab. 108: Oggetto di comunicazione - Rivelazione

Questo oggetto viene attivato se il parametro Modalità a 2 canali è attivo nel parametro **Generale - Rivelazione - Rivelazione**. Questo oggetto consente il comando dei tasti in un secondo livello operativo.

### 10.2 Gestione LED

Nummer	Name	Objektfunktion	Verbunden mit	Gruppenadre:	Länge	K	L	S	Ü	A	Datentyp	Priorität
9	LED management	Hintergrundbeleuchtung -...			1 byte	K	-	S	-	A	Prozent (0..100%)	Niedrig
10	LED management	Hintergrundbeleuchtung -...			1 byte	K	-	S	-	A	Prozent (0..100%)	Niedrig
11	LED management	Tag/Nacht			1 bit	K	-	S	-	A	Status	Niedrig
13	LED management	Geräte-Status-LED - Helligk...			1 byte	K	-	S	-	A	Prozent (0..100%)	Niedrig
14	LED management	Geräte-Status-LED - Helligk...			1 byte	K	-	S	-	A	Prozent (0..100%)	Niedrig
56	LED management	Geräte-Status-LED - ON/OFF			1 bit	K	-	S	-	A	Schalten	Niedrig
57	LED management	Hintergrundbeleuchtung -...			1 bit	K	-	S	-	A	Schalten	Niedrig

Fig. 46: Oggetto di comunicazione - Gestione LED - Generale

N.	Nome	Funzione oggetto	Lunghezza	Tipo di dati	Segnalatori
9	Gestione LED	Retroilluminazione - luminosità diurna	1 byte	DPT_Percentage (0...100%)	C,W,U
10	Gestione LED	Retroilluminazione - luminosità notturna	1 byte	DPT_Percentage (0...100%)	C,W,U
11	Gestione LED	Day/night (Giorno/Notte)	1 bit	DPT_Status	C,W,U
13	Gestione LED	LED di stato del dispositivo - luminosità diurna	1 byte	DPT_Percentage (0...100%)	C,W,U
14	Gestione LED	LED di stato del dispositivo - luminosità notturna	1 byte	DPT_Percentage (0...100%)	C,W,U
56	Gestione LED	LED di stato del dispositivo - ON/OFF	1 byte	DPT_Switching	C,W,U
57	Gestione LED	Retroilluminazione	1 byte	DPT_Switching	C,W,U
7	Gestione LED	Retroilluminazione - Indicatore di stato	1 bit	DPT_Switching	C, W, T, U

Tab. 109: Oggetto di comunicazione - Gestione LED - Generale

Gli oggetti 11, 56 e 57 diventano visibili se la voce **GESTIONE LED** è selezionata in **Gestione LED - Generale - Retroilluminazione LED**. Se qui è selezionato anche uno dei valori per l'indicatore di stato nella funzione di retroilluminazione, è visibile l'oggetto 7

Se il segno di spunta è impostato anche per il valore di luminosità, l'esercizio diurno/notturno può essere modificato tramite l'oggetto, gli oggetti 9, 10, 13, 14 sono visibili

## 10.3 Gestione LED - LED di stato globale

Nummer	Name	Objektfunktion	Verbunden mit	Gruppenadresse	Länge	K	L	S	Ü	A	Datentyp
50	LED management	Farbe 1			3 bytes	K	-	S	Ü	A	RGB Wert 3x(0..255)
51	LED management	Farbe 2			3 bytes	K	-	S	Ü	A	RGB Wert 3x(0..255)
52	LED management	Farbe 3			3 bytes	K	-	S	Ü	A	RGB Wert 3x(0..255)
53	LED management	Farbe 4			3 bytes	K	-	S	Ü	A	RGB Wert 3x(0..255)
54	LED management	Farbe 5			3 bytes	K	-	S	Ü	A	RGB Wert 3x(0..255)
55	LED management	Farbe 6			3 bytes	K	-	S	Ü	A	RGB Wert 3x(0..255)

Fig. 47: Oggetto di comunicazione - Gestione LED - LED di stato globale

N.	Nome	Funzione oggetto	Lunghezza	Tipo di dati	Segnalatori
50	Gestione LED	Colore 1	3 byte	DPT_RGB value 3x(0...255)(°C)	C, W, T, U
51	Gestione LED	Colore 2	3 byte	DPT_RGB value 3x(0...255)(°C)	C, W, T, U
52	Gestione LED	Colore 3	3 byte	DPT_RGB value 3x(0...255)(°C)	C, W, T, U
53	Gestione LED	Colore 4	3 byte	DPT_RGB value 3x(0...255)(°C)	C, W, T, U
54	Gestione LED	Colore 5	3 byte	DPT_RGB value 3x(0...255)(°C)	C, W, T, U
55	Gestione LED	Colore 6	3 byte	DPT_RGB value 3x(0...255)(°C)	C, W, T, U

Tab. 110: Oggetto di comunicazione - Gestione LED - LED di stato globale

Questo oggetto viene attivato se il parametro **Concetto colore LED di stato** è attivo in **Gestione LED - LED di stato**.

Questi oggetti sono responsabili a livello globale del concetto di colore di tutti i LED di stato del dispositivo.

## 10.4 Commutazione/toggling

132	Taste 1	Schalten	1 bit	K L - Ü - Schalten	Niedrig
133	Taste 1	Statusanzeige Schalten	1 bit	K - S Ü A Schalten	Niedrig
136	Taste 2	Schalten	1 bit	K L - Ü - Schalten	Niedrig
137	Taste 2	Statusanzeige Schalten	1 bit	K - S Ü A Schalten	Niedrig
140	Taste 3	Schalten	1 bit	K L - Ü - Schalten	Niedrig
141	Taste 3	Statusanzeige Schalten	1 bit	K - S Ü A Schalten	Niedrig
144	Taste 4	Schalten	1 bit	K L - Ü - Schalten	Niedrig
145	Taste 4	Statusanzeige Schalten	1 bit	K - S Ü A Schalten	Niedrig
148	Taste 5	Schalten	1 bit	K L - Ü - Schalten	Niedrig
152	Taste 6	Schalten	1 bit	K L - Ü - Schalten	Niedrig
156	Taste 7	Schalten	1 bit	K L - Ü - Schalten	Niedrig
160	Taste 8	Schalten	1 bit	K L - Ü - Schalten	Niedrig
161	Taste 8	Statusanzeige Schalten	1 bit	K - S Ü A Schalten	Niedrig

Fig. 48: Oggetti di comunicazione - Commutazione/toggling

N.	Nome	Funzione oggetto	Lunghezza	Tipo di dati	Segnalatori
132, 136, 140, 144, 148, 152, 156, 160	Tasto x	Commutazione	1 bit	DPT_Switching	C, R, T
133, 137, 141, 145, 149, 153, 157, 161	Tasto x	Indicatore stato azionamento	1 bit	DPT_Switching	C, W, T, U

Tab. 111: Oggetti di comunicazione - Commutazione/toggling

Gli oggetti (132, 136, 140, 144, 148, 152, 156, 160) diventano visibili se si seleziona **Commutazione/toggling** e la funzione **quando si preme o si rilascia il tasto On o Off**.

Oltre agli oggetti sopra elencati, questi oggetti (133, 137, 141, 145, 149, 153, 157, 161) diventano visibili se si seleziona il valore **Toggle** per la stessa funzione.

## 10.5 Regolazione luce

### Aumento (On) - Diminuzione (Off)

172	Taste 1	Schalten	1 bit	K L - Ü -	Schalten
173	Taste 1	Dimmen	4 bit	K L - Ü -	Dimmer Schritt
174	Taste 1	Statusanzeige Schalten	1 bit	K - S Ü A	Schalten
178	Taste 2	Schalten	1 bit	K L - Ü -	Schalten
179	Taste 2	Dimmen	4 bit	K L - Ü -	Dimmer Schritt
180	Taste 2	Statusanzeige Schalten	1 bit	K - S Ü A	Schalten
184	Taste 3	Schalten	1 bit	K L - Ü -	Schalten
185	Taste 3	Dimmen	4 bit	K L - Ü -	Dimmer Schritt
186	Taste 3	Statusanzeige Schalten	1 bit	K - S Ü A	Schalten
190	Taste 4	Schalten	1 bit	K L - Ü -	Schalten
191	Taste 4	Dimmen	4 bit	K L - Ü -	Dimmer Schritt
192	Taste 4	Statusanzeige Schalten	1 bit	K - S Ü A	Schalten
196	Taste 5	Schalten	1 bit	K L - Ü -	Schalten
197	Taste 5	Dimmen	4 bit	K L - Ü -	Dimmer Schritt
198	Taste 5	Statusanzeige Schalten	1 bit	K - S Ü A	Schalten
202	Taste 6	Schalten	1 bit	K L - Ü -	Schalten
203	Taste 6	Dimmen	4 bit	K L - Ü -	Dimmer Schritt
204	Taste 6	Statusanzeige Schalten	1 bit	K - S Ü A	Schalten
208	Taste 7	Schalten	1 bit	K L - Ü -	Schalten
209	Taste 7	Dimmen	4 bit	K L - Ü -	Dimmer Schritt
210	Taste 7	Statusanzeige Schalten	1 bit	K - S Ü A	Schalten
214	Taste 8	Schalten	1 bit	K L - Ü -	Schalten
215	Taste 8	Dimmen	4 bit	K L - Ü -	Dimmer Schritt
216	Taste 8	Statusanzeige Schalten	1 bit	K - S Ü A	Schalten

Fig. 49: Oggetti di comunicazione - Regolazione luce

N.	Nome	Funzione oggetto	Lunghezza	Tipo di dati	Segnalatori
172, 178, 184, 190, 196, 202, 208, 214	Tasto x	Commutazione	1 bit	DPT_Switching	C, R, T
173, 179, 185, 191, 197, 203, 209, 215	Tasto x	Regolazione luce	4 bit	DPT_Dimmer Step	C, R, T
174, 180, 186, 192, 198, 204, 210, 216	Tasto x	Indicatore stato azionamento	1 bit	DPT_Switching	C, W, T, U

Tab. 112: Oggetti di comunicazione - Regolazione luce

Questi oggetti (172, 178, 184, 190, 196, 202, 208, 214) si attivano se nei parametri di ogni singolo tasto è selezionata la funzione Regolazione luce - Incremento (On) - Decremento (Off). Questi oggetti trasmettono un comando a 1 bit al canale dell'attuatore e attivano un comando di azionamento quando viene premuto un tasto. Questi oggetti (173, 179, 185, 191, 197, 203, 209, 215) attivano un comando a 4 bit sul bus nella stessa funzione e regolano l'illuminazione.

Gli oggetti indicatori di stato (174, 180, 186, 192, 198, 204, 210, 216) sono visibili se la funzione Regolazione luce - Aumento (Toggle), diminuzione (Toggle) o Aumento (Toggle)/Diminuzione (Toggle) è attivata.

**Valore regolazione luce**

292	Taste 1	Dimmwert	1 byte	K L - Ü	Prozent (0..100%)
304	Taste 2	Dimmwert	1 byte	K L - Ü	Prozent (0..100%)
316	Taste 3	Dimmwert	1 byte	K L - Ü	Prozent (0..100%)
328	Taste 4	Dimmwert	1 byte	K L - Ü	Prozent (0..100%)
340	Taste 5	Dimmwert	1 byte	K L - Ü	Prozent (0..100%)
352	Taste 6	Dimmwert	1 byte	K L - Ü	Prozent (0..100%)
364	Taste 7	Dimmwert	1 byte	K L - Ü	Prozent (0..100%)
376	Taste 8	Dimmwert	1 byte	K L - Ü	Prozent (0..100%)

Fig. 50: Oggetti di comunicazione - Valore regolazione luce

N.	Nome	Funzione oggetto	Lunghezza	Tipo di dati	Segnalatori
292, 304, 316, 328, 340, 352, 364, 376	Tasto x	Valore regolazione luce	1 byte	DPT_Percentage (0...100%)	C, R, T

Tab. 113: Oggetti di comunicazione - Regolazione luce

Questi oggetti si attivano se nei parametri di ogni singolo tasto è selezionata la funzione Regolazione luce - Valore regolazione luce. Questi oggetti trasmettono un comando a 1 byte al canale dell'attuatore e trasmettono un comando di valore quando viene premuto un tasto.

## 10.6 Veneziane/Tapparelle

### Tapparelle - Su/Giù/Arresto

232	Taste 1	Stopp (Kurzzeit)	1 bit	K L - Ü -	Auslöser	Niedrig
233	Taste 1	Auf/Ab	1 bit	K L - Ü -	Auf/Ab	Niedrig
238	Taste 2	Stopp (Kurzzeit)	1 bit	K L - Ü -	Auslöser	Niedrig
239	Taste 2	Auf/Ab	1 bit	K L - Ü -	Auf/Ab	Niedrig
244	Taste 3	Stopp (Kurzzeit)	1 bit	K L - Ü -	Auslöser	Niedrig
245	Taste 3	Auf/Ab	1 bit	K L - Ü -	Auf/Ab	Niedrig
250	Taste 4	Stopp (Kurzzeit)	1 bit	K L - Ü -	Auslöser	Niedrig
251	Taste 4	Auf/Ab	1 bit	K L - Ü -	Auf/Ab	Niedrig
259	Taste 5	Position in %	1 byte	K L - Ü -	Prozent (0..100%)	Niedrig
262	Taste 6	Stopp (Kurzzeit)	1 bit	K L - Ü -	Auslöser	Niedrig
263	Taste 6	Auf/Ab	1 bit	K L - Ü -	Auf/Ab	Niedrig
268	Taste 7	Stopp (Kurzzeit)	1 bit	K L - Ü -	Auslöser	Niedrig
269	Taste 7	Auf/Ab	1 bit	K L - Ü -	Auf/Ab	Niedrig
274	Taste 8	Stopp (Kurzzeit)	1 bit	K L - Ü -	Auslöser	Niedrig
275	Taste 8	Auf/Ab	1 bit	K L - Ü -	Auf/Ab	Niedrig

Fig. 51: Oggetti di comunicazione - Veneziane/Tapparelle

N.	Nome	Funzione oggetto	Lunghezza	Tipo di dati	Segnalatori
233, 239, 245, 251, 257, 263, 269, 275	Tasto x	Su/giù	1 bit	DPT_Up/Down	C, R, T
232, 238, 244, 250, 256, 262, 268, 274	Tasto x	Arresto (livello)	1 bit	DPT_trigger	C, R, T

Tab. 114: Oggetti di comunicazione - Tapparelle/veneziane - Su/Giù/Arresto

Questi oggetti sono visibili se nei parametri di ogni singolo tasto è selezionata la funzione Tapparelle/veneziane - Tapparelle.

Gli oggetti (233, 239, 245, 251, 257, 263, 269, 275) trasmettono un comando a 1 bit al canale dell'attuatore quando viene premuto il tasto e attivano un comando di azionamento "move" Su/Giù.

Gli oggetti (232, 238, 244, 250, 256, 262, 268, 274) trasmettono un comando a 1 bit al canale dell'attuatore alla pressione breve del tasto e attivano un comando di arresto.

### Tapparelle - Posizione (0-100%)

235	Taste 1	Position in %	1 byte	K L - Ü -	Prozent (0..100%)	Niedrig
241	Taste 2	Position in %	1 byte	K L - Ü -	Prozent (0..100%)	Niedrig
247	Taste 3	Position in %	1 byte	K L - Ü -	Prozent (0..100%)	Niedrig
253	Taste 4	Position in %	1 byte	K L - Ü -	Prozent (0..100%)	Niedrig
259	Taste 5	Position in %	1 byte	K L - Ü -	Prozent (0..100%)	Niedrig
265	Taste 6	Position in %	1 byte	K L - Ü -	Prozent (0..100%)	Niedrig
271	Taste 7	Position in %	1 byte	K L - Ü -	Prozent (0..100%)	Niedrig
277	Taste 8	Position in %	1 byte	K L - Ü -	Prozent (0..100%)	Niedrig

Fig. 52: Oggetti di comunicazione - Tapparelle - Posizione

N.	Nome	Funzione oggetto	Lunghezza	Tipo di dati	Segnalatori
233, 239, 245, 251, 257, 263, 269, 275	Tasto x	Posizione in %	1 byte	DPT_Percentage (0...100%)	C, R, T

Tab. 115: Oggetti di comunicazione - Tapparelle - Posizione

Questi oggetti si attivano se nei parametri di ogni singolo tasto è selezionata la funzione Tapparelle/veneziane - Tapparelle - Posizione (0-100%). Alla pressione del tasto viene trasmesso al bus un comando a 1 byte e il valore percentuale precedentemente impostato viene trasmesso alla tapparella nella posizione impostata.

### Veneziane - Su/Giù/Arresto

232	Taste 1	Lamellenschr./Stopp (Kurzzeit)	1 bit	K L - Ü - Schritt	Niedrig
233	Taste 1	Auf/Ab	1 bit	K L - Ü - Auf/Ab	Niedrig
238	Taste 2	Lamellenschr./Stopp (Kurzzeit)	1 bit	K L - Ü - Schritt	Niedrig
239	Taste 2	Auf/Ab	1 bit	K L - Ü - Auf/Ab	Niedrig
244	Taste 3	Lamellenschr./Stopp (Kurzzeit)	1 bit	K L - Ü - Schritt	Niedrig
245	Taste 3	Auf/Ab	1 bit	K L - Ü - Auf/Ab	Niedrig
250	Taste 4	Lamellenschr./Stopp (Kurzzeit)	1 bit	K L - Ü - Schritt	Niedrig
251	Taste 4	Auf/Ab	1 bit	K L - Ü - Auf/Ab	Niedrig
256	Taste 5	Lamellenschr./Stopp (Kurzzeit)	1 bit	K L - Ü - Schritt	Niedrig
257	Taste 5	Auf/Ab	1 bit	K L - Ü - Auf/Ab	Niedrig
262	Taste 6	Lamellenschr./Stopp (Kurzzeit)	1 bit	K L - Ü - Schritt	Niedrig
263	Taste 6	Auf/Ab	1 bit	K L - Ü - Auf/Ab	Niedrig
268	Taste 7	Stopp (Kurzzeit)	1 bit	K L - Ü - Auslöser	Niedrig
269	Taste 7	Auf/Ab	1 bit	K L - Ü - Auf/Ab	Niedrig
274	Taste 8	Lamellenschr./Stopp (Kurzzeit)	1 bit	K L - Ü - Schritt	Niedrig
275	Taste 8	Auf/Ab	1 bit	K L - Ü - Auf/Ab	Niedrig

Fig. 53: Oggetti di comunicazione - Veneziane Su/Giù/Arresto

N.	Nome	Funzione oggetto	Lunghezza	Tipo di dati	Segnalatori
233, 239, 245, 251, 257, 263, 269, 275	Tasto x	Su/giù	1 bit	DPT_Up/Down	C, R, T
232, 238, 244, 250, 256, 262, 268, 274	Tasto x	Livello lamine/(livello) arresto	1 bit	DPT_Step	C, R, T

Tab. 116: Oggetti di comunicazione - Veneziane - Su/Giù/Arresto

Questi oggetti sono visibili se nei parametri di ogni singolo tasto è selezionata la funzione Tapparelle/veneziane - Su-Giù/Su/Giù/Arresto.

Gli oggetti (233, 239, 245, 251, 257, 263, 269, 275) trasmettono un comando a 1 bit al canale dell'attuatore quando viene premuto il tasto e attivano un comando di azionamento "move" Su/Giù.

Gli oggetti (232, 238, 244, 250, 256, 262, 268, 274) trasmettono un comando a 1 bit al canale dell'attuatore alla pressione breve del tasto e attivano un comando Slat Step o Stop.

### Veneziane - Posizione/Angolo lamine

235	Taste 1	Position in %	1 byte	K L - Ü -	Prozent (0..100%)	Niedrig
236	Taste 1	Lamellenwinkel in %	1 byte	K L - Ü -	Prozent (0..100%)	Niedrig
241	Taste 2	Position in %	1 byte	K L - Ü -	Prozent (0..100%)	Niedrig
242	Taste 2	Lamellenwinkel in %	1 byte	K L - Ü -	Prozent (0..100%)	Niedrig
247	Taste 3	Position in %	1 byte	K L - Ü -	Prozent (0..100%)	Niedrig
248	Taste 3	Lamellenwinkel in %	1 byte	K L - Ü -	Prozent (0..100%)	Niedrig
253	Taste 4	Position in %	1 byte	K L - Ü -	Prozent (0..100%)	Niedrig
254	Taste 4	Lamellenwinkel in %	1 byte	K L - Ü -	Prozent (0..100%)	Niedrig
259	Taste 5	Position in %	1 byte	K L - Ü -	Prozent (0..100%)	Niedrig
260	Taste 5	Lamellenwinkel in %	1 byte	K L - Ü -	Prozent (0..100%)	Niedrig
265	Taste 6	Position in %	1 byte	K L - Ü -	Prozent (0..100%)	Niedrig
266	Taste 6	Lamellenwinkel in %	1 byte	K L - Ü -	Prozent (0..100%)	Niedrig
271	Taste 7	Position in %	1 byte	K L - Ü -	Prozent (0..100%)	Niedrig
272	Taste 7	Lamellenwinkel in %	1 byte	K L - Ü -	Prozent (0..100%)	Niedrig
277	Taste 8	Position in %	1 byte	K L - Ü -	Prozent (0..100%)	Niedrig
278	Taste 8	Lamellenwinkel in %	1 byte	K L - Ü -	Prozent (0..100%)	Niedrig

Fig. 54: Oggetti di comunicazione - Veneziane - Posizione/Angolo lamine

N.	Nome	Funzione oggetto	Lunghezza	Tipo di dati	Segnalatori
235, 241, 247, 253, 259, 265, 271, 277	Tasto x	Posizione in %	1 byte	DPT_Percentage (0...100%)	C, R, T
236, 242, 248, 254, 260, 266, 272, 278	Tasto x	Posizione in %	1 byte	DPT_Percentage (0...100%)	C, R, T

Tab. 117: Oggetti di comunicazione - Veneziane - Posizione/Angolo lamine

Questi oggetti sono visibili se nei parametri di ogni singolo tasto è selezionato Tapparelle/veneziane - Posizione veneziane (0-100%) - Angolo lamine (0-100%) - Posizione/Angolo lamine (0-100%).

Alla pressione del tasto, un comando a 1 byte viene trasmesso al bus come valore percentuale e la posizione delle veneziane o l'angolo delle lamine vengono modificati secondo l'impostazione.

## 10.7 Temporizzatore

132	Taste 1	Zeitschalter	1 bit	K	-	-	Ü	-	Start/Stop	Niedrig
136	Taste 2	Zeitschalter	1 bit	K	-	-	Ü	-	Start/Stop	Niedrig
140	Taste 3	Zeitschalter	1 bit	K	-	-	Ü	-	Start/Stop	Niedrig
144	Taste 4	Zeitschalter	1 bit	K	-	-	Ü	-	Start/Stop	Niedrig
148	Taste 5	Zeitschalter	1 bit	K	-	-	Ü	-	Start/Stop	Niedrig
152	Taste 6	Zeitschalter	1 bit	K	-	-	Ü	-	Start/Stop	Niedrig
156	Taste 7	Zeitschalter	1 bit	K	-	-	Ü	-	Start/Stop	Niedrig
160	Taste 8	Zeitschalter	1 bit	K	-	-	Ü	-	Start/Stop	Niedrig

Fig. 55: Oggetto di comunicazione - Temporizzatore

N.	Nome	Funzione oggetto	Lunghezza	Tipo di dati	Segnalatori
132, 136, 140, 144, 148, 152, 156, 160	Tasto x	Temporizzatore	1 bit	DPT_Start/Stop	C, R, T

Tab. 118: Oggetto di comunicazione - Temporizzatore

Questi oggetti vengono attivati quando la funzione Temporizzatore è selezionata nei parametri di ogni singolo tasto/bilanciere. Alla pressione di un tasto questi oggetti trasmettono un comando a 1 bit al canale dell'attuatore e attivano un comando Start/Stop.

## 10.8 Valore 1 byte

292	Taste 1	Wert (0-255)	1 byte	K L - Ü -	Zählimpulse (0..255)	Niedrig
304	Taste 2	Wert (0-255)	1 byte	K L - Ü -	Zählimpulse (0..255)	Niedrig
316	Taste 3	Wert (0-255)	1 byte	K L - Ü -	Zählimpulse (0..255)	Niedrig
328	Taste 4	Wert (0-255)	1 byte	K L - Ü -	Zählimpulse (0..255)	Niedrig
340	Taste 5	Wert in %	1 byte	K L - Ü -	Prozent (0..100%)	Niedrig
352	Taste 6	Wert in %	1 byte	K L - Ü -	Prozent (0..100%)	Niedrig
364	Taste 7	Wert in %	1 byte	K L - Ü -	Prozent (0..100%)	Niedrig
376	Taste 8	Wert in %	1 byte	K L - Ü -	Prozent (0..100%)	Niedrig

Fig. 56: Oggetti di comunicazione - Valore 1 byte

N.	Nome	Funzione oggetto	Lunghezza	Tipo di dati	Segnalatori
292, 304, 316, 328, 340, 352, 364, 376	Tasto x	Valore in %	1 byte	DPT_Percentage (0...100%)	C, R, T
292, 304, 316, 328, 340, 352, 364, 376	Tasto x	Valore (0-255)	1 byte	DPT_Counting pulse (0...255)	C, R, T

Tab. 119: Oggetti di comunicazione - Valore 1 byte

Questi oggetti vengono attivati se nei parametri di ogni singolo tasto è selezionata la funzione Valore 1 byte. Alla pressione di un tasto questi oggetti trasmettono un comando a 1 byte come valore fisso (0...255) o percentuale (0...100%) al canale dell'attuatore e attivano un comando. Questo comando può servire, ad esempio, ad assegnare un valore fisso di regolazione luce al canale di un regolatore luce.

## 10.9 Valore 2 byte

292	Taste 1	Wert (0-65535)	2 bytes	K L - Ü - Pulse	Niedrig
304	Taste 2	Wert (0-65535)	2 bytes	K L - Ü - Pulse	Niedrig
316	Taste 3	Wert (0-65535)	2 bytes	K L - Ü - Pulse	Niedrig
328	Taste 4	Temperatur	2 bytes	K L - Ü - Temperatur (°C)	Niedrig
340	Taste 5	Temperatur	2 bytes	K L - Ü - Temperatur (°C)	Niedrig
352	Taste 6	Temperatur	2 bytes	K L - Ü - Temperatur (°C)	Niedrig
364	Taste 7	Helligkeit	2 bytes	K L - Ü - Lux (Lux)	Niedrig
376	Taste 8	Helligkeit	2 bytes	K L - Ü - Lux (Lux)	Niedrig

Fig. 57: Oggetti di comunicazione - Valore 2 byte

N.	Nome	Funzione oggetto	Lunghezza	Tipo di dati	Segnalatori
292, 304, 316, 328, 340, 352, 364, 376	Tasto x	Valore (0-65535)	2 byte	DPT_Pulse	C, R, T
292, 304, 316, 328, 340, 352, 364, 376	Tasto x	Temperatura	2 byte	DPT_Temperature (°C)	C, R, T
292, 304, 316, 328, 340, 352, 364, 376	Tasto x	Luminosità	2 byte	DPT_Lux (Lux)	C, R, T

Tab. 120: Oggetti di comunicazione - Valore 2 byte

Questi oggetti vengono attivati se nei parametri di ogni singolo tasto è selezionata la funzione Valore 2 byte. Questi oggetti trasmettono un comando a 2 byte come valore fisso (0...65535), valore di temperatura (0...40°C) o valore di luminosità (0...1000 Lux) al canale dell'attuatore e attivano un comando quando viene premuto un tasto. Questo comando può servire, ad esempio, ad assegnare un valore fisso di regolazione luce a un canale di un regolatore luce o a modificare la temperatura impostata in un termostato ambiente.

## 10.10 Regolazione colore

292	Taste 1	Farbtemperatur	2 bytes	K L - Ü -	Absolute Farbtemper... Niedrig
304	Taste 2	Farbtemperatur	2 bytes	K L - Ü -	Absolute Farbtemper... Niedrig
316	Taste 3	RGB Werte	3 bytes	K L - Ü -	RGB Wert 3x(0..255) Niedrig
328	Taste 4	RGB Werte	3 bytes	K L - Ü -	RGB Wert 3x(0..255) Niedrig
340	Taste 5	RGBW Werte	6 bytes	K L - Ü -	RGB Wert 4x(0..255) Niedrig
352	Taste 6	RGBW Werte	6 bytes	K L - Ü -	RGB Wert 4x(0..255) Niedrig
364	Taste 7	XY Werte	6 bytes	K L - Ü -	Farbe xyY Niedrig
376	Taste 8	XY Werte	6 bytes	K L - Ü -	Farbe xyY Niedrig

Fig. 58: Oggetti di comunicazione - Regolazione colore

N.	Nome	Funzione oggetto	Lunghezza	Tipo di dati	Segnalatori
292, 304, 316, 328, 340, 352, 364, 376	Tasto x	Temperatura di colore K	2 byte	DPT_Absolute colour temperature	C, R, T
292, 304, 316, 328, 340, 352, 364, 376	Tasto x	Valori RGB	3 byte	DPT_RGB value 3x(0...255)	C, R, T
292, 304, 316, 328, 340, 352, 364, 376	Tasto x	Valori RGBW	6 byte	DPT_RGB value 4x(0...255)	C, R, T
292, 304, 316, 328, 340, 352, 364, 376	Tasto x	Valori XY	6 byte	DPT_Colour xy	C, R, T

Tab. 121: Oggetti di comunicazione - Regolazione colore

Questi oggetti sono visibili se per il tasto è selezionata la funzione Regolazione colore.

La funzione oggetto Temperatura colore viene utilizzata per trasmettere un valore di bianco esattamente corrispondente (oggetto di gruppo a 2 byte)

La funzione oggetto Valore RGB viene utilizzata per trasmettere un valore colore rosso-verde-blu / HSV impostato (H=valore colore, S=saturazione colore, V=luminosità) (oggetto di gruppo a 3 byte).

La funzione oggetto Valore RGBW viene utilizzata per trasmettere un valore colore rosso-verde-blu / HSV impostato (H=valore colore, S=saturazione colore, V=luminosità) (oggetto di gruppo a 6 byte), compreso il valore del bianco, che deve essere impostato mediante il cursore del valore colore W.

La funzione oggetto Valori XY viene utilizzata per trasmettere un valore colore impostato in base alla norma CIE (sistema colorimetrico standard) tramite coordinate XY e luminosità.

**Regolazione colore - Valore RGB - Oggetti RGB separati**

293	Taste 1	Rot Wert	1 byte	K L - Ü - Prozent (0..100%)	Niedrig
294	Taste 1	Grün Wert	1 byte	K L - Ü - Prozent (0..100%)	Niedrig
295	Taste 1	Blau Wert	1 byte	K L - Ü - Prozent (0..100%)	Niedrig
305	Taste 2	Rot Wert	1 byte	K L - Ü - Prozent (0..100%)	Niedrig
306	Taste 2	Grün Wert	1 byte	K L - Ü - Prozent (0..100%)	Niedrig
307	Taste 2	Blau Wert	1 byte	K L - Ü - Prozent (0..100%)	Niedrig
317	Taste 3	Rot Wert	1 byte	K L - Ü - Prozent (0..100%)	Niedrig
318	Taste 3	Grün Wert	1 byte	K L - Ü - Prozent (0..100%)	Niedrig
319	Taste 3	Blau Wert	1 byte	K L - Ü - Prozent (0..100%)	Niedrig
329	Taste 4	Rot Wert	1 byte	K L - Ü - Prozent (0..100%)	Niedrig
330	Taste 4	Grün Wert	1 byte	K L - Ü - Prozent (0..100%)	Niedrig
331	Taste 4	Blau Wert	1 byte	K L - Ü - Prozent (0..100%)	Niedrig
341	Taste 5	Rot Wert	1 byte	K L - Ü - Prozent (0..100%)	Niedrig
342	Taste 5	Grün Wert	1 byte	K L - Ü - Prozent (0..100%)	Niedrig
343	Taste 5	Blau Wert	1 byte	K L - Ü - Prozent (0..100%)	Niedrig
353	Taste 6	Rot Wert	1 byte	K L - Ü - Prozent (0..100%)	Niedrig
354	Taste 6	Grün Wert	1 byte	K L - Ü - Prozent (0..100%)	Niedrig
355	Taste 6	Blau Wert	1 byte	K L - Ü - Prozent (0..100%)	Niedrig
365	Taste 7	Rot Wert	1 byte	K L - Ü - Prozent (0..100%)	Niedrig
366	Taste 7	Grün Wert	1 byte	K L - Ü - Prozent (0..100%)	Niedrig
367	Taste 7	Blau Wert	1 byte	K L - Ü - Prozent (0..100%)	Niedrig
377	Taste 8	Rot Wert	1 byte	K L - Ü - Prozent (0..100%)	Niedrig
378	Taste 8	Grün Wert	1 byte	K L - Ü - Prozent (0..100%)	Niedrig
379	Taste 8	Blau Wert	1 byte	K L - Ü - Prozent (0..100%)	Niedrig

Fig. 59: Oggetti di comunicazione - Valore RGB - Oggetti RGB separati

N.	Nome	Funzione oggetto	Lunghezza	Tipo di dati	Segnalatori
293, 305, 317, 329, 341, 353, 365, 377	Tasto x	Valore rosso	1 byte	DPT_Percentage (0...100%)	C, R, T
294, 306, 318, 330, 342, 354, 366, 378	Tasto x	Valore verde	1 byte	DPT_Percentage (0...100%)	C, R, T
295, 307, 319, 331, 343, 355, 367, 379	Tasto x	Valore blu	1 byte	DPT_Percentage (0...100%)	C, R, T

Tab. 122: Oggetti di comunicazione - Valore RGB - Oggetti RGB separati

Questi oggetti sono visibili se il tasto è selezionato per la funzione Regolazione colore e per la funzione oggetto Valore RGB - Oggetti RGB separati. Ogni volta che si preme un tasto, viene trasmesso al bus un valore a 1 byte per ogni canale di colore (rosso/verde/blu) e, ad esempio, viene modificato il colore luce di una lampada RGB.

Regolazione colore - Valore RGB - Oggetti HSV separati

293	Taste 1	Farbton	1 byte	K L - Ü - Winkel (Grad)	Niedrig
294	Taste 1	Sättigung	1 byte	K L - Ü - Prozent (0..100%)	Niedrig
295	Taste 1	Helligkeit	1 byte	K L - Ü - Prozent (0..100%)	Niedrig
305	Taste 2	Farbton	1 byte	K L - Ü - Winkel (Grad)	Niedrig
306	Taste 2	Sättigung	1 byte	K L - Ü - Prozent (0..100%)	Niedrig
307	Taste 2	Helligkeit	1 byte	K L - Ü - Prozent (0..100%)	Niedrig
317	Taste 3	Farbton	1 byte	K L - Ü - Winkel (Grad)	Niedrig
318	Taste 3	Sättigung	1 byte	K L - Ü - Prozent (0..100%)	Niedrig
319	Taste 3	Helligkeit	1 byte	K L - Ü - Prozent (0..100%)	Niedrig
329	Taste 4	Farbton	1 byte	K L - Ü - Winkel (Grad)	Niedrig
330	Taste 4	Sättigung	1 byte	K L - Ü - Prozent (0..100%)	Niedrig
331	Taste 4	Helligkeit	1 byte	K L - Ü - Prozent (0..100%)	Niedrig
341	Taste 5	Farbton	1 byte	K L - Ü - Winkel (Grad)	Niedrig
342	Taste 5	Sättigung	1 byte	K L - Ü - Prozent (0..100%)	Niedrig
343	Taste 5	Helligkeit	1 byte	K L - Ü - Prozent (0..100%)	Niedrig
353	Taste 6	Farbton	1 byte	K L - Ü - Winkel (Grad)	Niedrig
354	Taste 6	Sättigung	1 byte	K L - Ü - Prozent (0..100%)	Niedrig
355	Taste 6	Helligkeit	1 byte	K L - Ü - Prozent (0..100%)	Niedrig
365	Taste 7	Farbton	1 byte	K L - Ü - Winkel (Grad)	Niedrig
366	Taste 7	Sättigung	1 byte	K L - Ü - Prozent (0..100%)	Niedrig
367	Taste 7	Helligkeit	1 byte	K L - Ü - Prozent (0..100%)	Niedrig
377	Taste 8	Farbton	1 byte	K L - Ü - Winkel (Grad)	Niedrig
378	Taste 8	Sättigung	1 byte	K L - Ü - Prozent (0..100%)	Niedrig
379	Taste 8	Helligkeit	1 byte	K L - Ü - Prozent (0..100%)	Niedrig

Fig. 60: Oggetti di comunicazione - Valore RGB - Oggetti HSV separati

N.	Nome	Funzione oggetto	Lunghezza	Tipo di dati	Segnalatori
293, 305, 317, 329, 341, 353, 365, 377	Tasto x	Tonalità colore	1 byte	DPT_Angle	C, R, T
294, 306, 318, 330, 342, 354, 366, 378	Tasto x	Saturazione	1 byte	DPT_Percentage (0...100%)	C, R, T
295, 307, 319, 331, 343, 355, 367, 379	Tasto x	Luminosità	1 byte	DPT_Percentage (0...100%)	C, R, T

Tab. 123: Oggetti di comunicazione - Valore RGB - Oggetti HSV separati

Questi oggetti sono visibili se il tasto è selezionato per la funzione Regolazione colore e per la funzione oggetto Valore RGB - Oggetti HSV separati. Ogni volta che si preme un tasto, viene trasmesso al bus un valore a 1 byte per la tonalità, la saturazione e la luminosità e, ad esempio, viene modificato il colore luce di una lampada RGB.

Regolazione colore - Valore RGBW - Oggetti RGBW separati

293	Taste 1	Rot Wert	1 byte	K L - Ü -	Prozent (0..100%)	Niedrig
294	Taste 1	Grün Wert	1 byte	K L - Ü -	Prozent (0..100%)	Niedrig
295	Taste 1	Blau Wert	1 byte	K L - Ü -	Prozent (0..100%)	Niedrig
296	Taste 1	Weiß Wert	1 byte	K L - Ü -	Prozent (0..100%)	Niedrig
305	Taste 2	Rot Wert	1 byte	K L - Ü -	Prozent (0..100%)	Niedrig
306	Taste 2	Grün Wert	1 byte	K L - Ü -	Prozent (0..100%)	Niedrig
307	Taste 2	Blau Wert	1 byte	K L - Ü -	Prozent (0..100%)	Niedrig
308	Taste 2	Weiß Wert	1 byte	K L - Ü -	Prozent (0..100%)	Niedrig
317	Taste 3	Rot Wert	1 byte	K L - Ü -	Prozent (0..100%)	Niedrig
318	Taste 3	Grün Wert	1 byte	K L - Ü -	Prozent (0..100%)	Niedrig
319	Taste 3	Blau Wert	1 byte	K L - Ü -	Prozent (0..100%)	Niedrig
320	Taste 3	Weiß Wert	1 byte	K L - Ü -	Prozent (0..100%)	Niedrig
329	Taste 4	Rot Wert	1 byte	K L - Ü -	Prozent (0..100%)	Niedrig
330	Taste 4	Grün Wert	1 byte	K L - Ü -	Prozent (0..100%)	Niedrig
331	Taste 4	Blau Wert	1 byte	K L - Ü -	Prozent (0..100%)	Niedrig
332	Taste 4	Weiß Wert	1 byte	K L - Ü -	Prozent (0..100%)	Niedrig
341	Taste 5	Rot Wert	1 byte	K L - Ü -	Prozent (0..100%)	Niedrig
342	Taste 5	Grün Wert	1 byte	K L - Ü -	Prozent (0..100%)	Niedrig
343	Taste 5	Blau Wert	1 byte	K L - Ü -	Prozent (0..100%)	Niedrig
344	Taste 5	Weiß Wert	1 byte	K L - Ü -	Prozent (0..100%)	Niedrig
353	Taste 6	Rot Wert	1 byte	K L - Ü -	Prozent (0..100%)	Niedrig
354	Taste 6	Grün Wert	1 byte	K L - Ü -	Prozent (0..100%)	Niedrig
355	Taste 6	Blau Wert	1 byte	K L - Ü -	Prozent (0..100%)	Niedrig
356	Taste 6	Weiß Wert	1 byte	K L - Ü -	Prozent (0..100%)	Niedrig
365	Taste 7	Rot Wert	1 byte	K L - Ü -	Prozent (0..100%)	Niedrig
366	Taste 7	Grün Wert	1 byte	K L - Ü -	Prozent (0..100%)	Niedrig
367	Taste 7	Blau Wert	1 byte	K L - Ü -	Prozent (0..100%)	Niedrig
368	Taste 7	Weiß Wert	1 byte	K L - Ü -	Prozent (0..100%)	Niedrig
377	Taste 8	Rot Wert	1 byte	K L - Ü -	Prozent (0..100%)	Niedrig
378	Taste 8	Grün Wert	1 byte	K L - Ü -	Prozent (0..100%)	Niedrig
379	Taste 8	Blau Wert	1 byte	K L - Ü -	Prozent (0..100%)	Niedrig
380	Taste 8	Weiß Wert	1 byte	K L - Ü -	Prozent (0..100%)	Niedrig

Fig. 61: Oggetti di comunicazione - Valore RGBW - Oggetti RGBW separati

N.	Nome	Funzione oggetto	Lunghezza	Tipo di dati	Segnalatori
293, 305, 317, 329, 341, 353, 365, 377	Tasto x	Valore rosso	1 byte	DPT_Percentage (0...100%)	C, R, T
294, 306, 318, 330, 342, 354, 366, 378	Tasto x	Valore verde	1 byte	DPT_Percentage (0...100%)	C, R, T
295, 307, 319, 331, 343, 355, 367, 379	Tasto x	Valore blu	1 byte	DPT_Percentage (0...100%)	C, R, T
296, 308, 320, 332, 344, 356, 368, 380	Tasto x	Valore bianco	1 byte	DPT_Percentage (0...100%)	C, R, T

Tab. 124: Oggetti di comunicazione - Valore RGBW - Oggetti RGBW separati

Questi oggetti sono visibili se il tasto è selezionato per la funzione Regolazione colore e per la funzione oggetto Valore RGBW - Oggetti RGBW separati. Ogni volta che si preme un tasto, viene trasmesso al bus un valore a 1 byte per ogni canale di colore (rosso/verde/blu/bianco) e, ad esempio, viene modificato il colore luce di una lampada RGBW.

### Regolazione colore - Valore RGBW - Oggetti HSWV separati

293	Taste 1	Farbton	1 byte	K L - Ü -	Winkel (Grad)	Niedrig
294	Taste 1	Sättigung	1 byte	K L - Ü -	Prozent (0..100%)	Niedrig
295	Taste 1	Helligkeit	1 byte	K L - Ü -	Prozent (0..100%)	Niedrig
296	Taste 1	Weiß Wert	1 byte	K L - Ü -	Prozent (0..100%)	Niedrig
305	Taste 2	Farbton	1 byte	K L - Ü -	Winkel (Grad)	Niedrig
306	Taste 2	Sättigung	1 byte	K L - Ü -	Prozent (0..100%)	Niedrig
307	Taste 2	Helligkeit	1 byte	K L - Ü -	Prozent (0..100%)	Niedrig
308	Taste 2	Weiß Wert	1 byte	K L - Ü -	Prozent (0..100%)	Niedrig
317	Taste 3	Farbton	1 byte	K L - Ü -	Winkel (Grad)	Niedrig
318	Taste 3	Sättigung	1 byte	K L - Ü -	Prozent (0..100%)	Niedrig
319	Taste 3	Helligkeit	1 byte	K L - Ü -	Prozent (0..100%)	Niedrig
320	Taste 3	Weiß Wert	1 byte	K L - Ü -	Prozent (0..100%)	Niedrig
329	Taste 4	Farbton	1 byte	K L - Ü -	Winkel (Grad)	Niedrig
330	Taste 4	Sättigung	1 byte	K L - Ü -	Prozent (0..100%)	Niedrig
331	Taste 4	Helligkeit	1 byte	K L - Ü -	Prozent (0..100%)	Niedrig
332	Taste 4	Weiß Wert	1 byte	K L - Ü -	Prozent (0..100%)	Niedrig
341	Taste 5	Farbton	1 byte	K L - Ü -	Winkel (Grad)	Niedrig
342	Taste 5	Sättigung	1 byte	K L - Ü -	Prozent (0..100%)	Niedrig
343	Taste 5	Helligkeit	1 byte	K L - Ü -	Prozent (0..100%)	Niedrig
344	Taste 5	Weiß Wert	1 byte	K L - Ü -	Prozent (0..100%)	Niedrig
353	Taste 6	Farbton	1 byte	K L - Ü -	Winkel (Grad)	Niedrig
354	Taste 6	Sättigung	1 byte	K L - Ü -	Prozent (0..100%)	Niedrig
355	Taste 6	Helligkeit	1 byte	K L - Ü -	Prozent (0..100%)	Niedrig
356	Taste 6	Weiß Wert	1 byte	K L - Ü -	Prozent (0..100%)	Niedrig
365	Taste 7	Farbton	1 byte	K L - Ü -	Winkel (Grad)	Niedrig
366	Taste 7	Sättigung	1 byte	K L - Ü -	Prozent (0..100%)	Niedrig
367	Taste 7	Helligkeit	1 byte	K L - Ü -	Prozent (0..100%)	Niedrig
368	Taste 7	Weiß Wert	1 byte	K L - Ü -	Prozent (0..100%)	Niedrig
377	Taste 8	Farbton	1 byte	K L - Ü -	Winkel (Grad)	Niedrig
378	Taste 8	Sättigung	1 byte	K L - Ü -	Prozent (0..100%)	Niedrig
379	Taste 8	Helligkeit	1 byte	K L - Ü -	Prozent (0..100%)	Niedrig
380	Taste 8	Weiß Wert	1 byte	K L - Ü -	Prozent (0..100%)	Niedrig

Fig. 62: Oggetti di comunicazione - Valore RGBW - Oggetti HSWV separati

N.	Nome	Funzione oggetto	Lunghezza	Tipo di dati	Segnalatori
293, 305, 317, 329, 341, 353, 365, 377	Tasto x	Tonalità colore	1 byte	DPT_Angle	C, R, T
294, 306, 318, 330, 342, 354, 366, 378	Tasto x	Saturazione	1 byte	DPT_Percentage (0...100%)	C, R, T
295, 307, 319, 331, 343, 355, 367, 379	Tasto x	Luminosità	1 byte	DPT_Percentage (0...100%)	C, R, T

Tab. 125: Oggetti di comunicazione - Valore RGBW - Oggetti HSWV separati

N.	Nome	Funzione oggetto	Lunghezza	Tipo di dati	Segnalatori
296, 308, 320, 332, 344, 356, 368, 380	Tasto x	Valore bianco	1 byte	DPT_Percentage (0...100%)	C, R, T

Tab. 125: Oggetti di comunicazione - Valore RGBW - Oggetti HSWV separati

Questi oggetti sono visibili se il tasto è selezionato per la funzione Regolazione colore e per la funzione oggetto Valore RGBW - Oggetti HSWV separati. Ogni volta che si preme un tasto, vengono trasmessi al bus un valore a 1 byte per la tonalità, la saturazione, la luminosità e un valore di bianco e, ad esempio, viene modificato il colore luce di una lampada RGBW.

**Regolazione colore - Valore XY - Oggetti XY separati**

293	Taste 1	X Wert		2 bytes	K L - Ü - Pulse	Niedrig
294	Taste 1	Y Wert		2 bytes	K L - Ü - Pulse	Niedrig
295	Taste 1	XY Helligkeit		1 byte	K L - Ü - Prozent (0..100%)	Niedrig
305	Taste 2	X Wert		2 bytes	K L - Ü - Pulse	Niedrig
306	Taste 2	Y Wert		2 bytes	K L - Ü - Pulse	Niedrig
307	Taste 2	XY Helligkeit		1 byte	K L - Ü - Prozent (0..100%)	Niedrig
317	Taste 3	X Wert		2 bytes	K L - Ü - Pulse	Niedrig
318	Taste 3	Y Wert		2 bytes	K L - Ü - Pulse	Niedrig
319	Taste 3	XY Helligkeit		1 byte	K L - Ü - Prozent (0..100%)	Niedrig
329	Taste 4	X Wert		2 bytes	K L - Ü - Pulse	Niedrig
330	Taste 4	Y Wert		2 bytes	K L - Ü - Pulse	Niedrig
331	Taste 4	XY Helligkeit		1 byte	K L - Ü - Prozent (0..100%)	Niedrig
341	Taste 5	X Wert		2 bytes	K L - Ü - Pulse	Niedrig
342	Taste 5	Y Wert		2 bytes	K L - Ü - Pulse	Niedrig
343	Taste 5	XY Helligkeit		1 byte	K L - Ü - Prozent (0..100%)	Niedrig
353	Taste 6	X Wert		2 bytes	K L - Ü - Pulse	Niedrig
354	Taste 6	Y Wert		2 bytes	K L - Ü - Pulse	Niedrig
355	Taste 6	XY Helligkeit		1 byte	K L - Ü - Prozent (0..100%)	Niedrig
365	Taste 7	X Wert		2 bytes	K L - Ü - Pulse	Niedrig
366	Taste 7	Y Wert		2 bytes	K L - Ü - Pulse	Niedrig
367	Taste 7	XY Helligkeit		1 byte	K L - Ü - Prozent (0..100%)	Niedrig
377	Taste 8	X Wert		2 bytes	K L - Ü - Pulse	Niedrig
378	Taste 8	Y Wert		2 bytes	K L - Ü - Pulse	Niedrig
379	Taste 8	XY Helligkeit		1 byte	K L - Ü - Prozent (0..100%)	Niedrig

Fig. 63: Oggetti di comunicazione - Valore XY - Oggetti XY separati

N.	Nome	Funzione oggetto	Lunghezza	Tipo di dati	Segnalatori
293, 305, 317, 329, 341, 353, 365, 377	Tasto x	Valore X	2 byte	DPT_Pulse	C, R, T
294, 306, 318, 330, 342, 354, 366, 378	Tasto x	Valore Y	2 byte	DPT_Pulse	C, R, T
295, 307, 319, 331,	Tasto x	Luminosità XY	1 byte	DPT_Percentage (0...100%)	C, R, T

Tab. 126: Oggetti di comunicazione - Valore XY - Oggetti XY separati

N.	Nome	Funzione oggetto	Lunghezza	Tipo di dati	Segnalatori
343, 355, 367, 379					

Tab. 126: Oggetti di comunicazione - Valore XY - Oggetti XY separati

Questi oggetti sono visibili se il tasto è selezionato per la funzione Regolazione colore e per la funzione oggetto Valori XY - Oggetti XY separati. Ogni volta che si preme un tasto, vengono trasmessi al bus un valore a 2 byte per i valori X e Y e un valore a 1 byte per la luminosità XY.

## 10.11 Derivazione termostato ambiente

N.	Nome	Funzione oggetto	Lunghezza	Tipo di dati	Segnalatori
613, 620, 627, 634, 641, 648, 655, 662	Tasto x	Commutazione modalità operativa	1 byte	DPT_HVAC Mode	C, R, T
<p>Questi oggetti vengono attivati se nei parametri di ogni singolo tasto è selezionata la funzione Commutazione modalità operativa. Alla pressione di un tasto questi oggetti trasmettono un comando a 1 byte e possono quindi modificare la corrispondente modalità operativa Comfort, Standby, Abbassamento notturno o Protezione antigelo.</p>					
613, 620, 627, 634, 641, 648, 655, 662	Tasto x	Selezione valore richiesto	1 byte	DPT_Temperature difference (K)	C, R, T
<p>Questi oggetti si attivano se nei parametri di ogni singolo tasto è selezionata la funzione Selezione valore richiesto. Alla pressione di un tasto questi oggetti trasmettono un comando a 2 byte e possono quindi modificare il valore di temperatura corrispondente.</p>					
614, 621, 628, 635, 642, 649, 656, 663	Tasto x	Stato selezione valore richiesto	1 byte	DPT_Temperature difference (K)	C, W, T, U
<p>Questi oggetti si attivano se nei parametri di ogni singolo tasto è selezionata la funzione Selezione valore richiesto. Alla pressione di un tasto questi oggetti ricevono un comando a 2 byte e possono quindi modificare il valore di temperatura corrispondente.</p>					
132, 136, 140, 144, 148, 152, 156, 160	Tasto x	Riscaldamento/raffrescamento - Commutazione	1 bit	DPT_riscaldamento/raffrescamento	C, R, T
<p>Questi oggetti si attivano se nei parametri di ogni singolo tasto è selezionata la funzione Riscaldamento/raffrescamento - Commutazione. Alla pressione di un tasto questi oggetti trasmettono un comando a 1 bit e possono quindi modificare la modalità operativa tra riscaldamento e raffreddamento.</p>					
133, 137, 141, 145, 149, 153, 157, 161	Tasto x	Riscaldamento/raffrescamento - Visualizzazione	1 bit	DPT_Boolean	C, W, T, U
<p>Questi oggetti si attivano se nei parametri di ogni singolo tasto è selezionata la funzione Riscaldamento/raffrescamento - Commutazione. Questi oggetti ricevono un comando a 1 bit dopo la pressione di un tasto e possono quindi modificare il colore del LED di stato sul tasto per il riscaldamento o il raffreddamento.</p>					
613, 620, 627, 634, 641, 648, 655, 662	Tasto x	Presenza	1 bit	DPT_Switching	C, R, T

N.	Nome	Funzione oggetto	Lunghezza	Tipo di dati	Segnalatori
----	------	------------------	-----------	--------------	-------------

Questi oggetti si attivano se nei parametri di ogni singolo tasto è selezionata la funzione Presenza. Alla pressione di un tasto questi oggetti trasmettono un comando a 1 bit e possono quindi attivare la modalità operativa Presenza.

614, 621, 628, 635, 642, 649, 656, 663	Tasto x	Stato Presenza	1 bit	DPT_Switching	C, W, T, U
---	---------	----------------	-------	---------------	------------

Questi oggetti si attivano se nei parametri di ogni singolo tasto è selezionata la funzione Presenza. Alla pressione di un tasto questi oggetti ricevono un comando a 1 bit e possono quindi modificare il colore del LED di stato sul tasto per la modalità operativa.

## 10.12 Comando forzato

132	Taste 1	Zwangssteuerung	2 bit	K L - Ü -	Boolesche Steuerung	Niedrig
133	Taste 1	Statusanzeige Zwangssteuerung	1 bit	K - S Ü A	Status	Niedrig
136	Taste 2	Zwangssteuerung	2 bit	K L - Ü -	Boolesche Steuerung	Niedrig
137	Taste 2	Statusanzeige Zwangssteuerung	1 bit	K - S Ü A	Status	Niedrig
140	Taste 3	Zwangssteuerung	2 bit	K L - Ü -	Boolesche Steuerung	Niedrig
141	Taste 3	Statusanzeige Zwangssteuerung	1 bit	K - S Ü A	Status	Niedrig
144	Taste 4	Zwangssteuerung	2 bit	K L - Ü -	Boolesche Steuerung	Niedrig
145	Taste 4	Statusanzeige Zwangssteuerung	1 bit	K - S Ü A	Status	Niedrig
148	Taste 5	Zwangssteuerung	2 bit	K L - Ü -	Boolesche Steuerung	Niedrig
149	Taste 5	Statusanzeige Zwangssteuerung	1 bit	K - S Ü A	Status	Niedrig
152	Taste 6	Zwangssteuerung	2 bit	K L - Ü -	Boolesche Steuerung	Niedrig
153	Taste 6	Statusanzeige Zwangssteuerung	1 bit	K - S Ü A	Status	Niedrig
156	Taste 7	Zwangssteuerung	2 bit	K L - Ü -	Boolesche Steuerung	Niedrig
157	Taste 7	Statusanzeige Zwangssteuerung	1 bit	K - S Ü A	Status	Niedrig
160	Taste 8	Zwangssteuerung	2 bit	K L - Ü -	Boolesche Steuerung	Niedrig
161	Taste 8	Statusanzeige Zwangssteuerung	1 bit	K - S Ü A	Status	Niedrig

Fig. 64: Oggetto di comunicazione - Comando forzato

N.	Nome	Funzione oggetto	Lunghezza	Tipo di dati	Segnalatori
132, 136, 140, 144, 148, 152, 156, 160	Tasto x	Comando forzato	2 bit	DPT_Boolean control	C, R, T
133, 137, 141, 145, 149, 153, 157, 161	Tasto x	Indicatore di stato Comando forzato	1 bit	DPT_Status	C, W, T, U

Tab. 127: Oggetto di comunicazione - Comando forzato

Questi oggetti si attivano se nei parametri di ogni singolo tasto è selezionata la funzione **Comando forzato**.

Alla pressione di un tasto questi oggetti per la funzione **Comando forzato** trasmettono un comando a 1 bit e possono quindi emettere lo stato della funzione **Comando forzato**.

Questi oggetti per la funzione **Indicatore di stato Comando forzato** ricevono un comando a 1 bit dopo la pressione di un tasto e possono quindi impostare, ad esempio, un canale tapparelle in modalità **forzata**.

## 10.13 Scenario

413	Taste 1	Szene	1 byte	K L - Ü -	Szenensteuerung	Niedrig
417	Taste 2	Szene	1 byte	K L - Ü -	Szenensteuerung	Niedrig
421	Taste 3	Szene	1 byte	K L - Ü -	Szenensteuerung	Niedrig
425	Taste 4	Szene	1 byte	K L - Ü -	Szenensteuerung	Niedrig
429	Taste 5	Szene	1 byte	K L - Ü -	Szenensteuerung	Niedrig
433	Taste 6	Szene	1 byte	K L - Ü -	Szenensteuerung	Niedrig
437	Taste 7	Szene	1 byte	K L - Ü -	Szenensteuerung	Niedrig
441	Taste 8	Szene	1 byte	K L - Ü -	Szenensteuerung	Niedrig

Fig. 65: Oggetti di comunicazione - Scenario

N.	Nome	Funzione oggetto	Lunghezza	Tipo di dati	Segnalatori
413, 417, 421, 425, 429, 433, 437, 441	Tasto x	Scenario	1 byte	DPT_scene control	C, R, T

Tab. 128: Oggetti di comunicazione - Scenario

Questi oggetti vengono attivati se nei parametri di ogni singolo tasto è selezionata la funzione **Scenario**. Alla pressione di un tasto questi oggetti trasmettono un comando a 1 byte e possono richiamare uno scenario impostato.

## 10.14 Modalità a 2 canali

### Azionamento – Modalità a 2 canali

452	Taste 1	Schalten Kanal A	1 bit	K L - Ü - Schalten	Niedrig
453	Taste 1	Schalten Kanal B	1 bit	K L - Ü - Schalten	Niedrig
468	Taste 2	Schalten Kanal A	1 bit	K L - Ü - Schalten	Niedrig
469	Taste 2	Schalten Kanal B	1 bit	K L - Ü - Schalten	Niedrig
484	Taste 3	Schalten Kanal A	1 bit	K L - Ü - Schalten	Niedrig
485	Taste 3	Schalten Kanal B	1 bit	K L - Ü - Schalten	Niedrig
500	Taste 4	Schalten Kanal A	1 bit	K L - Ü - Schalten	Niedrig
501	Taste 4	Schalten Kanal B	1 bit	K L - Ü - Schalten	Niedrig
516	Taste 5	Schalten Kanal A	1 bit	K L - Ü - Schalten	Niedrig
517	Taste 5	Schalten Kanal B	1 bit	K L - Ü - Schalten	Niedrig
532	Taste 6	Schalten Kanal A	1 bit	K L - Ü - Schalten	Niedrig
533	Taste 6	Schalten Kanal B	1 bit	K L - Ü - Schalten	Niedrig
548	Taste 7	Schalten Kanal A	1 bit	K L - Ü - Schalten	Niedrig
549	Taste 7	Schalten Kanal B	1 bit	K L - Ü - Schalten	Niedrig
564	Taste 8	Schalten Kanal A	1 bit	K L - Ü - Schalten	Niedrig
565	Taste 8	Schalten Kanal B	1 bit	K L - Ü - Schalten	Niedrig

Fig. 66: Oggetti di comunicazione - Modalità a 2 canali - Azionamento On/Off

N.	Nome	Funzione oggetto	Lunghezza	Tipo di dati	Segnalatori
452, 468, 484, 500, 516, 532, 548, 564	Tasto x	Canale A	1 bit	DPT_Switching	C, R, T
453, 469, 485, 501, 517, 533, 549, 565	Tasto x	Canale B	1 bit	DPT_Switching	C, R, T

Tab. 129: Oggetti di comunicazione - Modalità a 2 canali - Azionamento On/Off

Questi oggetti si attivano se nei parametri di ogni singolo tasto è selezionata la funzione di azionamento in modalità a 2 canali. Alla pressione di un tasto questi oggetti trasmettono un comando a 1 bit dal secondo livello operativo e possono quindi azionare un canale attuatore.

**Modalità a 2 canali - Toggle**

452	Taste 1	Schalten Kanal A	1 bit	K L - Ü -	Schalten	Niedrig
453	Taste 1	Schalten Kanal B	1 bit	K L - Ü -	Schalten	Niedrig
464	Taste 1	Status Kanal A	1 bit	K - S Ü A	Schalten	Niedrig
465	Taste 1	Status Kanal B	1 bit	K - S Ü A	Schalten	Niedrig
468	Taste 2	Schalten Kanal A	1 bit	K L - Ü -	Schalten	Niedrig
469	Taste 2	Schalten Kanal B	1 bit	K L - Ü -	Schalten	Niedrig
480	Taste 2	Status Kanal A	1 bit	K - S Ü A	Schalten	Niedrig
481	Taste 2	Status Kanal B	1 bit	K - S Ü A	Schalten	Niedrig
484	Taste 3	Schalten Kanal A	1 bit	K L - Ü -	Schalten	Niedrig
485	Taste 3	Schalten Kanal B	1 bit	K L - Ü -	Schalten	Niedrig
496	Taste 3	Status Kanal A	1 bit	K - S Ü A	Schalten	Niedrig
497	Taste 3	Status Kanal B	1 bit	K - S Ü A	Schalten	Niedrig
500	Taste 4	Schalten Kanal A	1 bit	K L - Ü -	Schalten	Niedrig
501	Taste 4	Schalten Kanal B	1 bit	K L - Ü -	Schalten	Niedrig
512	Taste 4	Status Kanal A	1 bit	K - S Ü A	Schalten	Niedrig
513	Taste 4	Status Kanal B	1 bit	K - S Ü A	Schalten	Niedrig
516	Taste 5	Schalten Kanal A	1 bit	K L - Ü -	Schalten	Niedrig
517	Taste 5	Schalten Kanal B	1 bit	K L - Ü -	Schalten	Niedrig
528	Taste 5	Status Kanal A	1 bit	K - S Ü A	Schalten	Niedrig
529	Taste 5	Status Kanal B	1 bit	K - S Ü A	Schalten	Niedrig
532	Taste 6	Schalten Kanal A	1 bit	K L - Ü -	Schalten	Niedrig
533	Taste 6	Schalten Kanal B	1 bit	K L - Ü -	Schalten	Niedrig
544	Taste 6	Status Kanal A	1 bit	K - S Ü A	Schalten	Niedrig
545	Taste 6	Status Kanal B	1 bit	K - S Ü A	Schalten	Niedrig
548	Taste 7	Schalten Kanal A	1 bit	K L - Ü -	Schalten	Niedrig
549	Taste 7	Schalten Kanal B	1 bit	K L - Ü -	Schalten	Niedrig
561	Taste 7	Status Kanal B	1 bit	K - S Ü A	Schalten	Niedrig
564	Taste 8	Schalten Kanal A	1 bit	K L - Ü -	Schalten	Niedrig
565	Taste 8	Schalten Kanal B	1 bit	K L - Ü -	Schalten	Niedrig
576	Taste 8	Status Kanal A	1 bit	K - S Ü A	Schalten	Niedrig
577	Taste 8	Status Kanal B	1 bit	K - S Ü A	Schalten	Niedrig

Fig. 67: Oggetti di comunicazione modalità a 2 canali - Toggle

N.	Nome	Funzione oggetto	Lunghezza	Tipo di dati	Segnalatori
452, 468, 484, 500, 516, 532, 548, 564	Tasto x	Canale A	1 bit	DPT_Switching	C, R, T
464, 480, 496, 512, 528, 544, 560, 576	Tasto x	Stato Canale A	1 bit	DPT_Switching	C, R, T
453, 469, 485, 501, 517, 533, 549, 565	Tasto x	Canale B	1 bit	DPT_Switching	C, R, T
465, 481, 497, 513, 529, 545, 561, 577	Tasto x	Stato Canale B	1 bit	DPT_Switching	C, R, T

Tab. 130: Oggetti di comunicazione modalità a 2 canali - Toggle

Anche questi oggetti di Stato canale A/B si attivano se nei parametri di ogni singolo tasto è selezionata la funzione Modalità a 2 canali – Toggle. Questi oggetti trasmettono un comando a 1 bit dopo la pressione di un tasto e possono visualizzare, ed emettere, il rispettivo stato.

**Modalità a 2 canali - Tapparelle - Posizione (0-100%)**

452	Taste 1	Position in % Kanal A	1 byte	K L - Ü -	Prozent (0..100%)	Niedrig
453	Taste 1	Position in % Kanal B	1 byte	K L - Ü -	Prozent (0..100%)	Niedrig
468	Taste 2	Position in % Kanal A	1 byte	K L - Ü -	Prozent (0..100%)	Niedrig
469	Taste 2	Position in % Kanal B	1 byte	K L - Ü -	Prozent (0..100%)	Niedrig
484	Taste 3	Position in % Kanal A	1 byte	K L - Ü -	Prozent (0..100%)	Niedrig
485	Taste 3	Position in % Kanal B	1 byte	K L - Ü -	Prozent (0..100%)	Niedrig
500	Taste 4	Position in % Kanal A	1 byte	K L - Ü -	Prozent (0..100%)	Niedrig
501	Taste 4	Position in % Kanal B	1 byte	K L - Ü -	Prozent (0..100%)	Niedrig
516	Taste 5	Position in % Kanal A	1 byte	K L - Ü -	Prozent (0..100%)	Niedrig
517	Taste 5	Position in % Kanal B	1 byte	K L - Ü -	Prozent (0..100%)	Niedrig
532	Taste 6	Position in % Kanal A	1 byte	K L - Ü -	Prozent (0..100%)	Niedrig
533	Taste 6	Position in % Kanal B	1 byte	K L - Ü -	Prozent (0..100%)	Niedrig
548	Taste 7	Position in % Kanal A	1 byte	K L - Ü -	Prozent (0..100%)	Niedrig
549	Taste 7	Position in % Kanal B	1 byte	K L - Ü -	Prozent (0..100%)	Niedrig
564	Taste 8	Position in % Kanal A	1 byte	K L - Ü -	Prozent (0..100%)	Niedrig
565	Taste 8	Position in % Kanal B	1 byte	K L - Ü -	Prozent (0..100%)	Niedrig

Fig. 68: Oggetti di comunicazione modalità a 2 canali - Tapparelle - Posizione (0-100%)

N.	Nome	Funzione oggetto	Lunghezza	Tipo di dati	Segnalatori
452, 468, 484, 500, 516, 532, 548, 564	Tasto x	Posizione in % canale A	1 byte	DPT_Percentage (0...100%)	C, R, T
453, 469, 485, 501, 517, 533, 549, 565	Tasto x	Posizione in % canale B	1 byte	DPT_Percentage (0...100%)	C, R, T

Tab. 131: Oggetti di comunicazione modalità a 2 canali - Tapparelle - Posizione (0-100%)

Questi oggetti si attivano se nei parametri di ogni tasto è selezionata la funzione Modalità a 2 canali – Tapparelle/veneziane o il tipo di protezione solare per le veneziane e la funzione quando si preme il tasto su Posizione (0-100%). Alla pressione di un tasto questi oggetti trasmettono un comando a 1 byte dal secondo livello operativo e possono quindi azionare un canale dell’attuatore e consentire alle tapparelle di spostarsi in una posizione definita.

**Modalità a 2 canali - Veneziane - Posizione/angolo lamine (0-100%)**

452	Taste 1	Lamellenwinkel in % Kanal A	1 byte	K	L	-	Ü	-	Prozent (0..100%)	Niedrig
453	Taste 1	Lamellenwinkel in % Kanal B	1 byte	K	L	-	Ü	-	Prozent (0..100%)	Niedrig
468	Taste 2	Lamellenwinkel in % Kanal A	1 byte	K	L	-	Ü	-	Prozent (0..100%)	Niedrig
469	Taste 2	Lamellenwinkel in % Kanal B	1 byte	K	L	-	Ü	-	Prozent (0..100%)	Niedrig
484	Taste 3	Lamellenwinkel in % Kanal A	1 byte	K	L	-	Ü	-	Prozent (0..100%)	Niedrig
485	Taste 3	Lamellenwinkel in % Kanal B	1 byte	K	L	-	Ü	-	Prozent (0..100%)	Niedrig
500	Taste 4	Lamellenwinkel in % Kanal A	1 byte	K	L	-	Ü	-	Prozent (0..100%)	Niedrig
501	Taste 4	Lamellenwinkel in % Kanal B	1 byte	K	L	-	Ü	-	Prozent (0..100%)	Niedrig
516	Taste 5	Position in % Kanal A	1 byte	K	L	-	Ü	-	Prozent (0..100%)	Niedrig
517	Taste 5	Position in % Kanal B	1 byte	K	L	-	Ü	-	Prozent (0..100%)	Niedrig
532	Taste 6	Position in % Kanal A	1 byte	K	L	-	Ü	-	Prozent (0..100%)	Niedrig
533	Taste 6	Position in % Kanal B	1 byte	K	L	-	Ü	-	Prozent (0..100%)	Niedrig
548	Taste 7	Position in % Kanal A	1 byte	K	L	-	Ü	-	Prozent (0..100%)	Niedrig
549	Taste 7	Position in % Kanal B	1 byte	K	L	-	Ü	-	Prozent (0..100%)	Niedrig
564	Taste 8	Position in % Kanal A	1 byte	K	L	-	Ü	-	Prozent (0..100%)	Niedrig
565	Taste 8	Position in % Kanal B	1 byte	K	L	-	Ü	-	Prozent (0..100%)	Niedrig

Fig. 69: Oggetti di comunicazione modalità a 2 canali - Posizione (0-100%)

N.	Nome	Funzione oggetto	Lunghezza	Tipo di dati	Segnalatori
452, 468, 484, 500, 516, 532, 548, 564	Tasto x	Posizione in % canale A	1 byte	DPT_Percentage (0...100%)	C, R, T
453, 469, 485, 501, 517, 533, 549, 565	Tasto x	Posizione in % canale B	1 byte	DPT_Percentage (0...100%)	C, R, T
452, 468, 484, 500, 516, 532, 548, 564	Tasto x	Angolo lamine in % canale A	1 byte	DPT_Percentage (0...100%)	C, R, T
453, 469, 485, 501, 517, 533, 549, 565	Tasto x	Angolo lamine in % canale B	1 byte	DPT_Percentage (0...100%)	C, R, T

Tab. 132: Oggetti di comunicazione modalità a 2 canali - Posizione (0-100%)

Questi oggetti si attivano se nei parametri di ogni tasto è selezionata la funzione Modalità a 2 canali – Tapparelle/veneziane o il tipo di protezione solare per le veneziane e la funzione quando si preme il tasto su Posizione (0-100%). Alla pressione di un tasto questi oggetti trasmettono un comando a 1 byte dal secondo livello operativo e possono quindi azionare un canale dell’attuatore e consentire alle tapparelle di spostarsi in una posizione definita.

**Modalità a 2 canali - Valore 1 byte**

452	Taste 1	Wert Kanal A (0-255)	1 byte	K L - Ü -	Zählimpulse (0..255)	Niedrig
453	Taste 1	Wert Kanal B (0-255)	1 byte	K L - Ü -	Zählimpulse (0..255)	Niedrig
468	Taste 2	Wert Kanal A (0-255)	1 byte	K L - Ü -	Zählimpulse (0..255)	Niedrig
469	Taste 2	Wert Kanal B (0-255)	1 byte	K L - Ü -	Zählimpulse (0..255)	Niedrig
484	Taste 3	Wert Kanal A (0-255)	1 byte	K L - Ü -	Zählimpulse (0..255)	Niedrig
485	Taste 3	Wert Kanal B (0-255)	1 byte	K L - Ü -	Zählimpulse (0..255)	Niedrig
500	Taste 4	Wert Kanal A (0-255)	1 byte	K L - Ü -	Zählimpulse (0..255)	Niedrig
501	Taste 4	Wert Kanal B (0-255)	1 byte	K L - Ü -	Zählimpulse (0..255)	Niedrig
516	Taste 5	Wert Kanal A (%)	1 byte	K L - Ü -	Prozent (0..100%)	Niedrig
517	Taste 5	Wert Kanal B (%)	1 byte	K L - Ü -	Prozent (0..100%)	Niedrig
532	Taste 6	Wert Kanal A (%)	1 byte	K L - Ü -	Prozent (0..100%)	Niedrig
533	Taste 6	Wert Kanal B (%)	1 byte	K L - Ü -	Prozent (0..100%)	Niedrig
548	Taste 7	Wert Kanal A (%)	1 byte	K L - Ü -	Prozent (0..100%)	Niedrig
549	Taste 7	Wert Kanal B (%)	1 byte	K L - Ü -	Prozent (0..100%)	Niedrig
564	Taste 8	Wert Kanal A (%)	1 byte	K L - Ü -	Prozent (0..100%)	Niedrig
565	Taste 8	Wert Kanal B (%)	1 byte	K L - Ü -	Prozent (0..100%)	Niedrig

Fig. 70: Oggetti di comunicazione modalità a 2 canali - Valore 1 byte

N.	Nome	Funzione oggetto	Lunghezza	Tipo di dati	Segnalatori
452, 468, 484, 500, 516, 532, 548, 564	Tasto x	Valore canale A (0-255)	1 byte	DPT_Counting pulse (0...255)	C, R, T
453, 469, 485, 501, 517, 533, 549, 565	Tasto x	Valore canale B (0-255)	1 byte	DPT_Counting pulse (0...255)	C, R, T

Tab. 133: Oggetti di comunicazione modalità a 2 canali - Valore 1 byte (0-255)

Questi oggetti vengono attivati se nei parametri di ogni singolo tasto è selezionata la funzione Modalità a 2 canali - Valore 1 byte - Valore (0-255). Questi oggetti trasmettono un comando a 1 byte dopo la pressione di un pulsante e possono assegnare un valore impostato a un canale di regolazione luce dal secondo livello operativo.

N.	Nome	Funzione oggetto	Lunghezza	Tipo di dati	Segnalatori
452, 468, 484, 500, 516, 532, 548, 564	Tasto x	Valore canale A (%)	1 byte	DPT_Percentage (0...100%)	C, R, T
453, 469, 485, 501, 517, 533, 549, 565	Tasto x	Valore canale B (%)	1 byte	DPT_Percentage (0...100%)	C, R, T

Tab. 134: Oggetti di comunicazione modalità a 2 canali - Valore 1 byte (0-100%)

Questi oggetti vengono attivati se nei parametri di ogni singolo tasto è selezionata la funzione Modalità a 2 canali - Valore 1 byte - Percentuale (0-100%). Questi oggetti trasmettono un comando a 1 byte dopo

la pressione di un pulsante e possono assegnare un valore percentuale impostato a un canale di regolazione luce dal secondo livello operativo.

**Modalità a 2 canali - Valore 2 byte**

452	Taste 1	Wert Kanal A (Helligkeit)	2 bytes	K L - Ü -	Lux (Lux)	Niedrig
453	Taste 1	Wert Kanal B (Helligkeit)	2 bytes	K L - Ü -	Lux (Lux)	Niedrig
468	Taste 2	Wert Kanal A (0-65535)	2 bytes	K L - Ü -	Pulse	Niedrig
469	Taste 2	Wert Kanal B (0-65535)	2 bytes	K L - Ü -	Pulse	Niedrig
484	Taste 3	Wert Kanal A (Temperatur)	2 bytes	K L - Ü -	Temperatur (°C)	Niedrig
485	Taste 3	Wert Kanal B (Temperatur)	2 bytes	K L - Ü -	Temperatur (°C)	Niedrig
500	Taste 4	Wert Kanal A (Helligkeit)	2 bytes	K L - Ü -	Lux (Lux)	Niedrig
501	Taste 4	Wert Kanal B (Helligkeit)	2 bytes	K L - Ü -	Lux (Lux)	Niedrig
516	Taste 5	Wert Kanal A (0-65535)	2 bytes	K L - Ü -	Pulse	Niedrig
517	Taste 5	Wert Kanal B (0-65535)	2 bytes	K L - Ü -	Pulse	Niedrig
532	Taste 6	Wert Kanal A (Temperatur)	2 bytes	K L - Ü -	Temperatur (°C)	Niedrig
533	Taste 6	Wert Kanal B (Temperatur)	2 bytes	K L - Ü -	Temperatur (°C)	Niedrig
548	Taste 7	Wert Kanal A (0-65535)	2 bytes	K L - Ü -	Pulse	Niedrig
549	Taste 7	Wert Kanal B (0-65535)	2 bytes	K L - Ü -	Pulse	Niedrig
564	Taste 8	Wert Kanal A (0-65535)	2 bytes	K L - Ü -	Pulse	Niedrig
565	Taste 8	Wert Kanal B (0-65535)	2 bytes	K L - Ü -	Pulse	Niedrig

Fig. 71: Oggetti di comunicazione modalità a 2 canali - Valore 2 byte

N.	Nome	Funzione oggetto	Lunghezza	Tipo di dati	Segnalatori
452, 468, 484, 500, 516, 532, 548, 564	Tasto x	Valore canale A (0-65535)	2 byte	DPT_Pulse	C, R, T
453, 469, 485, 501, 517, 533, 549, 565	Tasto x	Valore canale B (0-65535)	2 byte	DPT_Pulse	C, R, T

Tab. 135: Oggetti di comunicazione modalità a 2 canali - Valore 2 byte (0-65535)

Questi oggetti vengono attivati se nei parametri di ogni singolo tasto è selezionata la funzione Modalità a 2 canali - Valore 2 byte - Valore (0-65535). Questi oggetti trasmettono un comando a 2 byte dopo la pressione di un pulsante e possono assegnare un valore impostato a un canale di regolazione luce dal secondo livello operativo.

N.	Nome	Funzione oggetto	Lunghezza	Tipo di dati	Segnalatori
452, 468, 484, 500, 516, 532, 548, 564	Tasto x	Valore canale A (temperatura)	2 byte	DPT_Temperature	C, R, T
453, 469, 485, 501, 517, 533, 549, 565	Tasto x	Valore canale B (temperatura)	2 byte	DPT_Temperature	C, R, T

Tab. 136: Oggetti di comunicazione modalità a 2 canali - Valore 2 byte - Temperatura

Questi oggetti vengono attivati se nei parametri di ogni singolo tasto è selezionata la funzione Modalità a 2 canali - Valore 2 byte - Temperatura. Questi oggetti trasmettono un comando a 2 byte dopo la pressione di un pulsante e possono, ad esempio, assegnare un valore impostato/valore di temperatura a un termostato ambiente dal secondo livello operativo.

N.	Nome	Funzione oggetto	Lunghezza	Tipo di dati	Segnalatori
452, 468, 484, 500, 516, 532, 548, 564	Tasto x	Valore canale A (luminosità)	2 byte	DPT_Lux (Lux)	C, R, T
453, 469, 485, 501, 517, 533, 549, 565	Tasto x	Valore canale B (luminosità)	2 byte	DPT_Lux (Lux)	C, R, T

Tab. 137: Oggetti di comunicazione modalità a 2 canali - Valore 2 byte - Luminosità

Questi oggetti vengono attivati se nei parametri di ogni singolo tasto è selezionata la funzione Modalità a 2 canali - Valore 2 byte - Luminosità. Questi oggetti trasmettono un comando a 2 byte dopo la pressione di un pulsante e possono, ad esempio, assegnare un valore di luminosità all'illuminazione dal secondo livello operativo.

### Modalità a 2 canali - Scenario

452	Taste 1	Szene Kanal A	1 byte	K L - Ü - Szenen Nummer	Niedrig
453	Taste 1	Szene Kanal B	1 byte	K L - Ü - Szenen Nummer	Niedrig
468	Taste 2	Szene Kanal A	1 byte	K L - Ü - Szenen Nummer	Niedrig
469	Taste 2	Szene Kanal B	1 byte	K L - Ü - Szenen Nummer	Niedrig
484	Taste 3	Szene Kanal A	1 byte	K L - Ü - Szenen Nummer	Niedrig
485	Taste 3	Szene Kanal B	1 byte	K L - Ü - Szenen Nummer	Niedrig
500	Taste 4	Szene Kanal A	1 byte	K L - Ü - Szenen Nummer	Niedrig
501	Taste 4	Szene Kanal B	1 byte	K L - Ü - Szenen Nummer	Niedrig
516	Taste 5	Szene Kanal A	1 byte	K L - Ü - Szenen Nummer	Niedrig
517	Taste 5	Szene Kanal B	1 byte	K L - Ü - Szenen Nummer	Niedrig
532	Taste 6	Szene Kanal A	1 byte	K L - Ü - Szenen Nummer	Niedrig
533	Taste 6	Szene Kanal B	1 byte	K L - Ü - Szenen Nummer	Niedrig
548	Taste 7	Szene Kanal A	1 byte	K L - Ü - Szenen Nummer	Niedrig
549	Taste 7	Szene Kanal B	1 byte	K L - Ü - Szenen Nummer	Niedrig
564	Taste 8	Szene Kanal A	1 byte	K L - Ü - Szenen Nummer	Niedrig
565	Taste 8	Szene Kanal B	1 byte	K L - Ü - Szenen Nummer	Niedrig

Fig. 72: Oggetti di comunicazione modalità 2 canali - Valore 2 byte - Scenario

N.	Nome	Funzione oggetto	Lunghezza	Tipo di dati	Segnalatori
452, 468, 484, 500, 516, 532, 548, 564	Tasto x	Scenario canale A	1 byte	DPT_Scene number	C, R, T
453, 469, 485, 501,	Tasto x	Scenario canale B	1 byte	DPT_Scene number	C, R, T

Tab. 138: Oggetti di comunicazione modalità 2 canali - Valore 2 byte - Scenario

N.	Nome	Funzione oggetto	Lunghezza	Tipo di dati	Segnalatori
517, 533, 549, 565					

Tab. 138: Oggetti di comunicazione modalità 2 canali - Valore 2 byte - Scenario

Questi oggetti si attivano se nei parametri di ogni singolo tasto è selezionata la funzione Modalità a 2 canali - Scenario. Questi oggetti trasmettono un comando a 1 byte dopo la pressione di un pulsante e possono, ad esempio, assegnare uno scenario dal secondo livello operativo.

## 10.15 Commutatore a livelli

682	Taste 1	Wert in %	1 byte	K L - Ü -	Prozent (0..100%)
686	Taste 2	Wert in %	1 byte	K L - Ü -	Prozent (0..100%)
690	Taste 3	Wert in %	1 byte	K L - Ü -	Prozent (0..100%)
694	Taste 4	Wert in %	1 byte	K L - Ü -	Prozent (0..100%)
698	Taste 5	Wert in %	1 byte	K L - Ü -	Prozent (0..100%)
702	Taste 6	Wert in %	1 byte	K L - Ü -	Prozent (0..100%)
706	Taste 7	Wert in %	1 byte	K L - Ü -	Prozent (0..100%)
710	Taste 8	Wert in %	1 byte	K L - Ü -	Prozent (0..100%)

Fig. 73: Oggetti di comunicazione - Valore commutatore a livelli (%)

N.	Nome	Funzione oggetto	Lunghezza	Tipo di dati	Segnalatori
682, 686, 690, 694, 698, 702, 706, 710	Tasto x	Valore in %	1 byte	DPT_Percentage (0...100%)	C, R, T

Tab. 139: Oggetti di comunicazione - Valore commutatore a livelli (%)

Questi oggetti vengono attivati se nei parametri di ogni singolo tasto è selezionata la funzione **Commutatore a livelli - Valore - Valore commutatore a livelli (%)**. Alla pressione di un tasto questi oggetti trasmettono un comando a 1 byte e possono quindi regolare in modo incrementale su/giù il canale regolazione luce.

682	Taste 1	Wert (0-255)	1 byte	K L - Ü -	Zählimpulse (0..255)
686	Taste 2	Wert (0-255)	1 byte	K L - Ü -	Zählimpulse (0..255)
690	Taste 3	Wert (0-255)	1 byte	K L - Ü -	Zählimpulse (0..255)
694	Taste 4	Wert (0-255)	1 byte	K L - Ü -	Zählimpulse (0..255)
698	Taste 5	Wert (0-255)	1 byte	K L - Ü -	Zählimpulse (0..255)
702	Taste 6	Wert (0-255)	1 byte	K L - Ü -	Zählimpulse (0..255)
706	Taste 7	Wert (0-255)	1 byte	K L - Ü -	Zählimpulse (0..255)
710	Taste 8	Wert (0-255)	1 byte	K L - Ü -	Zählimpulse (0..255)

Fig. 74: Oggetti di comunicazione - Valore commutatore a livelli (0-255)

N.	Nome	Funzione oggetto	Lunghezza	Tipo di dati	Segnalatori
682, 686, 690, 694, 698, 702, 706, 710	Tasto x	Valore (0-255)	1 byte	DPT_Counting pulse (0...255)	C, R, T

Tab. 140: Oggetti di comunicazione - Valore commutatore a livelli (0-255)

Questi oggetti vengono attivati se nei parametri di ogni singolo tasto è selezionata la funzione **Commutatore a livelli - Valore commutatore a livelli - Valore (0-255)**. Alla pressione di un tasto questi oggetti trasmettono un comando a 1 byte e possono quindi regolare in modo incrementale su/giù il canale regolazione luce.

682	Taste 1	Szene	1 byte	K L - Ü -	Szenensteuerung
686	Taste 2	Szene	1 byte	K L - Ü -	Szenensteuerung
690	Taste 3	Szene	1 byte	K L - Ü -	Szenensteuerung
694	Taste 4	Szene	1 byte	K L - Ü -	Szenensteuerung
698	Taste 5	Szene	1 byte	K L - Ü -	Szenensteuerung
702	Taste 6	Szene	1 byte	K L - Ü -	Szenensteuerung
706	Taste 7	Szene	1 byte	K L - Ü -	Szenensteuerung
710	Taste 8	Szene	1 byte	K L - Ü -	Szenensteuerung

Fig. 75: Oggetti di comunicazione - Commutatore a livelli scenario

N.	Nome	Funzione oggetto	Lunghezza	Tipo di dati	Segnalatori
682, 686, 690, 694, 698, 702, 706, 710	Tasto x	Scenario	1 byte	DPT_scene control	C, R, T

Questi oggetti vengono attivati se nei parametri di ogni singolo tasto è selezionata la funzione **Commutatore a livelli - Valore commutatore a livelli - Scenario**. Alla pressione di un tasto questi oggetti trasmettono un comando a 1 byte e possono saltare avanti e indietro tra i singoli scenari creati premendo ripetutamente il pulsante.

## 10.16 Disattivazione modo automatico

132	Taste 1	Automatik deaktivieren	1 bit	K L - Ü - Freigeben
133	Taste 1	Status Automatik deaktivieren	1 bit	K - S Ü A Boolesch
136	Taste 2	Automatik deaktivieren	1 bit	K L - Ü - Freigeben
137	Taste 2	Status Automatik deaktivieren	1 bit	K - S Ü A Boolesch
140	Taste 3	Automatik deaktivieren	1 bit	K L - Ü - Freigeben
141	Taste 3	Status Automatik deaktivieren	1 bit	K - S Ü A Boolesch
144	Taste 4	Automatik deaktivieren	1 bit	K L - Ü - Freigeben
145	Taste 4	Status Automatik deaktivieren	1 bit	K - S Ü A Boolesch
148	Taste 5	Automatik deaktivieren	1 bit	K L - Ü - Freigeben
149	Taste 5	Status Automatik deaktivieren	1 bit	K - S Ü A Boolesch
152	Taste 6	Automatik deaktivieren	1 bit	K L - Ü - Freigeben
153	Taste 6	Status Automatik deaktivieren	1 bit	K - S Ü A Boolesch
156	Taste 7	Automatik deaktivieren	1 bit	K L - Ü - Freigeben
157	Taste 7	Status Automatik deaktivieren	1 bit	K - S Ü A Boolesch
160	Taste 8	Automatik deaktivieren	1 bit	K L - Ü - Freigeben
161	Taste 8	Status Automatik deaktivieren	1 bit	K - S Ü A Boolesch

Fig. 76: Oggetto di comunicazione - Disattivazione modo automatico

N.	Nome	Funzione oggetto	Lunghezza	Tipo di dati	Segnalatori
132, 136, 140, 144, 148, 152, 156, 160	Tasto x	Disattivazione modo automatico	1 bit	DPT_Switching	C, R, T
133, 137, 141, 145, 149, 153, 157, 161	Tasto x	Stato disattivazione modo automatico	1 bit	DPT_Boolean	C, W, T, U

Tab. 141: Oggetto di comunicazione - Disattivazione modo automatico

Questi oggetti vengono attivati quando nei parametri di ogni singolo tasto si seleziona la funzione **Disattivazione modo automatico**. Alla pressione di un tasto questi oggetti trasmettono un comando a 1 bit e possono quindi avviare una modalità automatica impostata e restituire il relativo stato.

## 10.17 Sensore termico interno

Nummer	Name	Objektfunktion	Verbunden mit	Gruppenadre:	Länge	K	L	S	Ü	A	Datentyp	Priorität
38	Interner Temperaturfühler	Interner Temperaturf...			2 bytes	K	L	-	Ü	-	Temperatur (°C)	Niedrig

Fig. 77: Oggetto di comunicazione - Sensore termico interno

N.	Nome	Funzione oggetto	Lunghezza	Tipo di dati	Segnalatori
38	Sensore termico interno	Sensore termico interno	2 byte	DPT_Temperature (°C)	C, R, T

Tab. 142: Oggetto di comunicazione - Sensore termico interno

Questo oggetto è attivato se il parametro in **Sensore termico interno - Parametro - Sensore** è attivato.

Questo oggetto consente, ad esempio, di trasmettere il valore della temperatura misurata a un termostato ambiente.

## 10.18 Sensore termico esterno

Nummer	Name	Objektfunktion	Verbunden mit	Gruppenadre:	Länge	K	L	S	Ü	A	Datentyp	Priorität
44	Externer Temperaturfühler	Externer Temperaturf...			2 bytes	K	L	-	Ü	-	Temperatur (°C)	Niedrig

Fig. 78: Oggetto di comunicazione - Sensore termico esterno

N.	Nome	Funzione oggetto	Lunghezza	Tipo di dati	Segnalatori
44	Sensore termico esterno	Sensore termico esterno	2 byte	DPT_Temperature (°C)	C, R, T

Tab. 143: Oggetto di comunicazione - Sensore termico esterno

Questo oggetto è attivato se il parametro in **Sensore termico esterno - Parametro - Sensore** è attivato.

Questo oggetto consente, ad esempio, di trasmettere il valore della temperatura misurata a un termostato ambiente.

# 11 Appendice

## 11.1 Caratteristiche

	Singolo	Quadruplo	A 6 ingressi	A 8 ingressi
Numero max indirizzi di gruppo	254	254	254	254
Numero massimo di assegnazioni	254	254	254	254
Oggetti	132	312	512	712

Tab. 144: Caratteristiche

## 11.2 Elenco delle figure

Fig. 1:	Panoramica del dispositivo.....	7
Fig. 2:	Aree di comando a pulsante.....	8
Fig. 3:	Vista frontale (WAK1011, WAK1014, WAK1018).....	10
Fig. 4:	Vista frontale (WAK1016).....	10
Fig. 5:	Vista frontale (81181000/81184000/81188000).....	
Fig. 6:	Vista frontale (81181000/81184000/81188000).....	
Fig. 7:	Generale > Tipo di pulsante.....	15
Fig. 8:	Generale -> Blocco.....	16
Fig. 9:	Generale -> Blocco -> Funzione di blocco LED.....	17
Fig. 10:	Generale -> Concetto di funzionamento.....	19
Fig. 11:	Generale > Concetto di funzionamento > Configurazione secondo livello.....	20
Fig. 12:	Generale > Impostazioni del cicalino.....	23
Fig. 13:	Generale > Rivelazione.....	24
Fig. 14:	Generale > Allarme.....	25
Fig. 15:	Gestione LED > Generale.....	28
Fig. 16:	Gestione LED > Generale > Retroilluminazione a LED.....	29
Fig. 17:	Gestione LED > Generale > LED di stato.....	31
Fig. 18:	Gestione LED > Generale > Concetto di colore LED di stato > Globale.....	33
Fig. 19:	Concetto di funzionamento dei tasti.....	38
Fig. 20:	Concetto di funzionamento del bilanciario.....	39
Fig. 21:	Selezione Funzione.....	39
Fig. 22:	Lo stato dei LED può essere impostato individualmente.....	41
Fig. 23:	Funzione > Commutazione/ Alternanza.....	46
Fig. 24:	Funzione > Regolazione luce.....	48
Fig. 25:	Funzione > Regolazione luce > Valore regolazione luce.....	51
Fig. 26:	Funzione tapparelle/veneziane del bilanciario/tasto.....	52
Fig. 27:	Concetto di funzionamento Breve - Lungo - Breve.....	55
Fig. 28:	Concetto di funzionamento Lungo - Breve.....	56
Fig. 29:	Concetto di funzionamento Lungo - Breve.....	57
Fig. 30:	Concetto di funzionamento Lungo - Breve o Breve.....	57

Fig. 31:	Funzione > Temporizzatore.....	59
Fig. 32:	Funzione > Valore 1 byte.....	61
Fig. 33:	Funzione > Valore 2 byte.....	64
Fig. 34:	Funzione > Regolazione colore.....	67
Fig. 35:	Regolazione colore valore RGB.....	68
Fig. 36:	Derivazione termostato ambiente.....	78
Fig. 37:	Funzione > Forzatura.....	83
Fig. 38:	Funzione > Scenario.....	85
Fig. 39:	Funzione > Modo a 2 canali.....	88
Fig. 40:	Funzione > Commutatore a livelli.....	92
Fig. 41:	Commutatore a livelli come bilanciere.....	94
Fig. 42:	Commutatore a livelli - Attraverso.....	95
Fig. 43:	Commutatore a livelli - Andata e ritorno.....	96
Fig. 44:	Funzione > Disattivazione modo automatico.....	98
Fig. 45:	Sensore termico interno.....	100
Fig. 46:	Sensore termico esterno.....	102
Fig. 47:	Oggetti di comunicazione - Generale.....	106
Fig. 48:	Oggetto di comunicazione - Gestione LED - Generale.....	107
Fig. 49:	Oggetto di comunicazione - Gestione LED - LED di stato globale.....	108
Fig. 50:	Oggetti di comunicazione - Commutazione/toggling.....	109
Fig. 51:	Oggetti di comunicazione - Regolazione luce.....	110
Fig. 52:	Oggetti di comunicazione - Valore regolazione luce.....	111
Fig. 53:	Oggetti di comunicazione - Veneziane/Tapparelle.....	112
Fig. 54:	Oggetti di comunicazione - Tapparelle - Posizione.....	112
Fig. 55:	Oggetti di comunicazione - Veneziane Su/Giù/Arresto.....	113
Fig. 56:	Oggetti di comunicazione - Veneziane - Posizione/Angolo lamine.....	114
Fig. 57:	Oggetto di comunicazione - Temporizzatore.....	115
Fig. 58:	Oggetti di comunicazione - Valore 1 byte.....	116
Fig. 59:	Oggetti di comunicazione - Valore 2 byte.....	117
Fig. 60:	Oggetti di comunicazione - Regolazione colore.....	118
Fig. 61:	Oggetti di comunicazione - Valore RGB - Oggetti RGB separati.....	119
Fig. 62:	Oggetti di comunicazione - Valore RGB - Oggetti HSV separati.....	120
Fig. 63:	Oggetti di comunicazione - Valore RGBW - Oggetti RGBW separati.....	121
Fig. 64:	Oggetti di comunicazione - Valore RGBW - Oggetti HSV separati.....	122
Fig. 65:	Oggetti di comunicazione - Valore XY - Oggetti XY separati.....	123
Fig. 66:	Oggetto di comunicazione - Comando forzato.....	127
Fig. 67:	Oggetti di comunicazione - Scenario.....	128
Fig. 68:	Oggetti di comunicazione - Modalità a 2 canali - Azionamento On/Off.....	129
Fig. 69:	Oggetti di comunicazione modalità a 2 canali - Toggle.....	130
Fig. 70:	Oggetti di comunicazione modalità a 2 canali - Tapparelle - Posizione (0-100%).....	131
Fig. 71:	Oggetti di comunicazione modalità a 2 canali - Posizione (0-100%).....	132
Fig. 72:	Oggetti di comunicazione modalità a 2 canali - Valore 1 byte.....	133

Fig. 73:	Oggetti di comunicazione modalità a 2 canali - Valore 2 byte.....	134
Fig. 74:	Oggetti di comunicazione modalità 2 canali - Valore 2 byte - Scenario.....	135
Fig. 75:	Oggetti di comunicazione - Valore commutatore a livelli (%).....	137
Fig. 76:	Oggetti di comunicazione - Valore commutatore a livelli (0-255).....	137
Fig. 77:	Oggetti di comunicazione - Commutatore a livelli scenario.....	138
Fig. 78:	Oggetto di comunicazione - Disattivazione modo automatico.....	139
Fig. 79:	Oggetto di comunicazione - Sensore termico interno.....	140
Fig. 80:	Oggetto di comunicazione - Sensore termico esterno.....	140

### **11.3 Elenco delle tabelle**

Tab. 1:	Panoramica del dispositivo.....	4
Tab. 2:	Compatibilità ETS.....	6
Tab. 3:	Denominazioni delle applicazioni.....	6
Tab. 4:	Esempio di tabella dei parametri.....	15
Tab. 5:	Generale > Tipo di pulsante.....	16
Tab. 6:	Generale -> Blocco.....	16
Tab. 7:	Oggetto di comunicazione - Blocco.....	17
Tab. 8:	Generale -> Blocco -> Funzione di blocco LED.....	17
Tab. 9:	Generale > Blocco > Colore LED.....	18
Tab. 10:	Generale -> Concetto di funzionamento - Tasto.....	19
Tab. 11:	Generale > Concetto di funzionamento > Configurazione secondo livello.....	20
Tab. 12:	Oggetto di comunicazione - secondo livello.....	21
Tab. 13:	Generale > Impostazioni del cicalino.....	23
Tab. 14:	Generale > Rivelazione.....	24
Tab. 15:	Oggetto di comunicazione - Allarme.....	25
Tab. 16:	Generale > Allarme.....	25
Tab. 17:	Oggetto di comunicazione - Allarme.....	26
Tab. 18:	Oggetto di comunicazione > Gestione LED > Generale.....	28
Tab. 19:	Oggetto di comunicazione - Gestione LED.....	29
Tab. 20:	Gestione LED > Retroilluminazione a LED.....	29
Tab. 21:	Retroilluminazione a LED - descrizione valori.....	30
Tab. 22:	Oggetto di comunicazione - Gestione LED.....	30
Tab. 23:	Retroilluminazione a LED > Valore di luminosità esercizio diurno.....	30
Tab. 24:	Retroilluminazione a LED > Valore di luminosità utilizzo notturno.....	30
Tab. 25:	Gestione LED > Generale > LED di stato.....	31
Tab. 26:	Retroilluminazione a LED > Valore di luminosità esercizio diurno.....	32
Tab. 27:	Retroilluminazione a LED > Valore di luminosità utilizzo notturno.....	32
Tab. 28:	Oggetto di comunicazione - Concetto di colore LED di stato > Globale >.....	32
Tab. 29:	Gestione LED > Generale > Concetto di colore LED di stato > Globale > Colore LED per ON.....	33
Tab. 30:	Gestione LED > Generale > Concetto di colore LED di stato > Globale > Colore LED per OFF.....	34
Tab. 31:	Gestione LED > Generale > Concetto di colore LED di stato > Globale > Colore LED (al di sopra del valore richiesto).....	34

Tab. 32:	Gestione LED > Generale > Concetto di colore LED di stato > Globale > Colore LED (pari al valore richiesto).....	34
Tab. 33:	Gestione LED > Generale > Concetto di colore LED di stato > Globale > Colore LED (al di sotto del valore richiesto).....	35
Tab. 34:	Gestione LED > Generale > Concetto di colore LED di stato > Globale > Colore LED per comfort.....	35
Tab. 35:	Gestione LED > Generale > Concetto di colore LED di stato > Globale > Colore LED per standby.....	36
Tab. 36:	Gestione LED > Generale > Concetto di colore LED di stato > Globale > Colore LED per abbassamento notturno.....	36
Tab. 37:	Gestione LED > Generale > Concetto di colore LED di stato > Globale > Colore LED per protezione antigelo/calore.....	37
Tab. 38:	Pulsante - Selezione funzione.....	40
Tab. 39:	Lo stato dei LED può essere impostato individualmente.....	41
Tab. 40:	Stato LED > Visualizzazione azionamento.....	42
Tab. 41:	LED di stato > Indicatore di stato.....	42
Tab. 42:	Stato LED > Confronto senza segno.....	43
Tab. 43:	Stato LED > Confronto senza segno.....	44
Tab. 44:	Funzione > Commutazione/ Alternanza.....	46
Tab. 45:	Funzione > Regolazione luce.....	48
Tab. 46:	Oggetti di comunicazione - Regolazione luce.....	49
Tab. 47:	Oggetti di comunicazione - Regolazione luce - Valore regolazione luce.....	50
Tab. 48:	Funzione tapparelle/veneziane del bilanciante/pulsante singolo.....	52
Tab. 49:	Oggetti di comunicazione - Tapparelle.....	53
Tab. 50:	Oggetti di comunicazione - Posizione tapparelle (0...100%).....	54
Tab. 51:	Oggetti di comunicazione - Veneziane - Angolo lamine.....	54
Tab. 52:	Impostazione del tempo in Breve - Lungo.....	56
Tab. 53:	Impostazione del tempo in Breve - Lungo.....	56
Tab. 54:	Impostazione del tempo in Breve - Lungo.....	57
Tab. 55:	Impostazione del tempo in Lungo - Breve o Breve.....	58
Tab. 56:	Funzione del tasto Temporizzatore.....	59
Tab. 57:	Funzione Valore 1 byte del bilanciante/tasto.....	61
Tab. 58:	Valore 1 byte - Percentuale (0-100%).....	62
Tab. 59:	Valore 1 byte - Valore (0-255).....	62
Tab. 60:	Funzione del bilanciante/tasto Valore 2 byte.....	64
Tab. 61:	Valore 2 byte: Valore (0-65535).....	65
Tab. 62:	Temperatura Valore 2 byte (-40°C).....	65
Tab. 63:	Valore 2 byte: Luminosità (0-1000 Lux).....	65
Tab. 64:	Funzione > Regolazione colore.....	67
Tab. 65:	Regolazione colore - Temperatura colore.....	67
Tab. 66:	Oggetti di comunicazione - Regolazione colore - Temperatura colore.....	68
Tab. 67:	Regolazione colore valore RGB.....	69
Tab. 68:	Oggetti di comunicazione - Regolazione colore valore RGB - Oggetto RGB combinato.....	69
Tab. 69:	Oggetti di comunicazione - Regolazione colore valore RGB - Oggetti RGB separati.....	70
Tab. 70:	Oggetti di comunicazione - Regolazione colore valore HSV - Oggetti HSV separati.....	71

Tab. 71:	Regolazione colore - Valori RGBW.....	72
Tab. 72:	Oggetti di comunicazione - Regolazione colore valore RGBW - Oggetto RGB combinato.....	72
Tab. 73:	Oggetti di comunicazione - Regolazione colore valore RGBW - Oggetti RGBW separati.....	73
Tab. 74:	Oggetti di comunicazione - Regolazione colore valore HSVW - Oggetti HSVW separati.....	74
Tab. 75:	Regolazione colore - Valori XY.....	75
Tab. 76:	Oggetti di comunicazione - Regolazione colore valore XY - Oggetto XY combinato.....	76
Tab. 77:	Oggetti di comunicazione - Regolazione colore valore XY - Oggetti XY separati.....	76
Tab. 78:	RT - Commutazione modalità operativa.....	78
Tab. 79:	Derivazione termostato ambiente - Commutazione modalità operativa.....	79
Tab. 80:	RT - Selezione valore richiesto.....	79
Tab. 81:	Derivazione termostato ambiente - Selezione valore richiesto.....	79
Tab. 82:	RT - Riscaldamento/raffrescamento - Commutazione.....	80
Tab. 83:	Derivazione termostato ambiente - Riscaldamento/raffrescamento - Commutazione.....	81
Tab. 84:	RT - Presenza.....	82
Tab. 85:	Derivazione termostato ambiente - Presenza.....	82
Tab. 86:	Forzatura - Concetto di funzionamento.....	83
Tab. 87:	Funzione > Scenario.....	85
Tab. 88:	Oggetti di comunicazione - Scenario.....	86
Tab. 89:	Funzione modo a 2 canali - Concetto di funzionamento.....	88
Tab. 90:	Concetto di funzionamento canale A e/o B - Commutazione.....	89
Tab. 91:	Concetto di funzionamento canale A e/o B - Commutazione.....	89
Tab. 92:	Concetto di funzionamento canale A e/o B - Tapparelle/veneziane.....	90
Tab. 93:	Concetto di funzionamento canale A e/o B - Valore 1 byte.....	90
Tab. 94:	Concetto di funzionamento canale A e/o B - Valore 2 byte.....	90
Tab. 95:	Concetto di funzionamento canale A e/o B - Scenario.....	91
Tab. 96:	Funzione Commutatore a livelli.....	92
Tab. 97:	Tipi punto dati del commutatore a livelli.....	93
Tab. 98:	Oggetti di comunicazione - Valore commutatore a livelli (0-255).....	96
Tab. 99:	Oggetti di comunicazione - Valore commutatore a livelli (%).....	96
Tab. 100:	Oggetti di comunicazione - Commutatore a livelli scenario.....	97
Tab. 101:	Oggetto di comunicazione - Disattivazione modo automatico.....	98
Tab. 102:	Parametri di funzionamento del sensore termico interno.....	100
Tab. 103:	Oggetto di comunicazione - Sensore termico interno.....	101
Tab. 104:	Parametri di funzionamento del sensore termico esterno.....	102
Tab. 105:	Oggetto di comunicazione - Sensore termico esterno.....	103
Tab. 106:	Oggetto di comunicazione - Blocco.....	106
Tab. 107:	Oggetto di comunicazione - Configurazione secondo livello.....	106
Tab. 108:	Oggetto di comunicazione - Rivelazione.....	106
Tab. 109:	Oggetto di comunicazione - Gestione LED - Generale.....	107
Tab. 110:	Oggetto di comunicazione - Gestione LED - LED di stato globale.....	108
Tab. 111:	Oggetti di comunicazione - Commutazione/toggling.....	109
Tab. 112:	Oggetti di comunicazione - Regolazione luce.....	110

Tab. 113:	Oggetti di comunicazione - Regolazione luce.....	111
Tab. 114:	Oggetti di comunicazione - Tapparelle/veneziane - Su/Giù/Arresto.....	112
Tab. 115:	Oggetti di comunicazione - Tapparelle - Posizione.....	113
Tab. 116:	Oggetti di comunicazione - Veneziane - Su/Giù/Arresto.....	113
Tab. 117:	Oggetti di comunicazione - Veneziane - Posizione/Angolo lamine.....	114
Tab. 118:	Oggetto di comunicazione - Temporizzatore.....	115
Tab. 119:	Oggetti di comunicazione - Valore 1 byte.....	116
Tab. 120:	Oggetti di comunicazione - Valore 2 byte.....	117
Tab. 121:	Oggetti di comunicazione - Regolazione colore.....	118
Tab. 122:	Oggetti di comunicazione - Valore RGB - Oggetti RGB separati.....	119
Tab. 123:	Oggetti di comunicazione - Valore RGB - Oggetti HSV separati.....	120
Tab. 124:	Oggetti di comunicazione - Valore RGBW - Oggetti RGBW separati.....	121
Tab. 125:	Oggetti di comunicazione - Valore RGBW - Oggetti HSWV separati.....	122
Tab. 126:	Oggetti di comunicazione - Valore XY - Oggetti XY separati.....	123
Tab. 127:	Oggetto di comunicazione - Comando forzato.....	127
Tab. 128:	Oggetti di comunicazione - Scenario.....	128
Tab. 129:	Oggetti di comunicazione - Modalità a 2 canali - Azionamento On/Off.....	129
Tab. 130:	Oggetti di comunicazione modalità a 2 canali - Toggle.....	130
Tab. 131:	Oggetti di comunicazione modalità a 2 canali - Tapparelle - Posizione (0-100%).....	131
Tab. 132:	Oggetti di comunicazione modalità a 2 canali - Posizione (0-100%).....	132
Tab. 133:	Oggetti di comunicazione modalità a 2 canali - Valore 1 byte (0-255).....	133
Tab. 134:	Oggetti di comunicazione modalità a 2 canali - Valore 1 byte (0-100%).....	133
Tab. 135:	Oggetti di comunicazione modalità a 2 canali - Valore 2 byte (0-65535).....	134
Tab. 136:	Oggetti di comunicazione modalità a 2 canali - Valore 2 byte - Temperatura.....	134
Tab. 137:	Oggetti di comunicazione modalità a 2 canali - Valore 2 byte - Luminosità.....	135
Tab. 138:	Oggetti di comunicazione modalità 2 canali - Valore 2 byte - Scenario.....	135
Tab. 139:	Oggetti di comunicazione - Valore commutatore a livelli (%).....	137
Tab. 140:	Oggetti di comunicazione - Valore commutatore a livelli (0-255).....	137
Tab. 141:	Oggetto di comunicazione - Disattivazione modo automatico.....	139
Tab. 142:	Oggetto di comunicazione - Sensore termico interno.....	140
Tab. 143:	Oggetto di comunicazione - Sensore termico esterno.....	140
Tab. 144:	Caratteristiche.....	141



**Berker GmbH & Co. KG**

Zum Gunterstal

66440 Blieskastel

Germany

T +49 6842 945 0

F +49 6842 945 4625

info@hager.com

**hager.com**