

DE Sicherheitshinweise



Einbau und Montage elektrischer Geräte dürfen nur durch eine Elektrofachkraft gemäß den einschlägigen Installationsnormen, Richtlinien, Bestimmungen, Sicherheits- und Unfallverhütungsvorschriften des Landes erfolgen. Bei Nichtbeachten der Installationshinweise können Schäden am Gerät, Brand oder andere Gefahren entstehen. Diese Anleitung ist Bestandteil des Produktes und muss beim Endkunden verbleiben.

Geräteaufbau (Bild 01 und 02)



- 1 Temperaturregler-Einsatz
- 2 Rahmen Serie 1930/R.classic (nicht im Lieferumfang)
- 3 Zentralstück mit Skala
- 4 Befestigungsschraube
- 5 Regulierknopf
- 6 Bei WLN5030xx zusätzlich:
- 6 Ein-/Ausschalter
- 7 Kontroll-LED
- 8 Einstellring maximale Temperatur (rot)
- 9 Arretierstift
- 10 Einstellring minimale Temperatur (blau)

Funktion

Bestimmungsgemäße Verwendung

- zur Temperaturregelung in geschlossenen Räumen
- nur zur Anwendung in Innenbereichen geeignet
- Montage in Gerätedose nach DIN 49073 (tiefe Dose empfohlen)

Montage und elektrischer Anschluss

Montageort auswählen

- freie Luftzirkulation
- fern von Vorhängen und Möbelstücken
- ohne direkte Sonneneinstrahlung
- fern von wärmeabstrahlenden Geräten
- frei von Zugluft
- nicht an einer Außenwand
- Montagehöhe ca. 1,5 m

Hinweis

In Mehrfach-Kombinationen den Regler mit möglichst großem Abstand und unterhalb eines Dimmers montieren.

Gerät anschließen und montieren

- 1 Regler (1) gemäß Anschlussplan (Bild 03 oder 04) verdrahten.
- 2 Bei WLN5030xx: Wippe in die rechte Aufnahmeöffnung des Ein-/Ausschalters (6) stecken.
- 3 Zentralstück (3) über dem Rahmen (2) lagerichtig aufsetzen und mit der Befestigungsschraube (4) fixieren.
- 4 Regulierknopf (5) aufstecken.

Serie 1930

Integration in die Serie 1930 ausschließlich über Rahmen 1fach mit Ø 58 mm Ausschnitt (WTD3191xx). Der Einbau in Mehrfachkombinationen ist nicht möglich.

Technische Daten

Schaltstrom	
Heizen	10 (4) A
Kühlen (nur WLN5026xx)	5 (2) A
Verschmutzungsgrad	2
Wirkungsweise	1 C

Nur bei Bestell-Nr. WLN5030xx:

Bemessungs-Stoßspannung	4 kV
-------------------------	------

FR Consignes de sécurité



L'encastrement et le montage d'appareils électriques doivent être effectués uniquement par des électriciens qualifiés, dans le respect des normes d'installation, directives, dispositions et prescriptions en matière de sécurité et de prévention d'accidents en vigueur dans le pays.

Le non-respect des consignes d'installation peut entraîner des dommages sur l'appareil, un incendie ou présenter d'autres dangers. Cette notice fait partie intégrale du produit et doit être conservée par l'utilisateur final.

Composition de l'appareil (fig. 01 et 02)



- 1 Module thermostat
- 2 Enjoliveur Serie 1930/R.classic (non inclus)
- 3 Enjoliveur avec graduation
- 4 Vis de fixation
- 5 Bouton de commande
- 6 Commutateur marche/arrêt
- 7 LED de commande
- 8 Bague de réglage, température maximale (rouge)
- 9 Goupille de verrouillage
- 10 Bague de réglage, température minimale (bleu)

Fonction



Utilisation conforme

- Pour le contrôle de la température en intérieur
- Convient uniquement à un usage intérieur
- Montage dans une boîte d'encastrement conformément à la norme DIN 49073 (boîtier profond recommandé)

Installation et raccordement électrique



Choix de l'emplacement d'installation

- Libre circulation de l'air
- Loin des rideaux et des meubles
- Sans lumière directe du soleil
- À l'écart des appareils émettant de la chaleur
- Ne doit pas être soumis à des courants d'air
- Ne doit pas être installé sur un mur extérieur
- Hauteur d'installation approx. 1,5 m.

Remarque

En cas d'installation avec des plaques multi-postes, le thermostat doit être installé aussi loin que possible et sous le variateur.

Raccorder et installer l'appareil

- 1 Raccordez le thermostat (1) conformément au schéma de raccordement (Fig. 03 ou 04).
- 2 Sur le WLN5030xx : Insérez la touche dans la fente à droite de l'interrupteur marche/arrêt (6).
- 3 Positionnez l'enjoliveur dans la position adéquate (3) sur la plaque de finition (2). Fixez à l'aide de la vis (4).
- 4 Fixez le bouton de commande (5).

Serie 1930

L'intégration dans la Serie 1930 n'est possible qu'en utilisant des plaques de finition 1 poste avec Ø une découpe de 58 mm (WTD3191xx). L'installation dans des plaques multi-postes n'est pas possible.

Caractéristiques techniques



Courant de commutation	10 (4) A
Chauffage	5 (2) A
Refroidissement (WLN5026xx uniquement)	2
Degré de pollution	1 C
Mode d'action	1 C

Pour la référence no. WLN5030xx uniquement :

Surtension transitoire	4 kV
------------------------	------

EN Safety instructions



Electrical devices must only be installed and assembled by a qualified electrician in accordance with the relevant installation standards, guidelines, regulations, directives, safety and accident prevention directives of the country. Failure to comply with these installation instructions may result in damage to the device, fire or other hazards. These instructions are an integral component of the product and must be retained by the end user.

Design and layout of the device (Figures 01 and 02)



- 1 Thermostat module
- 2 Cover frame Serie 1930/R.classic (not included)
- 3 Centre piece with scale
- 4 Fastening screw
- 5 Control knob
- 6 On/off switch
- 7 Control LED
- 8 Setting ring, maximum temperature (red)
- 9 Locking pin
- 10 Setting ring, minimum temperature (blue)

Function



Correct use

- For indoor temperature control
- Only suitable for indoor applications
- Installation in wall box according to DIN 49073 (deep box recommended)

Installation and electrical connection



Selecting the location for installation

- Free air circulation
- Away from curtains and furniture
- Without direct sunlight
- Away from heat-emitting devices
- Not be subject to draughts
- Not be on an outside wall
- Mounting height approx. 1.5 m.

Note

In multiple-gang combinations, mount the controller as far as possible and below a dimmer.

Connection and installation of the device

- 1 Wire the controller (1) according to the connection diagram (Fig. 03 or 04).
- 2 On the WLN5030xx: Insert the rocker into the right-hand opening of the on/off switch (6).
- 3 Position the centre piece (3) correctly over the cover frame (2) and secure it using the fastening screw (4).
- 4 Attach the setting knob (5).

Serie 1930

Integration into the Serie 1930 is only possible using 1-gang cover frames with Ø a 58-mm cut-out (WTD3191xx). Installation in multiple-gang combinations is not possible.

Technical data

Switching current	10 (4) A
Heating	5 (2) A
Cooling (WLN5026xx only)	2
Pollution degree	1 C
Action type	1 C

For reference no. WLN5030xx only:

Rated surge voltage	4 kV
---------------------	------

IT Istruzioni di sicurezza



L'installazione di apparecchi elettrici deve essere eseguita esclusivamente da un installatore qualificato in base alle norme di installazione, alle direttive, alle condizioni e alle disposizioni antinfortunistiche e di sicurezza in vigore nel paese. Il mancato rispetto delle istruzioni per l'installazione può provocare danni all'apparecchio, incendi o altri pericoli. Queste istruzioni per l'uso sono parte integrante del prodotto e devono restare in possesso dell'utilizzatore finale.

Disegno e struttura del dispositivo (Figure 01 e 02)



- 1 Modulo termostato
- 2 Cornice Serie 1930/R.classic (non inclusa)
- 3 Pezzo centrale, con scala
- 4 Vite di fissaggio
- 5 Manopola di regolazione
- 6 Per WLN5030xx comprende anche:
- 6 Interruttore di accensione/spengimento
- 7 LED di controllo
- 8 Anello di regolazione, temperatura massima (rosso)
- 9 Perno di bloccaggio
- 10 Anello di regolazione, temperatura minima (blu)

Funzione



Uso conforme alle indicazioni

- Per il controllo della temperatura interna
- Adatto solo per applicazioni interne
- Installazione su scatola da incasso secondo DIN 49073 (si consiglia scatola profonda)

Installazione e collegamento elettrico



Selezione del luogo di installazione

- Libera circolazione dell'aria
- Lontano da tende e mobili
- Senza luce solare diretta
- Lontano da dispositivi che emettono calore
- Posizione non soggetta a correnti d'aria
- Non essere su una parete esterna
- Altezza di montaggio circa 1,5 m.

Nota

In caso di combinazioni multiple di più dispositivi, installare il termostato il più lontano possibile e comunque sempre al di sotto di un regolatore luce.

Collegamento e installazione del dispositivo

- 1 Collegare il termostato (1) secondo lo schema di collegamento (Fig. 03 o 04).
- 2 Per WLN5030xx: inserire il bilanciere nell'apertura destra dell'interruttore di accensione/spengimento (6).
- 3 Posizionare correttamente il pezzo centrale (3) sulla cornice di finitura (2) e fissarlo con la vite di serraggio (4).
- 4 Applicare la manopola di regolazione (5).

Serie 1930

L'integrazione nella Serie 1930 è possibile solo utilizzando cornici singole con Ø finestra da 58 mm (WTD3191xx). Non è possibile l'installazione in combinazioni multiple con più dispositivi affiancati.

Dati tecnici

Corrente di commutazione	10 (4) A
Riscaldamento	5 (2) A
Raffreddamento (solo WLN5026xx)	2
Grado di inquinamento	1 C
Modalità d'azione	1 C

Solo per il numero di riferimento WLN5030xx:

Tensione impulsiva nominale	4 kV
-----------------------------	------

NL Veiligheidsinstructies



Inbouw en montage van elektrische apparatuur mogen alleen door een electricien worden uitgevoerd conform de toepasselijke installatienormen, richtlijnen, voorschriften, bepalingen en voorschriften ter voorkoming van ongevallen van het betreffende land. Bij het niet naleven van de installatie-instructies kan schade aan het apparaat, brand of andere gevaren optreden. Deze instructies vormen een integrale component van het product en moeten door de eindgebruiker worden bewaard.

Ontwerp en lay-out van het apparaat (Afb. 01 of 02)



- 1 Thermostaatmodule
- 2 Afdekraam Serie 1930/R.classic (niet meegeleverd)
- 3 Middenstuk met schaal
- 4 Bevestigingsschroef
- 5 Bedieningsknop
- 6 Voor WLN5030xx is ook inbegrepen:
- 6 Aan-/uitschakelaar
- 7 Controle-LED
- 8 Instelring, maximale temperatuur (rood)
- 9 Sluutnok
- 10 Instelring, minimum temperatuur (blauw)

Funcție



Correct gebruik

- Voor binnentemperatuurregeling
- Alleen geschikt voor binnentoepassingen
- Installatie in muurdoos conform DIN 49073 (diepe doos aanbevolen)

Installatie en elektrische aansluiting



De installatielocatie selecteren

- vrije luchtcirculatie
- uit de buurt van gordijnen en meubels
- zonder direct zonlicht
- uit de buurt van apparaten die warmte afgeven
- niet onderhevig aan tocht
- niet op een buitenmuur
- montagehoogte ca. 1,5 m.

Opmerking

In meervoudige combinaties moet u de regelaar zo ver mogelijk en onder een dimmer installeren.

Aansluiting en installatie van het apparaat

- 1 Sluit de regelaar (1) aan volgens het aansluitschema (afb. 03 of 04).
- 2 Op de WLN5030xx: Steek de wip in de rechter opening van de aan/uit-schakelaar (6).
- 3 Plaats het middenstuk (3) op de juiste manier over het afdekraam (2) en zet het vast met de bevestigingsschroef (4).
- 4 Bevestig de regelknop (5).

Serie 1930

Integratie in de Serie 1930 is alleen mogelijk met 1-voudige afdekramen met Ø een uitsparing van 58 mm (WTD3191xx). Installatie in combinaties met meerdere kanalen is niet mogelijk.

Technische gegevens

Schakelstroom	10 (4) A
Verwarming	5 (2) A
Koeling (alleen WLN5026xx)	2
Verontreinigingsgraad	1 C
Werkingsmechanisme	1 C

Alleen voor bestelnummer WLN5030xx:

Toegekende stootspanning	4 kV
--------------------------	------

SV Säkerhetsinstruktioner

Elektriska enheter får enbart installeras och monteras av en kvalificerad elektriker i enlighet med gällande standarder, riktlinjer, bestämmelser och direktiv för installation samt säkerhets- och olycksförebyggande direktiv i landet. Underlåtenhet att följa dessa installationsanvisningar kan leda till skador på enheten, till brand eller andra risker. Dessa instruktioner är en integrerad del av produkten och måste bevaras av slutanvändaren.

Apparatens design och layout (Bild 01 och 02)

- 1 Termostatmodul
- 2 Täckram i serien 1930 (medföljer inte)
- 3 Centrumbricka med skala
- 4 Fästskruv
- 5 Kontrollknappen för WLN5030xx har även:
 - 6 Till/från-brytare
 - 7 Indikerings-LED
 - 8 Inställningsratt, högsta temperatur (röd)
 - 9 Låsstift
 - 10 Inställningsratt, lägsta temperatur (blå)

Funktion

Korrekt användning

- För reglering av temperatur inomhus
- Endast för installation inomhus
- Installation i apparatdosa

Installation och elektrisk anslutning

Val av installationsplats

- Fri luftcirkulation
- På avstånd från gardiner och möbler
- Utan direkt solljus
- På avstånd från värmeavgivande enheter
- Inte utsättas för drag
- Inte placeras på yttervägg
- Monteringshöjd ca 1,5 m.

Note
I kombinationsmontage ska termostaten installeras så långt bort som möjligt från, och under en dimmer.

Anslutning och installation av enheten

- 1 Anslut termostaten (1) enligt anslutnings-schemat (Bild 03 eller 04).
- 2 På WLN5030xx: Sätt i vippan i den högra öppningen på på/av-brytaren (6).
- 3 Placera centrumbrickan (3) korrekt över täckramen (2) och fäst den med fästskruven (4).
- 4 Fäst inställningsratten (5).

Serie 1930
Integrering i serie 1930 är endast möjlig med 1-vägs täckramar med Ø en 58 mm strömbrytare (WTD3191xx). Installation i kombinationsramar är inte möjlig.

Tekniska data

Omkopplingsström	
Uppvärmning	10 (4) A
Kylning (endast WLN5026xx)	5 (2) A
Kontamineringsgrad	2
Handlings sätt	1 C

Endast för referensnr WLN5030xx:

Märkströmspänning	4 kV
-------------------	------

ES Instrucciones de seguridad

Los dispositivos eléctricos solo los debe instalar y montar personal electricista cualificado de acuerdo con los estándares de instalación, las directrices, los reglamentos, las directivas y la normativa de seguridad y de prevención de accidentes pertinentes del país. Si no se tienen en cuenta estas instrucciones de instalación, podría dañarse el dispositivo, producirse un incendio o generarse otros peligros. Estas instrucciones constituyen un componente del producto y deben permanecer en posesión del usuario final.

Estructura del dispositivo (Figuras 01 y 02)

- 1 Módulo de termostato
- 2 Marco serie 1930/R.classic (no incluido)
- 3 Elemento central con escala
- 4 Tornillo de fijación
- 5 La perilla de control para WLN5030xx también incluye:
 - 6 Interruptor on/off
 - 7 LED de control
 - 8 Anillo de ajuste para temperatura máxima (rojo)
 - 9 Pasador de bloqueo
 - 10 Anillo de ajuste para temperatura mínima (azul)

Función

Uso correcto

- Para el control de la temperatura en interiores
- Solo adecuado para aplicaciones de interior
- Instalación en caja de empotrar conforme a la norma DIN 49073 (se recomienda la caja profunda).

Instalación y conexión eléctrica

Selección del emplazamiento de la instalación

- Circulación libre del aire.
- Alejado de cortinas y muebles.
- Sin exposición directa a la luz solar.
- Alejado de dispositivos que emitan calor.
- No debe estar expuesto a corrientes de aire.
- No debe instalarse en una pared exterior.
- Altura de montaje aprox. > 1,5 m

Nota
En combinaciones de varios elementos, instale el controlador lo más alejado posible y por debajo de un regulador de luz.

Conexión e instalación el dispositivo

- 1 Cablee el controlador (1) según el esquema de conexión (fig. 03 o 04).
- 2 En el WLN5030xx: Inserte el interruptor basculante en la abertura derecha del interruptor de encendido/apagado (6).
- 3 Coloque la pieza central (3) correctamente sobre el marco (2) y sujétela con el tornillo de fijación (4).
- 4 Coloque el botón regulador (5).

Serie 1930
La integración en la Serie 1930 solo es posible utilizando marcos de un elemento con una abertura de 58 mm de Ø (WTD3191xx). La instalación en combinaciones de varios elementos no es posible.

Datos técnicos

Corriente de conmutación	
Calefacción	10 (4) A
Refrigeración (sólo WLN5026xx)	5 (2) A
Grado de contaminación	2
Modo de acción	1 C

Solo para referencia WLN5030xx:

Picos de tensión nominal	4 kV
--------------------------	------

PL Instrukcje bezpieczeństwa

Zabudowy i montaż urządzeń elektrycznych może dokonać tylko wykwalifikowany instalator zgodnie z właściwymi dla danego kraju normami dot. instalacji, dyrektywami, warunkami i przepisami BHP. Nieprzestrzeganie wskazówek dotyczących instalacji może doprowadzić do uszkodzenia urządzenia, pożaru lub innych niebezpieczeństw. Niniejsza instrukcja jest częścią składową produktu i musi pozostać u klienta.

Konstrukcja i układ urządzenia (rys. 01 i 02)

- 1 Moduł termostatu
 - 2 Ramka, Serie 1930/R.classic (brak w zestawie)
 - 3 Płytką czołową ze skalą
 - 4 Śruba mocująca
 - 5 Pokrętło sterujące
- W przypadku WLN5030xx zawiera również:**
- 6 łącznik zał/wył i kontrolną diodę LED,
 - 7 pierścieni nastawczy, maksymalna temperatura (czerwony),
 - 9 pin blokujący,
 - 10 pierścieni nastawczy, minimalna temperatura (niebieski).

PT Instruções de segurança

Użycie zgodne z przeznaczeniem

- Kontrola temperatury w pomieszczeniu
- Nadaje się tylko do zastosowań wewnętrznych
- Montaż w puszcze osprzętowej zgodnie z DIN 49073 (zalecana głęboka puszka)

Instalacja i podłączenie elektryczne

Wybór miejsca montażu

- Swobodna cyrkulacja powietrza
- Z dala od zasłon i mebli
- Niewystawiony na promienie słoneczne
- Z dala od urządzeń emitujących ciepło
- Niewystawiony na przeciągi
- Nie zamontowany na ścianie zewnętrznej
- Zamontowany na wysokości ok. 1,5 m.

Uwaga
W kombinacjach wielokrotnych regulator powinien być zamontowany możliwie jak najdalej i poniżej ściemniacza.

Podłączenie i montaż urządzenia

- 1 Poprowadzić przewody sterownika (1) zgodnie ze schematem połączeń (Rys. 03 lub 04).
- 2 Na urządzeniu WLN5030xx: Wsunąć klawisz w prawy otwór łącznika zał/wył (6).
- 3 Umieścić prawidłowo płytkę czołową (3) nad ramką (2) i zamocować ją za pomocą śruby mocującej (4).
- 4 Zamocować pokrętło regulacyjne (5).

Serie 1930
Integracja z systemem Serie 1930 jest możliwa tylko przy użyciu ramek jednokrotnych z 58-milimetrowym wycięciem Ø (WTD3191xx). Instalacja w kombinacjach wielokrotnych nie jest możliwa.

Dane techniczne

Prąd załączania	
Ogrzewanie	10 (4) A
Chłodzenie (tylko WLN5026xx)	5 (2) A
Stopień zanieczyszczenia	2
Tryb działania	1 C

Tylko dla numeru referencyjnego WLN5030xx:

Znamionowe napięcie udarowe	4 kV
-----------------------------	------

PT Instruções de segurança

Os dispositivos elétricos têm de ser instalados e montados por um electricista qualificado, de acordo com as normas de instalação, orientações, regulamentos, diretivas e regulamentos de segurança e prevenção de acidentes relevantes do país. O não cumprimento destas instruções de instalação pode resultar em danos no dispositivo, incêndio ou outros perigos. Estas instruções são uma parte integrante do produto e devem ser retidas pelo utilizador.

Desenho e esquema de ligações do aparelho (Fig. 01 e 02)

- 1 Mecanismo do termostato
- 2 Quadro da Série 1930/R.classic (não incluído)
- 3 Espelho central com escala
- 4 Parafuso de fixação
- 5 O botão de controlo para o WLN5030xx também inclui:
 - 6 Interruptor de ligar/desligar
 - 7 LED de controlo
 - 8 Aro de limitação da temperatura máxima (vermelho)
 - 9 Pino de bloqueio
 - 10 Aro de limitação da temperatura mínima (azul)

Função

Utilização correta

- Para controlo da temperatura interior
- Só para aplicações em interiores
- Instalação numa caixa de parede de acordo com a norma DIN 49073 (recomenda-se uma caixa profunda)

Instalação e ligação elétrica

Selecionar o local para montagem

- Circulação de ar livre
- Longe de cortinas e móveis
- Sem luz solar direta
- Longe de dispositivos emissores de calor
- Não estar sujeito a rascunhos
- Não estar numa parede exterior
- Altura de montagem de aproximadamente 1,5 m.

Nota
Em combinações múltiplos, o controlador deve ser instalado o mais longe possível e abaixo de um dimmer.

Ligação e instalação do aparelho

- 1 Ligar o dispositivo (1) de acordo com o esquema elétrico (Fig. 03 o 04).
- 2 Com o WLN5030xx: Insira a tecla na abertura direita do interruptor de ligar/desligar (6).
- 3 Fixe a estrutura da cobertura (2) e fixe-a na posição correta com o parafuso de fixação (4) utilizando a peça central (3).
- 4 Fixe o botão de regulação (5).

Serie 1930
A integração na Série 1930 apenas é possível utilizando quadros simples de adaptação com Ø um corte de 58 mm (WTD3191xx). Não é possível efetuar a instalação com quadros múltiplos.

Dados técnicos

Poder de corte	
Aquecimento	10 (4) A
Arrefecimento (apenas no WLN5026xx)	5 (2) A
Grau de poluição	2
Modo de ação	1 C

Apenas para referência no. WLN5030xx:

Tensão de pico nominal	4 kV
------------------------	------

:hager

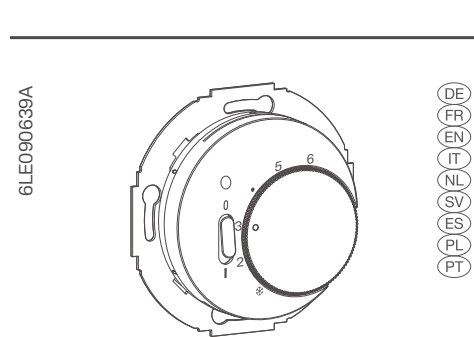

WLN5026xx, WLN5030xx
Temperature controller

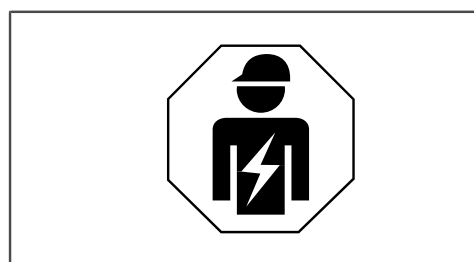

More information
hgr.io/d/WLN5026WG/ProductInstallationManual
hgr.io/d/WLN5030WG/ProductInstallationManual

IP20	
	0 ... 95 %
	0 ... 40 °C
	0,5 ... 2,5 mm ²

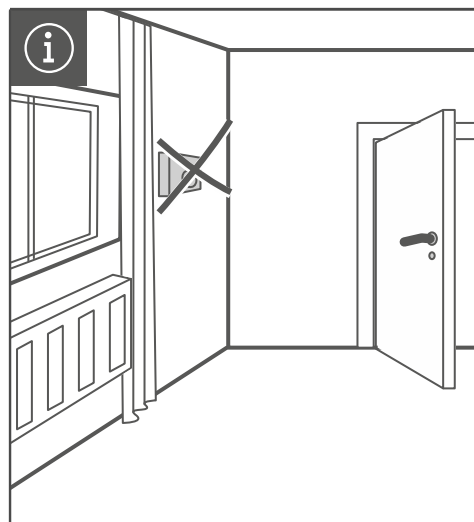

Quickguide

- DE Temperaturregler, Wechsler
Temperaturregler, Öffner mit Wippschalter
- FR Thermostat, contact inverseur
Thermostat, interrupteur à bascule avec contact NF
- EN Temperature controller, change-over contact
Temperature controller, NC contact with rocker switch
- IT Controller temperatura, contatto di commutazione
Controller temperatura, contatto di apertura con interruttore a bilanciere

- NL Temperatuurregelaar, wisselcontact
Temperatuurregelaar, verbreekcontact met tuimelschakelaar
- SV Temperaturregulator, trappfunktion
Temperaturregulator, öppnande kontakt (NC), med strömställare
- ES Controlador de temperatura, contacto inversor
Controlador de temperatura, contacto NC con interruptor basculante
- PL Regulator temperatury, zestyk zmienny
Regulator temperatury, styk rozwierny z łącznikiem
- PT Termóstato, contacto comutador
Termóstato, contacto 1NF, com tecla

